

DE

haupa[®]

Gesamtkatalog 2022 | 2023



haupa.com



Industriequalität Deutschland

haupa®

...gemeinsam noch stärker

BRINKO®



HAUPA | Qualitätswerkzeuge und Anschlusstechnik für das Elektrohandwerk und die Elektroindustrie

Tradition und Innovationskraft seit über 60 Jahren

1961 gründete Hans-Udo Paas das Unternehmen HAUPA in Remscheid, dem Zentrum der deutschen Werkzeugindustrie. Der Firmenname wurde abgeleitet von dem Inhabernamen. Aus Hans-Udo Paas wurde HAUPA. Über 60 Jahre später vertreiben wir als mittelständisches Familienunternehmen in der zweiten Generation noch immer Werkzeuge und Kabelverbindungstechnik für das Elektro-Handwerk und die Elektro-Industrie über den Elektrofachgroßhandel. Mittlerweile umfasst unser Sortiment jedoch mehr als 7.000 Produkte, die weltweit in über 50 Ländern erhältlich sind. Wir befinden uns von Beginn an auf stetigem Wachstumskurs. Was treibt uns dabei an? Unser Bestreben Produkte höchster Präzision zu entwickeln, welche den Anwendern einen Mehrwert bieten.

Unsere Erfahrung, Tradition, Innovationskraft und Verlässlichkeit machen uns zu Ihrem Partner in den Bereichen Werkzeug und Kabelverbindungstechnik. Durch unsere Übernahme von BRINKO im Jahr 2020 haben wir unser Portfolio um 1.000 Artikel im Bereich Sanitärwerkzeuge erweitert. Damit erschließen sich für den gesamten Sanitär- und Elektrofachgroßhandel ganz neue Perspektiven. Beide Unternehmen HAUPA und BRINKO haben einen traditionellen und familiengeführten Hintergrund. BRINKO ist seit dem Jahr 1860 fest in Remscheid verwurzelt.



Jens-Ole Paas
CEO

In diesem HAUPA Gesamtkatalog finden Sie zum ersten Mal unser neues Sanitärprogramm – Ein echter Meilenstein für uns und hoffentlich auch für Sie. Wir freuen uns, Sie von unseren Produkten überzeugen zu können und wünschen Ihnen viel Freude beim Durchblättern.

Jens-Ole Paas und das gesamte HAUPA Team

Qualität

Seit 1996 ist HAUPA nach DIN EN ISO 9000 zertifiziert (seit 2003 DIN EN ISO 9001).

Um einen wirklichen Qualitätsanspruch zu verinnerlichen, entscheidet sich das Qualitätsmanagement der Firma HAUPA frühzeitig für die Zertifizierung nach ISO 9000, welche die kompletten innerbetrieblichen Arbeits- und Überwachungsvorgänge steuert und absichert. Vom Wareneingang bis zum Versand werden Arbeitsprozesse nach definierten Abläufen abgewickelt.

Alle HAUPA-Mitarbeiter werden regelmäßig geschult, diese Normen einzuhalten und aktiv Verbesserungen vorzuschlagen. Spezielle, sogenannte QMB Mitarbeiter analysieren veränderte Strukturen und binden diese in die festgelegten Standards ein. In kurzen Abständen finden zur Sicherstellung Audits von unabhängigen Prüfern statt.



DIN EN ISO 9001:2015 - Zertifikate

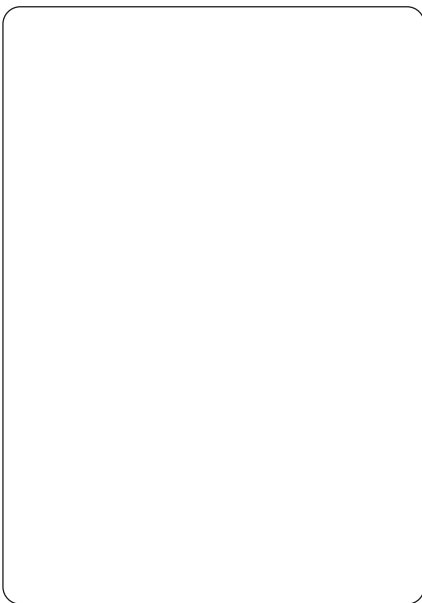

Deutsch

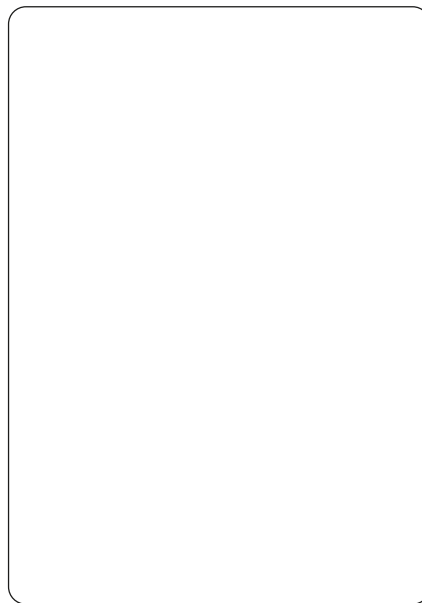

Englisch

Mitgliedschaften



HAUPA Produktzertifizierung

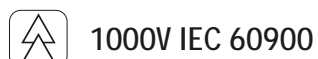

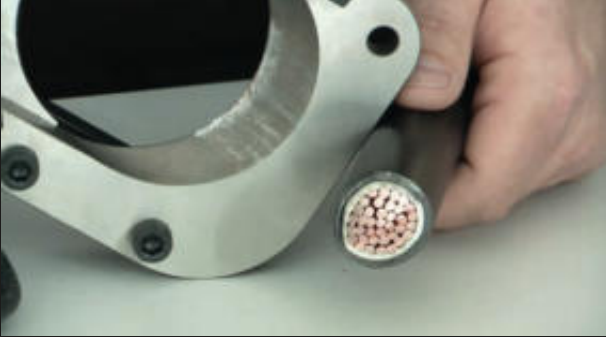

Hydraulische Kabelschneider



Hydraulische Kabelschneider

Hydraulische Kabelschere „HH 32-ST“

- im Koffer • Schneidkopf 180° drehbar
- mit Hydraulikschnellschlüssen • Kupfer- und Aluminiumkabel
- ACSR: Ø 28 mm • Weicher CU Rundstab: Ø 25 mm
- Weicher AL Rundstab: Ø 22 mm • Weicher Stabstahl: Ø 16 mm
- CU/AL Leiter mehrdrähtig: Ø 32 m



<input type="checkbox"/>	<input type="checkbox"/>	<input type="checkbox"/>	<input type="checkbox"/>	<input type="checkbox"/>	<input type="checkbox"/>	<input type="checkbox"/>	<input type="checkbox"/>
--------------------------	--------------------------	--------------------------	--------------------------	--------------------------	--------------------------	--------------------------	--------------------------

Art. Nr.	GL	Ø	kg	VE
216402	580	32	5,300	1

Hydraulische Kabelschere „HH 85-ST“

- im Koffer • Schneidkopf 180° drehbar
- mit Hydraulikschnellschlüssen • Kupfer- und Aluminiumkabel
- stahlarmierte Kabel

Technische Daten siehe Seite 22



<input type="checkbox"/>	<input type="checkbox"/>	<input type="checkbox"/>	<input type="checkbox"/>	<input type="checkbox"/>	<input type="checkbox"/>	<input type="checkbox"/>
--------------------------	--------------------------	--------------------------	--------------------------	--------------------------	--------------------------	--------------------------

Art. Nr.	GL	Ø	kg	VE
216404	690	85	7,000	1

<input type="checkbox"/> eindrätig	<input type="checkbox"/> Drahtseile	
<input type="checkbox"/> mehrdrätig	<input type="checkbox"/> stahlarmierte Kabel (SWA)	
<input type="checkbox"/> sektorförmig	<input type="checkbox"/> ACSR	
<input type="checkbox"/> feindrätig	<input type="checkbox"/> Bolzen	
<input type="checkbox"/> Kommunikation/ Daten	<input type="checkbox"/> Stahl massiv	<input type="checkbox"/> Cu massiv

Hydraulische Kabelschneidköpfe

Hydraulischer Kabelschneidkopf

- in Tasche • mit Hydraulikschnellschlüssen
- Kupfer- und Aluminiumkabel • stahlarmierte Kabel

Technische Daten siehe Seite 22



<input type="checkbox"/>	<input type="checkbox"/>	<input type="checkbox"/>	<input type="checkbox"/>	<input type="checkbox"/>	<input type="checkbox"/>	<input type="checkbox"/>
--------------------------	--------------------------	--------------------------	--------------------------	--------------------------	--------------------------	--------------------------

Art. Nr.	Ø	kg	VE
216408	85	11,300	1

Hydraulischer Kabelschneidkopf

- in Tasche • mit Hydraulikschnellschlüssen
- Kupfer- und Aluminiumkabel • stahlarmierte Kabel

Technische Daten siehe Seite 22

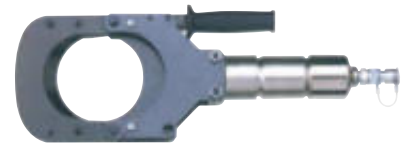

<input type="checkbox"/>	<input type="checkbox"/>	<input type="checkbox"/>	<input type="checkbox"/>	<input type="checkbox"/>	<input type="checkbox"/>	<input type="checkbox"/>
--------------------------	--------------------------	--------------------------	--------------------------	--------------------------	--------------------------	--------------------------

Art. Nr.	Ø	kg	VE
216410	120	14,600	1

Hydraulischer Kabelschneidkopf

- in Tasche • mit Hydraulikschnellschlüssen
- Kupfer- und Aluminiumkabel • stahlarmierte Kabel

Technische Daten siehe Seite 22



<input type="checkbox"/>	<input type="checkbox"/>	<input type="checkbox"/>	<input type="checkbox"/>	<input type="checkbox"/>	<input type="checkbox"/>	<input type="checkbox"/>
--------------------------	--------------------------	--------------------------	--------------------------	--------------------------	--------------------------	--------------------------

Art. Nr.	Ø	kg	VE
216415	95	11,300	1

Hydraulische Sicherheits-Schneidgarnturen

Hydraulische Sicherheits-Schneidgarntur

zum Schneiden unter Spannung nach VDE 0105 Teil 100

Das Set besteht aus:

- einer hydraulischen Schere mit Hochdruckschlauch 10 m lang, mit leckfreier Kupplung und Erdungsarmatur nach EN 50110-1
- Doppel-Kolben-Pumpe auf Fußgestell, mit Fußbetätigungshebel
- Koffer
- betriebsfertig mit Spezialöl gefüllt

Das Kabelschneidergerät ist nach VDE 0105 Teil 100 Abs. 6.2.3 und 6.2.4 zum Schneiden von Nieder- und Mittelspannungskabeln, die unter Nennspannung bis 60kV AC stehen können, zugelassen. Wird ein versehentlich unter Spannung stehendes Kabel geschnitten, besteht keine Gefahr für den Bediener. Der 10 m lange Spezial-Hochdruck-Hydraulikschlauch, der die Pumpe mit dem Schneidkopf verbindet, garantiert höchste Sicherheit durch sein Isoliervermögen.

Eine Kontrolle des Schnittvorganges erfolgt durch Beobachtung des Manometers an der Pumpe, weil der Schneidkopf beim Schneiden des Kabels nicht zu sehen ist. Er ist mehrfach unter Spannung bei anstehender Netzleistung erprobt. Der Schneidbereich reicht bis 85 mm. Die 12 mm starken Schneidmesser sind aus hochfestem Werkzeugstahl geschmiedet und geschliffen und damit verschleißfrei. Eine kräftig dimensionierte Messerführung garantiert hohe mechanische Standfestigkeit. Auch im Kurzschlussfall ist ein sicheres Durchtrennen des Kabels gewährleistet, da die Messer ca. 20 mm überlappen. Die Schneiden öffnen sich nach Druckentlastung selbstständig. Der Berstdruck des Hochdruckschlauches beträgt 2700 bar. Die Überdrucksicherung in der Pumpe ist auf 625 bar eingestellt.



<input type="checkbox"/>	<input type="checkbox"/>	<input type="checkbox"/>	<input type="checkbox"/>	<input type="checkbox"/>	<input type="checkbox"/>	<input type="checkbox"/>
--------------------------	--------------------------	--------------------------	--------------------------	--------------------------	--------------------------	--------------------------

Art. Nr.	Ø	ND	kg	VE
216417	85	625 bar	32,000	1

Hydraulische Sicherheits-Schneidgarntur



<input type="checkbox"/>	<input type="checkbox"/>	<input type="checkbox"/>	<input type="checkbox"/>	<input type="checkbox"/>	<input type="checkbox"/>	<input type="checkbox"/>
--------------------------	--------------------------	--------------------------	--------------------------	--------------------------	--------------------------	--------------------------

Art. Nr.	Ø	ND	kg	VE
216421	95	625 bar	33,000	1

Hydraulische Sicherheits-Schneidgarntur



<input type="checkbox"/>	<input type="checkbox"/>	<input type="checkbox"/>	<input type="checkbox"/>	<input type="checkbox"/>	<input type="checkbox"/>	<input type="checkbox"/>
--------------------------	--------------------------	--------------------------	--------------------------	--------------------------	--------------------------	--------------------------

Art. Nr.	Ø	ND	kg	VE
216416	120	625 bar	36,600	1
216416/850	120	850 bar	36,600	1

<input type="checkbox"/> eindrätig	<input type="checkbox"/> Drahtseile	
<input type="checkbox"/> mehrdrätig	<input type="checkbox"/> stahlarmierte Kabel (SWA)	
<input type="checkbox"/> sektorförmig	<input type="checkbox"/> ACSR	
<input type="checkbox"/> feindrätig	<input type="checkbox"/> Bolzen	
<input type="checkbox"/> Kommunikation/ Daten	<input type="checkbox"/> Stahl massiv	<input type="checkbox"/> Cu massiv

haupa®

... mit „Sicherheit“ besser

HAUPA GmbH & Co. KG, Königstr. 165-169, 42853 Remscheid, Tel.: +49 (0)2191 8418-0, Fax: +49 (0)2191 8418-840, sales@haupa.com

Akku-Kabelschneider „AS-52“

- für Kupfer- und Aluminiumkabel, mehrdrähtig
- Durchmesser 52 mm



<input type="checkbox"/>	<input type="checkbox"/>	<input type="checkbox"/>	<input type="checkbox"/>
<input type="checkbox"/>	<input type="checkbox"/>		



Art. Nr.	Ø	kg	VE
216434-1	52	7,130	1
216434-1-NO	52	5,733	1
216434-1-N	52	2,817	1

Akku-Kabelschneider „AS-52F“

- für Kupfer- und Aluminiumkabel
- mit Messern für feindrähtige Kabel



<input type="checkbox"/>	<input type="checkbox"/>	<input type="checkbox"/>
<input type="checkbox"/>	<input type="checkbox"/>	



Art. Nr.	Ø	kg	VE
216436/F-1	52	7,480	1
216436/F-1-NO	52	6,081	1
216436/F-1-N	52	3,165	1

Akku-Kabelschneider „AS-65“

- für Kupfer- und Aluminiumkabel, mehrdrähtig
- Durchmesser 65 mm



<input type="checkbox"/>	<input type="checkbox"/>	<input type="checkbox"/>	<input type="checkbox"/>
<input type="checkbox"/>	<input type="checkbox"/>		



Art. Nr.	Ø	kg	VE
216435-1	65	7,200	1
216435-1-NO	65	3,500	1
216435-1-N	65	2,900	1

Lieferumfang für alle akkuhydraulischen Presswerkzeuge:
1 Werkzeug, 1 Schnellladegerät sowie 1 Akku in SysCon oder Systemkoffer inkl. Einlage.

Bei Versionen -NO: kein Akku, kein Ladegerät
Bei Versionen -N: nur Maschine in Transportverpackung

<input type="checkbox"/> eindrätig	<input type="checkbox"/> Drahtseile
<input type="checkbox"/> mehrdrätig	<input type="checkbox"/> stahlarmierte Kabel (SWA)
<input type="checkbox"/> sektorförmig	<input type="checkbox"/> ACSR
<input type="checkbox"/> feindrätig	<input type="checkbox"/> Bolzen
<input type="checkbox"/> Kommunikation/ Daten	<input type="checkbox"/> Stahl massiv
	<input type="checkbox"/> Cu massiv

Akku-Kabelschneider „AS-52ACSR“

- Durchmesser 18,6 mm / 120 mm²
- ACSR 19 mm
- nicht für Cu/Al geeignet

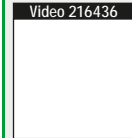

<input type="checkbox"/>	<input type="checkbox"/>	<input type="checkbox"/>	<input type="checkbox"/>	<input type="checkbox"/>
--------------------------	--------------------------	--------------------------	--------------------------	--------------------------



Art. Nr.	Ø	kg	VE
216436-1	18,6	7,480	1
216436-1-NO	18,6	6,081	1
216436-1-N	18,6	3,165	1

Akkuhydraulischer Kabelschneider „AS6-S20“



zum Schneiden von Telekommunikationskabel, Schneidkopf 180° drehbar, manueller Rücklauf nach vollendetem Schnitt.

- Presskraft kN: 60 kN
- Arbeitsdruck in bar: 700
- Schnittweite Ø: 20
- Batterieladezeit in Minuten: 30
- Akkutyp: Li-Ion, 18 V, 2 Ah
- ACSR
- Blech- und Drahtarmierung Cu
- Drahtseil, Spanndraht
- weicher Stabstahl
- Bleimantelkabel



<input type="checkbox"/>	<input type="checkbox"/>	<input type="checkbox"/>	<input type="checkbox"/>	<input type="checkbox"/>	<input type="checkbox"/>	<input type="checkbox"/>	<input type="checkbox"/>	<input type="checkbox"/>
<input type="checkbox"/>	<input type="checkbox"/>	<input type="checkbox"/>	<input type="checkbox"/>	<input type="checkbox"/>	<input type="checkbox"/>	<input type="checkbox"/>	<input type="checkbox"/>	<input type="checkbox"/>



Art. Nr.	Ø	kg	VE
216418-1	20	6,722	1
216418-1-NO	20	5,553	1
216418-1-N	20	2,637	1

Akkuhydraulischer Kabelschneider „AS6-S32“

zum Schneiden von Telekommunikationskabel, Schneidkopf 180° drehbar, manueller Rücklauf nach vollendetem Schnitt.

- Schneidkraft kN: 60
- Arbeitsdruck in bar: 700
- Schnittweite Ø: 32
- Batterieladezeit in Minuten: 30
- Akkutyp: Li-Ion, 18 V, 2 Ah

<input type="checkbox"/>	<input type="checkbox"/>	<input type="checkbox"/>	<input type="checkbox"/>	<input type="checkbox"/>
<input type="checkbox"/>	<input type="checkbox"/>	<input type="checkbox"/>	<input type="checkbox"/>	<input type="checkbox"/>



Art. Nr.	Ø	kg	VE
216419-1	32	7,640	1
216419-1-NO	32	6,471	1
216419-1-N	32	3,555	1



Akkuhydraulische Kabelschneider

Akkuhydraulischer Kabelschneider „AS6-40“

Schneidkopf 180° drehbar, manueller Rücklauf, LED für Batteriesteuerung, inkl. Schnellladegerät, 1 Akku, Tragegurt, für Kupfer-, Aluminiumkabel und Stahlseile. Das Gerät verfügt ebenfalls über 2 weiße LEDs zur Ausleuchtung des jeweiligen Arbeitsraumes.

- Schneidkraft kN: 60
- Arbeitsdruck in bar: 700
- Schnittweite Ø: 40
- Batterieladezeit in Minuten: 60
- Akkutyp: Li-Ion, 18 V, 4 Ah



Video 216422



Art. Nr.	Ø	GL	kg	VE
216422-1	40	385	10,289	1
216422-NO	40	385	8,890	1
216422-N	40	385	5,640	1

Akkuhydraulischer Kabelschneider „AS12-52“



Schneidkopf 180° drehbar, manueller Rücklauf, LED für Batteriesteuerung, für Kupfer- und Aluminiumkabel und stahlarmierte Kabel. Das Gerät verfügt ebenfalls über 2 weiße LEDs zur Ausleuchtung des jeweiligen Arbeitsraumes.

- Schneidkraft kN: 120
- Arbeitsdruck in bar: 700
- Schnittweite Ø: 52
- Batterieladezeit in Minuten: 60 • Akkutyp: Li-Ion, 18 V, 4 Ah
- ACSR



Art. Nr.	Ø	GL	kg	VE
216424-1	52	385	13,129	1
216424-NO	52	385	11,730	1
216424-N	52	385	8,480	1

Akkuhydraulischer Kabelschneider „AS6-85“

Schneidkopf 180° drehbar, manueller Rücklauf, LED für Batteriesteuerung, für Kupfer- und Aluminiumkabel, Kommunikationskabel. Das Gerät verfügt ebenfalls über 2 weiße LEDs zur Ausleuchtung des jeweiligen Arbeitsraumes.

- Schneidkraft kN: 60 • Arbeitsdruck in bar: 700
- Schnittweite Ø: 85 • Batterieladezeit in Minuten: 60
- Akkutyp: Li-Ion, 18 V, 4 Ah



Art. Nr.	Ø	GL	kg	VE
216428-1	85	385	12,949	1
216428-NO	85	385	11,550	1
216428-N	85	385	8,300	1

Akkuhydraulischer Kabelschneider „SAS6-85“



Schneidkopf 180° drehbar, manueller Rücklauf, LED für Batteriesteuerung, für Kupfer- und Aluminiumkabel, stahlarmierte Kabel und Kommunikationskabel. Das Gerät verfügt ebenfalls über 2 weiße LEDs zur Ausleuchtung des jeweiligen Arbeitsraumes.

- Schneidkraft kN: 60
- Arbeitsdruck in bar: 700
- Schnittweite Ø: 85
- Batterieladezeit in Minuten: 60
- Akkutyp: Li-Ion, 18 V, 4 Ah
- stahlarmierte Kabel



Art. Nr.	Ø	GL	kg	VE
216430-1	85	385	12,959	1
216430-NO	85	385	11,560	1
216430-N	85	385	8,310	1

Akkuhydraulischer Kabelschneider „AS12-S85“

Schneidkopf 180° drehbar, manueller Rücklauf, LED für Batteriesteuerung, für Kupfer- und Aluminiumkabel. Das Gerät verfügt ebenfalls über 2 weiße LEDs zur Ausleuchtung des jeweiligen Arbeitsraumes.

- Schneidkraft kN: 120 • Arbeitsdruck in bar: 700
- Schnittweite Ø: 85 • Batterieladezeit in Minuten: 60
- Akkutyp: Li-Ion, 18 V, 4 Ah

Video 216428



Art. Nr.	Ø	GL	kg	VE
216425-1	85	385	16,149	1
216425-NO	85	385	14,750	1
216425-N	85	385	11,500	1

Hydraulische Schneidwerkzeuge



Art.	216418-1	216419-1	216422-1	216424-1	216428-1	216430-1	216425-1	--	--
Typ	AS6ST-20	AS6S-32	AS6-40	AS12-52	AS6-85	SAS6-85	AS12-S85	--	--

Handhydraulische Schneidwerkzeuge

Art.	--	--	--	--	--	216404	--	--	--
Typ	--	--	--	--	--	HS-85	--	--	--

Hydraulische Schneidköpfe

Art.	--	--	--	--	--	216408	--	216415	216410
Typ	--	--	--	--	--	KS-85	--	KS-95	KS120
Durchmesser	20	32	40	52	85	85	85	95	120
Kopfform	geschlossen	offen	geschlossen	geschlossen	geschlossen	geschlossen	offen	offen	geschlossen
Schneidkraft in Tonnen	6	6	6	12	6	700 bar	700 bar	700 bar	700 - 850 bar
Sofort Motorstopp	●	●	●	●	●	●	●	●	●

Material

Kupfer	20	32	40	52	46	85	85	95	120
Aluminium	20	28	40	52	28	85	85	95	120
Erdkabel	--	--	40	52	50	85	85	95	120
Kommunikationskabel	--	--	40	--	85	85	85	95	120
ACSR	●	--	--	32	--	--	--	--	--
Drahtseil (Aluminium - Stahlseil)	●	--	●	●	--	--	--	●	●
Spanndraht	16	--	22	●	--	--	--	22	22
	20	--	25	●	--	--	--	25	25
	20	--	25	●	--	--	--	25	25
	●	--	--	●	--	--	--	●	●
	20	--	20	●	--	--	--	15	15
	20	--	25	●	--	--	--	20	20
weicher Stabstahl	(unter SS41) 13 mm	--	16	25	--	--	--	--	--
Blech- u. Drahtarmierung, Cu	20	--	--	●	--	85	85	95	120
Bleimantelkabel	20	--	40	52	85	85	85	95	120



Abmanteln



INFO

Abmantler

Anwendung:

Beim Abmanteln entfernt man den Außenmantel einer Installationsleitung.

Für Kabel, die bereits in Installationsdosen verlegt sind und somit schlecht zugänglich sind, benutzt man sogenannte Dosenentmantler. Beim Abmanteln öffnet man den Entmantler und legt ihn so um das Kabel, dass die Rundmesser an der Stelle platziert sind, an der man den Außenmantel abtrennen möchte.

Man dreht den Entmantler eine Viertelumdrehung nach links und nach rechts, knickt das Kabel leicht ab und öffnet den Entmantler wieder. Wenn man das Werkzeug in Richtung Kabelende erneut ansetzt, kann man den Außenmantel leicht abstreifen.

Es gibt die unterschiedlichsten Entmantler für die unterschiedlichsten Kabelsorten.

Wichtig: Beim Abmanteln darf die Isolierhülle der innenliegenden Drähte nicht beschädigt werden.

Abmantler „Kabifix“

- zum Aufschlitzen und Entmanteln von Kabel
- Längs- und Rundschnitt (Schwenkhebel)
- Ø 6 - 28 mm • NY 4 - 16 mm² • NYM 5 - 16 mm²
- Koaxial- und Klängenrundkabel
- Isoflex- und PVC-Rohre max. Ø 25 mm
- innenliegende Stellschraube zum Einstellen der Schnitttiefe
- Messer auswechselbar



Art. Nr.	Ø	kg	VE
200022	6 - 28	0,096	1
200024	6 - 28	lose Messer	0,010 1

Abmantler „Kabifix LWL“

- zum Aufschlitzen und Entmanteln von Lichtwellenleitern und Koaxialkabeln von Ø 6 - 25 mm
- Längs- und Rundschnitt (Schwenkhebel)
- innenliegende Stellschraube zum Einstellen der Schnitttiefe
- Messer auswechselbar



Art. Nr.	Ø	kg	VE
200023	6 - 25	0,136	1
200023/M	6 - 25	lose Messer	0,003 1

Abmantler für kurzschluss sichere Leitungen und Photovoltaik



- zum Entmanteln gängiger Energie- und Sicherheitskabel
- zum Abisolieren von kurz- und erdschlußsichere, schwer entflammbare, halogenfreie Leitungen, z.B. NSGAFÖU, VER H07RN-F
- mit Längenanschlag 8 - 10 - 12 mm für gleichmäßige Abisolierlängen
- zum Abmanteln von Sicherheits- und Energiekabeln
- keine Einstellung der Klängen auf die Schnitttiefe erforderlich
- zum Abisolieren von doppelt isolierten Solarkabeln



Art. Nr.	Ø	kg	VE
200630	1,5	0,054	1
200632	2,5 - 6	0,054	1
200634	10 - 16	0,054	1

Abmantler „System 4 – 70“



Kabelmesser-System mit automatischem Klingenschutz und Wechselbügelssystem zum Abmanteln aller gängigen Rundkabel. Grundkörper inklusive Wechselbügel Art. Nr. 201044, 1 Ersatzmesser im Handgriff

- Ø 4 - 70 mm Schnitttiefe
- Innenmesser: 3,5 mm
- Schnitttiefe Hakenklinge:
Stufe 1: 2,8 mm | Stufe 2: 3,4 mm | Stufe 3: 4,0 mm | Stufe 4: 4,6 mm
- Kabeltypen: Rundkabel für flexible und feste Verlegung, Feuchtraumkabel



Art. Nr.	Ø	kg	VE
201040	4 - 70	0,068	1

„Profi-Set“ Abmantler System 4 – 70



im stoßsicheren Kunststoffkasten, stapelbar
Maße: L 260 mm, B 154 mm, H 57 mm

Inhalt:

- 201040
- 201042
- 201044
- 201046
- 201048
- 201050



Art. Nr.	Ø	kg	VE
201054	4 - 70	0,673	1

Wechselbügel

passend zu Abmantler „System 4 – 70“ (Art.-Nr. 201040)



Art. Nr.	Ø	kg	VE
201042	4 - 16	108 x 28 x 33	0,031 1
201044	8 - 28	108 x 28 x 33	0,031 1
201046	27 - 35	133 x 15 x 49	0,060 1
201048	35 - 50	141 x 15 x 56	0,070 1
201050	50 - 70	156 x 15 x 69	0,086 1

Ersatzhakenklingen

passend zu Abmantler „System 4 – 70“ (Art. Nr. 201040)



Art. Nr.	Ø	kg	VE
201052	4 - 70	0,007	1



Abmantler mit Hakenklinge

- zum Abmanteln aller gängigen Rundkabel
- Klingen Titan-Nitrid beschichtet, dadurch höhere Schnittgeschwindigkeit
- geringerer Verschleiß, höhere Standzeit
- Schnitttiefe mit Einstellschraube am Griffende einstellbar
- automatische Einstellung auf Rund- und Längsschnitt
- Griffsicherheit durch Weichkomponenten-Einlage am Bügel und Griff
- Titan-Nitrid beschichtete Ersatzmesser im Gehäuse
- Gehäuse aus hochwertigem, verschleißfestem Polyamid
- mit Titan-Nitrid beschichteter Hakenklinge

Video 200031



Art. Nr.	Ø	kg	VE
200031	8 - 28	0,100	1
200046		Ersatzklinge	0,004 1

Abmantler ohne Hakenklinge

- zum Abmanteln aller gängigen Rundkabel
- Klingen Titan-Nitrid beschichtet, dadurch höhere Schnittgeschwindigkeit
- geringerer Verschleiß, höhere Standzeit
- Schnitttiefe mit Einstellschraube am Griffende einstellbar
- automatische Einstellung auf Rund- und Längsschnitt
- Griffsicherheit durch Weichkomponenten-Einlage am Bügel und Griff
- Titan-Nitrid beschichtete Ersatzmesser im Gehäuse
- Gehäuse aus hochwertigem, verschleißfestem Polyamid

Video 200038



Art. Nr.	Ø	kg	VE
200038	4 - 16	0,090	1
200040	8 - 28	0,091	1
200042	28 - 35	0,101	1
200044	35 - 50	0,108	1
200046	35 - 50	Ersatzklinge	0,004 1

Abmantler standard

- zum Abmanteln aller gängigen Rundkabel
- Klingen Titan-Nitrid beschichtet, dadurch höhere Schnittgeschwindigkeit
- geringerer Verschleiß, höhere Standzeit
- Keine Einstellung der Klingen auf die Schnitttiefe erforderlich
- Befestigungsclip zur sicheren Aufbewahrung
- Gehäuse aus hochwertigem, verschleißfestem Polyamid

Video 200036



Art. Nr.	Ø	kg	VE
200036	8 - 13	0,065	1

Abisolierer „Allrounder“

- Entmantler zum Abmanteln von Rundkabeln Ø 4 bis 15 mm und Flachkabeln bis 15 mm Breite
- Abisolieren von Einzelleitern 1,5 und 2,5 mm² • Längsschnitt

Video 200050



Art. Nr.	Ø	kg	VE
200050	4 - 15	0,111	1

Entmantler „XL“

- Anwendung: zum Abmanteln von Rundkabel mittels Rundschnitt
- extra lang für tiefe Unterputzdosen
- Anwendungsbereich: 8 - 13 mm
- Kabeltypen: Rundkabel für flexible und feste Verlegung
- Feuchtraumkabel
- Material: Gehäuse: Polyamid (PA)
- Klinge: Spezialstahl, gehärtet, Titan-Nitrid-beschichtet

Video 201045



Art. Nr.	Ø	kg	VE
201045	8 - 13	0,068	1

Superabmantler

- Entmantler zum Abmanteln aller gängigen Rundkabel 8 bis 13 mm Ø
- abisolieren von verschiedenen Kabeltypen, z.B. NYM 3 x 1,5 mm² bis 5 x 2,5 mm²
- Konturklinge zum Abisolieren von Drähten 0,2-0,3-0,8-1,5-2,5-4,0 mm²
- hervorragend für Arbeiten in Abzweig- und Verteilerdosen geeignet
- längere Kabelstrecken werden mit Längsschnittvorrichtung super entmantelt
- sicherer Halt durch Einarbeitung von rutschsicheren Griffzonen
- keine Einstellung der Klingen auf die Schnitttiefe erforderlich
- zusätzliche Titan-Nitrid beschichtete Schiebeklinge

Video 200043



Art. Nr.	Ø	kg	VE
200043	8 - 13	0,063	1

Flachkabelabmantler

zum Abmanteln von Rundkabel mit Gummi- oder hartem Kunststoffmantel und Flachkabel bis 12 mm Breite (z.B. NYM-Kabel 3 x 1,5 bis 5 x 2,5 mm², isolierte Flachkabel oder flexible Kabel).

- Abisoliervorrichtung für Leiter und Litze 0,8 - 1,5 - 2,5 mm²
- hervorragend für Arbeiten in engen und schwer zugänglichen Stellen
- zusätzliche Klinge für Längsschnitt
- Befestigungsclip zur sicheren Aufbewahrung



Art. Nr.	Ø	kg	VE
200037	4 - 13	0,068	1

Abmantler „Top Coax Plus“

- Anwendung: zum Abmanteln aller gängigen Koaxialkabel und Festziehen von F-Steckern (HEX 11)
- Anwendungsbereich: Ø 4,8 - 7,5 mm F-Stecker (HEX 11)
- Kabeltypen: Standard Koaxialkabel, z. B. TV-Coax, RG58U/ RG59U, RG6, PVC-Flex 3 x 0,75 mm²



Art. Nr.	Ø	kg	VE
201058	4,8 - 7,5 mm	0,320	1

Steckschlüsseinsatz Hex für Coax

- für Art. 201058



Art. Nr.	SW	kg	VE
201059	11	0,080	1

Abisolierer für Koaxialkabel

- zum Abmanteln aller gängigen Koaxialkabel von Ø 4,8 - 7,5 mm
- zum Abisolieren von verschiedenen Kabeltypen, z.B. TV-Coax, RG 58 / RG 59, PVC-Flex 3 x 0,75 mm²
- neues Verschlußsystem
- sicherer Halt durch 2-Komponenten Griffschalen
- Klingen Titan-Nitrid beschichtet, dadurch höhere Schnittgeschwindigkeit
- geringerer Verschleiß, höhere Standzeit
- 2 Klingenpaare für zweistufiges Abisolieren
- keine Einstellung der Schnitttiefe notwendig
- keine Beschädigung der inneren Abschirmung und der inneren Kabelelemente
- gut erkennbare, innenliegende Längenskalierung



Art. Nr.	Ø	kg	VE
200636	4,8 - 7,5	0,041	1

Abisolierer Koaxialkabel

- für Koaxialkabel, RG-58, RG-59/62, RG-6 und 6QS
- mit 3 auswechselbaren und individuell verstellbaren Messern
- Schnittabstand 8 und 4 mm



Art. Nr.	PreB	kg	VE
200069	RG 58-59-62-6	0,048	1

PC-Strip

- zum Abmanteln von Rundkabeln von Ø 5 - 13 mm
- zum Abisolieren von verschiedenen Kabeltypen, z.B. IBM Typ 1, Typ2, flexible Leitungen, etc.
- zum Abmanteln von PVC-isolierten Daten-, Kommunikations- und Steuerleitungen
- mit Abisoliervorrichtung für Leiter und Litzen von 0,2 - 4 mm²
- Klingen Titan-Nitrid beschichtet, dadurch höhere Schnittgeschwindigkeit
- geringerer Verschleiß, höhere Standzeit
- Keine Einstellung der Klingen auf die Schnitttiefe erforderlich



Art. Nr.	Ø	kg	VE
200039	5 - 13	0,064	1

PC-Cat

- zum Abmanteln von Rundkabeln von Ø 4,5 - 10 mm
- Abisolieren von verschiedenen Kabeltypen, z.B. CAT 5, CAT 6, CAT 7, Twisted-Pair-Kabel
- mit Abisoliervorrichtung für Leiter und Litzen von 0,2 - 0,8 mm²
- zum Abmanteln von PVC-isolierten CAT- und Netzwerkkabeln
- Klingen Titan-Nitrid beschichtet, dadurch höhere Schnittgeschwindigkeit
- geringerer Verschleiß, höhere Standzeit
- keine Einstellung der Klingen auf die Schnitttiefe erforderlich



Art. Nr.	GL	Ø	kg	VE
200637	125	4,5 - 10	0,062	1

No.1-Cat

- zum Abmanteln PVC-isolierter Daten- und Netzwerkkabel von 4,5 - 10,0 mm Ø
- Cat5, Cat6, Cat7, Twisted-Pair-Kabel
- Klingen Titan-Nitrid beschichtet, dadurch höhere Schnittgeschwindigkeit
- geringerer Verschleiß, höhere Standzeit
- 2 Klingenpaare für Außenmantel und Folienabschirmung
- keine Einstellung der Schnitttiefe notwendig
- mit Längenskala



Art. Nr.	GL	Ø	kg	VE
200638	128	4,5 - 10	0,050	1

Abisolierer für UTP-/STP-Datenkabel

Universalwerkzeug zum Abschneiden, Abmanteln und Abisolieren von Rund- und Flachkabeln, geschirmten und ungeschirmten Kabeln.

- Schnitttiefe einstellbar
- Messer auswechselbar
- für Kabel von 3,5 - 9 mm Ø



Art. Nr.	Ø	kg	VE
200068	3,5 - 9	0,060	1

Präzisions-Abisolierer PWS-Plus



Leichtes und handliches Mini-Präzisions-Abisolierwerkzeug zum Entmanteln von Leitern und Litzen AWG 30 bis 20, besonders geeignet für Leiter mit Aussenisolationen aus PVC, Teflon, KYNAR, TEFZEL, MYLAR. Für Anwendungen in der Elektronik, Computer- und Netzwerktechnik, Alarm- und Klingelanlagen, Wire Wrapping, Telekommunikation, Datenkommunikation, Modellbau.

- Abisolierbereich einstellbar in den Stufen Ø 0,25-0,30-0,40-0,50-0,60-0,80 mm
- inklusive regulierbarem Längenanschlag
- mit Schneidvorrichtung für Drähte bis Ø 1,00 mm



Art. Nr.	Ø	kg	VE
200033	0,25 - 0,8	0,039	1

Anlegewerkzeug LSA

Standard-Werkzeug für alle Daten-, Informations- und Fernmeldeverkabelungen, mit Abschneidvorrichtung, Ziehhooken und Klinge.

- Leitungsdurchmesser: 0,35 - 0,9 mm
- Aderdurchmesser: 0,7 - 2,6 mm



Art. Nr.	Ø	kg	VE
300322	0,35 - 0,9	0,078	1

Abisolierzangen

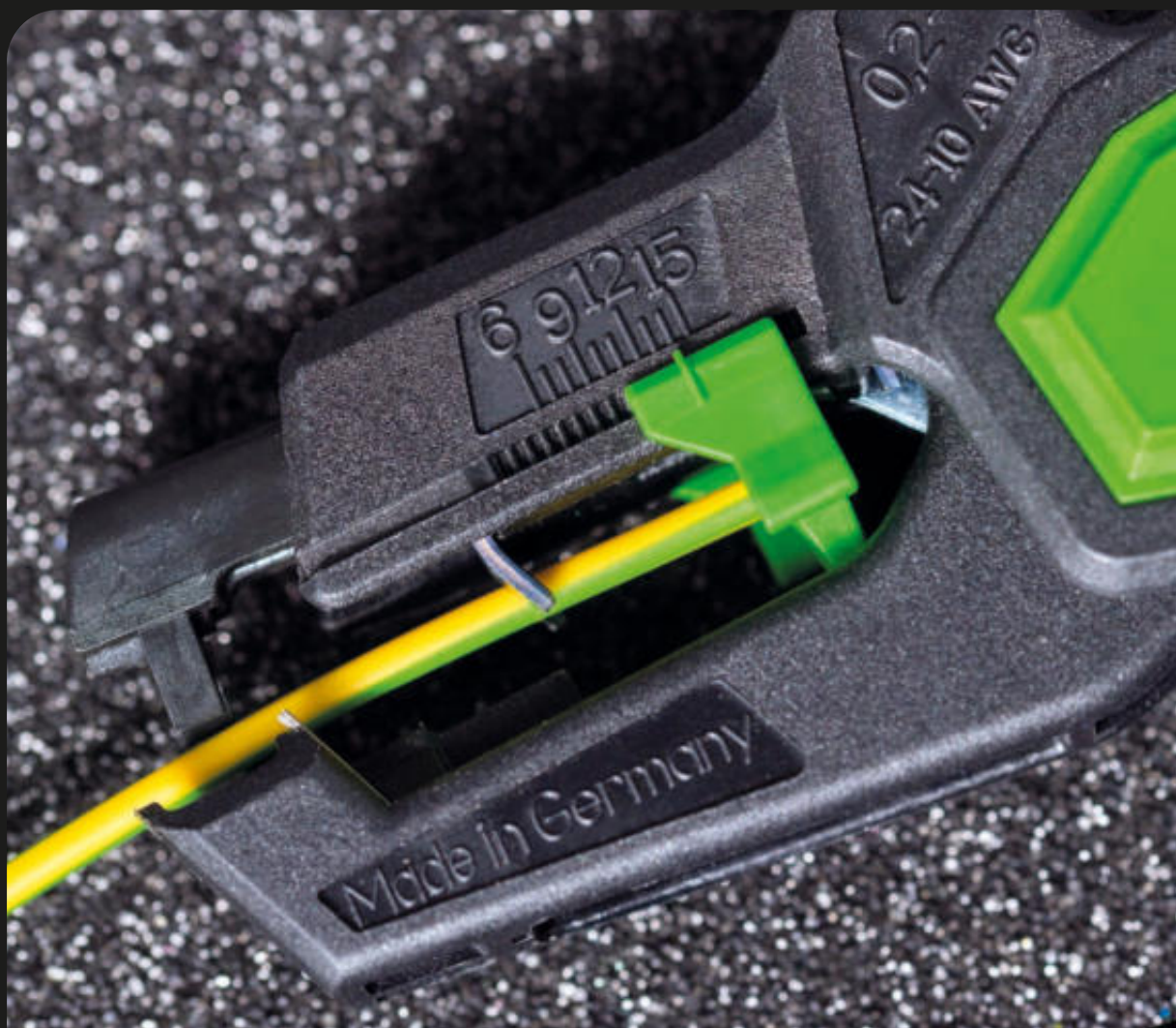

INFO

Abisolierzangen

Abisolieren bzw. Abmanteln steht für Trennen der Isolierung eines elektrischen Leiters (Draht, Litze). Hierzu werden folgende Abisolierzangen verwendet:

Manuell einstellbare Abisolierzangen

Werden von Hand nach Gefühl auf den Abisolierdurchmesser eingestellt.

Die Gefahr einer Leiterbeschädigung ist deshalb sehr groß.

Automatisch bzw. selbsteinstellende Abisolierzangen

Für schnelles und präzises Schneiden, Abmanteln und Abisolieren.

Diese Werkzeuge stellen sich automatisch auf den erforderlichen Leiterquerschnitt bzw. auf die Isolationsstärke ein. Beschädigung der Leiter oder der Isolation ist nicht möglich.

Ein Längenanschlag erleichtert Serienabisolierungen.

Micro – Präzisions – Abisolierwerkzeuge

Diese finden überall dort ihren Einsatz, wo feine Drähte abisoliert werden müssen: Datentechnik, Netzwerktechnik, Steuerungsbau, Telekommunikation, Elektronik, Modellbau.

Abisolierwerkzeuge für Sonderisolationen

Teflon Isolierungen als auch gummiartige Isolierungen erschweren das Trennen der Isolierung eines elektrischen Leiters. Bei solchen Härtefällen empfehlen wir Abisolierwerkzeuge, welche die Isolation einschneiden.

Vorteile

- Gleichbleibend sichere Abisolierergergebnisse
- Fehlerfreie Verarbeitung
- Präzision bei jedem Arbeitsgang
- Serienabisolierungen werden durch Längenanschlag erleichtert
- Autom. Abisolierzangen = 3 in 1 = schneiden + abmanteln + abisolieren

Abisolierzange manuell

Multifunktionswerkzeug inkl. Kabelschneider für Kupferkabel.

- komfortable Griffe
- präzise Abisolierung durch Formmesser
- Schneidfunktion
- Greiffunktion
- mit Griffverriegelung



Art. Nr.	GL	mm ²	kg	VE
210620	175	0,5 - 2,5	0,158	1
210622	175	0,5 - 1,5	0,158	1
210624	175	0,25 - 0,75	0,161	1

Abisolierzange manuell LWL

Multifunktionswerkzeug für Glasfaserkabel.

- zum Abisolieren und Schneiden von Leitern
- Schnitttiefe einstellbar
- speziell zum Absetzen von LWL (äußere Hüllen und Buffer)
- mit Griffverriegelung



Art. Nr.	GL	mm ²	kg	VE
200057	150	0 - 0,18	0,120	1

Abisolierzange manuell LWL

- keine Beschädigung des Leiters
- feindrätige Leiter werden normgerecht abisoliert
- austauschbare Messer aus Spezialstahl
- robuster Metallkörper
- eine Druckfeder bringt die Zange in die Ausgangsstellung zurück
- auch für Lichtwellenleiter sehr gut geeignet



Art. Nr.	GL	mm ²	kg	VE
210691	165	0,5 - 2	0,340	1
210692	165	1 - 4	0,350	1

Abisolierzange „High Strip“

- geeignet für Kabel mit problematischen Isolationen, wie z.B. Gummi, Silikon, TPE, etc.
- für Leiter von 0,5 - 0,75 - 1,5 - 2,5 - 4,0 mm²
- verstellbarer Längenanschlag 5 bis 15 mm



Art. Nr.	GL	mm ²	kg	VE
210684	170	0,5 - 4	0,130	1

Automatische Abisolierzange Super Plus

für massive und flexible Leiter und Litzen von 0,2 bis 6,0 mm² (AWG 24 bis 10)

- Für schnelles und präzises Abisolieren auch an schwer zugänglichen Stellen
- Keine Einstellung auf den Kabelquerschnitt notwendig
- Geeignet für Kabel mit Isolationen aus PVC und anderem Material
- Spezielles Abtastsystem und daher keine Beschädigung der Leiter
- Einstellbarer Längenanschlag von 6,0 - 15,0 mm für gleichmäßige Serienabisolierungen
- außen liegender Seitenschneider für Leiter bis max. 2,5 mm²
- Zangenkörper aus glasfaserverstärktem Polyamid
- Zangengriff mit Langloch am unteren Ende für evtl. Befestigung

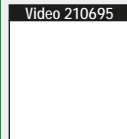

Art. Nr.	GL	mm ²	kg	VE
210695	170	0,2 - 6	0,088	1
210695/E		lose Messer	0,010	1

Automatische Abisolierzange Super4Pro

- für PVC isolierte Leiter von 0,2 bis 6,0 mm²
- ergonomische, automatische Abisolierzange
- hoher Bedienkomfort durch rutschsichere Weichkomponente am Zangengriff
- automatisches, kraftschonendes Abtastsystem
- keine Einstellung auf den Kabelquerschnitt notwendig
- optimal positionierter Seitenschneider bis 2,5 mm²
- verstellbarer Längenanschlag 6 bis 18 mm für gleiche Abisolierlängen bei Serienarbeiten
- Klängen auswechselbar

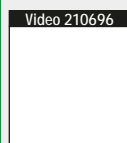

Art. Nr.	GL	mm ²	kg	VE
210698	165	0,2 - 6	0,094	1

Automatische Abisolierzange Secura

- für ein-, mehr- und feindrähtige Leiter von 0,2 bis 6,0 mm²
- ergonomische, automatische Abisolierzange
- hoher Bedienkomfort durch rutschsichere Weichkomponente am Zangengriff
- automatisches, kraftschonendes Abtastsystem
- keine Einstellung auf den Kabelquerschnitt notwendig
- optimal positionierter Seitenschneider bis 2,5 mm²
- verstellbarer Längenanschlag 6 bis 18 mm für gleiche Abisolierlängen bei Serienarbeiten
- integrierte Schnittiefeinstellung zur Feinjustierung bei unterschiedlichen Isolationsmaterialien

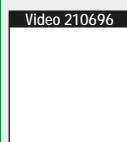

Art. Nr.	GL	mm ²	kg	VE
210696	180	0,2 - 6	0,151	1
210696/2		lose Messer	0,030	1

Abisolierzange / Photovoltaik



- für Leiter mit großen Querschnitten von 6,0 bis 16 mm²
- auch zum Entmanteln von PVC-Flex 3 x 0,75 mm² oder Solarleitungen Solarflex-X PV1-F
- automatische Abisolierzange
- optischer Längenanschlag bis 20 mm
- keine Einstellung auf den Kabelquerschnitt notwendig
- Abisolierlänge unendlich wählbar
- Klängen auswechselbar



Art. Nr.	GL	mm ²	kg	VE
210685	160	6 - 16	0,147	1

Flachkabelzange

- für PVC -isolierte Flachkabel bis max. 12 mm Breite und 0,75 x 2,5 mm² Querschnitt
- automatische Abisolierzange
- optischer Längenanschlag bis 20 mm
- keine Einstellung der Zange notwendig
- Abisolierlänge unendlich wählbar
- Klängen auswechselbar



Art. Nr.	GL	mm ²	kg	VE
210686	160	0,75 - 2,5	0,148	1

Abisolierzange Sensor Mini



Die HAUPA Sensor Mini verfügt über eine speziell für Sensorkabel mit kleinerem Querschnitt ausgelegte Klingengeometrie mit einem Arbeitsbereich ab 3,20 mm Ø.

- automatische Abisolierzange zum Abisolieren von Kombileitungen zum Anschluss von Sensor-Aktor Verteilerboxen / Buskoppler,
- Abisolierlänge beliebig,
- Keine Einstellung auf den Kabelquerschnitt notwendig
- Klängen auswechselbar



Art. Nr.	Ø	kg	VE
210730	> 3,2	0,121	1

Abisolierzange Sensor spezial



automatische Abisolierzange zum Abisolieren von Kombileitungen zum Anschluss von Sensor-Aktor Verteilerboxen / Buskoppler. Zum Abisolieren für halogenfreie geschirmte oder ungeschirmte Sensor-/Aktor-Leitungen mit PUR oder PVC Aussenmantel und 3-bis 8-adriger Kabelaufbau.

- z.B. Sensorkabel 3 x 0,34 mm² ungeschirmt bis 8 x 0,25 mm² geschirmt
- Abisolierlänge beliebig
- keine Einstellung auf den Kabelquerschnitt notwendig
- Klängen auswechselbar



Art. Nr.	GL	Ø	kg	VE
210729	180	4,4 - 7,0	0,122	1

Automatische Abisolierzange ASI



zum Abisolieren von AS-Interface Leitungen mit TPE / PUR Außenisolierung. Für Anwendungen im Bereich Anschluß von Aktor-Sensor-Interface Komponenten.

- auf das AS-Interface Kabel abgestimmte Klingenkantur
- keine Einstellung der Zange notwendig
- Abisolierlänge unendlich wählbar
- Klängen auswechselbar



Art. Nr.	GL	kg	VE
210693	160	0,117	1
210693/1	Ersatzmesser	0,030	1

Abisolierzange Outlet 20/55



Art. 210697

- zum Abmanteln von Rundkabeln 7,5 bis 9 mm Ø
- Isolationsstärke des Kabels max. 1,2 mm
- ideal zur Bearbeitung von NYM-Kabeln 3 x 1,5 mm bis 5 x 1,5 mm²
- kompatibel auf das Verlegesystem Cable Outlet von OBO Bettermann oder R & M

Art. 210699

- zum Abmanteln von Rundkabeln 7,5 bis 9 mm Ø
- Isolationsstärke des Kabels max. 1,65 mm
- ideal zur Bearbeitung von NYM-Kabeln 3 x 1,5 mm bis 5 x 1,5 mm²
- Coaxialkabel, geschirmte oder ungeschirmte Meß- Kontroll- und Steuerleitungen

geeignet, um Potentialausgleiche, Schirmanschlusssysteme oder Erdungsschellen anzuschließen.



Art. Nr.	GL	Ø	Kabelausschnitt	kg	VE
210697	160	7,5 - 9	55	0,104	1
210699	160	7,5 - 9	20	0,100	1

Automatische Abisolierzange



- zum Abisolieren von feindrätigen und massiven Leitern 0,08 – 2,5 mm²
- Abisolierlänge max. 15 mm
- automatische Einstellung auf den Querschnitt
- integrierter Seitenschneider bis 6 mm²
- mit Abisolier-Längenanschlag



Art. Nr.	GL	mm ²	kg	VE
211928	160	0,08 - 2,5	0,156	1
211928/1		lose Messer	0,005	1

Automatische Abisolierzange



- zum Abisolieren von feindrätigen und massiven Leitern 0,08 – 6 mm²
- automatische Einstellung auf den Querschnitt
- integrierter Seitenschneider bis 6 mm²
- mit Abisolier-Längenanschlag



Art. Nr.	GL	mm ²	kg	VE
211930	205	0,08 - 6	0,255	1
211930/1		lose Messer	0,005	1

Automatische Abisolierzange



- zum Abisolieren von feindrätigen und massiven Leitern 0,03 – 10 mm²
- automatische Einstellung auf den Querschnitt
- integrierter Seitenschneider bis 10 mm²
- mit Abisolier-Längenanschlag



Art. Nr.	GL	mm ²	kg	VE
211934	205	0,03 - 10	0,413	1

Automatische Abisolierzange



- zum Abisolieren von feindrätigen und massiven Leitern 6 – 16 mm²
- automatische Einstellung auf den Querschnitt
- integrierter Seitenschneider bis 6 mm²
- mit Abisolier-Längenanschlag



Art. Nr.	GL	mm ²	kg	VE
211932	205	6 - 16	0,250	1
211932/1		lose Messer	0,005	1



Abisolierwerkzeuge in der Gebäudeinstallation

Entmantelungszangen, Schälgeräte

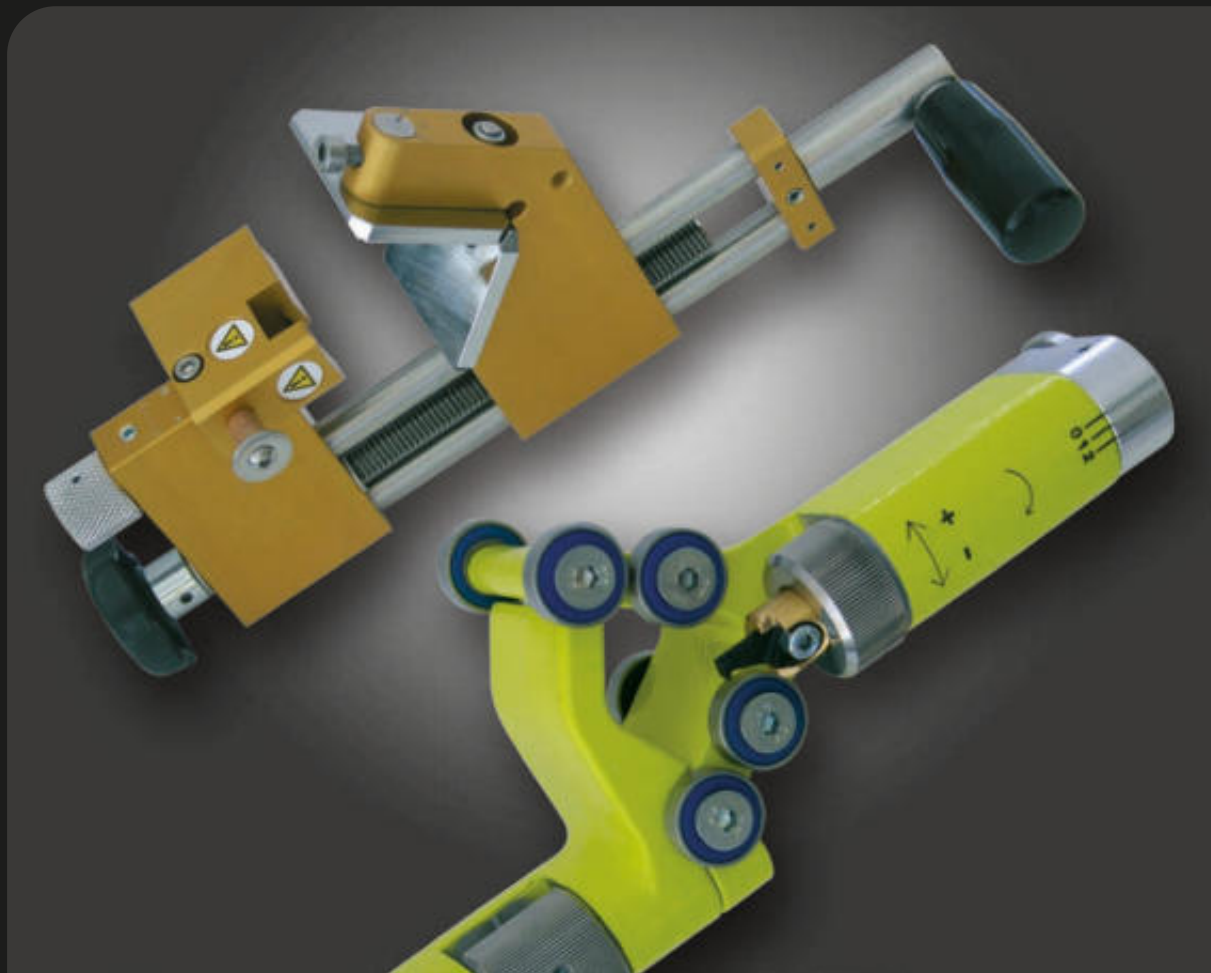

INFO

Mantelschneider, Schälgeräte

Unter Abmanteln versteht man das Entfernen des Kabel-Außenmantels. Mit einem Spezialwerkzeug schneidet man zuerst ringförmig umlaufend und dann entlang der Längsachse des Kabels. Kabelmantelschneider gibt es in den unterschiedlichsten Ausführungen.

Wichtig:

Beim Abmanteln darf die Isolierhülle der innenliegenden Drähte sowie die Litzen selbst nicht beschädigt werden.

Kabelmantelschneider



zur Entfernung sämtlicher Isolationschichten von Kabeln mit \varnothing ab 25 mm

- auswechselbares Doppelmesser
- Schnitttiefe einstellbar, maximal 5 mm
- geeignet für Längs- und Rundschnitt

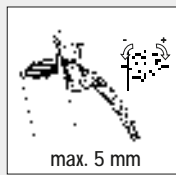

Art. Nr.	\varnothing	kg	VE
110581	>25	0,220	1

Entmantelungszange

zum Schneiden und Entfernen des Kabelmantels von Niederspannungs- und Mittelspannungskabeln



Art. Nr.	GL	\varnothing	kg	VE
200187	260	26 - 52	0,760	1
200188	290	47 - 75	1,100	1

Schälgerät für Mittelspannungskabel

Ein universelles Werkzeug zum kontrollierten und sicheren Abschälen der fest extrudierten äußeren Halbleiterschicht bei Mittelspannungskabel mit 10-30 KV und auch größeren Spannungsebenen. Arbeitsbereich 10-50 mm.

- Schälentiefe Einstellbar
- Definierter Rundschnitt
- Automatischer Arbeitsvorschub



Art. Nr.	\varnothing	kg	VE
200520	10 - 50	0,800	1
200520/1	Ersatzklingenset	0,100	5

Abmantler

Mantelschneider

Ein Kombiwerkzeug für alle Standardquerschnitte im Bereich der Mittelspannung bei VPE Einleiterkabel.

Einschneiden und Absetzen des Außenmantels und der inneren Leiterisolierung.

Zwei Vorschübe und eine Nullstellung können eingestellt werden für das punktgenaue Absetzen. Der Mantel wird an der Schnittstelle angehoben und verhindert somit die Verletzung der unteren Aufbauelemente.



Art. Nr.	\varnothing	mm ²	kg	VE
200524	15 - 55	35 - 500	0,800	1
200524/1		Ersatzmesser	0,020	1

Kantenschneider



Art. Nr.	\varnothing	kg	VE
200526	0 - 40	0,100	1
200528	0 - 60	0,100	1

Montagekoffer



Inhalt:

- Mantelschneider
- Kunststoffeinsatz
- Schälgerät
- Silikonkante
- Kantenschneider
- Schlüssel für Messerwechsel



Art. Nr.	mm ²	kg	VE
200522	35 - 500	0,800	1

Pressen und Crimpen





0.5

A-6

2.5

1.5

INFO

Crimpzangen für Photovoltaik

Die photovoltaische Energiewandlung findet mit Hilfe von Solarzellen, die zu so genannten Solarmodulen verbunden werden, in Photovoltaikanlagen statt. Die erzeugte Elektrizität kann entweder vor Ort genutzt, in Akkumulatoren gespeichert oder in Stromnetze eingespeist werden. Bei Einspeisung der Energie in das öffentliche Stromnetz wird die von den Solarzellen erzeugte Gleichspannung von einem Wechselrichter in Wechselspannung umgewandelt. Um hier kontinuierlich Energie zur Verfügung zu stellen, muss die Energie gespeichert werden.

Crimpzange für Photovoltaik

mit entriegelbarer Zwangssperre, Crimpdruck nachjustierbar, Art. 211657 Vierkantpressung (MC 3), Art. 211659 Rollpressung (MC 4)



Art. Nr.	mm ²		kg	VE
211657	2,5 - 6	MC3	0,560	1
211659	2,5 - 6	MC4	0,560	1

Crimpzange HUPstar Photovoltaik

für Photovoltaik Verbinder. Crimpzange für den industriellen Anwender, drehbare Präzisionspressgesenke mit Parallelvorschub, Gesenke wechselbar. Press-Stern 213084/E
Photovoltaik: Amphenol Helios H4: 2,5 / 4 / 6, Multi-Contact MC3: 2,5 / 4 / 6, Multi-Contact MC4: 2,5 / 4 / 6, Tyco Solarlok: 1,5 / 2,5 / 4 / 6



Art. Nr.	GL	mm ²	kg	VE
213084	230	1,5 - 6	0,650	1

Crimpset „MULTI Photovoltaik“

Innovatives Crimpwerkzeug mit Schnellwechselsystem
- ein Werkzeug für fast alle Crimpanwendungen

Inhalt des Sets: Crimpzange MULTI (211962)
Crimpeinsätze für „Multi - Contact“ Kontakte MC3
2,5 + 4 + 6 mm², AWG 13/11/10
Crimpeinsätze für „Multi - Contact“ Kontakte MC4
2,5 + 4 + 6 mm², AWG 13/11/10

Weitere Vorteile:

- mit Schnellwechselsystem für Presseinsätze
- große Hebelübersetzung für Einhandbetrieb mit geringem Kraftaufwand
- entriegelbare Zwangssperre für normgerechte Verpressungen
- Crimpdruck nachjustierbar
- mattverchromter Werkzeuggrahmen
- Zukauf von weiteren Crimpeinsätzen möglich
- handliche Kunststoffbox schützt Zange und Einsätze



Art. Nr.	Breite	Höhe	Tiefe		kg	VE
212005	260	40	200	MC3 + MC4	1,150	1



HAUPA-Crimpsystem für Photovoltaik

Systemzange verchromt ohne Einsätze im Koffer.

Die Grundausstattung des Koffer-Sets beinhaltet:

- eine Zange, verchromt ohne Crimpeinsatz
- einen Innensechskantschlüssel (SW 2,5 mm)
- einen Maulschlüssel (SW 7)
- 2 Stück Ersatzschrauben (M4 x 10/M4 x 16mm)

Spezifikationen:

- Spezialcrimpzange zum Vercrimpen von Solarkontakten nahezu aller Steckersysteme
- Garantiert exakte, lötfreie, elektrische Verbindungen
- Parallele Crimpbackenzustellung
- 30%ige Handkraftreduzierung durch optimale Hebelübersetzung
- Zwangssperre für zuverlässiges Vercrimpen, entriegelbar
- Crimpdruck nachstellbar
- Gute Handhabung durch optimale Schwerpunktlage
- Langer Hebelarm, dadurch Ein- und Zweihandbedienung möglich
- Leichter Austausch der Crimpeinsätze
- Anbaumöglichkeit einer Positionierhilfe zur Lagebestimmung des Verbinders
- mehrere Crimpstellen in einem Crimpgesenk



Art. Nr.	mm ²		kg	VE
212200	6	6-teilig	0,998	1

Crimpeinsätze für „Huber & Suhner“ Kontakte				
212206	2,5 + 4 mm ² , AWG 13/11			1
212208	4 + 6 mm ² , AWG 11/10			1
Crimpeinsätze für „Multi - Contact“ Kontakte				
212210	MC3, 2,5 + 4 + 6 mm ² , AWG 13/11/10			1
212212	MC3, Lokator			1
Crimpeinsätze für „Multi - Contact“ Kontakte				
212214	MC4, 2,5 + 4 + 6 mm ² , AWG 13/11/10			1
212216	MC4, Lokator			1
Crimpeinsatz für Solarkontakte Hirschmann				
212218	2,5 + 4 + 6 mm ² , AWG 13/11/10			1
Crimpeinsätze für „Tyco“ Kontakte				
212220	Tyco 1,5 + 2,5 + 4 + 6 mm ²			1
212222	Lokator für Tyco			1
Lokator für Solarkontakte Amphenol				
212226	2,5 + 4 mm ² , AWG 13/11			1
212228	Lokator für Amphenol			1

haupa[®]

... mit „Sicherheit“ besser

INFO

Crimpzangen für Aderendhülsen

Bei der Verdringung von Aderendhülsen wird unterschieden zwischen Hülsen mit und ohne Kunststoffkragen sowie Trapez-, Vierkant- und Sechskant-Pressung.

Die Hülsen mit Kunststoffkragen erleichtern die Einführung der einzelnen Litzendrähte. Die farbliche Kennzeichnung der Aderendhülsen dient der Zuordnung des Querschnittes.

Zangen mit Vierkantcrimp sorgen für einen besseren Kontakt in der Klemmleiste. Der Vierkant erleichtert außerdem die Ausrichtung und Montage, da an jeder der Flächen geklemmt werden kann.



Crimpzange

für Aderendhülsen, mit Schneid- und Abisolier Vorrichtung, schwarz



Art. Nr.	GL	mm ²	kg	VE
210818	165	0,25 - 2,5	0,210	1

Kerbzange

für Aderendhülsen, mit Schneid- und Abisolier Vorrichtung, mattverchromt



Art. Nr.	GL	mm ²	kg	VE
210820	140	0,25 - 2,5	0,202	1
210824	220	0,75 - 16	0,304	1
210826	225	10 - 35	0,277	1

Crimpzange

für Aderendhülsen, kurze Ausführung, 20% abgewinkelte handliche Form, mit entriegelbarer Zwangssperre, Crimpdruck nachjustierbar, Trapezpressung



Art. Nr.	mm ²	kg	VE
211650	0,14 - 2,5	0,371	1
210841	0,25 - 6	0,380	1
211652	6 - 16	0,374	1

Crimpzange für Twin-Aderendhülsen

für Aderendhülsen, mit entriegelbarer Zwangssperre, Crimpdruck nachjustierbar, Trapezpressung



Art. Nr.	mm ²	kg	VE
211676	0,5 - 6	0,576	1
211678	6 - 16	0,604	1

Crimpzange

für Aderendhülsen, mit entriegelbarer Zwangssperre, Crimpdruck nachjustierbar, Trapezpressung



Art. Nr.	mm ²	kg	VE
210763	0,5 - 4	0,578	1
210842	1 - 10	0,553	1
210765	6 - 16	0,582	1
211672	10 - 25	0,580	1
210768	10 - 35	0,606	1
211674	25 - 50	0,600	1

HUPcompact „HC02“

für Aderendhülsen, 100%iger Parallelvorschub, Präzisions-Crimp, Presskraft: 5 kN, kleine kompakte Bauform, Lebensdauer: 50.000 Verpressungen, Trapezpressung (10 + 16 mm² Wellenprofil / 0,5-6 mm² Trapezprofil)



Art. Nr.	Ø	kg	VE
213088	0,25 - 16	0,480	1

Crimpzange

für Aderendhülsen, präzises Vierkant-Crimpprofil, automatisches Einstellen auf den Leiterquerschnitt, entriegelbare Zwangssperre, garantiert DIN-gerechte Verbindungen, hohe Übersetzung und ergonomisch geformte Kunststoffgriffe für ermüdungsfreies Arbeiten, Vierkantpressung



Art. Nr.	mm ²	Twin (mm ²)	kg	VE
210804	0,08 - 10	vierkant 2 x 4	0,413	1

Crimpzange

für Aderendhülsen, präzises Crimpprofil, automatisches Einstellen auf den Leiterquerschnitt, entriegelbare Zwangssperre, garantiert DIN-gerechte Verbindungen, hohe Übersetzung und ergonomisch geformte Kunststoffgriffe für ermüdungsfreies Arbeiten. Vierkantpressung



Art. Nr.	mm ²	Twin (mm ²)	kg	VE
211816	0,08 - 16	vierkant 2 x 4	0,413	1

Crimpzangen für Aderendhülsen

Crimpzange HUPsquare 10

für Aderendhülsen, präzises Sechskant-Crimpprofil, automatisches Einstellen auf den Leiterquerschnitt, entriegelbare Zwangssperre, garantiert DIN-gerechte Verbindungen, hohe Übersetzung und ergonomisch geformte Kunststoffgriffe für ermüdungsfreies Arbeiten, Vierkantpressung



Art. Nr.	mm ²		Twin (mm ²)	kg	VE
212804	0,08 - 10	vierkant	2 x 4	0,413	1

Crimpzange HUPsquare 16

für Aderendhülsen, präzises Crimpprofil, automatisches Einstellen auf den Leiterquerschnitt, entriegelbare Zwangssperre, garantiert DIN-gerechte Verbindungen, hohe Übersetzung und ergonomisch geformte Kunststoffgriffe für ermüdungsfreies Arbeiten. Vierkantpressung



Art. Nr.	mm ²		Twin (mm ²)	kg	VE
212806	0,5 - 16	vierkant	2 x 4	0,413	1

Crimpzange

für Aderendhülsen, präzises Sechskant-Crimpprofil, automatisches Einstellen auf den Leiterquerschnitt, entriegelbare Zwangssperre, garantiert DIN-gerechte Verbindungen, hohe Übersetzung und ergonomisch geformte Kunststoffgriffe für ermüdungsfreies Arbeiten, Sechskantpressung



Art. Nr.	mm ²		Twin (mm ²)	kg	VE
211805	0,08 - 6	sechskant	2 x 2,5	0,413	1

Crimpzange

für Aderendhülsen, präzises Crimpprofil, automatisches Einstellen auf den Leiterquerschnitt, entriegelbare Zwangssperre, garantiert DIN-gerechte Verbindungen, hohe Übersetzung und ergonomisch geformte Kunststoffgriffe für ermüdungsfreies Arbeiten. Sechskantpressung



Art. Nr.	mm ²		Twin (mm ²)	kg	VE
211818	0,08 - 10	sechskant	2 x 4	0,413	1

Front-Crimpzange

für Aderendhülsen, präzise Vierkant-Crimpmechanik, automatisches Einstellen auf den Leiterquerschnitt, frontale Einführung erleichtert die Anwendung bei beengten Platzverhältnissen, seitliche Einführungsmöglichkeit für Aderendhülsen bis 2,5 mm², entriegelbare Zwangssperre, hohe Übersetzung und ergonomisch geformte Kunststoffgriffe für ermüdungsfreies Arbeiten, Crimppdruck nachjustierbar, Vierkantpressung



Art. Nr.	mm ²		Twin (mm ²)	kg	VE
210819	0,08 - 10	vierkant	2 x 4	0,489	1
211810	0,08 - 16	vierkant	2 x 6	0,489	1

Front-Crimpzange

für Aderendhülsen, Front-Presszangen mit autom. Einstellen auf den Leiterquerschnitt, ein einziges Crimpprofil mit großem Querschnittsbereich, mit entriegelbarer Zwangssperre, Crimppdruck nachjustierbar, Trapezpressung



Art. Nr.	mm ²		Twin (mm ²)	kg	VE
210979	0,14 - 6		2 x 4	0,575	1
210979/B	10 - 16		2 x 6	0,584	1

Crimpzange

für Aderendhülsen, hebelübersetzte Ausführung für bessere Kraftübertragung, mit entriegelbarer Zwangssperre, mit Wellenprofil, auch geeignet auf ausgedünnten Leitern, Trapezpressung



Art. Nr.	mm ²		Twin (mm ²)	kg	VE
210788	10 - 50		2 x 16	0,732	1
210789	50 - 95			0,800	1

Quadro Komplett-Set im Koffer

im stoßsicheren Kunststoffkoffer.
1 „Quadro“-Zange inkl. Magazin
2 Ersatzmagazine



Art. Nr.	GL	mm ²	kg	VE
210682	170	0,5 - 2,5	0,713	1

haupa

... mit „Sicherheit“ besser

HAUPA Pneumatic Crimper

für Aderendhülsen, mit den Pneumatic Crimpers lassen sich Aderendhülsen schnell und ermüdungsfrei verpressen. Die Pneumatic Crimper sind leicht und handlich und eignen sich dadurch hervorragend für den Schaltschrankbau. Bei den Tischmodellen erfolgt die Auslösung mittels Fußschalter. Beide Hände sind somit frei für die Bestückung der Leiter mit Aderendhülsen. Die Geräte sind wartungsfrei, ein Druck von 4 - 6 bar gewährleistet eine sichere Verpressung. Inkl. Spiralanschluss Schlauch 2 m



Video 217010-40



Art. Nr.	GL	mm ²	kg	VE
217030	200	0,25 - 2,5	0,720	1
217040	200	4 - 10	0,739	1

HAUPA Pneumatic Crimper Tischmodelle

für Aderendhülsen, bei den Tischmodellen erfolgt die Auslösung mittels Fußschalter. Beide Hände sind somit frei für die Bestückung der Leiter mit Aderendhülsen.

Inkl. Spiralanschluss Schlauch, Fußschalter und Tischklemme



Art. Nr.	GL	mm ²	kg	VE
217010	200	0,25 - 2,5	5,000	1
217020	200	4 - 10	5,000	1



haupa®

MADE IN GERMANY

2 0804

Crimpzangen für isolierte Quetschkabelschuhe

INFO

Crimpzangen für isolierte Quetschkabelschuhe

Isolierte Kabelschuhe bzw. Quetschkabelschuhe werden in einer Oval-Pressung verpresst.

In der DIN 46245 Teil 1, 2 und 3 ist die farbliche Kennzeichnung des Leiterquerschnittes zu dem isolierten Kabelschuh festgelegt.

- Rot => steht für 0,5 bis 1 mm²
- Blau => steht für >1,5 bis 2,5 mm²
- Gelb => steht für >4,0 bis 6 mm²

Da der Kabelschuh aus einem Blech gerollt wird, ist auf die Lage der Stoskante zu achten. Sie sollte in der Mitte des oberen Profils liegen. Bei seitlicher Lage klappt die Kante auseinander und der Leiter wird nicht gasdicht und ungenügend geklemmt.

Stoskante



Ringkabelschuhe



Gabelkabelschuhe



Schrumpfbinder



Rundstecker



Flachstecker



Flachsteckhülsen



Rundsteckhülsen



Rundstifte



Flachstifte



Stoßverbinder



Parallelverbinder



Endverbinder



Crimpzange

für isolierte Quetschkabelschuhe, kurze Ausführung, 20% abgewinkelte handliche Form, mit entriegelbarer Zwangssperre, Crimpdruck nachjustierbar, Ovalpressung



Art. Nr.	mm ²	kg	VE
210845	0,08 - 2,5	0,343	1

Crimpzange

für isolierte Quetschkabelschuhe, mit entriegelbarer Zwangssperre, Crimpdruck nachjustierbar, Ovalpressung



Art. Nr.	mm ²	kg	VE
210761	0,5 - 6	0,566	1

HUPcompact „HC01“

für isolierte Kabelschuhe und Verbinder, 100%iger Parallelvorschub, Präzisions-Crimp, Presskraft: 5 kN, kleine kompakte Bauform, Lebensdauer: 50.000 Verpressungen, Ovalpressung



Art. Nr.	Ø	kg	VE
213090	0,1 - 6	0,578	1

Crimpzange

für isolierte Quetschkabelschuhe, hebelübersetzte Ausführung für bessere Kraftübertragung, mit entriegelbarer Sperrvorrichtung, Ovalpressung



Art. Nr.	mm ²	kg	VE
210827	10 - 16	0,472	1

Crimpzange

für isolierte Quetschkabelschuhe, mit Drahtabschneider, Abisoliervorrichtung, Schraubenabschneider mit Gewinde, Ovalpressung



Art. Nr.	mm ²	kg	VE
210802	1,5 - 6	0,178	1

Combi-Crimp-Kerbzange

für isolierte und nichtisolierte Quetschkabelschuhe und Verbinder 0,5 - 6 mm², C 45, vergütet, Schneiden induktiv nachgehärtet, Schraubenabschneider mit Gewinde für Schrauben M 2,6 - M 5, Kabel- und Drahtabschneider, Abisoliervorrichtung für Kabel 0,75 - 6 mm², Ovalpressung



Art. Nr.	mm ²	kg	VE
210808	1,5 - 6	0,198	1

Crimpzangen für Schrumpfbinder

Crimpzange

für Schrumpfbinder, mit entriegelbarer Zwangssperre, Crimpdruck nachjustierbar, Ovalpressung



Art. Nr.	mm ²	kg	VE
211695	0,5 - 10	0,566	1

Crimpzangen für Koaxial-Kabelverbindungen

Crimpzange

für Koax- BNC- und TNC-Steckverbinder, kurze Ausführung, 20% abgewinkelte handliche Form, mit entriegelbarer Zwangssperre, Crimpdruck nachjustierbar, Sechskantpressung



Art. Nr.	PreB	kg	VE
210849	RG 55-58-59-62	0,303	1

Crimpzange

für Koax- BNC- und TNC-Steckverbinder, mit entriegelbarer Zwangssperre, Crimpdruck nachjustierbar, Sechskantpressung



Art. Nr.	PreB	kg	VE
210767	RG 55-58-59-62	0,567	1
211680	RG 55-58-59-62-5-6	0,578	1

Crimpzange HUPstar Koax

für Koaxial Verbinder. Crimpzange für den industriellen Anwender, drehbare Präzisionspressgesenke mit Parallelvorschub, Gesenke wechselbar.

Press-Stern 213082/E

Koax:

Sechskantverpressung, BNC, TNC, SNB, SNC, SMS, SMA, MCX, 1,07 bis 10,9 mm



Art. Nr.	GL	kg	VE
213082	230	0,650	1

Crimpzangen für Kontakte und Verbinder

INFO

Crimpzangen für Kontakte und Verbinder

D-Sub-Stecker sind offene Steckverbinder, die durch eine Rollcrimpung mit dem Leiter verbunden werden. D-Sub-Stecker finden ihren Einsatz in der modernen Büro- und Kommunikationstechnik.

Gerollte Kontakte sind offene Steckverbinder, die durch eine Rollcrimpung mit dem Leiter verbunden werden. Die exakte Auswahl des Steckers zum Drahtquerschnitt ist wichtig. Es darf kein Einzeldraht außerhalb der Verpressung liegen.

Gedrehte Kontakte finden ihren Einsatz bei Verbindungen von Computerschnittstellen, Kraft- und Steuerungsleitungen in mehrpoligen Steckverbindungen bis hin zu flexiblen Fertigungslinien in der Automobilindustrie.

Crimpzange für Kontakte und Verbinder

kurze Ausführung, für gedrehte Kontakte, 20% abgewinkelte handliche Form, mit entriegelbarer Zwangssperre, Crimpdruck nachjustierbar, Vierkantpressung



Art. Nr.	PreB	kg	VE
211656	0,14 - 4	0,367	1
211658	1,5 - 6	0,372	1

Crimpzange für Kontakte und Verbinder

kurze Ausführung, für gerollte Kontakte, 20% abgewinkelte handliche Form, mit entriegelbarer Zwangssperre, Crimpdruck nachjustierbar, Rollpressung



Art. Nr.	PreB	kg	VE
211660	0,5 - 1,5	0,370	1

Crimpzange für Kontakte und Verbinder

kurze Ausführung, für D-Sub-Verbinder, 20% abgewinkelte handliche Form, mit entriegelbarer Zwangssperre, Crimpdruck nachjustierbar, Rollpressung



Art. Nr.	PreB	kg	VE
211662	0,08 - 0,5	0,365	1

haupa[®]

... mit „Sicherheit“ besser

HAUPA GmbH & Co. KG, Königstr. 165-169, 42853 Remscheid, Tel.: +49 (0)2191 8418-0, Fax: +49 (0)2191 8418-840, sales@haupa.com

Crimpzangen für nicht isolierte, offene Messingkabelschuhe

INFO

Crimpzangen für nicht isolierte, offene Messingkabelschuhe

Wir unterscheiden zwischen Leitercrimp und Isolationscrimp. Das Leiterende sollte bündig mit dem Leitercrimp abschließen oder max. 1 mm herausragen, damit die Steckfunktion nicht beeinträchtigt wird. Das Isolationsende darf nicht in den Leitercrimp hineinreichen, es darf aber auch nicht nur halb unter dem Isolationscrimp liegen. Nur so kann eine sichere normgerechte Verpressung erreicht werden.

Bei einer guten Verpressung muss eine Verformung des Leiters stattfinden. In diesem Fall spricht man von einer „gasdichten Verpressung“.

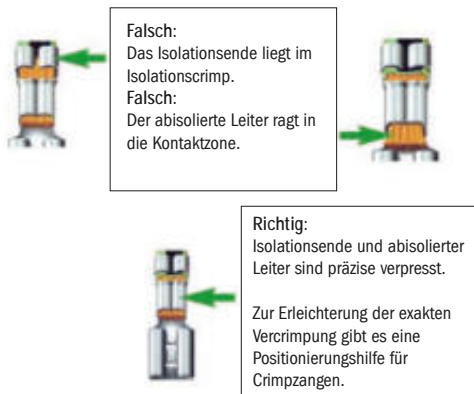

Flachsteckhülse mit Kabelstopp



Messing blank

Flachsteckhülse mit Kabelstopp und seitlichem Leiteranschluß



Messing verzinkt

Flachstecker Messing verzinkt



Messing verzinkt

Präzisionsgeschliffene Crimpprofile
=> saubere Crimpung

nachjustierbarer Crimpdruck
=> Verschleißausgleich über Einstellschraube

Zwangssperre, entriegelbar
=> garantierte DIN - gerechte Crimpverbindung

ergonomisch geformte Kunststoffgriffe
=> ermüdungsarmes Arbeiten

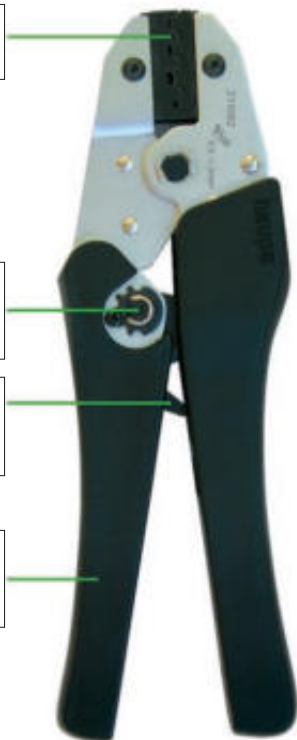

Crimpzange

für nicht isolierte Messingkabelschuhe, kurze Ausführung, 20% abgewinkelte handliche Form, mit entriegelbarer Zwangssperre, Crimpdruck nachjustierbar, Rollpressung



Art. Nr.	mm ²	kg	VE
210777	0,5 - 1,5	0,366	1

Crimpzange

für nicht isolierte Messingkabelschuhe, mit entriegelbarer Zwangssperre, Crimpdruck nachjustierbar, Rollpressung



Art. Nr.	mm ²	kg	VE
211682	0,5 - 2,5	0,568	1
210762	0,5 - 6	0,575	1

Crimpzange

für nicht isolierte Messingkabelschuhe, 90° seitlicher Leiteranschluss, mit entriegelbarer Zwangssperre, Crimpdruck nachjustierbar, Rollpressung



Art. Nr.	mm ²	kg	VE
210785	0,05 - 1	0,537	1
210786	1,5 - 2,5	0,535	1

HUPcompact „HC04“

für offene Messingkabelschuhe, 100%iger Parallel-vorschub, Präzisions-Crimp, Presskraft: 5 kN, kleine kompakte Bauform, Lebensdauer: 50.000 Verpressungen, mit Lokator, Rollpressung



Art. Nr.	Ø	kg	VE
213094	0,5 - 6	0,490	1

Crimpzangen für nicht isolierte Quetschkabelschuhe

INFO

Crimpzangen für nicht isolierte Quetschkabelschuhe

Wichtig beim Verpressen von unisolierten Kabelschuhen und Stoßverbindern:

Unisolierte Quetschkabelschuhe werden in einer sogenannten Dorn-Pressung verpresst. Die Crimphülse wird mittig verpresst. Der Pressdorn muss auf die Trennnaht der Hülse gesetzt werden.

Quetschkabelschuhe Ringform	Quetschkabelschuhe Gabelform	Quetschkabelschuhe Stiftform
<input type="checkbox"/>	<input type="checkbox"/>	<input type="checkbox"/>

Quetschkabelschuhe Stoßverbinder	Quetschkabelschuhe Parallelverbinder
<input type="checkbox"/>	<input type="checkbox"/>

Crimpzange

für nicht isolierte Quetschkabelschuhe, kurze Ausführung, 20% abgewinkelte handliche Form, mit entriegelbarer Zwangssperre, Crimpdruck nachjustierbar, Dornpressung

<input type="checkbox"/>	<input type="checkbox"/>
--------------------------	--------------------------



Art. Nr.	mm ²	kg	VE
210778	0,25 - 2,5	0,363	1
210779	0,5 - 6	0,366	1

Crimpzange

für nicht isolierte Quetschkabelschuhe, mit entriegelbarer Zwangssperre, Crimpdruck nachjustierbar, Dornpressung

<input type="checkbox"/>	<input type="checkbox"/>
--------------------------	--------------------------



Art. Nr.	mm ²	kg	VE
210764	1,5 - 10	0,565	1

HUPcompact „HC03“

für nicht isolierte Kabelschuhe und Verbinder, 100%iger Parallelvorschub, Präzisions-Crimp, Presskraft: 5 kN, kleine kompakte Bauform, Lebensdauer: 50.000 Verpressungen, Dornverpressung

<input type="checkbox"/>	<input type="checkbox"/>	<input type="checkbox"/>	<input type="checkbox"/>
--------------------------	--------------------------	--------------------------	--------------------------



Art. Nr.	Ø	kg	VE
213092	0,75 - 10	0,480	1

Presszange

für nicht isolierte Quetschkabelschuhe, hebelübersetzte Ausführung für bessere Kraftübertragung, Dornpressung, für standard Rohrkabelschuhe und Verbinder. Besonders gut geeignet für Nickel- Rohrkabelschuhe und -Verbinder

<input type="checkbox"/>	<input type="checkbox"/>	<input type="checkbox"/>	<input type="checkbox"/>	<input type="checkbox"/>
--------------------------	--------------------------	--------------------------	--------------------------	--------------------------



Art. Nr.	mm ²	kg	VE
210771	0,75-1-2,5-4-6	0,478	1

Presszange

für nicht isolierte Quetschkabelschuhe, hebelübersetzte Ausführung für bessere Kraftübertragung, Dornpressung, für standard Rohrkabelschuhe und Verbinder. Besonders gut geeignet für Nickel- Rohrkabelschuhe und -Verbinder

<input type="checkbox"/>	<input type="checkbox"/>	<input type="checkbox"/>
--------------------------	--------------------------	--------------------------

<input type="checkbox"/>	<input type="checkbox"/>
--------------------------	--------------------------



Art. Nr.	mm ²	kg	VE
210772	1-2,5-4 > 6-10	0,478	1
210774	1 > 2-6-10-16	0,503	1

Presszange

für nicht isolierte Quetschkabelschuhe, hebelübersetzte Ausführung für bessere Kraftübertragung, Dornpressung, für standard Rohrkabelschuhe und Verbinder

<input type="checkbox"/>	<input type="checkbox"/>	<input type="checkbox"/>	<input type="checkbox"/>
--------------------------	--------------------------	--------------------------	--------------------------



Art. Nr.	mm ²	kg	VE
210799	0,5 - 16	0,903	1

haupa[®]

... mit „Sicherheit“ besser

INFO

Presszangen für Rohrkabelschuhe und Verbinder

1. Wahl der Verbinder

Um eine vorschriftsmäßige Verbindung zu erreichen, ist es notwendig, den passenden Verbinder für den gewünschten Anwendungsbereich und den richtigen Kabelquerschnitt zu wählen.

2. Abisolieren

Vor dem Kerbvorgang muss das Kabel entsprechend der Einschublänge abisoliert werden (+10% wegen Längenänderung der Presshülse).

3. Reinigung

Die Leiterenden sind vor der Montage gründlich von Oxidations- und Schmutzresten zu reinigen.

4. Montage

Kabel bis zur vollen Einschublänge in Kabelschuh bzw. Verbinder einführen. Den Kabelschuh bzw. Verbinder unter Beachtung der Pressrichtung mit dem zugeordneten Werkzeug verpressen (s. Abb.)

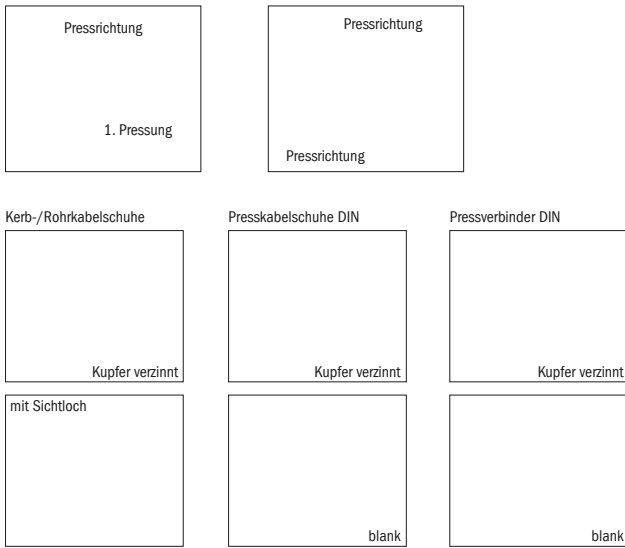

Presszange

für nicht isolierte Quetschkabelschuhe, hebelübersetzte Ausführung für bessere Kraftübertragung, Dornpressung, für standard Rohrkabelschuhe und Verbinder. Besonders gut geeignet für Nickel- Rohrkabelschuhe und -Verbinder



Art. Nr.	mm ²	kg	VE
210771	0,75-1-2,5-4-6	0,478	1

Presszange

für nicht isolierte Quetschkabelschuhe, hebelübersetzte Ausführung für bessere Kraftübertragung, Dornpressung, für standard Rohrkabelschuhe und Verbinder. Besonders gut geeignet für Nickel- Rohrkabelschuhe und -Verbinder



Art. Nr.	mm ²	kg	VE
210772	1-2,5-4 > 6-10	0,478	1
210774	1 > 2-6-10-16	0,503	1

Presszange

hebelübersetzte Ausführung für bessere Kraftübertragung, Dornpressung, für standard Rohrkabelschuhe und Verbinder. Besonders gut geeignet für Nickel-Rohrkabelschuhe und -Verbinder



Art. Nr.	mm ²	kg	VE
210830	0,75 - 16	0,574	1

Presszange

mit Stanze und verstellbarer Schraube für verschiedene Querschnitte, Dornpressung, für Standard-Rohrkabelschuhe und -Verbinder

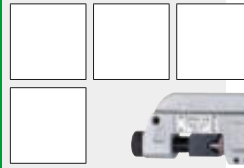

Art. Nr.	mm ²	kg	VE
210791	10 - 120	3,040	1

Presszange

für nichtisolierte Rohrkabelschuhe/Verbinder "Standard" und Rohrkabelschuhe für feindrähtige Leiter, mit eingebauter drehbarer Profilscheibe, Dornpressung, mit Teleskopgriffen, 210840 ohne Verlängerung, auch geeignet auf ausgedünnten, verdichteten Leitern

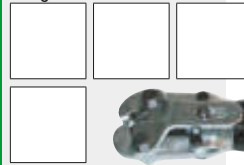

Art. Nr.	mm ²	kg	VE
210836	50 - 120	5,280	1
210838	120 - 240	5,200	1
210840	185 - 400	5,200	1

Presszange

mit eingebauter drehbarer Profilscheibe, Sechskantpressung



Video 210805



Art. Nr.	mm ²	kg	VE
210805	6 - 50	1,351	1
210805 K	6 - 50	1,352	1
210850	10 - 120	3,970	1
210853	10 - 120	4,016	1

Crimpzangen für Westernstecker

INFO

Crimpzangen für Westernstecker

Schneiden, Abisolieren und Crimpen mit einem Werkzeug.

Westernstecker lassen sich wie folgt unterscheiden:

4-polige Stecker für Telefonhörer und Netzgeräteanschluss

6-polige Stecker für Fax- und Telefonanschluss

8-polige Stecker im ISDN-Bereich und PC-Anschlüsse

Crimpzangen für Westernstecker

für ungeschirmte Modularstecker, schneiden, abisolieren, crimpen



Art. Nr.	PreB	kg	VE
210867	RJ10 4(4), RJ14	0,218	1
210865	RJ11 6(4), RJ12 6(4)	0,220	1
210869	RJ45	0,233	1

Crimpzangen für Westernstecker

universelles Werkzeug für ungeschirmte Westernstecker, schneiden, abisolieren, crimpen, leichte Ausführung und kompakte Bauform (6p, 8p, 6DEC, 4p)



Art. Nr.	PreB	kg	VE
213050	RJ11 6(4), RJ12 6(4), RJ45, RJ10 4(4), RJ14	0,300	1

Crimpzangen für Westernstecker

für ungeschirmte Modularstecker, schneiden, abisolieren, crimpen. Exakter Crimpvorgang durch Parallelvercrimpung, gleichbleibend hohe Crimpqualität durch Zwangssperre



Art. Nr.	PreB	kg	VE
210857	RJ11 6(4), RJ12 6(4), RJ45	0,471	1

Crimpzangen für Westernstecker

Crimpzange für ungeschirmte Modularstecker 4-, 6- und 8-polig, 6DEC, schwere Ausführung mit Ratschenautomatik und nachstellbarer Sperrvorrichtung, mit Abschneid- und Abisoliereinrichtung. Exakter Crimpvorgang durch Parallelvercrimpung, gleichbleibend hohe Crimpqualität durch Zwangssperre



Art. Nr.	PreB	kg	VE
210871	RJ11 6(4), RJ12 6(4), RJ45, RJ10 4(4), RJ14	0,520	1

Crimpzangen für Westernstecker

Professionelle Presszange für geschirmte und ungeschirmte Westernstecker, mit auswechselbaren Presseinsätzen, leichte Handhabung, geringer Kraftaufwand durch optimierte Hebelübersetzung, zuverlässiges Erreichen der optimalen Verpressung, Zangenkörper aus gehärtetem Qualitätsstahl, einfacher und schneller Austausch der Presseinsätze, verstellbarer Crimpdruck und Einpresstiefe, Anwendungsbereich für Klein- bis Mittelserien, 50.000 Arbeitsvorgänge garantiert, ohne Einsätze



Art. Nr.	kg	VE
213000	0,420	1

Einsätze

zur Presszange 213000

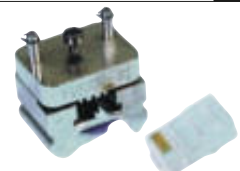

Art. Nr.	PreB	kg	VE
213002	RJ10 4(4)	0,082	1
213004	RJ11 6(4), RJ12 6(4)	0,081	1
213006	6DEC	0,080	1
213008	8-polig ungeschirmt RJ45	0,076	1
213010	10-polig ungeschirmt RJ50	0,074	1
213012	8-polig geschirmt	0,076	1
213014	10-polig geschirmt	0,071	1

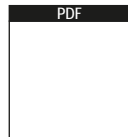

213000

haupa®

... mit „Sicherheit“ besser

HAUPA GmbH & Co. KG, Königstr. 165-169, 42853 Remscheid, Tel.: +49 (0)2191 8418-0, Fax: +49 (0)2191 8418-840, sales@haupa.com

Crimpzange für Westernstecker

Professionelle Presszange für geschirmte und ungeschirmte Westernstecker, mit auswechselbaren Presseinsätzen, leichte Handhabung, geringer Kraftaufwand durch optimierte Hebelübersetzung, zuverlässiges Erreichen der optimalen Verpressung, Zangenkörper aus gehärtetem Qualitätsstahl, einfacher und schneller Austausch der Presseinsätze, verstellbarer Crimpdruck und Einpresstiefe, Anwendungsbereich für Mittelserien bis Großserien, 50.000 Arbeitsvorgänge garantiert, ohne Einsätze



Art. Nr.	kg	VE
213020	0,474	1

Netzwerk-Sortiment

Koffer mit Einlage.
Werkzeuge zum Abisolieren, Schneiden, Crimpen sowie zum Anlegen auf Leisten, Dosen oder Felder

Inhalt:

- 1 Crimpzange für Westernstecker (213050)
- 1 Abisolierer für UTP-/STP-Datenkabel (200068)
- 1 Anlegewerkzeug LSA für UTP und STP-Kabel (300322)



Art. Nr.	kg	VE
300033	0,700	1

Einsätze

zur Presszange 213020



Art. Nr.	PreB	kg	VE
213022	8-polig geschirmt	0,103	1
213024	10-polig geschirmt	0,102	1
213026	RJ10 4(4)	0,096	1
213028	RJ11 6(4), RJ12 6(4)	0,093	1
213030	6DEC	0,091	1
213032	RJ45	0,106	1
213034	RJ50	0,102	1
213036	8-polig CAT 5	0,106	1
213038	6-polig geschirmt	0,106	1
213040	8-polig geschirmt	0,113	1
213042	Ø 3,7 mm	0,030	1
213044	Ø 4,5 mm	0,030	1
213046	Ø 5,2 mm	0,030	1
213048	Ø 6,0 mm	0,030	1

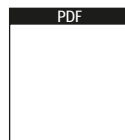

213000

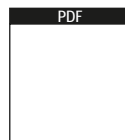

213020

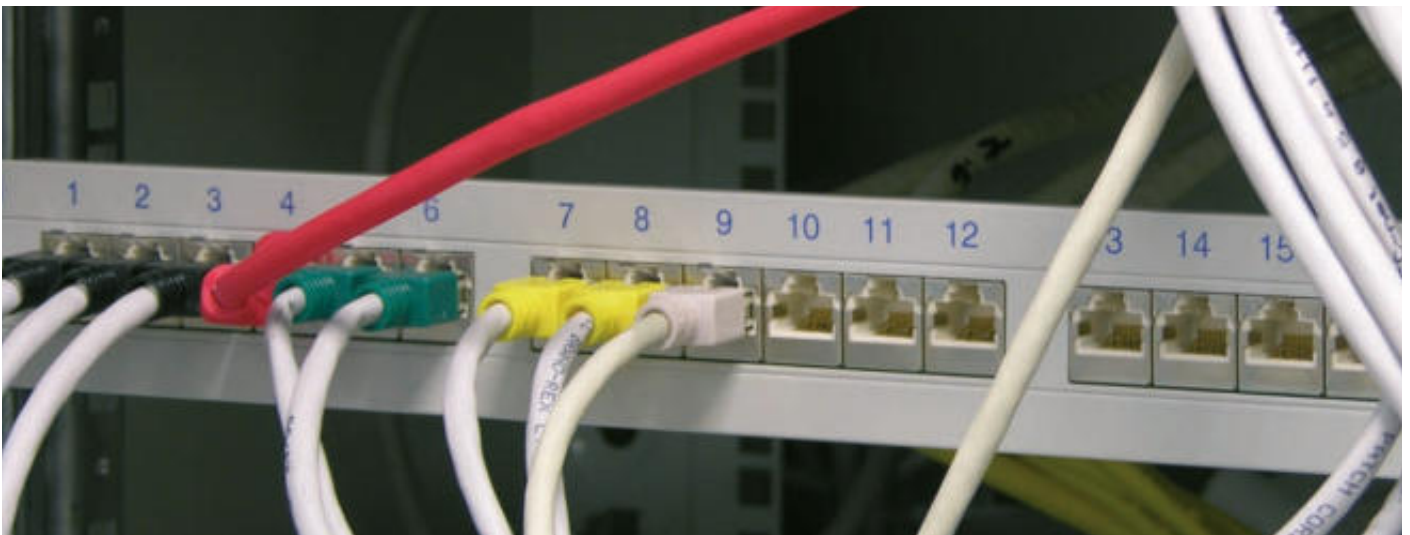

Multifunktionszangen



INFO

Crimpsterne für offene und geschlossene Werkzeugrahmen

Crimpzange HUPstar von HAUPA

In der High-End-Crimptechnologie für den professionellen, industriellen Nutzer ist es HAUPA gelungen, mit der HUPstar eine Baureihe einzuführen, die mit 3 verschiedenen Rahmentypen bis zu alle gebräuchlichen Verbinderverpressungen nur durch Auswechslung des jeweiligen Einsatzsterns schnell und zuverlässig erledigt und somit ideales Komplettwerkzeug für den Werkzeugkoffer und in der Werkstatt.

7 Variationen an Crimpsternen sind bereits fester Bestandteil der Liefersortimente:

1. Aderendhülsen
isolierte Quetschkabelschuhe
Ringkabelschuhe (DIN 46234 / DIN 46341)
2. Aderendhülsen
Flachsteckhülsen
3. Koaxial
4. Photovoltaik / Solar
5. Fiber Optic Verbinder
6. gedrehte Kontakte, viereckig
7. Automotive Kontakte

Ein Sternwechsel ist innerhalb von nur 30 Sekunden durchführbar!
Der Color-Code auf den Sternen ermöglicht eine schnelle und korrekte Zuordnung.

Durch den höchst präzisen Parallelvorschub und die erodierten Präzisions-Crimpprofile findet dieses hochwertige Presswerkzeug sehr hohen Anschlag und Begeisterung in der Industrie. Nicht zuletzt durch die hochwertige Verarbeitung der Crimpsterne, welche durch ihre Oberflächenbeschaffenheit ca. 80.000 Präzisionsverpressungen garantieren. Denn eine präzise sowie sichere normgerechte Verpressung ist der Garant für eine komplikationsfreie, hochwertige und langlebige Verbindung.

Auf Grund des innovativen Fertigungsverfahrens können auch einzelne, auf den Industriekunden abgestimmte Sterne, ohne Extrakosten hergestellt werden.

Crimpzange „HUPstar“ - offen

Werkzeugrahmen ohne Crimpstern, offene Bauform speziell für Verbinder



Art. Nr.	GL	kg	VE
213078	230	0,510	1

Crimpzange „HUPstar“ - geschlossen

Werkzeugrahmen ohne Crimpstern, geschlossene Bauform



Art. Nr.	GL	kg	VE
213077	230	0,510	1

Crimpzange „HUPstar“

Press-Stern 213086/E:

Aderendhülsen: 0,5 / 0,75 / 1,5 / 2,5 / 4 / 6 / 10

isolierte Quetschkabelschuhe:

0,1-0,25 / 0,5-1 / 1,5 / 2,5 / 4 / 6

nicht isolierte Quetschkabelschuhe:

0,25 / 0,5 / 1 / 1,5 / 2,5 / 4 / 6 / 10



Art. Nr.	GL	kg	VE
213086	230	0,650	1

Crimpzange „HUPstar“

Press-Stern 213080/E:

Aderendhülsen:

0,14-0,25 / 0,25-0,5 / 1 / 1,5 / 2,5 / 4 / 6 / 10 / 16

offene nicht isolierte Messingkabelschuhe:

0,14-0,25 / 0,25-0,5 / 1 / 1,5 / 2,5 / 4 / 6



Art. Nr.	GL	kg	VE
213080	230	0,650	1

Video HUPstar



213086/E			213080/E		213082/E	213098/E	213102/E
		DIN46234 DIN46341				Fibre Optik	
0,5	0,1-0,25	0,25	0,14-0,25	0,14-0,25	1,07	1,69	0,1
0,75	0,5-1,0	0,5	0,25-0,5	0,25-0,5	1,2	2,5	0,14
1,5	1,5	1,0	0,75	0,75	1,46	3,0	0,25
2,5	2,5	1,5	1,0	1,0	1,69	3,25	0,34
4,0	4,0	2,5	1,5	1,5	1,72	3,65	0,5
6,0	6,0	4,0	2,5	2,5	1,75	4,2	1,0
10,0	-	6,0	4,0	2,54	2,54	4,52	1,5
-	-	10,0	6,0	6,0	3,25	4,95	2,5
			10,0	-	6,48s	5,0	4,0
			16,0	-	7,0	6,5	6,0
					8,1	10,9	10
					8,23		Lokator für
					9,73		ø 1,6
					10,9		ø 2,5
							ø 4,0

213084/E - Photovoltaik			
Amphenol	Multi Contact	Multi Contact	Tyco
2,5	2,5	2,5	1,5
2,5	2,5	2,5	1,5
6,0	6,0	6,0	4,6

Crimpsterne für HUPstar

Crimpzange „HUPstar“ Koax

Press-Stern 213082/E

Koax:

Sechskantverpressung,
BNC, TNC, SNB, SNC, SMS, SMA, MCX, 1,07 bis 10,9 mm



Art. Nr.	GL	kg	VE
213082	230	0,650	1

Crimpzange „HUPstar“ Photovoltaik

Press-Stern 213084/E

Photovoltaik:

Amphenol Helios H4: 2,5 / 4 / 6

Multi-Contact MC3: 2,5 / 4 / 6

Multi-Contact MC4: 2,5 / 4 / 6

Tyco Solarlok: 1,5 / 2,5 / 4 / 6



Art. Nr.	GL	kg	VE
213084	230	0,650	1

Crimpzange „HUPstar fibre optic“ LWL

Fiber Optic Verbinder

1.69; 2.5; 3; 3.25; 3.65; 4.2; 4.52; 4.95; 5; 6.5; 10.9



Art. Nr.	GL	kg	VE
213098	230	0,650	1

Crimpzange „HUPstar gedrehte Kontakte“

gedrehte Kontakte, vierkant

0,1; 0,14; 0,25; 0,34; 0,5 1; 1,5; 2,5; 4; 6; 10

Lokator für Ø 1,6; 2,5; 4



Art. Nr.	GL	kg	VE
213102	230	0,650	1

Crimpzange „HUPstar“ automotive

Automotive Kontakte

Hirose DF1B-2428SC UL1007 / Litze

Hirose DF1B-2428PC UL1007 / Litze 0,08; 0,14; 0,25

Hirose DF1B-30SC UL1007 / Litze

Hirose DF1B-30PC UL1007 / Litze 0,05

Hirose DF1B-2022SC, Hirose DF1B-2022PC 0,34; 0,50



Art. Nr.	GL	kg	VE
213100	230	0,650	1

HUPstar

Aderendhülsen 0,5 – 10 mm²

isolierte Quetschkabelschuhe 0,25 – 6 mm²

Ringkabelschuhe (DIN 46234 / DIN 46341) 0,75 - 10 mm²



Art. Nr.	Einsätze	kg	VE
213086/E		0,160	1

HUPstar

Aderendhülsen 0,25 – 16 mm²

Flachsteckhülsen 0,25 – 6 mm



Art. Nr.	Einsätze	kg	VE
213080/E		0,160	1

HUPstar „Koaxial“

Koaxial

BNC, TNC, SNB, SNC, SMS, SMA, MCX, 1,07 - 10,9 mm



Art. Nr.	Einsätze	kg	VE
213082/E		0,160	1

HUPstar „Photovoltaik“

für Art. Nr. 213077

Photovoltaik / Solar

Amphenol Helios H4 2,5 - 6, Multi-Contact MC3/ MC4 2,5 - 6,0

Tyco Solarlok, 1,5 - 6 mm²



Art. Nr.	Einsätze	mm ²	kg	VE
213084/E		1,5 - 6	0,160	1

HUPstar „fibre optic“

Fiber Optic Verbinder

1.62; 2.5; 3; 3.25; 3.65; 4.2; 4.52; 4.95; 5; 6.5; 10.9



Art. Nr.	Einsätze	kg	VE
213098/E		0,170	1

HUPstar „gedrehte Kontakte“

für Rahmen Art. Nr. 213077

gedrehte Kontakte, vierkant

0,1; 0,14; 0,25; 0,34; 0,5 1; 1,5; 2,5; 4; 6; 10

Lokator für Ø 1,6; 2,5; 4



Art. Nr.	Einsätze	kg	VE
213102/E		0,170	1

haupa[®]

... mit „Sicherheit“ besser

Multifunktionszangen

Crimpzange Combi-Crimp

Crimpzange für isolierte Quetschkabelschuhe 0,5 - 2,5 mm² und Aderendhülsen 0,5 - 6 mm²



Art. Nr.	mm ²	kg	VE
210784	0,5 - 6,0	0,560	1

Crimpset X-Crimp inklusive Gürteltasche

Crimpzange zum schnellen Wechseln von HAUPA Präzisions-Presseseinsätzen. Lieferung in robuster Nylontasche (Art. 220260).

- zuverlässige Crimpergebnisse wie bei fest installierten Presseseinsätzen
- Zwangssperre sorgt für normgerechte Verpressungen
- flache Bauweise, um auch in beengten Platzverhältnissen präzise arbeiten zu können



Inhalt:

- Art. 211690
- Art. 210763/E
- Art. 210764/E
- Art. 210765/E
- Art. 210761/E

Video 211692



Art. Nr.		kg	VE
211692	Set	0,900	1
220260	Tasche einzeln	0,060	1

Crimpset X-Crimp Photovoltaik

Crimpzange zum schnellen Wechseln von HAUPA Präzisions-Presseseinsätzen. Speziell für Photovoltaik. Lieferung in robuster Nylontasche (Art. 220260).



Inhalt:

- Art. 211690
- Art. 211657/E
- Art. 211659/E
- Art. 210842/E
- Art. 210761/E

Video 211692



Art. Nr.		kg	VE
211697	Set PV	0,900	1

Crimpzange X-Crimp

System-Crimpzange zum schnellen Wechseln von HAUPA Präzisions-Presseseinsätzen, inklusive Presseseinsatz Art. 210761/E.

- Zuverlässige Crimpergebnisse wie bei fest installierten Presseseinsätzen
- Zwangssperre sorgt für Normgerechte Verpressungen
- Flache Bauweise, um auch in beengten Platzverhältnissen präzise arbeiten zu können.



Art. Nr.		kg	VE
211690	210761/E	0,566	1

Presseseinsätze isolierte Kabelschuhe

für isolierte Quetschkabelschuhe, Ovalpressung



Art. Nr.	mm ²	kg	VE
210761/E	0,5 - 6,0	0,053	1

Presseseinsätze standard Rohrkabelschuhe

für nichtisolierte Quetschkabelschuhe, Dornpressung



Art. Nr.	mm ²	kg	VE
210764/E	1 - 10	0,111	1

Presseseinsätze für Aderendhülsen

für Aderendhülsen, Trapezpressung



Art. Nr.	mm ²	kg	VE
210763/E	0,5 - 4	0,072	1
210842/E	1 - 10	0,054	1
210765/E	6 - 16	0,111	1
211672/E	10 - 25	0,050	1

Presseseinsätze für TWIN Aderendhülsen

für Twin-Aderendhülsen, Trapezpressung



Art. Nr.	mm ²	kg	VE
211676/E	0,5 - 6	0,050	1

Presseseinsätze für Koaxialverbinder

für Koaxialkabel, Sechskantpressung



Art. Nr.	PreB	kg	VE
210767/E	RG 58-59-62-6	0,050	1

Presseseinsätze für Flachsteckhülsen

für Flachsteckverbindungen, nichtisolierte, offene Messingkabelschuhe, Rollpressung



Art. Nr.	mm ²	kg	VE
210762/E	0,5 - 6	0,111	1

Einsätze Photovoltaik MC3

für „Multi - Contact“ Kontakte



Art. Nr.	mm ²	kg	VE
211657/E	2,5 - 6 MC3	0,050	1

Presseseinsätze Photovoltaik

für „Multi - Contact“ Kontakte



Art. Nr.	mm ²	kg	VE
211659/E	2,5 - 6 MC4	0,050	1

Einsatz für Kabelschuhe / Aderendhülsen

Aderendhülsen 0,5 - 6 mm² / Quetschkabelschuhe 0,5 - 2,5 mm²



Art. Nr.	mm ²	kg	VE
210784/E	0,5 - 6,0	0,56	1

Multifunktionszange

Crimpset MULTI

Innovatives Crimpwerkzeug mit Schnellwechselsystem - ein Werkzeug für fast alle Crimpanwendungen.

Inhalt

- Crimpzange MULTI

Presseinsätze für:

- isolierte Kabelschuhe 0,5 - 6 mm² (211998)
- isolierte und nichtisolierte Aderendhülsen 0,5 - 16 mm² (211963)
- nicht isolierte Kabelschuhe 0,5 - 10 mm² (211999)
- Koax-BNC und TNC-Steckverbinder RG 58-59-62-71 (210000)

Produktmerkmale

- mit Schnellwechselsystem • einfacher Wechsel der Crimpeinsätze
- Schnellverriegelung • Crimpdruck nachjustierbar
- große Hebelübersetzung für Einhandbetrieb mit geringem Kraftaufwand
- entriegelbare Zwangssperre für normgerechte Verpressungen
- Zangenkörper aus 3 mm starkem, spezial vergütetem, gehärtetem Stahlblech
- ergonomischer 2-Komponentengriff mit abrutschsicherer Weichkunststoffeinlage



Art. Nr.	Breite	Höhe	Tiefe	kg	VE
211960	260	40	200	1,119	1

Crimpzange „Multi“

lange Ausführung, auch für Zweihandbedienung, ohne Einsätze



Art. Nr.	kg	VE
211962	0,582	1

Weitere Einsätze - bitte separat bestellen

211963	Aderendhülsen 0,5 - 16 mm ²	1
211964	Aderendhülsen 16 - 35 mm ²	1
211965	Flachstecker 0,5-2,5	1
211990	Koax, Thinned, Mini-UHF, BNC/TNC RG 58, RG 174	1
211991	Koax, BNC/TNC RG 174, RG 179, kleine Koax-Stecker	1
211992	SMA, SMB, Mini-59, Mini-UHF, BNC/TNC RG 6, RG 6 Quad	1
211993	Koax, CATV "F" Typ, BNC/TNC RG 6, RG 6 Quad	1
211994	N-Typ RG 8, RG 11	1
211995	Koax, N-Typ RG 8, RG 11, RG 213, RG 216	1
211996	Lichtwellenleiter SMA	1
211997	Lichtwellenleiter SMA, SMB, SFR, ST, SC Typ	1
211968	RJ 45 - 8P8K, Steward Connectors, 22-24 AWG	1
211969	RJ 11, RJ 12 - 6P6K, Steward Connectors, 22-24 AWG	1
211970	Telefon 4P4K, AMP+Steward Connectors, 22-24 AWG	1
211971	RJ 45 - 8P8K, AMP, 22-24 AWG	1
211972	RJ 11, RJ 12 - 6P6C, AMP, 22-24 AWG	1
211973	RJ 11, DEC MMJ - 6P6K, AMP, 22-24 AWG	1
211974	RJ 50 - 10P10K, AMP, 22-24 AWG	1
211980	RJ 45 - 8P8K, kurz, Steward Connectors, STP 22-24 AWG	1
211981	RJ 45 - 8P8K, lang, Hirose, STP 22-24 AWG	1
211982	RJ 45 - 8P8K, kurz, Hirose, STP 22-24 AWG	1
211985	RJ 45 - 8P8K, AMP, Molex, für Ø 6,0 mm, STP 22-24 AWG	1
211998	isolierte Kabelschuhe 0,5-6,0 mm ²	1
211999	unisolierter Kabelschuhe 0,5-6,0 mm ²	1
212000	Koax RG58-59-62-71	1
212007	MC3	1
212008	MC4	1

Elektrik Crimper

HAUPA Elektrik Crimper

Der Elektrik Crimper dient zum Verpressen von Crimpkontakten verschiedenster Ausführungen wie:

- isolierte Kabelschuhe bis 6 mm²
- Rohr- und Quetschkabelschuhe bis 10 mm²
- Flachsteckhülsen bis 6 mm²
- Aderendhülsen bis 50 mm²

Durch seinen kompakten Aufbau ist er sowohl für den Einsatz in Werkstätten als auch in komplexen Kabelkonfektionssystemen geeignet.

Der Elektrik Crimper kann in zwei verschiedenen Betriebsarten benutzt werden. Betriebsart 1: Der Crimpkontakt wird durch Auslösen des Fußschalters verpresst.

Betriebsart 2: erlaubt dem Benutzer, durch Auslösen des Fußschalters den Kontakt im Gesenk zu fixieren und den Leiter einzulegen. Erst durch erneutes Betätigen des Fußschalters wird der Crimpkontakt verpresst.

Das Einsetzen der vollen Presskraft kann eingestellt werden. Das Vermeiden Beschädigungen der Werkzeuge und Fehlcrimpungen durch falsch eingelegte Kontakte. Durch einfachen Tastendruck lässt sich der Öffnungsweg der Crimpgesenke verändern. Zum exakten Verpressen z. B. von Rollkontakten kann ein verschiebbarer Locator montiert werden, der die Kontakte genau unter dem Crimpstempel positioniert.

Es stehen zahlreiche Standardcrimpgesenke zur Verfügung. Sondergesenke, nach Kundenwunsch, sind ebenfalls möglich.

Technische Daten Art. 217050: Maße: 140 x 220 x 320 mm / Gewicht: 10 kg Gewicht Fußschalter: 1,2 kg / Max. Presskraft: 10 kN / Presszeit: 1 s Zähler: 6-stellige LCD-Anzeige

Netzanschluss: 230 V/50 Hz (120 V/60 Hz) / Leistungsaufnahme: 160 VA



Art. Nr.	mm ²	kg	VE
217050	6 - 50	10,000	1

Einsätze für Elektrik Crimper 217050

217052	gedrehte Kontakte 0,14-1/1,5/2,5/4 mm ²	1
217056	Rollcrimpkontakte 0,1-1,5 mm ²	1
217058	Rollcrimpkontakte 0,1-1,5 mm ²	1
217060	Rollcrimpkontakte 0,5-6 mm ²	1
217062	Aderendhülsen 0,25-6mm	1
217064	isolierte Kabelschuhe 0,5-6 mm ² symmetrisch	1
217066	isolierte Kabelschuhe 0,5-6 mm ² asymmetrisch	1
217068	Rohrkabelschuhe 0,34-2,5 mm ²	1
217070	Rohrkabelschuhe "Super flex" 4-10 mm ²	1
217072	Rohrkabelschuhe "Standard" 4-10 mm ²	1
217074	Presskabelschuhe 4-10 mm ²	1
217076	Quetschkabelschuhe 0,5-10 mm ²	1
217078	Schutzhaube zu 217056, 217060	1
217080	Schutzhaube zu 217070, 217072, 217074, 217076	1
217082	Schutzhaube zu 217068	1
217084	Schutzhaube zu 217062	1
217086	Schutzhaube zu 217064, 217066	1
217088	Locator zu 217060, Flachsteckhülse 6,3 mm	1
217090	Locator zu 217056, 217058, 217060, Flachsteckhülse 4,8 mm	1
217092	Locator zu 217056, Flachsteckhülsen 2,8x5 mm	1
217094	Locator zu 217056, Flachsteckhülsen 2,8x6 mm	1
217096	Locator zu 217060, Flachstecker 6,3 mm	1
217098	Locator zu 217060, Flachstecker 6,3 mm HN	1

haupa[®]

... mit „Sicherheit“ besser

INFO

Mechanische Presszangen für Rohrkabelschuhe

Mechanische Handpresse, die sich durch ihre kompakte Bauweise auszeichnet. Selbst unter beengten Arbeitsverhältnissen sind immer noch Verpressungen möglich, wo die üblichen Großgeräte keine Chance mehr haben.

Der konstruktiv ausgereifte Antrieb hat sich in der Praxis bestens bewährt. Bei dieser Handpresse treten auch bei langjährigem Einsatz kaum Verschleißerscheinungen. Dies ist ausschlaggebend für die zuverlässige Reproduktion der gewünschten Einpresstiefe. Denn heutige hochbelastbare Pressverbindungen genügen den Sicherheitsbestimmungen nur, wenn die erforderlichen elektrischen und mechanischen Werte über längere Zeit erreicht werden.

Ein weiterer Sicherheitsaspekt ist, dass die Presse erst dann von der Verbindungsstelle gelöst werden kann, wenn die geforderte Einpresstiefe erreicht ist. Durch Drehen des Griffrades gegen den Uhrzeigersinn kann der Presseinsatz direkt bis zur Anlage am Verbindungsteil transportiert werden. Erst danach beginnt der eigentliche Pressvorgang mit dem Einhandhebel.

Die Güte der Pressverbindung ist entscheidend abhängig von der Auswahl der Kabelschuhe, der Presseinsätze und des richtig gewählten Kabelquerschnittes.

Presszange

Einhandpräzisionswerkzeug mit Ratschenübersetzung, Schnellvorschub, entriegelbare Zwangssperre, verriegelbarer Handhebel für Transport, Presskraft bis 20 kN, auswechselbare Einsätze, Klappkopf zum einfachen Entnehmen der fertigen Verbindung, gut geeignet in engen Bereichen (z.B. Waggonbau)



- Produktspezifische Merkmale
- außergewöhnliche Handlichkeit
 - platzsparende Bauform
 - Präzisionsantrieb
 - Schnellvorschub
 - universell einsetzbar

Art. Nr.	mm ²	kg	VE
215000	6 - 50	1,531	1

Metallbox

Metallbox zur Aufbewahrung von Crimpzange und Einsätzen



Art. Nr.	kg	VE
215002	0,934	1

Einsätze

Standard Rohrkabelschuhe und verdichtete Leiter, WM-Pressung



Art. Nr.	mm ²	kg	VE
215004	10	0,041	1
215006	16	0,040	1
215008	25	0,037	1
215010	35	0,036	1
215012	50	0,033	1

Einsätze

nichtisolierte Quetschkabelschuhe, Dornpressung, DIN 46234



Art. Nr.	mm ²	kg	VE
215014	6	0,018	1
215016	10	0,190	1
215018	16	0,190	1
215020	25	0,190	1
215022	35	0,020	1
215024	6 - 35	0,020	1

Einsätze

isolierte Quetschkabelschuhe, Ovalpressung



Art. Nr.	mm ²	kg	VE
215026	10	0,039	1
215028	16	0,039	1

Einsätze

DIN Presskabelschuhe, Sechskantpressung



Art. Nr.	Cu	Al	KZ	kg	VE
215030	6	-	5	0,100	1
215032	10	-	6	0,100	1
215034	16	10	8	0,100	1
215036	25 - 25	16	10	0,150	1
215038	35 - 35	25	12	0,150	1
215040	50 - 50	35	14	0,150	1

Einsätze

Aderendhülsen, Trapezpressung

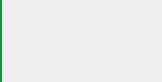

Art. Nr.	mm ²	kg	VE
215042	6	0,150	1
215044	10	0,150	1
215046	16	0,150	1
215048	25	0,200	1
215050	35	0,200	1

Mechanische Presszangen für Rohrkabelschuhe

Diese mechanische Handpresse ist ein modernes Hochleistungswerkzeug. Sie ist universell einsetzbar im Bereich lötfreier Verbindungstechnik dank eines umfassenden Angebotes von Presseinsätzen.

Presshub und Pressdruck (bis etwa 5,5 t) werden durch mehrere Handhebelschwenkungen erzeugt. Infolge des hohen Wirkungsgrades des Systems ist die aufzubringende Handkraft gering. Nach komplett vollendeter Verpressung können Presse und Verbindungsteile erst voneinander gelöst werden. Durch dieses Antriebssystem wird die erforderliche Einpresstiefe zwangsläufig erreicht.

Der Klappverschluss garantiert eine bequeme Handhabung der Presse auch an schwer zugänglichen Stellen wie in Schaltschränken.

Durch Drehen des Schnellvorschub-Hebels bis zum Anliegen der Presseinsätze am Kabelschuh wird die Zahl der erforderlichen Handhebel-Schwenkungen stark vermindert und ein rationelles Arbeiten gewährleistet.

Erst danach beginnt der eigentliche Pressvorgang mit dem Handhebel. Nach Erreichen der geforderten Einpresstiefe entspannt sich die Presse spontan und der Klappverschluss läßt sich öffnen, um den Verbinder zu entnehmen.

Bei einem Fehler der Zuordnung Einsatz, Kabelschuh, Verbinder oder Kabel kann der Pressvorgang abgebrochen werden. Hierzu wird der Handhebel voll ausgeschwenkt, die Halteklinke nach unten gedrückt und der Vorschubhebel rückwärts gedreht.

Presszange

Präzisionswerkzeug mit Ratschenübersetzung, Schnellvorschub, entriegelbare Zwangssperre, verriegelbarer Handhebel für Transport, Presskraft bis 50 kN, austauschbare Einsätze, Klappkopf zum einfachen Entnehmen der fertigen Verbindung



- Produktspezifische Merkmale
- universell einsetzbar
 - geringer Kraftaufwand für den Anwender
 - breites Anwendungsspektrum
 - Präzisionsantrieb
 - rationelle Anwendung

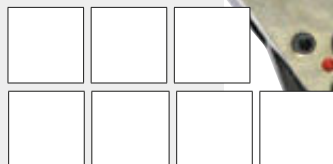

Art. Nr.	mm ²	kg	VE
215100	6 - 120	2,100	1

Metallbox

Metallbox zur Aufbewahrung von Crimpzange und Einsätzen



Art. Nr.	kg	VE
215102	1,700	1

Einsätze

Standard Rohrkabelschuhe und verdichtete Leiter, WM-Pressung



Art. Nr.	mm ²	kg	VE
215104	10 - 70	0,130	1
215106	16 - 35	0,132	1
215108	25 - 50	0,126	1
215110	95	0,138	1
215112	120	0,136	1

Einsätze

nichtisolierte Quetschkabelschuhe, für vier Querschnitte, Dornpressung, DIN 46234 + DIN 46341



Art. Nr.	mm ²	kg	VE
215114	6 - 70	0,080	1
215116	10 - 35	0,060	1
215118	16 - 50	0,055	1
215120	6 - 50	0,150	1
215122	70	0,150	1

Einsätze

isolierte Quetschkabelschuhe, Ovalpressung



Art. Nr.	mm ²	kg	VE
215124	10	0,147	1
215126	16	0,152	1
215128	25	0,153	1
215130	35	0,154	1

Einsätze

DIN Presskabelschuhe, Sechskantpressung



Art. Nr.	Cu	Al	KZ	kg	VE
215142	-	10 - 50	6 - 16	0,128	1
215144	16 - 35	16 - 25	8 - 12	0,130	1
215146	25 - 50	25 - 35	10 - 14	0,130	1
215148	95	70	18	0,130	1
215150	120	-	20	0,130	1

Einsätze

Rundpressform für Sektorleiter, doppelseitig



Art. Nr.	mm ²	kg	VE
215152	25 - 35	0,155	1
215154	35 - 70	0,150	1
215156	95	0,150	1

Einsätze

Aderendhülsen, Trapezpressung



Art. Nr.	mm ²	kg	VE
215164	25	0,059	1
215166	35	0,059	1
215168	50	0,059	1
215170	70	0,059	1
215172	95	0,059	1

haupa[®]

... mit „Sicherheit“ besser

Mechanische Presszangen für Rohrkabelschuhe

Der Presshub wird bei dieser Handpresse durch eine Anzahl von Handhebel-Bewegungen erzeugt. Die Transportklinke setzt das Exzenterrad in Bewegung und Pleuel wandeln die Drehbewegungen des Exzenters zur geradlinigen Hubbewegung des in Nuten laufenden Führungsstückes um.

Im Führungsstück wird der untere Presseinsatz aufgenommen. Er liegt auf einer mit dem Führungsstück verschraubten Justierplatte. Mit dieser Platte werden alle von Herstellung und Verschleiß herrührenden Toleranzen ausgeglichen.

Durch Drehen des Griffrades gegen den Uhrzeigersinn kann der Presseinsatz direkt bis zur Anlage am Verbindungsteil transportiert werden. Erst danach beginnt der eigentliche Pressvorgang mit dem Handhebel. Nach Erreichen der geforderten Einpresstiefe entspannt sich die Presse spontan und der Klappverschluss läßt sich öffnen, um den Verbinder zu entnehmen.

Bei einem Fehler der Zuordnung Einsatz, Kabelschuh, Verbinder oder Kabel, kann der Pressvorgang abgebrochen werden. Hierzu wird der Handhebel voll ausgeschwenkt, die Halteklinke nach unten gedrückt und der Vorschubhebel rückwärts gedreht.

Die Güte der Pressverbindung ist entscheidend abhängig von der Auswahl der Kabelschuhe, der Presseinsätze und des richtig gewählten Kabelquerschnittes.

Presszange

Präzisionswerkzeug mit Ratschenübersetzung, Schnellvorschub, entriegelbare Zwangssperre, verriegelbarer Handhebel für Transport, auswechselbare Einsätze, Klappkopf zum einfachen Entnehmen der fertigen Verbindung



Produktspezifische Merkmale

- universell einsetzbar
- geringer Kraftaufwand für den Anwender
- breites Anwendungsspektrum
- Präzisionsantrieb
- rationelle Anwendung



Art. Nr.	mm ²	kg	VE
215200	10 - 240	4,500	1

Metallbox

Metallbox zur Aufbewahrung von Crimpzange und Einsätzen



Art. Nr.	kg	VE
215202	3,700	1

Einsätze

Standard Rohrkabelschuhe und verdichtete Leiter, WM-Pressung



Art. Nr.	mm ²	kg	VE
215204	10 - 25	0,221	1
215206	16 - 35	0,320	1
215208	50	0,349	1
215210	70	0,331	1
215212	95	0,330	1
215201	120	2,486	1
215203	150	0,308	1
215205	185	0,317	1
215207	240	0,300	1

Einsätze

nichtisolierte Quetschkabelschuhe, Dornpressung, DIN 46234 + DIN 46341



Art. Nr.	mm ²	kg	VE
215214	10 - 70	0,178	1
215216	95 - 150	0,169	1
215218	10 - 70	0,163	1
215220	16 - 35	0,170	1
215222	25 - 50	0,163	1
215224	95	0,161	1
215226	120	0,152	1
215228	150	0,144	1

Einsätze

DIN Presskabelschuhe, Sechskantpressung



Art. Nr.	Cu	Al	KZ	kg	VE
215230	10	-	6	0,350	1
215232	16	-	8	0,330	1
215234	25	16	10	0,328	1
215236	35	25	12	0,330	1
215238	50	35	14	0,326	1
215240	70	50	16	0,326	1
215242	95	70	18	0,321	1
215244	120	-	20	0,300	1
215246	150	95 - 120	22	0,305	1
215248	185	150	25	0,305	1
215250	240	185	28	0,290	1



0,5

1,5

0,25

0,5

1,5

10

Piktogramme Kabelverbinder

	Aderendhülsen		Stewartstecker für Modularverbinder
	TWIN-Aderendhülsen		Hirosestecker für Modularverbinder
	isolierte Quetschkabelschuhe		nicht isolierte Kabelschuhe DIN 46234
	isolierte Schrumpfvorbinder		nicht isolierte Verbinder DIN 46341
	nicht isolierte Kabelschuhe		standard Rohrkabelschuhe
	Flachsteckhülsen		DIN Rohrkabelschuhe CU
	Flachsteckhülsen mit seitlichem Leiteranschluß		DIN Rohrkabelschuhe AL
	Koaxverbinder		standard Rohrkabelschuhe Light
	für gedrehte Kontakte und Verbinder		Nylon isolierte Rohrkabelschuhe
	für gerollte Kontakte und Verbinder		standard Verbinder CU
	für D-Sub-Verbinder		DIN Verbinder CU
	Multi Contact M3 für Photovoltaik		DIN Verbinder AL
	Multi Contact M4 für Photovoltaik		standard Verbinder Light
	Amphenol für Photovoltaik		F-Type
	Tyco-Solar für Photovoltaik		Tiefnut Verbinder
	Hirosestecker für Modularverbinder		Vierdornpressung ohne Einsätze

Piktogramme Verpress-Profile

Technische Hinweise zu den verschiedenen Pressformen für das Verpressen von Kabel mit HAUPA Kabelschuhen und Verbindern.

Folgende Pressformen stehen zur Verfügung:

	Sechskantpressung zum Verpressen von standard Cu-Rohrkabelschuhen und Verbindern, Rohrkabelschuhen für Schaltgeräteanschlüsse, Presskabelschuhen und Verbindern DIN 46235/ DIN 46267, Al-Presskabelschuhen und Verbindern und Aderendhülsen
	Dornverpressung zum Verpressen von standard Cu-Rohrkabelschuhen und Verbindern, Rohrkabelschuhen für Schaltgeräteanschlüsse, Quetschkabelschuhen DIN 46234 und Stiftkabelschuhen DIN 46230, isolierten Quetschkabelschuhen, Rohrkabelschuhen für feindrähtige Leiter, Nickel-Rohrkabelschuhen und Verbindern
	Ovalpressung zum Verpressen von Doppelpresskabelschuhen, C-Klemmen, isolierten Rohrkabelschuhen und Verbindern, isolierten Stiftkabelschuhen, Pressverbindern DIN 48217, isolierten Kabelverbindungen
	Trapezpressung zum Verpressen von Aderendhülsen und Zwillingsaderendhülsen
	Vierkantpressung zum Verpressen von Aderendhülsen und Zwillingsaderendhülsen
	Sechskantpressung zum Verpressen von Aderendhülsen
	Vierkantpressung Multi-Contact Anwendungsbereich: Photovoltaik, gedrehte Kontakte
	Rollverpressung zum Verpressen von Messingkabelschuhen, D-Sub, MC4
	WM-Pressung für verdichtete Leiter zum Verpressen von standard Rohrkabelschuhen
	Rundpressung von Sektorleitern 90° und 120°
	Vierdornpressung zum Verpressen von standard Rohrkabelschuhen und Verbindern - auch auf verdichteten Leitern - F-type Rohrkabelschuhe und Verbinder Light-Kabelschuhe und Verbinder Rohrkabelschuhe = Schaltgeräteanschlüsse

Hydraulische Presswerkzeuge





Akkuhydraulische Presswerkzeuge mit Sensortechnik

- Presskraft kN: 60 - 120 kN
- Arbeitsdruck in bar: 700
- Presszeit akkubetrieben in Sekunden: 4 - 10
- Akkutyp: Li-Ion, 18 V, 2 - 4 Ah

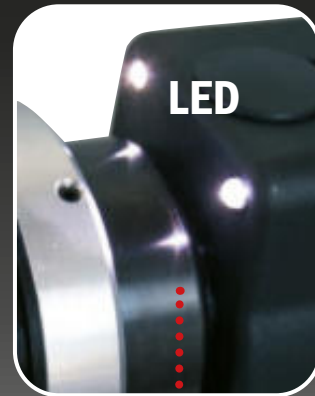
Arbeitsfeldbeleuchtung



-  LED grün: Verpressung normgerecht beendet, Motor gestoppt
-  LED orange: Akkuspannung nicht ausreichend
-  LED rot: Verpressung nicht ausreichend beendet



Akkuhydraulisches Presswerkzeug Universal „US-6M“

Sensor

Akkuhydraulik für auswechselbare Presseköpfe, Presskopf 180° drehbar, manueller Rücklauf nach vollendeter Pressung.

- für 6 verschiedene Wechselköpfe (Art. Nr. 216761, Art. Nr. 216762, Art. Nr. 216763, Art. Nr. 216764, Art. Nr. 216665-U, Art. Nr. 216666-U)
- einfacher Wechsel der Köpfe
- arretierbar durch 2 herausziehbare Stifte
- mit Akku Art. Nr. 215523 und Ladegerät Art. Nr. 215527
- Batterieladezeit in Minuten: 30
- Akkutyp: Li-Ion, 18 V, 2 Ah
- Presskraft kN: 60
- Arbeitsdruck in bar: 700

Mit den unterschiedlichen Farben der Sensor-LED wird angezeigt, ob die Verpressung erfolgreich beendet wurde oder welche Fehler aufgetreten sind.

- Licht grün: Verpressung normgerecht beendet, Motor gestoppt.
- Licht orange: Akkuspannung nicht ausreichend
- Licht rot: Verpressung vorzeitig unterbrochen

Das Gerät verfügt ebenfalls über 1 weiße LED zur Ausleuchtung des jeweiligen Arbeitsraumes.

Video 216760-1



Art. Nr.	GL	kg	VE
216760-1	315	6,728	1
216760-1-NO	315	5,329	1
216760-1-N	315	2,413	1

Hydraulische Handzange Universal „HUS-6“

Presszange für Wechselköpfe

- Presskraft kN: 60
- Arbeitsdruck in bar: 700



Art. Nr.	GL	kg	VE
216768	315	6,728	1



Lieferumfang für alle akkuhydraulischen Presswerkzeuge:
1 Werkzeug,
1 Schnellladergerät sowie
1 Akku in SysCon oder
Systemkoffer inkl. Einlage.

Bei Versionen -NO:
kein Akku, kein Ladegerät

Bei Versionen -N:
nur Maschine in
Transportverpackung

Presskopf „U-KO-6“

Presskopf für auswechselbare Presseinsätze, mit Schnellöffnung, ohne Einsätze.

- Kopf aufklappbar
- Öffnung / Hub: 17 mm
- Pressbreite: schmal
- Kabelschuhe: standard Cu 6-300 / DIN Cu 6-300 / DIN Al 16-300
- Verbinder: standard Cu 6-300 / DIN Cu 6-300 / DIN Al 16-300

Passende Presseinsätze finden Sie auf S. 66.



Art. Nr.	mm ²	GL	kg	VE
216761	6 - 300	140	1,700	1

Presskopf „U-KDE240-6“

Presskopf mit Schnellöffnung, Dornpressung, keine Einsätze nötig.

- Kopf aufklappbar
- Kabelschuhe / Verbinder standard Cu: 10-240 mm²
- Kabelschuhe / Verbinder DIN Al: 50-240 mm²
- DIN 46234: 10-240 mm²



Art. Nr.	mm ²	GL	kg	VE
216763	16 - 300	130	1,200	1

Schneidkopf „U-KS6-S50“

für Kupfer- und Aluminiumkabel



Art. Nr.	Ø	GL	kg	VE
216762	50	233	2,800	1

Stanzkopf „U-S-6“

ohne Einsätze, inkl. Zugstangen (Art. 217660 - 3/8-24 UNF, Art. 217662 - 3/4-16 UNF) und Adapter (217664), Distanzbuchse Art. 217666

Technische Daten:

- 360° drehbarer Kopf
- flexibler Kopf aus Aluminium

Stanzkapazität:

Formlocher 138 x 138 mm (ST37 2.5 mm)

Rundlocher 150 mm (ST37 3 mm) / 63 mm (VA 2 mm)

Passende Stanzeinsätze finden Sie auf Seite 86.



Art. Nr.	GL	kg	VE
216764	180	2,700	1

haupa®

... mit „Sicherheit“ besser

Presskopf „U-D300-6“

für Wechselkopfsystem US-6M (216760-1), kein Einsatzwechsel nötig, Dornpressung. Presskraft kN: 60 Arbeitsdruck in bar: 700 Pressbereich Kabelschuhe: standard Cu 16-300 Pressbereich Verbinder: standard Cu 16-120

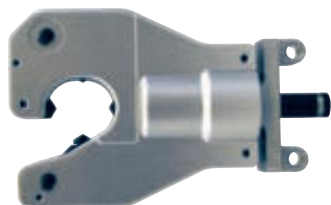

Art. Nr.	mm ²	GL	kg	VE
216665-U	16 - 300	180	2,700	1

Presskopf „U-D400-6“

für Wechselkopfsystem US-6M (216760-1), kein Einsatzwechsel nötig, Dornpressung. Presskraft kN: 60 Arbeitsdruck in bar: 700 Kopf aufklappbar Pressbereich Kabelschuhe: standard Cu 25-400 Pressbereich Verbinder: standard Cu 25-400



Art. Nr.	mm ²	GL	kg	VE
216666-U	25 - 400	180	2,700	1

Adapter für Pumpen

für hydraulische Pumpen, für den Antrieb der Wechselköpfe der Smart Universal (Art. 216761, 216762, 216763, 216764, 216665-U, 216666-U), mit Schnellverschluss-Hydraulikanschluss (Cejn Serie 115)



Art. Nr.	GL	kg	VE
216765	155	1,200	1

Lieferumfang für alle akkuhydraulischen Presswerkzeuge:
1 Werkzeug, 1 Schnellladegerät sowie 1 Akku in SysCon oder Systemkoffer inkl. Einlage.

Bei Versionen -NO: kein Akku, kein Ladegerät
Bei Versionen -N: nur Maschine in Transportverpackung

Universalsset 1

bestehend aus Art. 216760-1, Art. 216763 und Art. 216762

Technische Daten und Lieferumfang siehe 216760-1, 216763 und 216762



Art. Nr.	kg	VE
216766	Set 11,200	1

Universalsset 2

bestehend aus Art. 216760-1, Art. 216761 und Art. 216762

Technische Daten und Lieferumfang siehe 216760-1, 216761 und 216762



Art. Nr.	kg	VE
216767	Set 11,700	1



Hydraulische Presswerkzeuge

Hydraulische Handzange „HHs-6“

Presskopf 180° drehbar, manueller Rücklauf nach vollendeter Pressung, leichte und kompakte Bauweise, im schwarzen Kunststoffkoffer, ohne Einsätze.

Technische Daten:

- Presskraft kN: 60
- Arbeitsdruck in bar: 700
- Kopf aufklappbar
- Pressbreite: schmal
- Kabelschuhe: standard Cu 10-240
- DIN Cu 10-185 • DIN Al 16-150
- Verbinder: standard Cu 10-240
- DIN Cu 10-185 • DIN Al 16-150



Video 215765

Art. Nr.	mm ²	Größe	kg	VE
215765	10 - 240	370 x 140 x 75 mm	4,600	1

Akkuhydraulisches Presswerkzeug „SHs-6“

Hydraulik für auswechselbare Presseinsätze, Presskopf 180° drehbar, manueller Rücklauf nach vollendeter Pressung.

- Presskraft kN: 60
- Arbeitsdruck in bar: 700
- Kopf aufklappbar
- Pressbreite: schmal
- Kabelschuhe: standard Cu 10-240 • DIN Cu 10-185 • DIN Al 16-150
- Verbinder: standard Cu 10-240 • DIN Cu 10-185 • DIN Al 16-150
- Presszeit akkubetrieben in Sek.: 5
- Batterieladezeit in Minuten: 30
- Akkutyp: Li-Ion, 18 V, 2 Ah
- mit Akku Art. Nr. 215523 und Ladegerät Art. Nr. 215527



Art. Nr.	mm ²	Größe	kg	VE
215770-1	10 - 185	398 x 75 mm	6,540	1
215770-1-NO	10 - 185	398 x 75 mm	5,370	1
215770-1-N	10 - 185	398 x 75 mm	2,480	1

Lieferumfang für alle akkuhydraulischen Presswerkzeuge:
1 Werkzeug, 1 Schnellladegerät sowie 1 Akku in SysCon oder Systemkoffer inkl. Einlage.

Bei Versionen -NO: kein Akku, kein Ladegerät
Bei Versionen -N: nur Maschine in Transportverpackung

Akkuhydraulisches Presswerkzeug „SHs-6M“

Sensor

Technische Daten und Lieferumfang siehe 215770-1.

Mit den unterschiedlichen Farben der Sensor-LED wird angezeigt, ob die Verpressung erfolgreich beendet wurde oder welche Fehler aufgetreten sind:

- Licht grün: Verpressung normgerecht beendet, Motor gestoppt.
- Licht orange: Akkuspannung nicht ausreichend
- Licht rot: Verpressung vorzeitig unterbrochen

Das Gerät verfügt ebenfalls über 1 weiße LED zur Ausleuchtung des jeweiligen Arbeitsraumes.



Video 215770/M



Art. Nr.	mm ²	Größe	kg	VE
215770/M-1	10 - 185	398 x 75 mm	6,570	1
215770/M-1-NO	10 - 185	398 x 75 mm	5,400	1
215770/M-1-N	10 - 185	398 x 75 mm	2,480	1

Einsätze standard

standard Kupfer-Rohrkabelschuhe und Verbinder, **Sechskantpressung**



Art. Nr.	mm ²	PB	kg	VE
215641	10/16	5	0,157	1
215642	25/35	5	0,155	1
215643	50/70	5	0,150	1
215644	95/120	5	0,145	1
215645	150	5	0,159	1
215646	185	5	0,156	1
215648	240	5	0,156	1

Einsätze DIN

DIN Al/Cu Presskabelschuhe und Verbinder, **Sechskantpressung**



Art. Nr.	mm ²	PB	KZ	kg	VE
215650	10/16	5	6/8	0,155	1
215651	25/35	5	10/12	0,151	1
215652	50/70	5	14/16	0,149	1
215653	95/120	5	18/20	0,129	1
215654	150	5	22	0,145	1
215655	185	5	25	0,147	1

haupa®

... mit „Sicherheit“ besser

Hydraulische Presswerkzeuge

Akkuhydraulisches Presswerkzeug „SH-6“

Hydraulik für austauschbare Presseinsätze, Presskopf 180° drehbar, aufklappbar, mit Schnellöffnung, manueller Rücklauf nach vollendeter Pressung.

- Presskraft kN: 60 kN
- Arbeitsdruck in bar: 700
- Kopf aufklappbar: ja
- Öffnung / Hub: 17 mm
- Pressbreite: schmal
- Kabelschuhe: standard Cu 10-240 • DIN Cu 10-240 • DIN Al 16-185
- Verbinder: standard Cu 10-240 • DIN Cu 10-240 • DIN Al 16-185
- Presszeit akkubetrieben in Sekunden: 5
- Batterieladezeit in Minuten: 30
- Akkutyp: Li-Ion, 18 V, 2 Ah
- mit Akku Art. Nr. 215523 und Ladegerät Art. Nr. 215527



240-H6

Art. Nr.	mm ²	Größe	kg	VE
215881-1	10 - 240	415 x 75 mm	6,650	1
215881-1-NO	10 - 240	415 x 75 mm	5,480	1
215881-1-N	10 - 240	415 x 75 mm	2,560	1

Akkuhydraulisches Presswerkzeug „SH-6M“

Sensor

Technische Daten und Lieferumfang siehe 215881-1.

Mit den unterschiedlichen Farben der Sensor-LED wird angezeigt, ob die Verpressung erfolgreich beendet wurde oder welche Fehler aufgetreten sind:

- Licht grün: Verpressung normgerecht beendet, Motor gestoppt.
- Licht orange: Akkuspannung nicht ausreichend
- Licht rot: Verpressung vorzeitig unterbrochen

Das Gerät verfügt ebenfalls über 1 weiße LED zur Ausleuchtung des jeweiligen Arbeitsraumes.



240-H6

Art. Nr.	mm ²	Größe	kg	VE
215881/M-1	10 - 240	415 x 75 mm	6,670	1
215881/M-1-NO	10 - 240	415 x 75 mm	5,500	1
215881/M-1-N	10 - 240	415 x 75 mm	2,590	1



Hydraulische Handzange „HH-6“

Presskopf 180° drehbar, manueller Rücklauf nach vollendeter Pressung, leichte und kompakte Bauweise, im schwarzen Kunststoffkoffer, ohne Einsätze.

- Presskraft kN: 60
- Arbeitsdruck in bar: 700
- Kopf aufklappbar
- Öffnung / Hub: 17 mm
- Pressbreite: schmal
- Kabelschuhe: standard Cu 10-240 • DIN Cu 10-240 • DIN Al 16-185
- Verbinder: Cu 10-240 • DIN Cu 10-240 • DIN Al 16-185
- Doppelkolbenpumpe
- Gewicht in kg: 3,0
- Gewicht Set in kg: 4,5



240-H6

Art. Nr.	mm ²	Größe	kg	VE
215800	10 - 240	400 x 150 x 65 mm	4,500	1

Einsätze Standard

Kupfer- Standard-Rohrkabelschuhe und Verbinder, **Sechskantpressung**

240-H6



Art. Nr.	mm ²	kg	VE
215852	10 - 16	0,157	1
215854	25 - 35	0,155	1
215856	50 - 70	0,150	1
215858	95 - 120	0,145	1
215859	150	0,159	1
215860	185	0,156	1
215861	240	0,156	1

Einsätze DIN Cu + Al

Aluminium- und Kupfer-Presskabelschuhe und Verbinder, **Sechskantpressung**

240-H6



Art. Nr.	mm ²	Al	KZ	kg	VE
215862	10 - 16	-	6 - 8	0,155	1
215864	25 - 35	16 - 25	10 - 12	0,151	1
215866	50 - 70	35 - 50	14 - 16	0,149	1
215868	95 - 120	70	18 - 20	0,129	1
215869	150	95 - 120	22	0,145	1
215870	185	150	25	0,147	1
215872	240	185	28	0,114	1

Lieferumfang für alle akkuhydraulischen Presswerkzeuge:
1 Werkzeug, 1 Schnellladegerät sowie 1 Akku in SysCon oder Systemkoffer inkl. Einlage.

Bei Versionen -NO: kein Akku, kein Ladegerät
Bei Versionen -N: nur Maschine in Transportverpackung

Akkuhydraulische Presswerkzeuge

Akkuhydraulisches Presswerkzeug „S0-6“

Hydraulik für auswechselbare Presseinsätze, Presskopf 180° drehbar, mit Schnellöffnung, manueller Rücklauf nach vollendeter Pressung.

- Presskraft kN: 60 kN
- Arbeitsdruck in bar: 700
- Kopf aufklappbar
- Öffnung / Hub: 17 mm
- Pressbreite: schmal
- Presszeit akkubetrieben in Sekunden: 5
- Batterieladezeit in Minuten: 30
- Akkutyp: Li-Ion, 18 V, 2 Ah
- mit Akku Art. Nr. 215523 und Ladegerät Art. Nr. 215527
- Kabelschuhe: standard Cu 6-300 • DIN Cu 6-300 • DIN Al 16-300
- Verbinder: standard Cu 6-300 • DIN Cu 6-300 • DIN Al 16-300



						SysCon	

Art. Nr.	mm ²	Größe	kg	VE
216801-1	6 - 300	383 x 75 mm	7,070	1
216801-1-NO	6 - 300	383 x 75 mm	5,910	1
216801-1-N	6 - 300	383 x 75 mm	2,990	1

Akkuhydraulisches Presswerkzeug „S0-6M“

Sensor

Technische Daten und Lieferumfang siehe 216801-1.

Mit den unterschiedlichen Farben der Sensor-LED wird angezeigt, ob die Verpressung erfolgreich beendet wurde oder welche Fehler aufgetreten sind:

- Licht grün: Verpressung normgerecht beendet, Motor gestoppt.
- Licht orange: Akkuspannung nicht ausreichend
- Licht rot: Verpressung vorzeitig unterbrochen

Das Gerät verfügt ebenfalls über 1 weiße LED zur Ausleuchtung des jeweiligen Arbeitsraumes.



						SysCon	

Art. Nr.	mm ²	Größe	kg	VE
216801/M-1	6 - 300	383 x 75 mm	6,670	1
216801/M-1-NO	6 - 300	383 x 75 mm	5,920	1
216801/M-1-N	6 - 300	383 x 75 mm	3,000	1

Akkuhydraulisches Presswerkzeug „A0-6“

Sensor

2 Stufenhydraulik für auswechselbare Presseinsätze, Presskopf 180° drehbar, mit Schnellöffnung, manueller Rücklauf nach vollendeter Pressung, Leuchtdiode zur Akkukontrolle.

- Presskraft kN: 60
- Arbeitsdruck in bar: 700
- Kopf aufklappbar
- Öffnung / Hub: 17 mm
- Pressbreite: schmal
- Kabelschuhe: standard Cu 6-300 • DIN Cu 6-300 / DIN Al 16-300
- Verbinder: standard Cu 6-300 • DIN Cu 6-300 / DIN Al 16-300
- Presszeit akkubetrieben in Sekunden: 4
- Batterieladezeit in Minuten: 120
- Akkutyp: Li-Ion 18 V, 4 Ah
- Doppelkolbenpumpe

Mit den unterschiedlichen Farben der Sensor-LED wird angezeigt, ob die Verpressung erfolgreich beendet wurde oder welche Fehler aufgetreten sind:

- Licht grün: Verpressung normgerecht beendet, Motor gestoppt.
- Licht orange: Akkuspannung nicht ausreichend
- Licht rot: Verpressung vorzeitig unterbrochen

Das Gerät verfügt ebenfalls über 2 weiße LED zur Ausleuchtung des jeweiligen Arbeitsraumes.



							Video 216800

Art. Nr.	mm ²	Größe	kg	VE
216800-1	6 - 300	375 x 343 x 75 mm	9,400	1
216800-1-NO	6 - 300	375 x 343 x 75 mm	8,000	1
216800-1-N	6 - 300	375 x 343 x 75 mm	4,750	1

Lieferumfang für alle akkuhydraulischen Presswerkzeuge:
1 Werkzeug, 1 Schnellladegerät sowie 1 Akku in SysCon oder Systemkoffer inkl. Einlage.

Bei Versionen -NO: kein Akku, kein Ladegerät
Bei Versionen -N: nur Maschine in Transportverpackung

haupa®

... mit „Sicherheit“ besser

Hydraulische Handzange „HO-6“

Presskopf 180° drehbar, manueller Rücklauf nach vollendeter Pressung, leichte und kompakte Bauweise, im schwarzen Kunststoffkoffer, ohne Einsätze.

- Presskraft kN: 60
- Arbeitsdruck in bar: 700
- Kopf aufklappbar
- Öffnung / Hub: 17 mm
- Pressbreite: schmal
- Kabelschuhe: standard Cu 6-300 • DIN Cu 6-300 • DIN Al 16-300
- Verbinder: standard Cu 6-300 • DIN Cu 6-300 • DIN Al 16-300
- Doppelkolbenpumpe
- Gewicht in kg: 3,5
- Gewicht Set in kg: 5,0



Art. Nr.	mm ²	Größe	kg	VE
216802	6 - 300	500 x 170 x 80 mm	5,000	1

Presszange „MO-6“ für Wechseleinsätze mit Teleskopgriffen

Lieferumfang: 1 Presswerkzeug, im Metallkoffer

- Presskraft kN: 60
- Kabelschuhe: standard Cu 6-300 • DIN Cu 6-300 • DIN Al 16-300
- Verbinder: standard Cu 6-300 • DIN Cu 6-300 • DIN Al 16-300



Art. Nr.	mm ²	Größe	kg	VE
216804	10 - 300	765 x 175 mm	11,800	1

Presskopf „KO-6“

im Kunststoffkoffer, ohne Einsätze.

- Presskraft kN: 60
- Arbeitsdruck in bar: 700
- Kopf aufklappbar
- Öffnung / Hub: 17 mm
- Pressbreite: schmal
- Kabelschuhe: standard Cu 6-300 • DIN Cu 6-300 • DIN Al 16-300
- Verbinder: Cu 6-300 • DIN Cu 6-300 • DIN Al 16-300
- Schnellkupplung
- Gewicht in kg: 3,2
- Gewicht Set in kg: 4,2



Art. Nr.	mm ²	Größe	kg	VE
216807	6 - 300	235 x 91,5 x 57 mm	4,200	1

Presseinsätze-Set Standard Cu

13 Standard-Pressereinsätze im praktischen Transportkoffer
Set enthält:

- 216806 CU 6, 216808 CU 10, 216810 CU 16, 216812 CU 25, 216814 CU 35, 216816 CU 50, 216818 CU 70, 216820 CU 95, 216822 CU 120, 216824 CU 150, 216826 CU 185, 216828 CU 240, 216830 CU 300



--	--

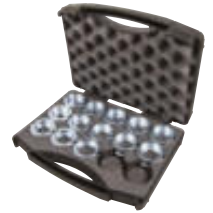

Art. Nr.	GL	mm ²	kg	VE
216805-SET	235	6 - 300	4,200	1

Presseinsätze-Set DIN Cu

12 DIN-Pressereinsätze im praktischen Transportkoffer

Set enthält:

- 216834 DIN 10, 216836 DIN 16, 216838 DIN 25, 216840 DIN 35, 216842 DIN 50, 216844 DIN 70, 216846 DIN 95, 216848 DIN 120, 216850 DIN 150, 216852 DIN 185, 216854 DIN 240, 216856 DIN 300



--	--



Art. Nr.	GL	mm ²	kg	VE
216831-SET	235	10 - 300	4,200	1

Presseinsätze-Set DIN AL

9 DIN-Pressereinsätze im praktischen Transportkoffer

Set enthält:

- 216840/AL DIN 16-25, 216842/AL DIN 35, 216844/AL DIN 50, 216846/AL DIN 70, 216850/AL DIN 95-120, 216852/AL DIN 150, 216854/AL DIN 185, 216856/AL DIN 240, 216858/AL DIN 300



--	--



Art. Nr.	GL	mm ²	kg	VE
216840/AL-SET	235	16 - 300	4,200	1

Presseinsätze-Set Standard AL

9 Standard-Pressereinsätze im praktischen Transportkoffer

Set enthält:

- 216812/Al AL 25, 216814/Al AL 35, 216816/Al AL 50, 216818/Al AL 70, 216820/Al AL 95, 216822/Al AL 120, 216824/Al AL 150, 216826/Al AL 185, 216828/Al AL 240



--	--



Art. Nr.	GL	mm ²	kg	VE
216812/AL-SET	235	25 - 240	4,200	1

Presseinsätze

Presseinsätze für DIN Presskabelschuhe



300-06

Art. Nr.	Cu	KZ	PB	kg	VE
216832	6	5	5	0,123	1
216834	10	6	5	0,122	1
216836	16	8	5	0,125	1
216838	25	10	5	0,120	1
216840	35	12	5	0,120	1
216842	50	14	5	0,119	1
216844	70	16	5	0,120	1
216846	95	18	5	0,120	1
216848	120	20	5	0,120	1
216850	150	22	5	0,120	1
216852	185	25	5	0,120	1
216854	240	28	5	0,115	1
216856	300	32	5	0,120	1

Presseinsätze für standard Rohrkabelschuhe



300-06

Art. Nr.	mm²	PB	kg	VE
216806	6	5	0,136	1
216808	10	5	0,136	1
216810	16	5	0,136	1
216812	25	5	0,135	1
216814	35	5	0,135	1
216816	50	5	0,134	1
216818	70	5	0,132	1
216820	95	5	0,132	1
216822	120	5	0,130	1
216824	150	5	0,128	1
216826	185	5	0,125	1
216828	240	5	0,121	1
216830	300	5	0,118	1

Presseinsätze für verdichtete Leiter

für standard Rohrkabelschuhe und Verbinder, auch auf verdichteten Leitern



300-06



Art. Nr.	mm²	PB	kg	VE
216806/V	6	5	0,136	1
216808/V	10	5	0,136	1
216810/V	16	5	0,136	1
216812/V	25	5	0,135	1
216814/V	35	5	0,135	1
216816/V	50	5	0,134	1
216818/V	70	5	0,132	1
216820/V	95	5	0,132	1
216822/V	120	5	0,130	1
216824/V	150	5	0,128	1
216826/V	185	5	0,125	1
216828/V	240	5	0,121	1
216830/V	300	5	0,118	1

Presseinsätze für Rohrkabelschuhe „F-Type“



300-06

Art. Nr.	mm²	PB	kg	VE
216878	10	8	0,146	1
216880	16	9	0,153	1
216882	25	11	0,162	1
216884	35	13	0,171	1
216886	50	13	0,167	1
216888	70	13	0,160	1
216890	95	13	0,164	1
216892	120	20	0,174	1
216894	150	20	0,162	1
216896	185	8	0,124	1
216898	240	8	0,119	1
216899	300	8	0,089	1

Presseinsätze für Aderendhülsen

für Aderendhülsen auf verdichteten, ausgedünnten Leitern, Wellenprofil



300-06

Art. Nr.	mm²	kg	VE
216952	10	0,120	1
216954	16	0,120	1
216956	25	0,120	1
216958	35	0,120	1
216960	50	0,120	1
216962	70	0,120	1
216964	95	0,120	1
216966	120	0,120	1
216968	150	0,120	1
216970	185	0,120	1
216972	240	0,120	1

Presseinsätze zur Vorrundpressform für Sektorleiter

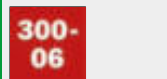

300-06

Art. Nr.	mm²	sm	se	kg	VE
216926	10	10	-	0,120	1
216928	16	16	-	0,120	1
216930	25 - 35	25	35	0,120	1
216932	35 - 50	35	50	0,120	1
216934	50 - 70	50	70	0,120	1
216936	70 - 95	70	95	0,120	1
216938	95 - 120	95	120	0,120	1
216940	120 - 150	120	150	0,240	1
216942	150 - 185	150	185	0,197	1
216944	185 - 240	185	240	0,120	1
216946	240 - 300	240	300	0,120	1



haupa®

... mit „Sicherheit“ besser

Presseinsätze

Presseinsätze

für Ovalpressung für isolierte Rohrkabelschuhe

300-06

Art. Nr.	mm ²	PB	kg	VE
216670	10	5	0,136	1
216672	16	5	0,136	1
216674	25	5	0,136	1
216676	35	5	0,135	1
216678	50	5	0,135	1
216680	70	5	0,134	1
216682	95	5	0,134	1
216684	120	5	0,134	1
216686	150	5	0,134	1

Presseinsätze

für standard Aluminium Rohrkabelschuhe und -Verbinder

300-06

Art. Nr.	mm ²	PB	kg	VE
216812/AL	16-25	7	0,135	1
216814/AL	35	7	0,135	1
216816/AL	50	7	0,134	1
216818/AL	70	7	0,132	1
216820/AL	95	7	0,132	1
216822/AL	120	7	0,130	1
216824/AL	150	7	0,128	1
216826/AL	185	7	0,125	1
216828/AL	240	7	0,121	1

Presseinsätze

für Verbinder mit Kerbung

300-06



Art. Nr.	mm ²	kg	VE
216813	25	0,143	1
216815	35	0,143	1
216817	50	0,143	1
216819	70	0,143	1
216821	95	0,143	1
216823	120	0,143	1

Presseinsätze

für DIN Aluminium Rohrkabelschuhe und -Verbinder

300-06

Art. Nr.	rm/sm	re/se	mm ²	PB	KZ	kg	VE
216840/AL	16-25	25-35		7	12	0,120	1
216842/AL	35	50		7	14	0,119	1
216844/AL	50	70		7	16	0,120	1
216846/AL	70	95		7	18	0,120	1
216850/AL	95-120	120-150		7	22	0,120	1
216852/AL	150	185		7	25	0,120	1
216854/AL	185	240		7	28	0,120	1
216856/AL	240	300		5	32	0,115	1
216858/AL	300	400		5	34	0,120	1

Presseinsätze

für verdichtete Kabel und isolierte Rohrkabelschuhe

300-06

Art. Nr.	mm ²	kg	VE
216863	16	0,136	1
216865	25	0,136	1
216867	35	0,136	1
216869	50	0,135	1
216871	70	0,135	1
216873	95	0,134	1
216875	120	0,134	1
216877	150	0,134	1

Presseinsätze

für C-Verbinder

300-06

Art. Nr.	mm ²	PB	kg	VE
216984	16	5	0,135	1
216984/25	25	5	0,135	1
216985	35	5	0,135	1
216986	50	5	0,134	1
216986/70	70	5	0,132	1
216987	4-4	5	0,132	1
216988	10-10	5	0,132	1
216989	10-1	5	0,132	1

Akkuhydraulisches Presswerkzeug „AC25-12“

Sensor

2 Stufenhydraulik für auswechselbare Presseinsätze, Presskopf 180° drehbar, manueller Rücklauf nach vollendeter Pressung, Leuchtdiode zur Akkukontrolle.

- Presskraft kN: 120
- Arbeitsdruck in bar: 700
- Öffnung / Hub: 25 mm
- Pressbreite: breit
- Kabelschuhe: standard Cu 10-400 • DIN Cu 10-300 • DIN Al 16-300
- Verbinder: Cu 10-185 • DIN Cu 10-150 • DIN Al 16-120
- Presszeit akkubetrieben in Sekunden: 6-12
- Batterieladezeit in Minuten: 120
- Akkutyp: Li-Ion, 18 V, 4 Ah
- Doppelkolbenpumpe

Mit den unterschiedlichen Farben der Sensor-LED wird angezeigt, ob die Verpressung erfolgreich beendet wurde oder welche Fehler aufgetreten sind:

- Licht grün: Verpressung normgerecht beendet, Motor gestoppt.
- Licht orange: Akkuspannung nicht ausreichend
- Licht rot: Verpressung vorzeitig unterbrochen

Das Gerät verfügt ebenfalls über 2 weiße LED zur Ausleuchtung des jeweiligen Arbeitsraumes.



400-C12



Video 216601



Art. Nr.	mm ²	Größe	kg	VE
216601-1	10 - 400	375 x 375 x 75 mm	11,830	1
216601-1-NO	10 - 400	375 x 375 x 75 mm	9,150	1
216601-1-N	10 - 400	375 x 375 x 75 mm	5,900	1

Lieferumfang für alle akkuhydraulischen Presswerkzeuge:
1 Werkzeug, 1 Schnellladegerät sowie 1 Akku in SysCon oder Systemkoffer inkl. Einlage.

Bei Versionen -NO: kein Akku, kein Ladegerät
Bei Versionen -N: nur Maschine in Transportverpackung

Hydraulische Handzange „HC25-12“

Presskopf 180° drehbar, manueller Rücklauf nach vollendeter Pressung, leichte und kompakte Bauweise, im schwarzen Kunststoffkoffer, ohne Einsätze.

- Presskraft kN: 120
- Arbeitsdruck in bar: 700
- Öffnung / Hub: 25 mm
- Pressbreite: breit
- Kabelschuhe: standard Cu 10-400 • DIN Cu 10-300 • DIN Al 16-300
- Verbinder: Cu 10-185 • DIN Cu 10-150 • DIN Al 16-120
- Doppelkolbenpumpe
- Gewicht in kg: 6,2
- Gewicht Set kg: 7,7



400-C12



Art. Nr.	mm ²	Größe	kg	VE
216124	10 - 400	585 x 180 x 72 mm	7,700	1

Hydraulischer Presskopf „KC25-12“

im Kunststoffkoffer, ohne Einsätze.

- Presskraft kN: 120
- Arbeitsdruck in bar: 700
- Kabelschuhe: standard Cu 10-400 • DIN Cu 10-300 • DIN Al 16-300
- Verbinder: standard Cu 10-185 • DIN Cu 10-150 • DIN Al 16-120
- Öffnung / Hub: 25 mm
- Pressbreite: breit
- Schnellkupplung
- Gewicht in kg: 3,6
- Gewicht Set in kg: 4,6



400-C12



Art. Nr.	mm ²	Größe	kg	VE
216004	10 - 400	245 x 130 x 72 mm	4,600	1

Akkuhydraulisches Presswerkzeug „AC42-12“

Sensor

2 Stufenhydraulik für auswechselbare Presseinsätze, Presskopf 180° drehbar, manueller Rücklauf nach vollendeter Pressung, Leuchtdiode zur Akkukontrolle.

- Presskraft kN: 120
- Arbeitsdruck in bar: 700
- Öffnung / Hub: 42 mm
- Pressbreite: breit
- Kabelschuhe: Cu 10-400 • DIN Cu 10-300 • DIN Al 16-300
- Verbinder: Cu 10-400 • DIN Cu 10-300 • DIN Al 16-300
- Presszeit akkubetrieben in Sekunden: 7-13
- Batterieladezeit in Minuten: 120
- Akkutyp: Li-Ion, 18 V, 4 Ah
- Doppelkolbenpumpe

Mit den unterschiedlichen Farben der Sensor-LED wird angezeigt, ob die Verpressung erfolgreich beendet wurde oder welche Fehler aufgetreten sind:

- Licht grün: Verpressung normgerecht beendet, Motor gestoppt.
- Licht orange: Akkuspannung nicht ausreichend
- Licht rot: Verpressung vorzeitig unterbrochen

Das Gerät verfügt ebenfalls über 2 weiße LED zur Ausleuchtung des jeweiligen Arbeitsraumes.



400-C12

<input type="checkbox"/>	<input type="checkbox"/>	<input type="checkbox"/>	<input type="checkbox"/>	<input type="checkbox"/>	<input type="checkbox"/>
<input type="checkbox"/>	<input type="checkbox"/>	<input type="checkbox"/>	<input type="checkbox"/>	<input type="checkbox"/>	<input type="checkbox"/>



Video 216622

Art. Nr.	mm ²	Größe	kg	VE
216622-1	10 - 400	430 x 340 x 75 mm	11,830	1
216622-1-NO	10 - 400	430 x 340 x 75 mm	10,430	1
216622-1-N	10 - 400	430 x 340 x 75 mm	7,180	1

Lieferumfang für alle akkuhydraulischen Presswerkzeuge:
1 Werkzeug, 1 Schnellladegerät sowie 1 Akku in SysCon oder Systemkoffer inkl. Einlage.

Bei Versionen -NO: kein Akku, kein Ladegerät
Bei Versionen -N: nur Maschine in Transportverpackung

Hydraulische Handzange „HC42-12“

Presskopf 180° drehbar, manueller Rücklauf nach vollendeter Pressung, im Kunststoffkoffer, ohne Einsätze.

- Presskraft kN: 120
- Arbeitsdruck in bar: 700
- Öffnung / Hub: 42 mm
- Pressbreite: breit
- Kabelschuhe: standard Cu 10-400 • DIN Cu 10-300 • DIN Al 16-300
- Verbinder: standard Cu 10-400 • DIN Cu 10-300 • DIN Al 16-300
- Doppelkolbenpumpe
- Gewicht in kg: 8,2
- Gewicht Set in kg: 9,7



400-C12

<input type="checkbox"/>	<input type="checkbox"/>	<input type="checkbox"/>	<input type="checkbox"/>	<input type="checkbox"/>	<input type="checkbox"/>
<input type="checkbox"/>	<input type="checkbox"/>	<input type="checkbox"/>			

Art. Nr.	mm ²	Größe	kg	VE
216125	10 - 400	640 x 170 x 77 mm	9,700	1

Hydraulischer Presskopf „KC42-12“

im Kunststoffkoffer, ohne Einsätze.

- Presskraft kN: 120
- Arbeitsdruck in bar: 700
- Öffnung / Hub: 42 mm
- Pressbreite: breit
- Kabelschuhe: standard Cu 10-400 • DIN Cu 10-300 • DIN Al 16-300
- Verbinder: standard Cu 10-400 • DIN Cu 10-300 • DIN Al 16-300
- Schnellkupplung
- Gewicht in kg: 5,3
- Gewicht Set in kg: 6,3



400-C12

<input type="checkbox"/>	<input type="checkbox"/>	<input type="checkbox"/>	<input type="checkbox"/>	<input type="checkbox"/>	<input type="checkbox"/>
<input type="checkbox"/>	<input type="checkbox"/>				

Art. Nr.	mm ²	Größe	kg	VE
216005	10 - 400	320 x 130 x 76 mm	6,300	1



Hydraulische Presswerkzeuge

Akkuhydraulisches Presswerkzeug „AH-12“

Sensor

2 Stufenhydraulik für auswechselbare Presseinsätze, Presskopf 180° drehbar, manueller Rücklauf nach vollendeter Pressung, Leuchtdiode zur Akkukontrolle. Presswerkzeug für Tiefnut-Verpressungen „DeepIndent“.

- Presskraft kN: 120
- Arbeitsdruck in bar: 700
- Öffnung / Hub: 20 mm
- Kopf aufklappbar
- Pressbreite: breit
- Kabelschuhe: standard Cu 10-400 • DIN Cu 10-300 • DIN AI 16-300
- Verbinder: standard Cu 10-400 • DIN Cu 10-300 • DIN AI 16-300
- Presszeit akkubetrieben in Sekunden: 6-12
- Batterieladezeit in Minuten: 120
- Akkutyp: Li-Ion, 18 V, 4 Ah
- Doppelkolbenpumpe

Mit den unterschiedlichen Farben der Sensor-LED wird angezeigt, ob die Verpressung erfolgreich beendet wurde oder welche Fehler aufgetreten sind:

- Licht grün: Verpressung normgerecht beendet, Motor gestoppt.
- Licht orange: Akkuspannung nicht ausreichend
- Licht rot: Verpressung vorzeitig unterbrochen

Das Gerät verfügt ebenfalls über 2 weiße LED zur Ausleuchtung des jeweiligen Arbeitsraumes.



400-C12

Video 216503



Art. Nr.	mm ²	Größe	kg	VE
216503-1	10 - 400	405 x 353 x 75 mm	10,970	1
216503-1-NO	10 - 400	405 x 353 x 75 mm	9,570	1
216503-1-N	10 - 400	405 x 353 x 75 mm	5,320	1

Lieferumfang für alle akkuhydraulischen Presswerkzeuge:
1 Werkzeug, 1 Schnellladegerät sowie 1 Akku in SysCon oder Systemkoffer inkl. Einlage.

Bei Versionen -NO: kein Akku, kein Ladegerät
Bei Versionen -N: nur Maschine in Transportverpackung

Hydraulische Handzange „HH-12“

manueller Rücklauf nach vollendeter Pressung, im schwarzen Kunststoffkoffer, ohne Einsätze.

- Presskraft kN: 120
- Arbeitsdruck in bar: 700
- Öffnung / Hub: 20 mm
- Kopf aufklappbar
- Pressbreite: breit
- Kabelschuhe: standard Cu 10-400 • DIN Cu 10-300 • DIN AI 16-300
- Verbinder: standard Cu 10-400 • DIN Cu 10-300 • DIN AI 16-300
- Doppelkolbenpumpe
- Gewicht in kg: 6,0
- Gewicht Set in kg: 7,5



400-C12

Art. Nr.	mm ²	Größe	kg	VE
215946	10 - 400	615 x 180 x 76 mm	7,500	1

Hydraulischer Presskopf „KH-12“

im Kunststoffkoffer, ohne Einsätze.

- Presskraft kN: 120
- Arbeitsdruck in bar: 700
- Öffnung / Hub: 20 mm
- Kopf aufklappbar
- Pressbreite: breit
- Kabelschuhe: standard Cu 10-400 • DIN Cu 10-300 • DIN AI 16-300
- Verbinder: standard Cu 10-400 • DIN Cu 10-300 • DIN AI 16-300
- Schnellkupplung
- Gewicht in kg: 4,0
- Gewicht Set in kg: 5,0



400-C12

Art. Nr.	mm ²	Größe	kg	VE
215980	10 - 400	275 x 90 x 76 mm	5,000	1

haupa[®]

... mit „Sicherheit“ besser

HAUPA GmbH & Co. KG, Königstr. 165-169, 42853 Remscheid, Tel.: +49 (0)2191 8418-0, Fax: +49 (0)2191 8418-840, sales@haupa.com

Einsätze DIN

für Kupfer, **Sechskantpressung**



Art. Nr.	mm ²	PB	KZ	kg	VE
216036	10	10	6	0,248	1
216038	16	10	8	0,248	1
216040	25	13	10	0,244	1
216042	35	13	12	0,235	1
216044	50	13	14	0,231	1
216046	70	13	16	0,226	1
216048	95	14	18	0,229	1
216050	120	14	20	0,225	1
216052	150	10	22	0,197	1
216054	185	10	25	0,193	1
216056	240	10	28	0,185	1
216060	300	10	32	0,142	1

Einsätze

standard Rohrkabelschuhe und -Verbinder, **Sechskantpressung**



Art. Nr.	mm ²	PB	kg	VE
216008	10	10	0,211	1
216010	16	10	0,212	1
216012	25	10	0,210	1
216014	35	13	0,207	1
216016	50	13	0,224	1
216018	70	14	0,221	1
216020	95	14	0,226	1
216022	120	14	0,200	1
216024	150	11	0,200	1
216026	185	11	0,191	1
216028	240	11	0,186	1
216030	300	11	0,200	1
216032	400	11	0,200	1

Einsätze für verdichtete Leiter

für standard Rohrkabelschuhe und Verbinder, auch auf ausgedünnten, verdichteten Leitern



Art. Nr.	mm ²	PB	kg	VE
216008/V	10	10	0,211	1
216010/V	16	10	0,212	1
216012/V	25	10	0,210	1
216014/V	35	13	0,207	1
216016/V	50	13	0,224	1
216018/V	70	14	0,221	1
216020/V	95	14	0,226	1
216022/V	120	14	0,200	1
216024/V	150	11	0,200	1
216026/V	185	11	0,191	1
216028/V	240	11	0,186	1
216030/V	300	11	0,200	1
216032/V	400	11	0,200	1

Einsätze DIN

für DIN Aluminium Presskabelschuhe und -Verbinder, **Sechskantpressung**



Art. Nr.	rm/sm	re/se	PB	KZ	kg	VE
216042/AL	16-25	25-35	12	12	0,235	1
216044/AL	35	50	12	14	0,231	1
216046/AL	50	70	12	16	0,226	1
216048/AL	70	95	12	18	0,229	1
216052/AL	95-120	120-150	14	22	0,197	1
216054/AL	150	185	14	25	0,193	1
216056/AL	185	240	14	28	0,185	1
216060/AL	240	300	17	32	0,142	1
216062/AL	300	-	17	34	0,142	1

Einsätze Standard

für Standard Aluminium Presskabelschuhe und -Verbinder, **Sechskantpressung**

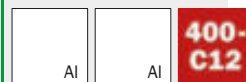

Art. Nr.	mm ²	PB	kg	VE
216012/AL	16-25	10	0,210	1
216014/AL	35	10	0,207	1
216016/AL	50	13	0,224	1
216018/AL	70	13	0,221	1
216020/AL	95	13	0,226	1
216022/AL	120	13	0,200	1
216024/AL	150	14	0,200	1
216026/AL	185	14	0,191	1
216028/AL	240	10	0,186	1

Einsätze

Ringkabelschuhe und -Verbinder, **Dornpressung**



Art. Nr.	mm ²	kg	VE
216064	10	0,200	1
216066	16	0,120	1
216068	25	0,118	1
216070	35	0,116	1
216072	50	0,118	1
216074	70	0,131	1
216076	95	0,119	1
216078	120	0,111	1
216080	150	0,107	1
216082	185	0,095	1
216084	240	0,085	1
216086	300	0,060	1
216065	10 - 25	0,112	1
216067	35 - 50	0,121	1
216069	70 - 120	0,136	1
216071	150 - 300	0,125	1

Einsätze

Presseinsatz für Rohrkabelschuhe "KRF/KRS"



400-C12

Art. Nr.	mm ²	PB	kg	VE
216160	10	8	0,211	1
216162	16	8	0,216	1
216164	25	11	0,227	1
216168	50	13	0,232	1
216166	35	13	0,234	1
216170	70	13	0,111	1
216172	95	13	0,230	1
216174	120	20	0,247	1
216176	150	20	0,235	1
216178	185	8	0,190	1
216180	240	8	0,179	1
216182	300	8	0,126	1

Einsätze

Vorrundpressform Sektorleiter



Art. Nr.	mm ²	sm	se	kg	VE
216088	50	50	70	0,518	1
216090	70	70	95	0,505	1
216092	95	95	120	0,489	1
216094	120	120	150	0,474	1
216096	150	150	185	0,463	1
216098	185	185	240	0,441	1
216100	240	240	300	0,406	1

Einsätze

für Aderendhülsen und verdichtete Leiter, **Wellenprofil**



400-C12

Art. Nr.	mm ²	PB	kg	VE
216112	50	26	0,194	1
216114	70	26	0,200	1
216116	95	26	0,188	1
216118	120	26	0,200	1
216120	150	26	0,200	1
216122	185	26	0,200	1
216123	240	26	0,200	1

Einsätze

isolierte Kabelschuhe, **Ovalpressung**



400-C12

Art. Nr.	mm ²	PB	kg	VE
216126	10	5	0,200	1
216128	16	5	0,200	1
216130	25	5	0,220	1
216132	35	5	0,218	1
216134	50	5	0,200	1
216136	70	5	0,200	1
216138	95	5	0,200	1
216140	120	5	0,200	1
216142	150	5	0,200	1

Einsätze

C-Verbinder, **Ovalpressung**



400-C12

Art. Nr.	mm ²	PB	kg	VE
216148	16	16	0,135	1
216149	25	17	0,135	1
216150	35	20	0,135	1
216152	50	20	0,134	1
216153	70	20	0,132	1
216154	70	30	0,132	1
216156	95	30	0,132	1
216157	120	20	0,132	1

Zubehör Tiefnutverpressung

Presseinsätze „Deepindent“ (AH-12/KH-12/HH-12)

für Rohrkabelschuhe und Verbinder, **Tiefnutverpressung**



Art. Nr.	mm ²	kg	VE
216552	50 - 70	Kabelschuhe	0,211 1
216554	95 - 185	Kabelschuhe	0,211 1
216556	240	Kabelschuhe	0,211 1
216562	50 - 70	Verbinder	0,211 1
216564	95 - 185	Verbinder	0,211 1
216566	240	Verbinder	0,211 1

Adapter Pressdorn



Art. Nr.	Größe	kg	VE
216570	1 - 4	0,211	1

Pressdorn



Art. Nr.	mm ²	Größe	kg	VE
216574	50 - 70	1	0,211	1
216576	95 - 185	2	0,211	1
216578	240	4	0,211	1

Halter für „Deepindent“ Presseinsätze



Art. Nr.	mm ²	kg	VE
216580	50 - 185	0,211	1
216582	240	0,211	1

Akkuhydraulisches Presswerkzeug „SDE240-6“

Presskopf 180° drehbar, mit Schnellöffnung, manueller Rücklauf nach vollendeter Pressung, keine Einsätze nötig, **Dornpressung**.

- Presskraft kN: 60 kN
- Arbeitsdruck in bar: 700
- Presszeit akkubetrieben in Sekunden: 5
- Batterieladezeit in Minuten: 30
- Akkutyp: Li-Ion, 18 V, 2 Ah
- mit Akku Art. Nr. 215523 und Ladegerät Art. Nr. 215527
- Kabelschuhe: standard Cu 10-240 • DIN AL 50-240
- Verbinder: standard Cu 10-240 • DIN AL 50-240



Art. Nr.	mm ²	Größe	kg	VE
216669-1	10 - 240	455 x 75 mm	7,270	1
216669-1-NO	10 - 240	455 x 75 mm	6,100	1
216669-1-N	10 - 240	455 x 75 mm	3,180	1

Akkuhydraulisches Presswerkzeug „SDE240-6M“

Sensor

Technische Daten und Lieferumfang siehe 216669-1.

Mit den unterschiedlichen Farben der Sensor-LED wird angezeigt, ob die Verpressung erfolgreich beendet wurde oder welche Fehler aufgetreten sind:

- Licht grün: Verpressung normgerecht beendet, Motor gestoppt
- Licht orange: Akkuspannung nicht ausreichend
- Licht rot: Verpressung vorzeitig unterbrochen

Das Gerät verfügt ebenfalls über 1 weiße LED zur Ausleuchtung des jeweiligen Arbeitsraumes.



Art. Nr.	mm ²	Größe	kg	VE
216669/M-1	10 - 240	455 x 75 mm	7,280	1
216669/M-1-NO	10 - 240	455 x 75 mm	6,110	1
216669/M-1-N	10 - 240	455 x 75 mm	3,190	1

Lieferumfang für alle akkuhydraulischen Presswerkzeuge:
1 Werkzeug, 1 Schnellladegerät sowie 1 Akku in SysCon oder Systemkoffer inkl. Einlage.

Bei Versionen -NO: kein Akku, kein Ladegerät
Bei Versionen -N: nur Maschine in Transportverpackung

Hydraulische Presswerkzeuge

Akkuhydraulisches Presswerkzeug „SD300-6“

Presskopf 360° drehbar, manueller Rücklauf nach vollendeter Pressung, keine Einsätze nötig, **Dornpressung**.

- Presskraft kN: 60
- Arbeitsdruck in bar: 700
- Pressbreite: vierdorn
- Kabelschuhe: standard Cu 16-300
- Verbinder: standard Cu 16-120
- Presszeit akkubetrieben in Sekunden: 6-12
- Batterieladezeit in Minuten: 30
- Akkutyp: Li-Ion, 18 V, 2 Ah
- mit Akku Art. Nr. 215523 und Ladegerät Art. Nr. 215527



Art. Nr.	mm ²	Größe	kg	VE
216663-1	16 - 300	443 x 75 mm	7,970	1
216663-1-NO	16 - 300	443 x 75 mm	6,800	1
216663-1-N	16 - 300	443 x 75 mm	3,880	1

Akkuhydraulisches Presswerkzeug „SD300-6M“ Sensor

Technische Daten und Lieferumfang siehe 216663-1.

Mit den unterschiedlichen Farben der Sensor-LED wird angezeigt, ob die Verpressung erfolgreich beendet wurde oder welche Fehler aufgetreten sind:

- Licht grün: Verpressung normgerecht beendet, Motor gestoppt.
- Licht orange: Akkuspannung nicht ausreichend
- Licht rot: Verpressung vorzeitig unterbrochen

Das Gerät verfügt ebenfalls über 1 weiße LED zur Ausleuchtung des jeweiligen Arbeitsraumes.



Art. Nr.	mm ²	Größe	kg	VE
216663/M-1	16 - 300	443 x 75 mm	8,280	1
216663/M-1-NO	16 - 300	443 x 75 mm	7,110	1
216663/M-1-N	16 - 300	443 x 75 mm	4,200	1

Prüfdorn und Lehre siehe Seite 76

Lieferumfang für alle akkuhydraulischen Presswerkzeuge:
1 Werkzeug, 1 Schnellladegerät sowie 1 Akku in SysCon oder Systemkoffer inkl. Einlage.

Bei Versionen -NO: kein Akku, kein Ladegerät
Bei Versionen -N: nur Maschine in Transportverpackung

Hydraulische Handzange „HD300-6“

Presskopf 360° drehbar, manueller Rücklauf nach vollendeter Pressung, kein Einsatzwechsel nötig, **Dornpressung**.

- Presskraft kN: 60
- Arbeitsdruck in bar: 700
- Pressbereich Kabelschuhe: standard Cu 16-300
- Pressbereich Verbinder: standard Cu 16-120
- Doppelkolbenpumpe
- Gewicht in kg: 5,0
- Gewicht Set in kg: 6,5

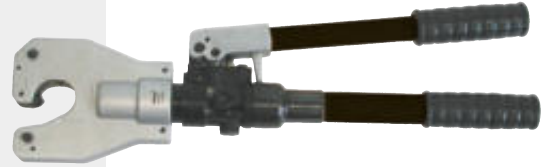

Art. Nr.	mm ²	Größe	kg	VE
216660	16 - 300	570 x 160 x 60 mm	6,500	1

Presskopf vierdorn „KD300-6“

im Kunststoffkoffer, kein Einsatzwechsel nötig, **Dornpressung**.

- Presskraft kN: 60
- Arbeitsdruck in bar: 700
- Pressbereich Kabelschuhe: standard Cu 16-300
- Pressbereich Verbinder: standard Cu 16-120
- Schnellkupplung
- Gewicht in kg: 2,8
- Gewicht Set in kg: 3,8

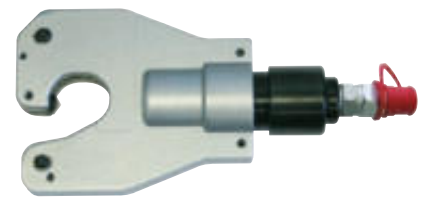

Art. Nr.	mm ²	Größe	kg	VE
216665	16 - 300	275 x 130 x 60 mm	3,800	1

INFO:

Hydraulisches 4-Dorn Presswerkzeug zum Verpressen von handelsüblichen Rohrkabelschuhen und Verbindern, Breitpressung Zuverlässiges, robustes hydraulisches Presswerkzeug. Die Lösung für Ihre Härtefälle!

- Werkzeug stellt sich automatisch auf den zu verpressenden Leiterquerschnitt ein
- Garantiert DIN gerechte Verbindung
- Keine Anschaffung weiterer Presseinsätze notwendig
- Kein Einsatzwechsel pro Leiterquerschnitt
- Hervorragend geeignet zum Verpressen von hochflexiblen feinstdrähtigen Leitern Kabel Klasse 5 & 6
- Hervorragend geeignet zum Verpressen von verdichteten Leitern (Keine Passhülse kein Sonderkabelschuh)
- Prüfdorn und Lehre zur schnellen, einfachen, optischen Pressdruckkontrolle

Hinweis:

DIN Presskabelschuhe müssen gemäß Norm weiterhin mit Sechskantpressung und DIN Presseinsätzen verarbeitet werden!

haupa®

... mit „Sicherheit“ besser

Hydraulische Presswerkzeuge

Akkuhydraulisches Presswerkzeug „SD400-6“

Presskopf 360° drehbar, manueller Rücklauf nach vollendeter Pressung, Leuchtdiode zur Akkukontrolle, keine Einsätze nötig, **Dornpressung**.

- Presskraft kN: 60
- Arbeitsdruck in bar: 700
- Kopf aufklappbar
- Kabelschuhe: standard Cu 25-400
- Verbinder: standard Cu 25-400
- Presszeit akkubetrieben in Sekunden: 6-12
- Batterieladezeit in Minuten: 30
- Akkutyp: Li-Ion, 18 V, 2 Ah
- mit Akku Art. Nr. 215523 und Ladegerät Art. Nr. 215527



Art. Nr.	mm ²	Größe	kg	VE
216667-1	25 - 400	455 x 75 mm	8,070	1
216667-1-NO	25 - 400	455 x 75 mm	6,900	1
216667-1-N	25 - 400	455 x 75 mm	3,890	1

Akkuhydraulisches Presswerkzeug „SD400-6M“ **Sensor**

Technische Daten und Lieferumfang siehe 216667-1.

Mit den unterschiedlichen Farben der Sensor-LED wird angezeigt, ob die Verpressung erfolgreich beendet wurde oder welche Fehler aufgetreten sind:

- Licht grün: Verpressung normgerecht beendet, Motor gestoppt.
- Licht orange: Akkuspannung nicht ausreichend
- Licht rot: Verpressung vorzeitig unterbrochen

Das Gerät verfügt ebenfalls über 1 weiße LED zur Ausleuchtung des jeweiligen Arbeitsraumes.



Art. Nr.	mm ²	Größe	kg	VE
216667/M-1	25 - 400	455 x 75 mm	8,260	1
216667/M-1-NO	25 - 400	455 x 75 mm	7,090	1
216667/M-1-N	25 - 400	455 x 75 mm	4,170	1

Prüfdorn

Prüfdorn für alle hydraulischen Vierdornwerkzeuge



Art. Nr.	kg	VE
216660/B	0,566	1

Hydraulische Handzange vierdorn „HD400-6“

Presskopf 360° drehbar, manueller Rücklauf nach vollendeter Pressung, im Kunststoffkoffer, keine Einsätze nötig, **Dornpressung**.

- Presskraft kN: 60
- Arbeitsdruck in bar: 700
- Kopf aufklappbar
- Pressbereich Kabelschuhe: standard Cu 25-400
- Pressbereich Verbinder: standard Cu 25-400
- Doppelkolbenpumpe
- Gewicht in kg: 5,2
- Gewicht Set in kg: 6,7



Art. Nr.	mm ²	Größe	kg	VE
216661	25 - 400	585 x 160 x 75 mm	6,700	1

Presskopf vierdorn „HKD400“

im Kunststoffkoffer, kein Einsatzwechsel nötig, **Dornpressung**.

- Presskraft kN: 60
- Arbeitsdruck in bar: 700
- Kopf aufklappbar
- Pressbereich Kabelschuhe: standard Cu 25-400
- Pressbereich Verbinder: standard Cu 25-400
- Schnellkupplung
- Gewicht in kg: 3,0
- Gewicht Set in kg: 4,0



Art. Nr.	mm ²	Größe	kg	VE
216666	25 - 400	300 x 136 x 82 mm	4,000	1

Lehre für Vierdornpressung

Lehre für alle hydraulischen Vierdornwerkzeuge in Verbindung mit Prüfdorn 216660/B



Art. Nr.	kg	VE
216660/L	0,566	1

Druckprüfwerkzeuge

Hydraulische Handzange „HDE500-12“

Presskopf 180° drehbar, manueller Rücklauf nach vollendeter Pressung, im Kunststoffkoffer, keine Einsätze nötig, **Dornpressung**.

- Presskraft kN: 60
- Arbeitsdruck in bar: 700
- Kopf aufklappbar
- Kabelschuhe: standard Cu 35-500 • DIN AL 95-500
- Verbinder: standard Cu 35-500 • DIN AI 95-500
- Gewicht in kg: 7,700



Art. Nr.	mm ²	kg	VE
216691	35 - 500	7,700	1

Akkuhydraulisches Presswerkzeug „ADE500-12M“ Sensor

Presskopf 360° drehbar, manueller Rücklauf nach vollendeter Pressung, Leuchtdiode zur Akkukontrolle, keine Einsätze nötig, **Dornpressung**.

- Presskraft kN: 60
- Arbeitsdruck in bar: 700
- Kopf aufklappbar
- Kabelschuhe: standard Cu 35-500 • DIN AL 95-500
- Verbinder: standard Cu 35-500 • DIN AI 95-500
- Presszeit akkubetrieben in Sekunden: 6-12
- Batterieladezeit in Minuten: 60
- Akkutyp: Li-Ion, 18 V, 4 Ah



Art. Nr.	GL	mm ²	kg	VE
216668/M-1	450	35 - 500	11,430	1
216668/M-1-NO	450	35 - 500	9,700	1
216668/M-1-N	450	35 - 500	6,780	1

Presskopf „KDE500-12“

im Kunststoffkoffer, kein Einsatzwechsel nötig, **Dornpressung**.

- Presskraft kN: 120
- Arbeitsdruck in bar: 700
- Kopf aufklappbar
- Kabelschuhe: standard Cu 35-500 • DIN AL 95-500
- Verbinder: standard Cu 35-500 • DIN AI 95-500
- Schnellkupplung
- Gewicht in kg: 3,5



Art. Nr.	mm ²	kg	VE
216690	35 - 500	3,500	1

Druckprüfwerkzeug C-Kopf

Presseinsatz und Anzeigemanometer für die Kontrolle der Presskraft der Artikel 216601, 216124, 216004, 216622, 216125, 216005



400-C12

Art. Nr.	kg	VE
217100	1,900	1

Druckprüfwerkzeug pistolenform

Presseinsatz und Anzeigemanometer für die Kontrolle der Presskraft, nur für batteriebetriebene Presswerkzeuge der Serie 400-C12 und 216800



400-C12

Art. Nr.	kg	VE
217101	0,800	1

Druckprüfwerkzeug H-Kopf

Presseinsatz und Anzeigemanometer für die Kontrolle der Presskraft der Artikel 215946, 215980, 216503



400-C12

Art. Nr.	kg	VE
217102	5,000	1

Druckprüfwerkzeug O-Kopf

Presseinsatz und Anzeigemanometer für die Kontrolle der Presskraft der Artikel 216801-1, 216801/M-1, 216800, 216802, 216804, 216807



300-06

Art. Nr.	kg	VE
217103	2,000	1

Druckprüfwerkzeug 240-H6

Presseinsatz und Anzeigemanometer für die Kontrolle der Presskraft der Artikel 215881-1, 215881/M-1, 215800



240-H6

Art. Nr.	kg	VE
217104	3,400	1

Druckprüfwerkzeug 185-H6

Presseinsatz und Anzeigemanometer für die Kontrolle der Presskraft der Artikel 215765, 215770-1, 215770/M-1



185-H6

Art. Nr.	kg	VE
217105	3,300	1

Druckprüfwerkzeug Recorder Sensor

für alle Akkuhydrauliken mit Sensortechnologie



Art. Nr.	kg	VE
217107	0,700	1

Zubehör für Akkuhydrauliken

Ersatzakku Li-Ion 18 V, 2 Ah

kompatibel zu allen Li-Ion, 18 Volt Akkugeräten

- intelligente Batterieüberwachung, Temperaturschutz, LED-Kapazitätsanzeige
- Aufladung mit dem HAUPA Kompakt-Ladegerät Art. 215527 oder original Makita Ladetechnik möglich
- Hinweis: Dieser Akku kann nicht mit dem HAUPA Schnellladegerät Art. 215513 aufgeladen werden



Art. Nr.	kg	VE
215523	0,350	1

Ersatzakku Li-Ion 18 V, 4 Ah

kompatibel zu allen Li-Ion, 18 Volt Akkugeräten

- intelligente Batterieüberwachung, Temperaturschutz, LED-Kapazitätsanzeige
- Aufladung mit dem HAUPA Kompakt-Ladegerät Art. 215527 oder original Makita Ladetechnik möglich
- Hinweis: Dieser Akku kann nicht mit dem HAUPA Schnellladegerät Art. 215513 aufgeladen werden.



Art. Nr.	kg	VE
215525	0,580	1

Kompakt-Ladegerät Li-Ion 18 V

für Akku Art. Nr. 215523 und 215525



Art. Nr.	kg	VE
215527	0,126	1

Ersatzakku Li-Ion 18 V, 2 Ah

kompatibel zu allen Li-Ion, 18 Volt Akkugeräten vor Bj. 2018



Art. Nr.	kg	VE
215503	0,383	1

Ersatzakku Li-Ion 18 V, 4 Ah

kompatibel zu allen Li-Ion, 18 Volt Akkugeräten vor Bj. 2018



Art. Nr.	kg	VE
215511	0,651	1

Schnellladegerät Li-Ion 18 V

kompatibel zu Art. 215503, 215511



Art. Nr.	kg	VE
215513	0,819	1

Hydrauliköl

0,5 l



Art. Nr.	kg	VE
216254	1,000	1

18V Akku-Adapter

Praktische Adapter zur Verwendung von Bosch-, Milwaukee- oder Dewalt Akkus an HAUPA Akkuwerkzeugen.

- einfache Montage durch Steckverbindung



Art. Nr.	Adapter für	kg	VE
215529	Bosch	0,350	1
215531	Milwaukee	0,350	1
215533	Dewalt	0,350	1

Lieferumfang für alle akkuhydraulischen Presswerkzeuge:
1 Werkzeug, 1 Schnellladegerät sowie 1 Akku in SysCon oder Systemkoffer inkl. Einlage.

Bei Versionen -NO: kein Akku, kein Ladegerät
Bei Versionen -N: nur Maschine in Transportverpackung

Hydraulische Pressköpfe

Hydraulischer Presskopf „KH-25“

für nicht isolierte Kabelschuhe, für Sechskantpresseinsätze nach DIN 48083 Blatt 3 und 4.

- Presskraft kN: 250
- Arbeitsdruck in bar: 700
- Pressbereich Cu/Al: 95 - 630
- Schnellkupplung
- Gewicht in kg: 6,4
- Gewicht Set in kg: 9,0

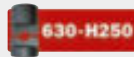

Art. Nr.	GL	mm ²	kg	VE
216236	185	95 - 630	9,000	1

Einsätze DIN, Cu/Al

DIN, **Sechskantpressung** nach DIN 48083, Blatt 4, passend zu Verbindungsmaterial nach DIN. Cu ze (zugentlastet)



Art. Nr.	mm ²	Al	KZ	kg	VE
212372	95	70	18	1,340	1
212376	120	-	20	1,340	1
212380	150	95 - 120	22	1,335	1
212382	185	150	25	1,325	1
212384	240	185	28	1,250	1
212388	300	240	32	1,275	1
212390	300	300	34	1,180	1
212392	400	400	38	1,160	1
212394	500	-	42	1,110	1
212396	625	500	44	1,100	1

Einsätze standard, Cu

standard, **Sechskantpressung**



Art. Nr.	Cu	kg	VE
212580	95	1,340	1
212581	120	1,340	1
212582	150	1,335	1
212583	185	1,325	1
212584	240	1,250	1
212585	300	1,275	1
212586	400	1,160	1
212587	500	1,110	1
212588	625	1,100	1

Hydraulisches Presskopf-Set

Inhalt:

Art. Nr. 216236 Hydraulikkopf, Art. Nr. 21 62 38 Hydraulikschlauch, 2 m
Art. Nr. 216348 Hydraulikfußpumpe, Art. Nr. 21 62 51 Transportkoffer

- Presskraft kN: 250
- Arbeitsdruck in bar: 700
- Pressbereich Cu/Al: 95 - 630
- Schnellkupplung
- Gewicht in kg: 18,4
- Gewicht Set in kg: 21

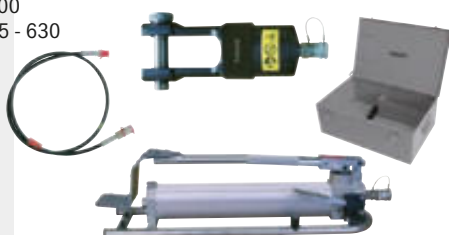

Art. Nr.	mm ²	kg	VE
216250	95 - 630	21,000	1

Hydraulischer Presskopf + Zylinder „KH-45“

zum Verarbeiten von Kabelschuhen und Stoßverbindern bis 1000 mm², durch Adapter können auch alle Einsätze der hydraulischen Pressvorrichtung verwendet werden, mit Klappkopf, erweiterbares System zum Biegen und Lochen von Stromschielen, geringes Gewicht im Verhältnis zum Pressbereich, Anschluss durch leckagefreie Steckkupplung.

- Presskraft kN: 450
- Arbeitsdruck in bar: 700
- Pressbereich Cu/Al: 120 - 1000
- Schnellkupplung
- Gewicht Set in kg: 13,5

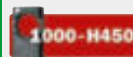

Art. Nr.	GL	mm ²	kg	VE
216355	185	120 - 1000	13,500	1

Einsätze standard, Cu

Standard, **Sechskantpressung**



Art. Nr.	mm ²	kg	VE
216304	120	2,635	1
216306	150	2,600	1
216308	185	2,620	1
216310	240	2,580	1
216312	300	2,580	1
216314	400	2,235	1
216316	500	2,300	1
216318	625	2,300	1

Einsätze DIN, Cu/Al

DIN, **Sechskantpressung**

für Presskabelschuhe und Verbinder DIN 46235 und für Aluminiumkabelschuhe und Aluminiumverbinder



Art. Nr.	mm ²	Al	KZ	kg	VE
216320	120	-	20	2,635	1
216322	150	95 - 120	22	2,600	1
216324	185	150	25	2,620	1
216326	240	185	28	2,580	1
216328	300	240	32	2,580	1
216330	300	300	34	2,235	1
216332	400	-	38	2,300	1
216334	500	-	42	2,300	1
216336	625	-	44	2,300	1
216338	800	-	52	2,300	1
216340	1000	-	58	2,040	1

haupa[®]

... mit „Sicherheit“ besser

Pumpen für Kabelschneidköpfe

Hydraulik-Fußpumpe „F-700“

Material: Aluminiumlegierung, sehr leicht, Doppelkolbenpumpe, automatische Umschaltung von Schnellvorschub (ca. 25 ccm/Hub) auf Arbeitsvorschub (ca. 2,5 ccm/Hub), Überdruckventil, max. Betriebsdruck 700 bar (+ 10/- 30 bar). Ohne Schlauch, **mit Schnellkupplung**



Art. Nr.	ND	kg	VE
216348	700	12,000	1

Hydraulischer Hochdruckschlauch

stahlarmiert mit Schnellkupplung zu Fußpumpe Art. Nr. 216348 und elektrohydraulischer Pumpe Art. Nr. 216352

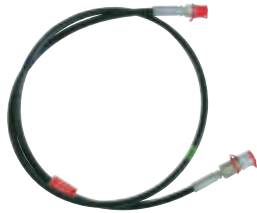

Art. Nr.	m	kg	VE
216364	5	1,260	1

Elektrohydraulische Pumpe „PN700 I“

vollständig selbstarbeitend, auch die Freigabe und Rückstellung der Presseinsätze am Ende des Pressvorganges, inkl. 2 Meter Hochdruckschlauch und Hydraulikschnellanschlüssen, besonders geeignet für industriellen Einsatz, da hoher Produktionsgrad erreicht wird, 230 Volt-Betrieb mit Handschaltersteuerung, Pumpe für Arbeiten im Aussenbereich



Art. Nr.	ND	kg	VE
216352	700 230V	20,000	1

Akkuhydraulische Pumpe „PA-700“

Sensor

2 Stufenhydraulik, mit separatem Handschalter, manueller Rücklauf nach vollendeter Pressung, Leuchtdioden zur Akkukontrolle, 700 bar Betriebsdruck, inkl. Schnellladegerät, 1 Akku Li-Ion, 4 Ah, Tragegurt, 1,8 m Schlauch **mit Schnellkupplung**.

Mit den unterschiedlichen Farben der Sensor-LED wird angezeigt, ob die Verpressung erfolgreich beendet wurde oder welche Fehler aufgetreten sind:

- Licht grün: Verpressung normgerecht beendet, Motor gestoppt.
- Licht orange: Akkuspannung nicht ausreichend
- Licht rot: Verpressung vorzeitig unterbrochen

Schneiden/ Pressen/ Stanzen





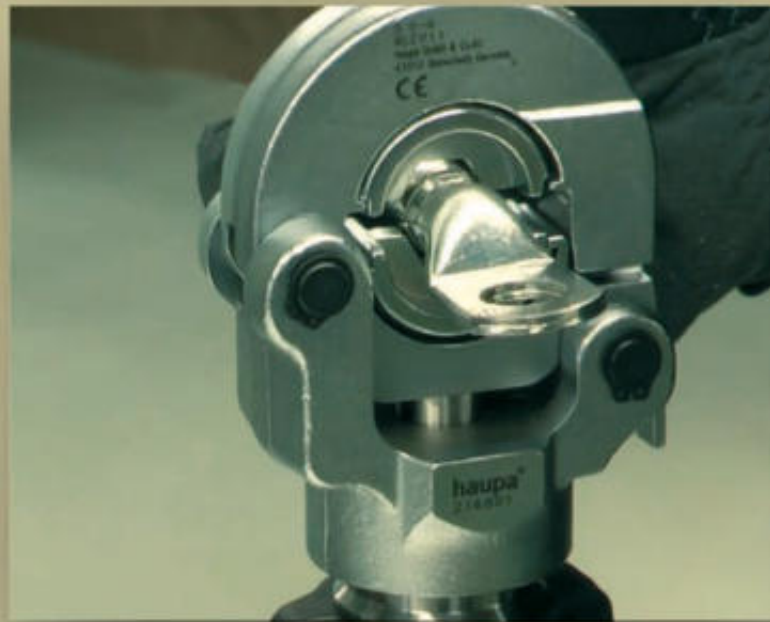







Art. Nr.	ND	kg	VE
216357	700 Akku	8,000	1





















6 Tonnen Presswerkzeuge

Werkzeug	Artikel Nr.	Typ	Einsätze Serie	Pressbreite Einsätze	Sensortechnik	Pressart Vierdorn	Presskraft kN	Arbeitsdruck bar	Kopfaufklappbar	Schnellkupplung	HUB/Öffnung mm	Pressbereich Rohrkabelschuhe						Pressbereich Verbinder						Doppelkolbenpumpe	kg	Set kg	Akku	Presszeit in Sek.						
												Cu	Cu DIN	F-Type	AI DIN	CU standard PL	CU standard light T	Cu	Cu DIN	F-Type	AI DIN	Cu standard PL	Cu standard light M											
	215765	HHs-6	185 H6	schmal	-	-	60	700	●	-	17	10-240	10-185	-	10-185	10-185	10-185	10-185	10-185	10-185	10-185	10-185	10-185	10-185	10-185	10-185	10-185	10-185	3,000	7,900	-	-		
	215770-1	SHs-6	185 H6	schmal	-	-	60	700	●	-	17	10-240	10-185	-	16-150	10-240	10-240	10-240	10-240	10-240	10-240	10-240	10-240	10-240	10-240	10-240	10-240	10-240	10-240	2,400	7,900	Li-Ion 18V 2Ah	5	
	215770/M-1	SHs-6	185 H6	schmal	●	-	60	700	●	-	17	10-240	10-185	-	16-185	10-240	10-240	10-240	10-240	10-240	10-240	10-240	10-240	10-240	10-240	10-240	10-240	10-240	10-240	2,400	7,900	Li-Ion 18V 2Ah	5	
	215800	HH-6	240 H6	schmal	-	-	60	700	●	-	17	10-240	10-240	-	16-185	10-240	10-240	10-240	10-240	10-240	10-240	10-240	10-240	10-240	10-240	10-240	10-240	10-240	10-240	3,000	4,500	-	-	
	215881-1	SH-6	240 H6	schmal	-	-	60	700	●	-	17	10-240	10-240	-	16-185	10-240	10-240	10-240	10-240	10-240	10-240	10-240	10-240	10-240	10-240	10-240	10-240	10-240	10-240	2,400	7,900	Li-Ion 18V 2Ah	5	
	215881/M-1	SH-6	240 H6	schmal	●	-	60	700	●	-	17	10-240	10-240	-	16-185	10-240	10-240	10-240	10-240	10-240	10-240	10-240	10-240	10-240	10-240	10-240	10-240	10-240	10-240	2,400	7,900	Li-Ion 18V 2Ah	5	
	216807	KO-6	300 O6	schmal	-	-	60	700	●	●	17	6-300	6-300	6-300	6-240	6-300	6-300	6-300	6-300	6-300	6-300	6-300	6-300	6-300	6-300	6-300	6-300	6-300	6-300	3,200	4,200	-	-	
	216804	HO-6	300 O6	schmal	-	-	60	700	●	-	17	6-300	6-300	6-300	6-240	6-300	6-300	6-300	6-300	6-300	6-300	6-300	6-300	6-300	6-300	6-300	6-300	6-300	6-300	8,100	11,800	-	-	
	215802	HO-6	300 O6	schmal	-	-	60	700	●	-	17	6-300	6-300	6-300	6-240	6-300	6-300	6-300	6-300	6-300	6-300	6-300	6-300	6-300	6-300	6-300	6-300	6-300	6-300	3,500	5,000	-	-	
	216801-1	SO-6	300 O6	schmal	-	-	60	700	●	-	17	6-300	6-300	6-300	6-240	6-300	6-300	6-300	6-300	6-300	6-300	6-300	6-300	6-300	6-300	6-300	6-300	6-300	6-300	2,400	7,900	Li-Ion 18V 2Ah	5	
	216801/M-1	SO-6	300 O6	schmal	●	-	60	700	●	-	17	6-300	6-300	6-300	6-240	6-300	6-300	6-300	6-300	6-300	6-300	6-300	6-300	6-300	6-300	6-300	6-300	6-300	6-300	2,400	7,900	Li-Ion 18V 2Ah	5	
	216800/M	AO-6	300 O6	schmal	●	-	60	700	●	-	17	6-300	6-300	6-300	6-240	6-300	6-300	6-300	6-300	6-300	6-300	6-300	6-300	6-300	6-300	6-300	6-300	6-300	6-300	4,500	9,500	Li-Ion 18V 4Ah	4	
	216665	KD300-6		breit	-	●	60	700	-	●	-	16-300	16-300	16-300	16-240	16-300	16-300	16-300	16-300	16-300	16-300	16-300	16-300	16-300	16-300	16-300	16-300	16-300	16-120	16-120	2,800	3,800	-	-
	216660	HD300-6		breit	-	●	60	700	-	-	-	16-300	16-300	16-300	16-240	16-300	16-300	16-300	16-300	16-300	16-300	16-300	16-300	16-300	16-300	16-300	16-300	16-300	16-120	16-120	5,000	6,500	-	-
	216663/M	AD300-6		breit	●	●	60	700	-	-	-	16-300	16-300	16-300	16-240	16-300	16-300	16-300	16-300	16-300	16-300	16-300	16-300	16-300	16-300	16-300	16-300	16-300	16-120	16-120	4,500	9,500	Li-Ion 18V 2Ah	6
	216666	KD400-6		breit	-	●	60	700	●	●	-	25-400	25-400	25-400	25-400	25-400	25-400	25-400	25-400	25-400	25-400	25-400	25-400	25-400	25-400	25-400	25-400	25-400	25-400	25-400	3,000	4,000	-	-
	216661	HD400-6		breit	-	●	60	700	●	-	-	25-400	25-400	25-400	25-400	25-400	25-400	25-400	25-400	25-400	25-400	25-400	25-400	25-400	25-400	25-400	25-400	25-400	25-400	25-400	5,200	6,700	-	-
	216667/M	AD400-6		breit	●	●	60	700	●	-	-	25-400	25-400	25-400	25-400	25-400	25-400	25-400	25-400	25-400	25-400	25-400	25-400	25-400	25-400	25-400	25-400	25-400	25-400	25-400	4,800	9,800	Li-Ion 18V 2Ah	6
	216669/M-1	SDE240-6		breit	●	●	60	700	●	-	-	6-240	6-240	6-240	6-240	6-240	6-240	6-240	6-240	6-240	6-240	6-240	6-240	6-240	6-240	6-240	6-240	6-240	6-240	2,900	7,900	Li-Ion 18V 2Ah	5	

12 Tonnen Presswerkzeuge

Werkzeug	Artikel Nr.	Typ	Einsätze Serie	Pressbreite Einsätze	Sensor-Technik	Presskraft KN	Arbeitsdruck bar	Kopf aufklappbar	Schnellkupplung	HÜS/Öffnung mm	Pressbereich Rohrkabelschuhe										Pressbereich Verbinder						Tiefnutverpressung	Doppelkolbenpumpe	kg	Set kg	Akku	Presszeit in Sek.
											Cu	Cu DIN	F-Type	Al DIN	CU standard PL	CU standard light T	Cu	Cu DIN	F-Type	Al DIN	Cu standard PL	Cu standard light M	Cu	Cu DIN	F-Type	Al DIN						
	216004	KC25-12	400 C12	breit	-	120	700	-	●	25	Cu 10-400	Cu DIN 10-300	F-Type 10-300	Al DIN 16-240	CU standard PL 10-400	CU standard light T 10-300	Cu 10-185	Cu DIN 10-150	F-Type 10-150	Al DIN 16-120	Cu standard PL 10-185	Cu standard light M 10-150	-	-	3,600	4,600	-	-				
	216124	HC25-12	400 C12	breit	-	120	700	-	-	25	Cu 10-400	Cu DIN 10-300	F-Type 10-300	Al DIN 16-240	CU standard PL 10-400	CU standard light T 10-300	Cu 10-185	Cu DIN 10-150	F-Type 10-150	Al DIN 16-120	Cu standard PL 10-185	Cu standard light M 10-150	-	●	6,200	7,700	-	-				
	216601	AC25-12	400 C12	breit	●	120	700	-	-	25	Cu 10-400	Cu DIN 10-300	F-Type 10-300	Al DIN 16-240	CU standard PL 10-400	CU standard light T 10-300	Cu 10-185	Cu DIN 10-150	F-Type 10-150	Al DIN 16-120	Cu standard PL 10-185	Cu standard light M 10-150	-	●	7,000	12,000	Li-Ion 18V 2 Ah	6				
	216005	KC42-12	400 C12	breit	-	120	700	-	●	42	Cu 10-400	Cu DIN 10-300	F-Type 10-300	Al DIN 16-240	CU standard PL 10-400	CU standard light T 10-300	Cu 10-400	Cu DIN 10-300	F-Type 10-300	Al DIN 16-240	Cu standard PL 10-400	Cu standard light M 10-300	-	-	5,300	6,300	-	-				
	216125	HC42-12	400 C12	breit	-	120	700	-	-	42	Cu 10-400	Cu DIN 10-300	F-Type 10-300	Al DIN 16-240	CU standard PL 10-400	CU standard light T 10-300	Cu 10-400	Cu DIN 10-300	F-Type 10-300	Al DIN 16-240	Cu standard PL 10-400	Cu standard light M 10-300	-	●	8,200	9,700	-	-				
	216622	AC42-12	400 C12	breit	●	120	700	-	-	42	Cu 10-400	Cu DIN 10-300	F-Type 10-300	Al DIN 16-240	CU standard PL 10-400	CU standard light T 10-300	Cu 10-400	Cu DIN 10-300	F-Type 10-300	Al DIN 16-240	Cu standard PL 10-400	Cu standard light M 10-300	-	●	8,500	13,000	Li-Ion 18V 2 Ah	7				
	215980	KH-12	400 C12	breit	-	120	700	●	●	20	Cu 10-400	Cu DIN 10-300	F-Type 10-300	Al DIN 16-240	CU standard PL 10-400	CU standard light T 10-300	Cu 10-400	Cu DIN 10-300	F-Type 10-300	Al DIN 16-240	Cu standard PL 10-400	Cu standard light M 10-300	●	-	4,000	5,000	-	-				
	215946	HH-12	400 C12	breit	-	120	700	●	-	20	Cu 10-400	Cu DIN 10-300	F-Type 10-300	Al DIN 16-240	CU standard PL 10-400	CU standard light T 10-300	Cu 10-400	Cu DIN 10-300	F-Type 10-300	Al DIN 16-240	Cu standard PL 10-400	Cu standard light M 10-300	●	●	6,000	7,500	-	-				
	216503	AH-12	400 C12	breit	●	120	700	●	-	20	Cu 10-400	Cu DIN 10-300	F-Type 10-300	Al DIN 16-240	CU standard PL 10-400	CU standard light T 10-300	Cu 10-400	Cu DIN 10-300	F-Type 10-300	Al DIN 16-240	Cu standard PL 10-400	Cu standard light M 10-300	●	●	7,000	12,000	Li-Ion 18V 2 Ah	6				
	216236	KH-25	630 - H250	breit	-	250	700	●	●	20	-	95-630	-	70-500	-	-	-	-	-	95-630	-	-	-	-	6,400	9,000	-	-				
	216355	KH-45	1000 - H450	breit	-	450	700	●	●	-	120-625	120-1000	-	95-300	120-625	-	120-625	120-1000	-	120-625	-	-	-	-	10,300	13,500	-	-				

Serie Einsätze

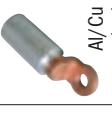
									
									
M210	0,5 - 6	0,5 - 35	0,5 - 6	DIN 46234	light T/M	standard			
185-H6	-	-	-	✓	-	-	-	-	-
240-H6	-	-	-	-	-	-	-	16 - 150	10 - 240
300-06	-	auf Anfrage	-	auf Anfrage	-	10 - 240	-	10 - 185	10 - 185
400-C12	-	6 - 185	-	10 - 150	6 - 300	6 - 300	auf Anfrage	16 - 240	16 - 240
400-C12	-	50 - 150	-	10 - 300	10 - 300	10 - 300	auf Anfrage	16 - 240	16 - 240
400-C12	-	50 - 150	-	10 - 300	10 - 300	10 - 300	auf Anfrage	16 - 240	16 - 240
400-C12	-	50 - 150	-	10 - 300	10 - 300	10 - 300	auf Anfrage	16 - 240	16 - 240
TN 218	-	-	-	10 - 300	10 - 300	10 - 300	auf Anfrage	16 - 240	35 - 240 TN 218
630-H250	-	-	-	-	-	-	-	95 - 500	95 - 500
1000-H450	-	-	-	-	-	-	-	95 - 300	95 - 300

Hydraulische Stanzwerkzeuge



Hydraulische Stanzwerkzeuge

Hydraulisches Handstanzwerkzeug „HS-8“

Stanzt exakte Durchbrüche nahezu gratfrei. Ideal für schnelles, frontales Stanzen von Schalttafeln.

Im Set enthalten: 1 Hydraulik-Handstanze, 1 Zugstange 3/8-24 UNF (art. 217660), 1 Zugstange 3/4-16 UNF (art. 217662), 1 Adapter (art. 217664), 1 Distanzbuchse (art. 217666), 1 Transportkoffer.

- Stanzleistung: Stahlbleche bis max. 3 mm
- Stanzkraft: 80 kN
- Länge: 308 mm
- Gewicht: 2,4 kg
- Gewicht Set: 3,8 kg



Art. Nr.	kg	VE
217604	3,800	1

Hydraulisches Handstanzwerkzeug „HS-6“

Stanzt exakte Durchbrüche nahezu gratfrei. Zum Einsatz beim Schaltschrankbau, -wartung, Karosseriebau und im Sanitärbereich.

Im Set enthalten: 1 Hydraulik-Handstanze, 1 Zugstange 3/8-24 UNF (art. 217660), 1 Zugstange 3/4-16 UNF (art. 217662), 1 Adapter (art. 217664), 1 Distanzbuchse (art. 217666), 1 Transportkoffer.

- Stanzleistung: Stahlbleche bis max. 3 mm
- Stanzkraft: 60 kN
- Länge: 230 mm
- Gewicht: 2,4 kg
- Gewicht Set: 3,8 kg



Art. Nr.	kg	VE
217602	3,800	1

Stanzeinsätze metrisch

- ST37, 3 mm
- auch kompatibel zu Art. 216764

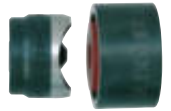

Art. Nr.	Ø	Zugstange	kg	VE
217610	16,5	ISO 16	217660	0,070 1
217612	20,5	ISO 20	217660	0,090 1
217614	25,5	ISO 25	217660	0,150 1
217616	32,5	ISO 32	217660	0,220 1
217618	40,5	ISO 40	217662	0,900 1
217620	50,5	ISO 50	217662	0,640 1
217622	63,5	ISO 63	217662	0,950 1

Stanzeinsätze PG

- ST37, 3 mm
- auch kompatibel zu Art. 216764

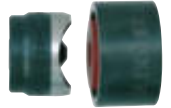

Art. Nr.	Ø	Zugstange	kg	VE
217630	15,2	PG9	217660	0,060 1
217632	18,6	PG11	217660	0,084 1
217634	20,4	PG13,5	217660	0,091 1
217636	22,5	PG16	217660	0,120 1
217638	28,3	PG21	217660	0,170 1
217640	37	PG29	217662	0,330 1
217642	47	PG36	217662	0,536 1
217644	54	PG42	217662	0,731 1
217646	60	PG48	217662	0,896 1

Stanzeinsätze vierkant

- ST37, 2,5 mm
- UNF
- auch kompatibel zu Art. 216764



Art. Nr.	Breite/Höhe	kg	VE
217650	46	1,862	1
217652	68	1,500	1
217654	92	2,000	1

Zugstange

Art. 217660 - 3/8-24 UNF
Art. 217662 - 3/4-16 UNF



Art. Nr.	kg	VE
217660	0,040	1
217662	0,203	1

Adapter

für Zugstange Art. 217660
• UNF

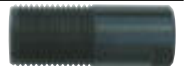

Art. Nr.	kg	VE
217664	0,100	1

Distanzbuchse



Art. Nr.	kg	VE
217666	0,100	1

Den passenden Stanzkopf „U-S-6“ (Art. Nr. 216764) und Adapter für Pumpen (Art. Nr. 216765) finden Sie auf S. 61.

Stanz- und Biegezentrum

Grundgerät

Grundgerät zur Aufnahme von Biege-, Loch-, Schneid- und Kröpfwerkzeug. Die Bearbeitung von Lamellen-Kupferschienen ist möglich! Hydraulisches Werkzeug zum Anschluss an eine Hydraulikpumpe mit 700 bar (10.000 PSI). Das universelle Werkzeugsystem eignet sich besonders zum Einsatz in Werkstätten und auf Baustellen. Es können Kupfer- und Aluminiumschienen bis zu einer Abmessung von 12 x 120 mm bearbeitet werden. Das Wechseln der einzelnen Werkzeuge erfolgt durch seine bedienerfreundliche Konstruktion in Sekundenschnelle. Die kompakte Bauweise und das geringe Gewicht ermöglichen den Transport in jedem PKW.

Biegen:

Durch einen eingebauten Näherungsschalter wird eine 100%ige Wiederholgenauigkeit erreicht. Der max. Biegewinkel beträgt 110°.

Lochen:

Der höhenverstellbare Arbeitstisch mit Seitenanschlag erleichtert die Arbeit. Anreißen und Ausmessen entfällt. Es können Löcher von 6,5 bis 21,0 mm Durchmesser gestanzt werden. Langlöcher bis 14 x 20 mm. Mit dem Lochwerkzeug II können Lamellenkupferschienen und Erdungsbänder gelocht werden.

Schneiden:

Unsere Schneidmessergeometrie ermöglicht ein sauberes und gratfreies Schneiden.

Kröpfen:

Das Versetzen (Etagenbiegen) um eine Materialstärke erfolgt in einem einzigen Arbeitsgang.

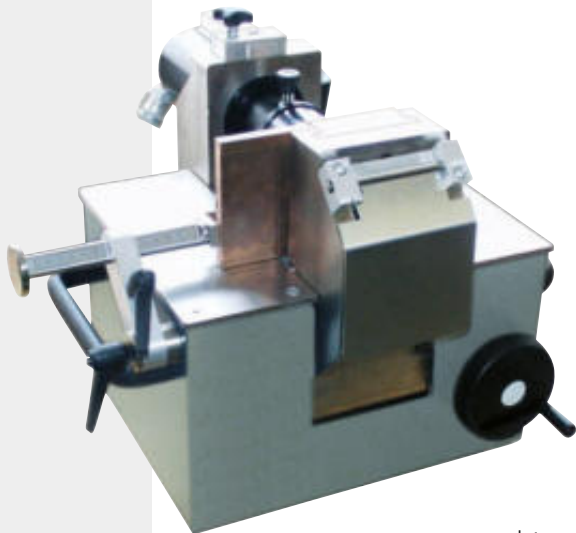

Art. Nr.	kg	VE
216770	51,000	1

Lochwerkzeuge

zum Ausstanzen von Rund- und Langlöchern.

- max. Materialstärke: 12 mm
- max. Durchmesser: 21 mm
- max. Langloch: 17 x 20 mm

216776:

Lochwerkzeug für massive Kupfer- und Aluminiumschienen

216777:

Lochwerkzeug für massive Kupfer- und Aluminiumschienen sowie laminierte Kupferschienen und Erdungsbänder



Art. Nr.	kg	VE
216776	4,300	1
216777	4,300	1

Locheinsätze Rundloch

für beide Lochwerkzeuge sind jeweils die folgenden Durchmesser lieferbar

Art. Nr.	Ø		kg	VE
216778	6,5	M6 > 216776	0,118	1
216778/L	6,5	M6 > 216777	0,421	1
216779	9,0	M8 > 216776	0,114	1
216779/L	9,0	M8 > 216777	0,420	1
216780	10,5	M8 > 216776	0,110	1
216780/L	10,5	M8 > 216777	0,419	1
216781	11,0	M10 > 216776	0,106	1
216781/L	11,0	M10 > 216777	0,418	1
216782	12,7	M10 > 216776	0,102	1
216782/L	12,7	M10 > 216777	0,416	1
216783	13,0	M12 > 216776	0,098	1
216783/L	13,0	M12 > 216777	0,414	1
216784	17,0	M16 > 216776	0,094	1
216784/L	17,0	M16 > 216777	0,412	1
216785	21,0	M20 > 216776	0,090	1
216785/L	21,0	M20 > 216777	0,411	1

Locheinsätze Langloch

für beide Lochwerkzeuge sind jeweils die folgenden Durchmesser lieferbar

Art. Nr.	Ø		kg	VE
216786	9 x 18	M8 > 216776	0,098	1
216786/L	9 x 18	M8 > 216777	0,423	1
216787	11 x 20	M10 > 216776	0,095	1
216787/L	11 x 20	M10 > 216777	0,421	1
216788	13 x 20	M12 > 216776	0,092	1
216788/L	13 x 20	M12 > 216777	0,419	1
216789	17 x 20	M16 > 216776	0,089	1
216789/L	17 x 20	M16 > 216777	0,417	1

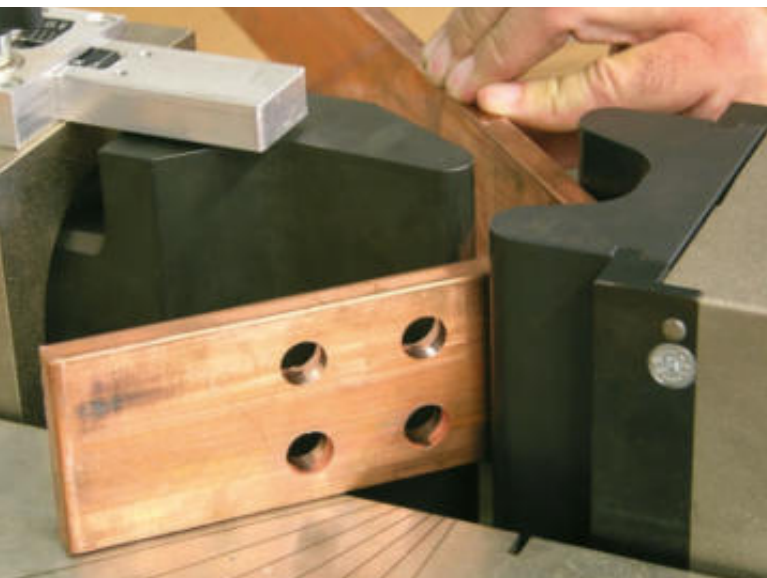

haupa®

... mit „Sicherheit“ besser

Biegewerkzeug

zum Biegen von massiven Kupfer- oder Aluminiumschienen bis 12 x 120 mm.
Die Biegematrize passt zu allen Biegeradien



Art. Nr.		kg	VE
216772	8	4,100	1
216775	universal (Gegenhalter)	3,200	1

Schneidwerkzeug

zum Trennen von massiven Kupfer- und Aluminiumschienen bis 12 x 120 mm



Art. Nr.	mm	kg	VE
216790	12 x 120	5,500	1

Schneidwerkzeug für lamellierte Schienen

zum Trennen von Lamellenschienen aus Kupfer, max. Abmessung: 12 x 120 mm



Art. Nr.	mm	kg	VE
216791	12 x 120	9,000	1

Kröpfwerkzeug zum Etagenbiegen von Stromschienen

zum Herstellen eines Materialversatzes in Schienenstärke auf einer Länge von nur 30 mm.
Möglicher Versatz 5, 6, 8, 10 und 12 mm

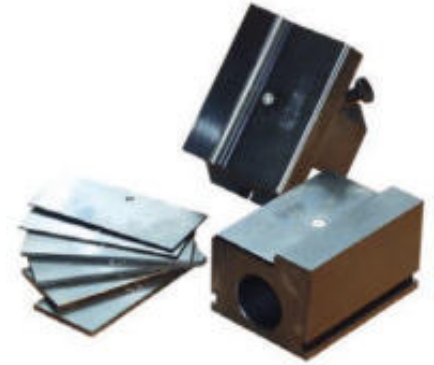

Art. Nr.	kg	VE
216792	10,000	1

Werkzeugkoffer

stabiler Blechkoffer zur Aufnahme von einem Lochwerkzeug mit Einsätzen (1) oder zwei Werkzeugen (2)

Art. Nr.	Anzahl	kg	VE
216793	1	2,000	1
216794	2	2,000	1

Elektrohydraulische Pumpe „Special“

vollständig selbstarbeitend, auch die Freigabe und Rückstellung der Presseinsätze am Ende des Pressvorganges, inkl. 2 Meter Hochdruckschlauch und Hydraulikschnellanschlüssen, besonders geeignet für industriellen Einsatz, da hoher Produktionsgrad erreicht wird, 230 Volt-Betrieb mit Handschaltersteuerung, Pumpe für Arbeiten im Außenbereich



Art. Nr.		kg	VE
216359	230V	22,000	1

Einziehbänder, Einziehgeräte

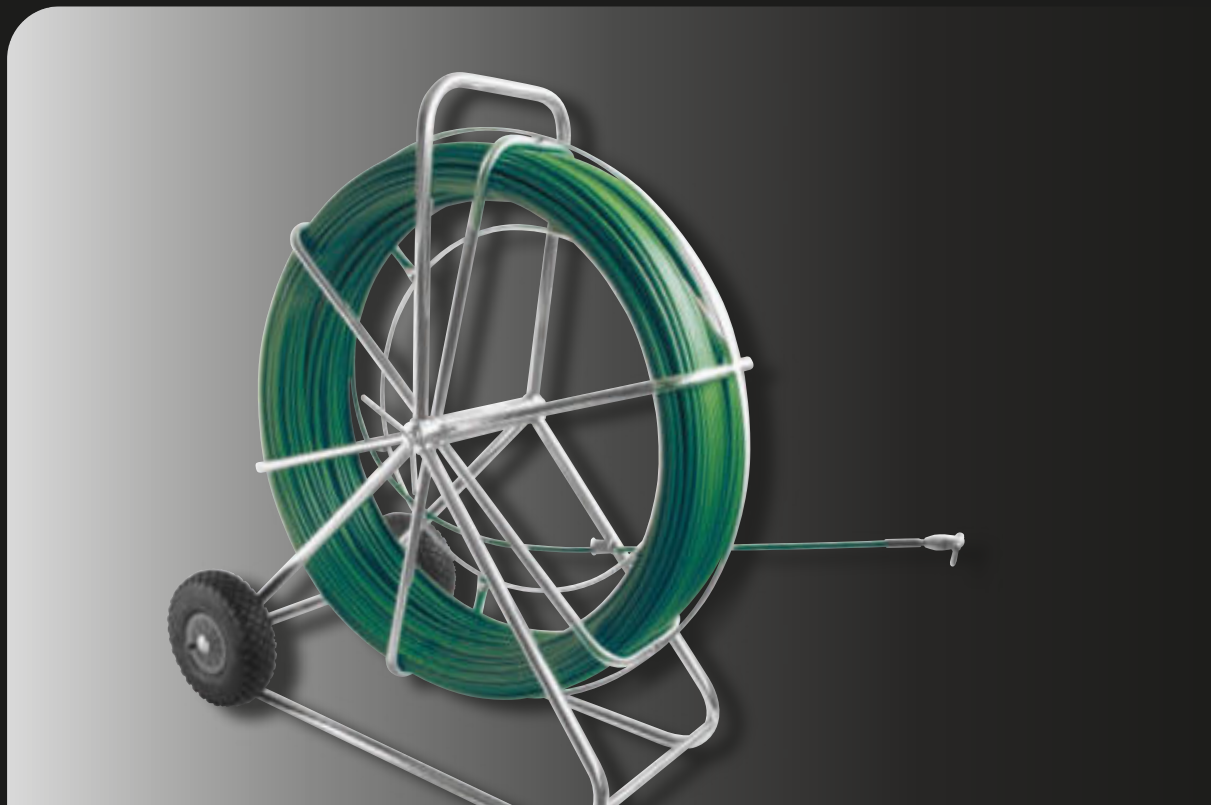

Einziehbänder

Einziehstahlband

mit angenieteteter Öse und zwei Zugösen, ohne Suchfeder



Art. Nr.	GL	Ø	kg/100	VE	PE
150152	10	3,5	13,100	1	1
150154	15	3,5	20,800	1	1
150156	20	3,5	26,800	1	1
150158	25	3,5	32,300	1	1

Einziehschleife

aus vierfachgedrehten Stahldrahtspiralen, mit massiven Stahlendstücken, Bandstärke 4 mm



Art. Nr.	GL	Ø	kg/100	VE	PE
150200	5	4	31,200	1	1
150202	10	4	69,100	1	1
150204	15	4	98,800	1	1
150206	20	4	134,300	1	1
150208	25	4	182,000	1	1
150210	30	4	185,900	1	1

Einziehperlonband

aus verstrecktem BAYER-Perlonband, schwarz, mit massiven Stahlendstücken, mit Suchfeder, ca. 120 mm lang



Art. Nr.	GL	Ø	kg/100	VE	PE
150220	5	3	6,000	1	1
150222	10	3	10,300	1	1
150224	15	3	14,100	1	1
150226	20	3	18,800	1	1
150228	25	3	24,600	1	1
150230	30	3	24,400	1	1
150241	10	4	16,000	1	1
150243	15	4	23,400	1	1
150245	20	4	30,300	1	1
150247	25	4	38,600	1	1

Einziehperlonband

aus verstrecktem BAYER-Perlonband, schwarz, mit massiven Stahlendstücken, ohne Suchfeder, Bandstärke 4 mm



Art. Nr.	GL	Ø	kg/100	VE	PE
150232	10	4	15,200	1	1
150234	15	4	23,600	1	1
150236	20	4	30,300	1	1
150238	25	4	40,200	1	1
150239	30	4	44,500	1	1

Einziehperlonband

aus verstrecktem BAYER-Perlonband, schwarz, mit massiven Stahlendstücken, mit 2 Ösen, Bandstärke 3 mm



Art. Nr.	GL	Ø	kg/100	VE	PE
150450	5	3	4,800	1	1
150452	10	3	9,900	1	1
150454	15	3	13,900	1	1
150456	20	3	16,300	1	1
150458	25	3	21,800	1	1
150462	5	4	8,000	1	1
150464	10	4	15,800	1	1
150466	15	4	24,000	1	1
150468	20	4	29,200	1	1
150470	25	4	38,900	1	1

Einziehperlonband

aus verstrecktem BAYER-Perlonband, schwarz, mit massiven Stahlendstücken, mit 2 Suchfedern und 2 Ösen, Bandstärke 4 mm

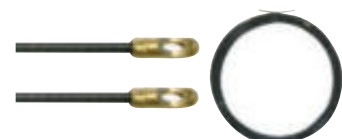

Art. Nr.	GL	Ø	kg/100	VE	PE
150476	10	4	18,000	1	1
150478	15	4	26,000	1	1
150480	20	4	33,200	1	1
150482	25	4	41,200	1	1

Glasfaser-Schubstangen Sets

Glasfaser-Schubstangen Set

in Nylontasche.

Lieferumfang:

Schubstangenlänge: 7 m
5 Stangen 8 mm Ø schwarz
2 Stangen 8 mm Ø weiß

Zubehör:

1 Haken, 1 Kette, 1 Magnet, 1 Anfangsbirne, 1 Zugknopf

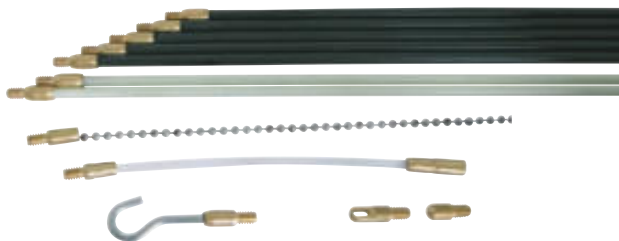

Art. Nr.	GL		kg	VE
150560	7	12-teilig	0,500	1

Glasfaser-Schubstangen Set

in Nylontasche.

Lieferumfang:

Schubstangenlänge: 10 m
2 Stangen 6 mm Ø weiß
6 Stangen 5 mm Ø gelb
2 Stangen 4 mm Ø grün

Zubehör:

1 Haken, 1 Kette, 1 Magnet, 1 Anfangsbirne, 1 Zugknopf, 1 LED Lampe

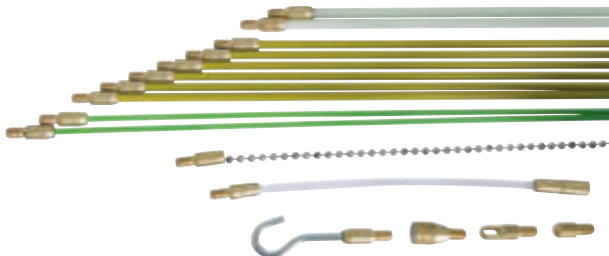

Art. Nr.	GL		kg	VE
150562	10	16-teilig	0,700	1

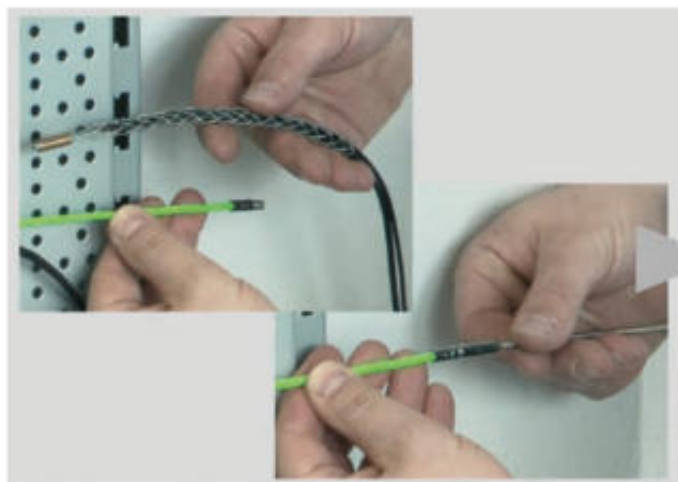

HAUPA PullTec

Kabeleinziehgerät HAUPA-PullTec

mit M5 Gewinde und Suchfeder, bruchfestes Kunststoffgehäuse, schwarz.

„Single Composite“, Band 4 mm grün

Vorteile:

- Material: Spezial-Kunststoff beschichtet
- hohe Gleitfähigkeit und Elastizität
- reibungsarm • keine Brechen, kein Knicken
- M5 Gewinde • mit Suchfeder
- in bruchfestem Kunststoffgehäuse • Bruchlast 300 kg



Art. Nr.	GL	Ø		kg	VE	
143500	20	M5	4	1,300	1	
143502	30	M5	4	1,500	1	
143501	20	M5	4	Ersatzband	1,000	1
143503	30	M5	4	Ersatzband	1,200	1
143508		M5	6	Führungskopf	0,200	1

Kabeleinziehgerät HAUPA-PullTec

mit M5 Gewinde und Suchfeder, bruchfestes Kunststoffgehäuse, schwarz.

„Single Composite“, Band 5,2 mm schwarz

Vorteile:

- Material: Spezial-Kunststoff beschichtet
- hohe Gleitfähigkeit und Elastizität
- reibungsarm • keine Brechen, kein Knicken
- M5 Gewinde • mit Suchfeder
- in bruchfestem Kunststoffgehäuse • Bruchlast 350 kg



Art. Nr.	GL	Ø		kg	VE	
143506	30	M5	5,2	1,700	1	
143505	20	M5	5,2	Ersatzband	1,100	1
143507	30	M5	5,2	Ersatzband	1,300	1
143509		M5	6	Führungskopf	0,200	1

Weiteres Zubehör siehe HAUPA Fibre Seite 92



haupa®

... mit „Sicherheit“ besser

Einziehgeräte, Zubehör

Kabeleinziehgerät HAUPA-FIBRE

Kabeleinziehgerät mit Glasfaserstab Ø 3 mm, mit PP-Ummantelung, komplett mit Anfangs-/Endhülse M5, 143010, 143024.

143000/143002 inklusive:

- 143008 (2x)
- 143016 (2x)
- 143018 (2x)
- 143012
- 143014
- 143020
- 143026



143002/ECO inklusive:

- 143008 (1x)



Art. Nr.	GL	Ø		kg	VE
143000	20	M5	3	HAUPA-FIBRE 20 m	1,199 1
143002	30	M5	3	HAUPA-FIBRE 30 m	1,500 1
143002/ECO	30	M5	3	HAUPA-FIBRE ECO 30 m	1,198 1

Zugkopf mit Öse M5

Zugkopf mit Öse M5



Art. Nr.	Ø	kg	VE
143008	M5 6	0,020	1

Federführungskopf mit Öse M5



Art. Nr.	Ø	kg	VE
143010	M5 6	0,200	1

Federführungskopf M5



Art. Nr.	Ø	kg	VE
143012	M5 7	0,010	1

Federführungskopf M5



Art. Nr.	Ø	kg	VE
143014	M5 10	0,011	1

Federführungsköpfe M5



Art. Nr.	Ø	kg	VE
143030	M5 13	0,017	1

Anfangs-/Endhülse M5



Art. Nr.	kg	VE
143016	M5 0,005	1

Verbindungshülse für Sonden Ø 3 mm



Art. Nr.	Ø	kg	VE
143018	M5 3	0,003	1

Kabelziehstrümpfe



Art. Nr.	GL	Ø	kg	VE
143020	200	M5 4-6	0,007	1

Spezial Einziehhilfe

für schnelles Einziehen von Glasfaserstäben



Art. Nr.	Ø	kg	VE
143024	3 - 6	0,047	1

Spezial Schnellkleber für Glasfaserstab Ø 3 mm



Art. Nr.	kg	VE
143026	0,012	1

Ersatzband Glasfaserstab

Ø 3 mm, Länge 20/30 m, komplett mit Anfangs-/Endhülse M5



Art. Nr.	GL	Ø	kg	VE
143004	20	3	20 0,022	1
143006	30	3	30 0,034	1

Serviciset für HAUPA-FIBRE



Art. Nr.	kg	VE
143028	M5 0,041	1

Einziehgeräte, Zubehör

Kabeleinziehgerät FOX

Kabeleinziehgerät FOX mit Glasfaserstab Ø 4,5 mm und grüner PP Ummantelung RAL 6018, mit verzinkter Stahlhaspel Ø 330 mm, stehende Ausführung, komplett mit Anfangs-/Endhülse M5 und Zugkopf M5 mit Öse



Art. Nr.	GL	M5	Ø	kg	VE
143050	40	M5	4,5	3,900	1
143052	60	M5	4,5	4,400	1
143054	80	M5	4,5	4,800	1

Ersatzband Glasfaserstab FOX

Ø 4,5 mm, komplett mit Anfangs-/Endhülse M5



Art. Nr.	GL	M5	Ø	kg	VE
143056	40	M5	4,5	0,900	1
143058	60	M5	4,5	1,400	1
143060	80	M5	4,5	1,800	1

Zugkopf mit Öse M5



Art. Nr.	M5	kg	VE
143062	M5	0,011	1

Anfangsbirne mit Schäkel M5



Art. Nr.	M5	kg	VE
143064	M5	0,100	1

Führungsrolle aus Aluminium M5



Art. Nr.	M5	kg	VE
143066	M5	0,100	1

Federführungskopf M5



Art. Nr.	M5	Ø	kg	VE
143012	M5	7	0,010	1
143014	M5	10	0,011	1
143030	M5	13	0,017	1

Führungskopfset mit Köpfe Ø 7, 10, 13 mm M5



Art. Nr.	M5	3-teilig	kg	VE
143068	M5	3-teilig	0,038	1

Anfangs-/Endhülse M5



Art. Nr.	M5	kg	VE
143070	M5	0,100	1

Verbindungshülse für Sonden Ø 4,5 mm



Art. Nr.	Ø	kg	VE
143072	4,5	0,002	1

haupa®

... mit „Sicherheit“ besser

HAUPA GmbH & Co. KG, Königstr. 165-169, 42853 Remscheid, Tel.: +49 (0)2191 8418-0, Fax: +49 (0)2191 8418-840, sales@haupa.com

Einziehgeräte, Zubehör

Kabeleinziehgerät SIX

Kabeleinziehgerät SIX mit Glasfaserstab Ø 6,0 mm und grüner PP Ummantelung RAL 6018, mit verzinkter Stahlhaspel Ø 550 mm, in liegender und stehender Ausführung und mit Rädern, komplett mit Anfangs-/Endhülse M6 und Zugkopf M6 mit Öse



liegende Ausführung

Art. Nr.	GL	Ø	kg	VE
143100	40 M6	6	5,200	1
143102	60 M6	6	5,900	1
143104	80 M6	6	6,800	1
143105	100 M6	6	7,700	1

stehende Ausführung

Art. Nr.	GL	Ø	kg	VE
143106	40 M6	6	7,200	1
143108	60 M6	6	8,300	1
143110	80 M6	6	9,400	1
143111	100 M6	6	10,300	1

stehende Ausführung mit Rädern

Art. Nr.	GL	Ø	kg	VE
143112	40 M6	6	7,400	1
143114	60 M6	6	8,500	1
143116	80 M6	6	9,600	1
143117	100 M6	6	10,500	1

Ersatzband Glasfaserstab SIX

Ø 6 mm, komplett mit Anfangs-/Endhülse M5



Art. Nr.	GL	Ø	kg	VE
143118	40 M6	6	1,700	1
143120	60 M6	6	2,500	1
143122	80 M6	6	3,250	1
143124	100 M6	6	4,150	1

Zugkopf mit Öse M6



Art. Nr.	Ø	kg	VE
143126	M6 6	0,018	1

Anfangsbirne mit Schäkel M6



Art. Nr.	Ø	kg	VE
143128	M6 6	0,022	1

Führungsrolle aus Aluminium M6



Art. Nr.	Ø	kg	VE
143130	M6 6	0,026	1

Federführungskopf M6



Art. Nr.	Ø	kg	VE
143132	M6 6	0,017	1

Anfangs-/Endhülse M6



Art. Nr.	Ø	kg	VE
143134	M6 6	0,013	1

Verbindungshülse für Sonden Ø 6 mm



Art. Nr.	Ø	kg	VE
143136	6	0,012	1

Einziehgeräte, Zubehör

Kabeleinziehgerät FIX

Kabeleinziehgerät FIX mit Glasfaserstab Ø 7,5 mm und grüner PP Ummantelung RAL 6018, mit verzinkter Stahlhaspel Ø 630 mm, in stehender Ausführung und mit Rädern, komplett mit Anfangs-/Endhülse M12 und Anfangsbirne mit Schäkel M12



stehende Ausführung

Art. Nr.	GL	Ø	kg	VE
143150	40 M12	7,5	8,100	1
143152	60 M12	7,5	9,400	1
143154	80 M12	7,5	10,700	1
143156	100 M12	7,5	11,900	1

stehende Ausführung mit Rädern

Art. Nr.	GL	Ø	kg	VE
143160	40 M12	7,5	9,100	1
143162	60 M12	7,5	10,400	1
143164	80 M12	7,5	11,700	1
143166	100 M12	7,5	12,900	1
143168	120 M12	7,5	14,100	1

Ersatzband Glasfaserstab FIX

Ø 7,5 mm, komplett mit Anfangs-/Endhülse M12



Art. Nr.	GL	Ø	kg	VE
143170	40 M12	7,5	1,500	1
143172	60 M12	7,5	2,000	1
143174	80 M12	7,5	3,000	1
143176	100 M12	7,5	3,700	1
143178	120 M12	7,5	4,500	1

Anfangsbirne mit Schäkel M12



Art. Nr.	kg	VE
143180	0,010	1

Führungsrolle aus Aluminium M12



Art. Nr.	kg	VE
143182	0,200	1

Führungsrolle aus Aluminium, Länge 80 mm M12



Art. Nr.	Ø	kg	VE
143184	M12 40	0,220	1

Anfangs-/Endhülse M12



Art. Nr.	Ø	kg	VE
143186	M12 7,5	0,004	1

Verbindungshülse für Sonden



Art. Nr.	Ø	kg	VE
143187	7,5	0,003	1

Verbindungshülse mit Drehwirbel aus verzinktem Stahl



Art. Nr.	GL	Ø	kg	VE
143190	83 M12	30	0,006	1

Rohrreinigungsbürste



Art. Nr.	Ø	kg	VE
143200	80 mm	0,200	1
143202	97 mm	0,098	1
143204	117 mm	0,400	1

haupa®

... mit „Sicherheit“ besser

HAUPA GmbH & Co. KG, Königstr. 165-169, 42853 Remscheid, Tel.: +49 (0)2191 8418-0, Fax: +49 (0)2191 8418-840, sales@haupa.com

Kabeleinziehgerät STRONG

Kabeleinziehgerät STRONG mit Glasfaserstab Ø 9 mm und grüner PP Ummantelung RAL 6018, mit verzinkter Stahlhaspel Ø 795 mm (1000 mit Rädern), in stehender Ausführung und mit Rädern, komplett mit Anfangs- / Endhülse M12 und Anfangsbirne mit Schäkel M12



stehende Ausführung

Art. Nr.	GL	Ø		kg	VE
143210	40 M12	9	Stahlhaspel Ø 795 mm	9,100	1
143212	60 M12	9	Stahlhaspel Ø 795 mm	12,900	1
143214	80 M12	9	Stahlhaspel Ø 795 mm	14,820	1

stehende Ausführung mit Rädern

Art. Nr.	GL	Ø		kg	VE
143216	100 M12	9	Stahlhaspel Ø 1000 mm	29,400	1
143218	120 M12	9	Stahlhaspel Ø 1000 mm	31,300	1
143220	150 M12	9	Stahlhaspel Ø 1000 mm	33,900	1

Ersatzband Glasfaserstab STRONG

Ø 9 mm, komplett mit Anfangs-/Endhülse M12

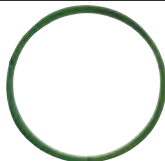

Art. Nr.	GL	Ø		kg	VE
143222	40 M12	9		3,800	1
143224	60 M12	9		5,500	1
143226	80 M12	9		7,500	1
143228	100 M12	9		9,400	1
143230	120 M12	9		11,300	1
143232	150 M12	9		13,900	1

Kabeleinziehgerät POWER

Kabeleinziehgerät POWER mit Glasfaserstab Ø 11 mm und grüner PP Ummantelung RAL 6018, mit verzinkter Stahlhaspel Ø 1000 mm, Breite 150 mm, in stehender Ausführung mit Rädern, komplett mit Anfangs-/Endhülse M12 und Anfangsbirne mit Schäkel M12



stehende Ausführung mit Rädern

Art. Nr.	GL	Ø		kg	VE
143250	150 M12	11		43,000	1
143252	200 M12	11		50,000	1
143254	250 M12	11		56,500	1
143256	300 M12	11		64,500	1

Ersatzband Glasfaserstab POWER

Ø 9 mm, komplett mit Anfangs-/Endhülse M12

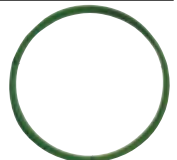

Art. Nr.	GL	Ø		kg	VE
143258	150 M12	11		21,900	1
143260	200 M12	11		29,200	1
143262	250 M12	11		36,400	1
143264	300 M12	11		43,900	1

Kabeleinziehgerät KING

Kabeleinziehgerät KING mit Glasfaserstab Ø 14,5 mm und schwarzer PP Ummantelung, mit Stahlhaspel Ø 1500 mm, mit Räder, komplett mit Anfangs- / Endhülse M12 und Anfangsbirne mit Schäkel M12



stehende Ausführung mit Rädern

Art. Nr.	GL	Ø		kg	VE
143270	150 M12	14,5		85,000	1
143272	200 M12	14,5		99,000	1
143274	250 M12	14,5		113,000	1
143276	300 M12	14,5		127,000	1
143278	350 M12	14,5		141,000	1
143280	400 M12	14,5		156,000	1

Zubehör STRONG, POWER, KING

Anfangsbirne mit Schäkel M12



Art. Nr.			kg	VE
143180	M12		0,010	1

Führungsrolle aus Aluminium M12



Art. Nr.			kg	VE
143182	M12		0,200	1

Führungsrolle aus Aluminium, Länge 80 mm M12



Art. Nr.		Ø		kg	VE
143184	M12	40		0,220	1

Anfangs-/Endhülse M12



Art. Nr.		Ø		kg	VE
143185	M12	11		0,004	1

Verbindungshülse für Sonden



Art. Nr.		Ø		kg	VE
143188		9		0,150	1
143266		11		0,075	1

Verbindungshülse mit Drehwirbel aus verzinktem Stahl



Art. Nr.	GL	Ø		kg	VE
143190	83 M12	30		0,006	1

Rohrreinigungsbürste



Art. Nr.		Ø		kg	VE
143200		80 mm		0,200	1
143202		97 mm		0,098	1
143204		117 mm		0,400	1

haupa[®]

... mit „Sicherheit“ besser

HAUPA GmbH & Co. KG, Königstr. 165-169, 42853 Remscheid, Tel.: +49 (0)2191 8418-0, Fax: +49 (0)2191 8418-840, sales@haupa.com

Einziehgeräte, Zubehör

Kabelziehstrümpfe für Elektroinstallationen

Aus verzinkter Stahllitze handgeflochtene Kabelziehstrümpfe mit einer flexiblen Zugöse mit Anfangsstück M5 und aufgepresster Talurit-Pressklemme



Art. Nr.	GL	M5	Ø	kg	VE
143300	200	M5	4-6	0,009	1
143302	210	M5	6-9	0,013	1
143304	350	M5	9-12	0,024	1
143306	350	M5	12-15	0,029	1
143308	500	M5	15-19	0,200	1
143310	500	M5	19-25	0,052	1
143312	450	M5	25-31	0,400	1

Seil- und Kabelverbindungsstrümpfe



Art. Nr.	GL	Ø	kg	VE
143336	2000	8-16	0,250	1
143338	2000	10-20	0,250	1
143340	2000	20-30	0,250	1
143342	2000	30-40	0,250	1

Kabelziehstrümpfe für Erdkabelverlegungen

Aus verzinkter Stahllitze handgeflochtene Kabelziehstrümpfe mit 1 Schlaufe oder 2 Schlaufen und aufgepresster Talurit-Pressklemme.

Kabelziehstrümpfe mit 2 Schlaufen ermöglichen neben dem Ziehen von Kabeln das Nachziehen durch Verschieben des Strumpfes auf dem Ziehgut.

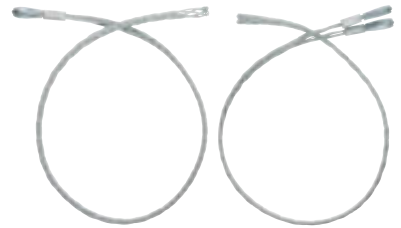

Art. Nr.	GL	Ø	kg	VE
143314	1250	10-20	0,378	1
143318	1250	20-30	0,380	1
143322	1250	30-40	0,424	1
143326	1250	40-50	0,430	1
143330	1250	50-65	0,388	1
143334	1250	65-80	1,120	1

Art. Nr.	GL	Ø	kg	VE
143316	1250	10-20	0,465	1
143320	1250	20-30	0,460	1
143324	1250	30-40	0,510	1
143328	1250	40-50	0,200	1
143332	1250	50-65	0,520	1

Symbolerklärung Einziehgeräte

Durchmesser	Rohrdurchmesser	Druckenergie	Min. Kurvenradius	Bruchlast	Einsatz-Zugkraft mit Anfangs-/ Endhülse	Empfohlene Länge	Seite
Ø mm	Ø mm	kg	mm	kg	kg	m	
FIBRE 3,0 mm	16-32	+++	160	400	110	20-30 (+ 2-3 m)	88
PullTec 4,0 mm	16-32	+++	100	300	130	10-30 (+ 3-5 m)	87
PullTec 5,2 mm	20-32	+++	100	350	140	10-40 (+ 3-5 m)	87
FOX 4,5 mm	40-60	+++	310	1200	170	20-40 (+ 3-5 m)	89
SIX 6,0 mm	50-80	++++	400	2000	230	30-60 (+ 3-5 m)	90
FIX 7,5 mm	63-100	++++	500	3200	290	40-70 (+ 3-5 m)	91
STRONG 9,0 mm	63-125	++++	620	4400	340	60-150 (+ 3-5 m)	92
POWER 11,0 mm	63-150	++++	770	6250	500	100-300 (+ 3-5 m)	92
KING 15,0 mm	100-250	++++	1150	15000	550	150-450 (+ 3-5 m)	92
PERLON® 3,0 mm	16	+	80	200	110	5-15 (+ 2-3 m)	86
SPIRAL 4,0 mm	20-32	+	180	115	115	10-25 (+ 3-5 m)	86

Kabelabroller



Kabelabroller

Kabelabroller 600

Die neuen HAUPA Kabelabroller sind für den täglichen intensiven Einsatz entwickelt worden. Leichte Bedienbarkeit und geringes Gewicht sind die wichtigsten Eigenschaften dieses Produktes. Die Seitenteile sind aus verzinktem pulverbeschichteten Stahl. Die kugelgelagerten Walzen sind ohne spezielle Werkzeuge zu verstellen. Vier vibrationshemmende FüÙe verhindern ungewollte Bewegungen des Kabelabrollers und schützen den Boden.

Länge: 350 mm
Breite: 350 mm
Höhe: 105 mm



Art. Nr.	Trommel/B	Trommel-Ø	Trommel/kg	kg	VE
143398	330	600	50	3,5	1

Kabelabroller 1200

Die neuen HAUPA Kabelabroller sind für den täglichen intensiven Einsatz entwickelt worden. Leichte Bedienbarkeit und geringes Gewicht sind die wichtigsten Eigenschaften dieses Produktes. Die Vorder- und Rückseiten sind aus Aluminiumprofilen mit Antirutsch-Rippen, die Seitenteile aus verzinktem pulverbeschichteten Stahl. Dadurch ergibt sich beim HAUPA Kabelabroller eine starke und flexible zu nutzende Konstruktion für den täglichen professionellen Einsatz. Die kugelgelagerten Walzen sind ohne spezielle Werkzeuge zu verstellen. Vier vibrationshemmende FüÙe verhindern ungewollte Bewegungen des Kabelabrollers und schützen den Boden.

Länge: 610 mm
Breite: 570 mm
Höhe: 115 mm



Art. Nr.	Trommel/B	Trommel-Ø	Trommel/kg	kg	VE
143400	560	1200	175	9	1

Kabelabroller 1200 +

Die neuen HAUPA Kabelabroller sind für den täglichen intensiven Einsatz entwickelt worden. Leichte Bedienbarkeit und geringes Gewicht sind die wichtigsten Eigenschaften dieses Produktes. Die Vorder- und Rückseiten sind aus Aluminiumprofilen mit Antirutsch-Rippen, die Seitenteile aus verzinktem pulverbeschichteten Stahl. Dadurch ergibt sich beim HAUPA Kabelabroller eine starke und flexible zu nutzende Konstruktion für den täglichen professionellen Einsatz. Die kugelgelagerten Walzen sind ohne spezielle Werkzeuge zu verstellen. Vier vibrationshemmende FüÙe verhindern ungewollte Bewegungen des Kabelabrollers und schützen den Boden.

Länge: 705 mm
Breite: 670 mm
Höhe: 115 mm



Art. Nr.	Trommel/B	Trommel-Ø	Trommel/kg	kg	VE
143402	660	1200	300	10,5	1

Ringabwickler

Ringabwickler

Ringabwickler 4-fach.

Kartongröße 240 x 240 mm



Art. Nr.	Trommel/B	Trommel-Ø	Trommel/kg	kg	VE
143406	600	130	50	5,5	1

Kabelring-Abwickler

Länge: 400 mm
Breite: 400 mm
Höhe: 390 mm

Video 143404



Art. Nr.	Trommel-Ø	Trommel/kg	kg	VE
143404	600	50	8	1

CableGo

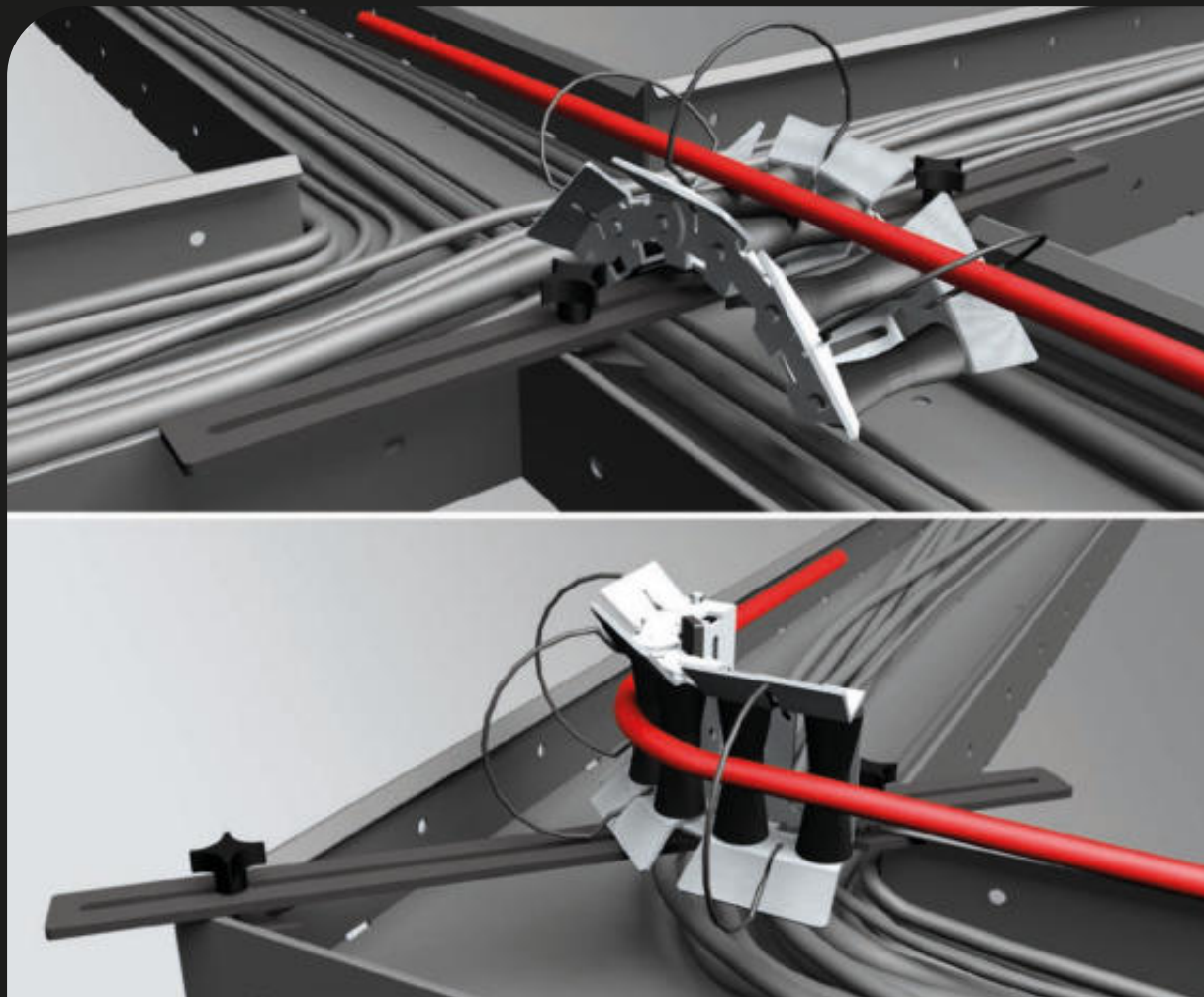

haupa
... mit „Sicherheit“ besser

INFO

CableGo

Eine Innovation in der Kabeleinziehtechnik

- geeignet für alle Kabeltragsysteme/Kabelrinnen
- schnell und einfach, mit nur einer Person
- stark reduzierter Kraftaufwand beim Kabeleinziehen
- keine Beschädigungen von Kabeln, dadurch besonders geeignet für Kabel aus dem Bereich der Datentechnik (z.B. Glasfaserkabel)



CableGo

Einzugsystem „CableGo profi“

PREMIUM

Inhalt im Kunststoffkoffer:

- 3 x Grundmodul „CableGo“ + 3 Führungsbügel
- 3 x Klemmschelle „CableGo“
- 3 x Befestigungstraverse „CableGo“
- 1 x Verbindungsset Grundmodul „CableGo“

Video 143422



Art. Nr.		kg	VE
143422	14-teilig	4,800	1

Einzugsystem „CableGo master“

PREMIUM

Inhalt im Kunststoffkoffer:

- 5 x Grundmodul „CableGo“ + 3 Führungsbügel
- 5 x Klemmschellen „CableGo“
- 5 x Befestigungstraversen „CableGo“
- 1 x Verbindungsset Grundmodul „CableGo“

Einzugsystem „CableGo starter“

Inhalt im Kunststoffkoffer:

- 1 x Grundmodul „CableGo“ + 3 Führungsbügel
- 1 x Klemmschelle „CableGo“
- 1 x Befestigungstraverse „CableGo“



Art. Nr.		kg	VE
143420	6-teilig	9,000	1



Art. Nr.		kg	VE
143424	17-teilig	6,800	1



SysCon Einzugsystem „CableGo starter“

Inhalt in SysCon Stapelbox art. 220372:

- 1 x Grundmodul „CableGo“ + 3 Führungsbügel
- 1 x Klemmschelle „CableGo“
- 1 x Befestigungstraverse „CableGo“



Art. Nr.		kg	VE
143430	6-teilig	3,700	1

SysCon Einzugsystem „CableGo profi“



Inhalt in SysCon Stapelbox art. 220372:

- 3 x Grundmodul „CableGo“ + 3 Führungsbügel
- 3 x Klemmschelle „CableGo“
- 3 x Befestigungstraverse „CableGo“
- 1 x Verbindungsset Grundmodul „CableGo“

Art. Nr.		kg	VE
143432	14-teilig	5,700	1

SysCon Einzugsystem „CableGo master“



Inhalt in SysCon Stapelbox art. 220372:

- 5 x Grundmodul „CableGo“ + 3 Führungsbügel
- 5 x Klemmschellen „CableGo“
- 5 x Befestigungstraversen „CableGo“
- 1 x Verbindungsset Grundmodul „CableGo“

Art. Nr.		kg	VE
143434	17-teilig	7,700	1

Grundmodul „CableGo“ + 3 Führungsbügel

Grundmodul zur Erleichterung von Kabeldurchführungen in Ecken und Rundungen.

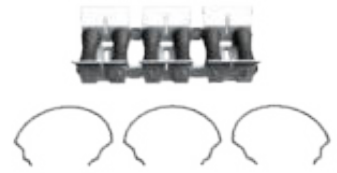

Art. Nr.		kg	VE
143440	4-teilig	0,500	1

Klemmschelle „CableGo“

Klemmschienen zur Befestigung der Grundmodule.



Art. Nr.		kg	VE
143441	1-teilig	0,080	1

Befestigungstraverse „CableGo“

Befestigungstraverse zur Befestigung der Grundmodule.



Art. Nr.		kg	VE
143442	7-teilig	0,360	1

Verbindungsset Grundmodul „CableGo“

Verbindungsset zur Verbindung mehrerer Grundmodule.



Art. Nr.		kg	VE
143443	2-teilig	0,025	1

Set 3 Führungsbügel „CableGo“

Führungsbügel für Grundmodule.



Art. Nr.		kg	VE
143444	3-teilig	0,045	1

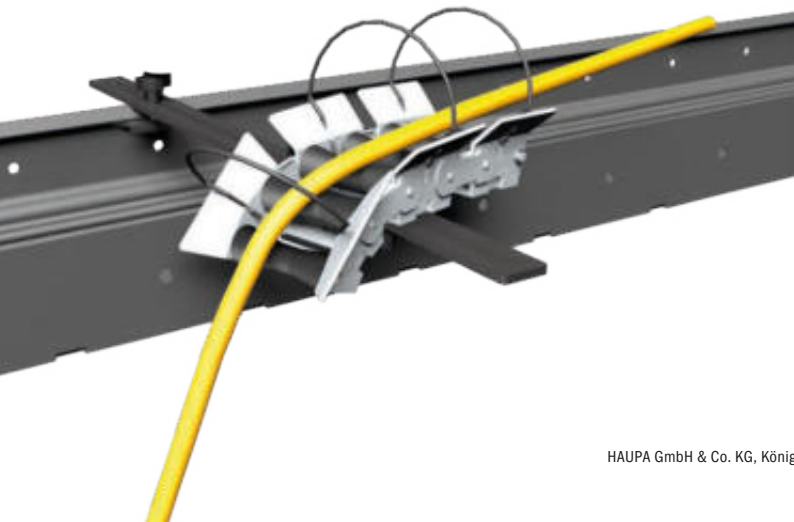

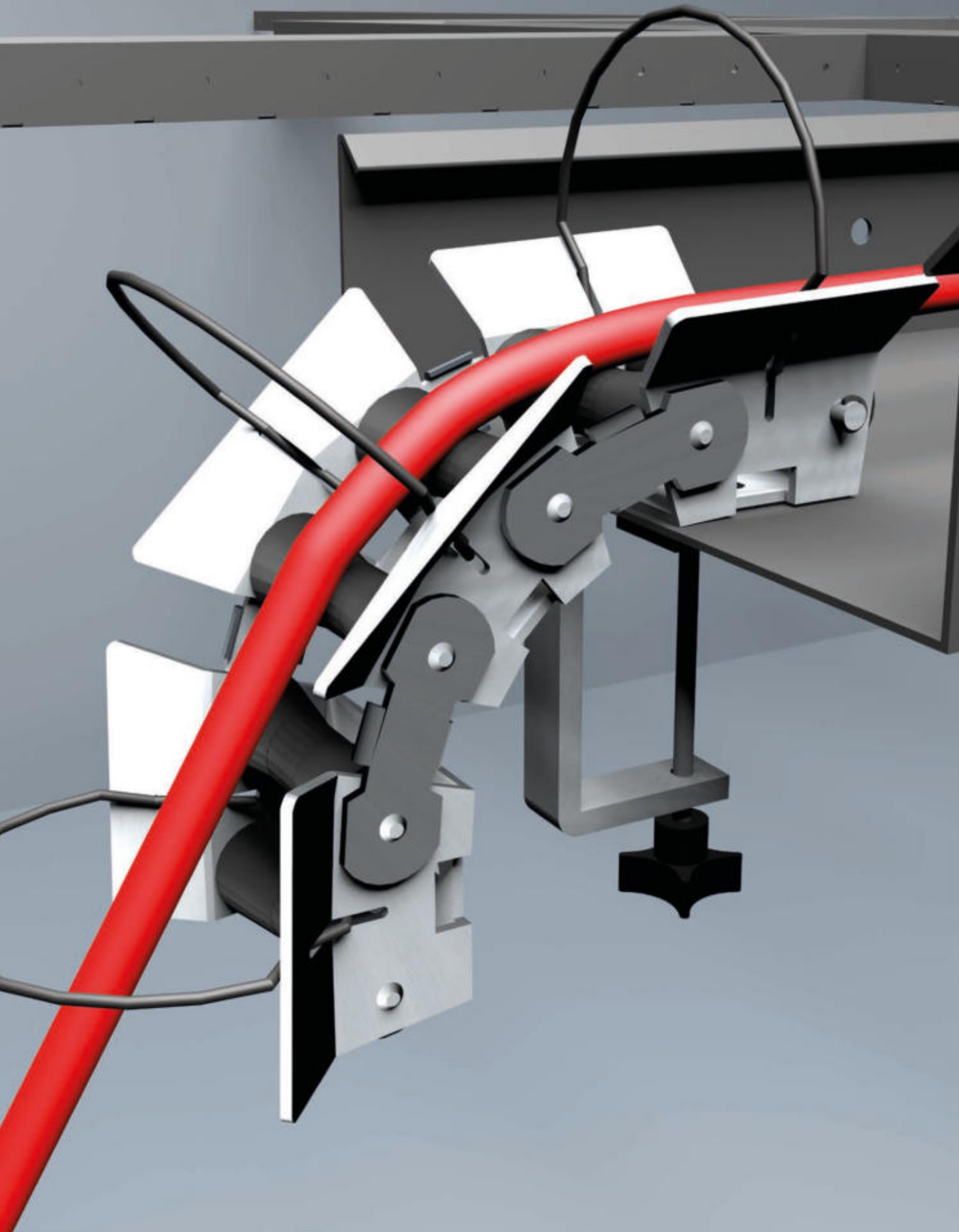

Verbindungsklemmen



Verbindungsklemmen

Verbindungsklemmen PC

PC



- Verbindungsklemmen transparent, 2-8-polig, Polycarbonat
- nur für massive Leiter

Art. Nr.	LQ	Pol	Volt	A	kg/100	VE
265013	1,0 - 2,5	2	450	24	0,013	100
265014	1,0 - 2,5	3	450	24	0,013	100
265015	1,0 - 2,5	4	450	24	0,013	100
265016	1,0 - 2,5	5	450	24	0,013	100
265017	1,0 - 2,5	8	450	24	0,013	100



Verbindungsklemmen Nylon

Nylon



- Verbindungsklemmen, 2-8-polig, Nylon

Art. Nr.	LQ	Pol	Volt	A	kg/100	VE
265033	1,0 - 2,5	2	450	24	0,013	100
265034	1,0 - 2,5	3	450	24	0,013	100
265035	1,0 - 2,5	4	450	24	0,013	100
265036	1,0 - 2,5	5	450	24	0,013	100

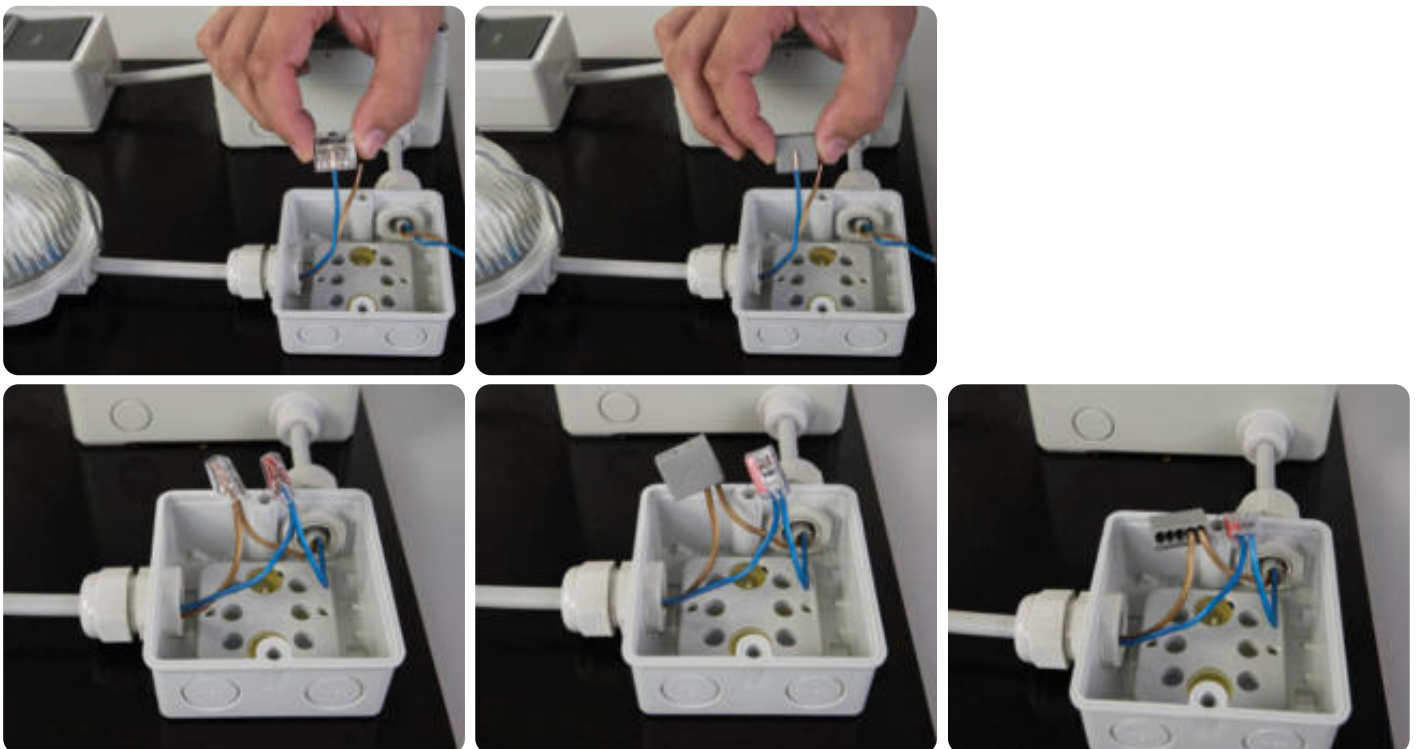

Aderendhülsen



Aderendhülsen

- aus Elektrolyt-Kupfer, blank
- Abmessungen nach DIN 46228. Teil 1



Cu

Art. Nr.	LQ	d1	d2	s	GL	kg/100	VE
270141	0,34	0,85	1,8	0,15	5	0,003	1000
270140	0,5	1,0	2,1	0,15	6	0,004	1000
270140/500		1,0	2,1	0,15	6	0,002	500
270142	0,75	1,2	2,3	0,15	6	0,005	1000
270142/500		1,2	2,3	0,15	6	0,003	500
270143		1,2	2,3	0,15	10	0,005	1000
270143/500		1,2	2,3	0,15	10	0,005	500
270144		1,2	2,3	0,15	12	0,007	1000
270146	1	1,4	2,5	0,15	6	0,005	1000
270146/500		1,4	2,5	0,15	6	0,004	500
270148		1,4	2,5	0,15	10	0,007	1000
270148/500		1,4	2,5	0,15	10	0,006	500
270149		1,4	2,5	0,15	12	0,009	1000
270149/500		1,4	2,5	0,15	12	0,009	500
270150	1,5	1,7	2,8	0,15	7	0,005	1000
270150/500		1,7	2,8	0,15	7	0,005	500
270152		1,7	2,8	0,15	10	0,009	1000
270152/500		1,7	2,8	0,15	10	0,008	500
270154		1,7	2,8	0,15	12	0,012	1000
270154/500		1,7	2,8	0,15	12	0,009	500
270156		1,7	2,8	0,15	18	0,014	1000
270156/500		1,7	2,8	0,15	18	0,014	500
270158	2,5	2,5	3,4	0,15	7	0,008	1000
270158/500		2,5	3,4	0,15	7	0,010	500
270159		2,5	3,4	0,15	10	0,013	1000
270159/500		2,5	3,4	0,15	10	0,013	500
270160		2,5	3,4	0,15	12	0,012	1000
270160/500		2,5	3,4	0,15	12	0,011	500
270164	4	2,8	4,0	0,2	9	0,018	1000
270164/500		2,8	4,0	0,2	9	0,014	500
270166		2,8	4,0	0,2	12	0,019	1000
270166/500		2,8	4,0	0,2	12	0,018	500
270168		2,8	4,0	0,2	18	0,030	1000
270168/500		2,8	4,0	0,2	18	0,030	500
270170	6	3,5	4,7	0,2	10	0,020	250
270172		3,5	4,7	0,2	12	0,022	250
270174		3,5	4,7	0,2	15	0,034	250
270176		3,5	4,7	0,2	18	0,034	250
270178	10	4,5	5,8	0,2	12	0,028	250
270180		4,5	5,8	0,2	15	0,054	250
270182		4,5	5,8	0,2	18	0,068	250
270184	16	5,8	7,5	0,2	12	0,045	250
270186		5,8	7,5	0,2	15	0,057	250
270188		5,8	7,5	0,2	18	0,059	250
270190	25	7,3	9,5	0,2	12	0,058	250
270192		7,3	9,5	0,2	18	0,080	250
270194	35	8,3	11,0	0,2	18	0,114	100
270195		8,3	11,0	0,2	20	0,108	100
270196		8,3	11,0	0,2	22	0,100	100
270198		8,3	11,0	0,2	26	0,110	100



Aderendhülsen

- aus Elektrolyt-Kupfer, verzinkt
- Abmessungen nach DIN 46228. Teil 1



Cu

Art. Nr.	LQ	d1	d2	s	GL	kg/100	VE
270066	0,25	0,75	1,7	0,15	5	0,003	1000
270066/500		0,75	1,7	0,15	5	0,002	500
270068	0,34	0,85	1,8	0,15	5	0,003	1000
270068/500		0,85	1,8	0,15	5	0,001	500
270070	0,5	1,0	2,1	0,15	6	0,003	1000
270070/500		1,0	2,1	0,15	6	0,003	500
270072	0,75	1,2	2,3	0,15	6	0,003	1000
270072/500		1,2	2,3	0,15	6	0,003	500
270074		1,2	2,3	0,15	12	0,007	1000
270074/500		1,2	2,3	0,15	12	0,003	500
270076	1	1,4	2,5	0,15	6	0,004	1000
270077		1,4	2,5	0,15	8	0,005	1000
270078		1,4	2,5	0,15	10	0,007	1000
270078/500		1,4	2,5	0,15	10	0,003	500
270079		1,4	2,5	0,15	12	0,008	1000
270079/500		1,4	2,5	0,15	12	0,004	500
270080	1,5	1,7	2,8	0,15	7	0,006	1000
270082		1,7	2,8	0,15	10	0,009	1000
270082/500		1,7	2,8	0,15	10	0,005	500
270084		1,7	2,8	0,15	12	0,010	1000
270084/500		1,7	2,8	0,15	12	0,005	500
270086		1,7	2,8	0,15	18	0,010	1000
270086/500		1,7	2,8	0,15	18	0,010	500
270087		1,7	2,8	0,15	20	0,018	1000
270088	2,5	2,2	3,4	0,15	7	0,008	1000
270089		2,2	3,4	0,15	10	0,017	1000
270089/500		2,2	3,4	0,15	10	0,017	500
270090		2,2	3,4	0,15	12	0,011	1000
270090/500		2,2	3,4	0,15	12	0,011	500
270091		2,2	3,4	0,15	15	0,015	1000
270091/500		2,2	3,4	0,15	15	0,015	500
270092		2,2	3,4	0,15	18	0,023	1000
270092/500		2,2	3,4	0,15	18	0,023	500
270093		2,2	3,4	0,15	20	0,020	1000
270093/500		2,2	3,4	0,15	20	0,020	500
270094	4	2,8	4,0	0,2	9	0,015	1000
270096		2,8	4,0	0,2	12	0,020	1000
270097		2,8	4,0	0,2	15	0,024	1000
270098		2,8	4,0	0,2	18	0,030	1000
270100	6	3,5	4,7	0,2	10	0,020	250
270102		3,5	4,7	0,2	12	0,024	250
270104		3,5	4,7	0,2	15	0,031	250
270106		3,5	4,7	0,2	18	0,036	250
270107		3,5	4,7	0,2	20	0,040	250
270108	10	4,5	5,8	0,0	12	0,032	250
270110		4,5	5,8	0,2	15	0,039	250
270112		4,5	5,8	0,2	18	0,045	250
270114	16	5,8	7,5	0,2	12	0,044	250
270116		5,8	7,5	0,2	15	0,056	250
270118		5,8	7,5	0,2	18	0,068	250
270119		5,8	7,5	0,2	24	0,104	250
270120	25	7,3	9,5	0,2	12	0,063	250
270121		7,3	9,5	0,2	15	0,075	250
270122		7,3	9,5	0,2	18	0,085	250
270123		7,3	9,5	0,2	25	0,121	100
270124	35	8,3	11,0	0,2	18	0,112	100
270126		8,3	11,0	0,2	22	0,132	100
270128		8,3	11,0	0,2	25	0,143	100
270130		8,3	11,0	0,2	30	0,155	100
270131	50	10,3	13,0	0,3	22	0,202	100
270132	70	12,5	15,0	0,4	25	0,259	100
270134	95	14,5	17,0	0,4	30	0,500	50
270135	120	16,5	19,0	0,5	32	0,660	50
270136	150	18,5	21,0	0,5	38	0,529	50
270137	185	20,0	23,5	0,6	40	1,350	25



Aderendhülsen Farbserie III, DIN

- isoliert
- Elektrolyt-Kupfer, verzinkt
- Abmessungen nach DIN 46228. Teil 4

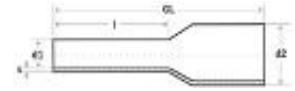

Art. Nr.	LQ		d1	d2	s	GL	l	kg/100	VE
270800	0,5	weiß	1,1	3,1	0,15	14,0	8	0,010	100
270801		weiß	1,1	3,1	0,15	14,0	8	0,009	500
270802	0,75	grau	1,25	3,3	0,15	14,0	8	0,009	500
270803		grau	1,25	3,3	0,15	14,0	8	0,013	100
272803		grau	1,2	2,8	0,15	16,0	10	0,012	100
270804	1	rot	1,5	3,5	0,15	14,6	8	0,014	100
270805		rot	1,5	3,5	0,15	14,6	8	0,009	500
272804		rot	1,4	3,0	0,15	16,0	10	0,013	100
270806		rot	1,5	3,5	0,15	18,0	12	0,013	500
270807	1,5	schwarz	1,7	4,0	0,15	14,6	8	0,013	500
270808		schwarz	1,7	4,0	0,15	14,6	8	0,014	100
270809		schwarz	1,7	4,0	0,15	14,6	10	0,111	100
270810	2,5	blau	2,3	4,9	0,15	15,0	8	0,020	100
270811		blau	2,3	4,9	0,15	15,0	8	0,017	500
270812		blau	2,3	4,9	0,15	16,5	10	0,018	500
272812		blau	2,2	4,2	0,15	17,4	10	0,030	100
270813		blau	2,3	4,9	0,15	25,0	18	0,030	500
270814	4	grau	2,9	5,6	0,2	17,7	10	0,030	100
270815		grau	2,9	5,6	0,2	17,7	10	0,030	500
270816		grau	2,9	5,6	0,2	25,7	18	0,040	100
270818	6	gelb	3,6	7,0	0,2	20,0	12	0,045	100
270820		gelb	3,6	7,0	0,2	26,0	18	0,055	100
270822	10	rot	4,6	8,4	0,2	21,5	12	0,057	100
270824		rot	4,6	8,4	0,2	27,5	18	0,072	100
270826	16	blau	6,0	9,6	0,2	22,2	12	0,082	100
270828		blau	6,0	9,6	0,2	28,2	18	0,103	100
270830	25	gelb	7,3	12,0	0,2	30,0	16	0,142	50
270832		gelb	7,3	12,0	0,2	32,0	18	0,152	50
270834		gelb	7,3	12,0	0,2	36,0	22	0,168	50
270836	35	rot	8,3	13,5	0,2	30,0	16	0,168	50
270838		rot	8,3	13,5	0,2	32,0	18	0,178	50
270840		rot	8,3	13,5	0,2	39,0	25	0,218	50
270842	50	blau	10,3	15,0	0,3	36,0	20	0,344	50
270844		blau	10,3	15,0	0,3	40,0	25	0,404	50
270762	70	gelb	13,5	17,2	0,4	37,0	21	0,540	25
270859	95	rot	14,8	15,6	0,4	44,0	25	0,600	25
270861	120	blau	16,7	17,7	0,5	47,6	27	0,780	25
270863	150	gelb	19,6	20,6	0,5	57,6	32	0,123	25

Aderendhülsen in Bandform, Farbserie III, DIN 46228 P. 4

- isoliert
- Kupfer/Kunststoff, Oberfläche verzinkt
- Abmessung nach DIN 46228, Teil 4

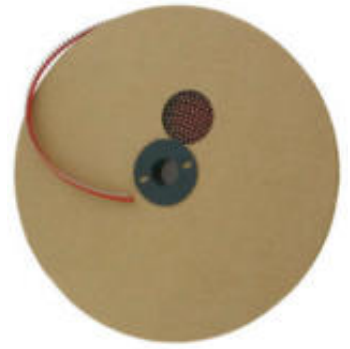

Art. Nr.	LQ		I	Spulen	kg/100	VE
272250	0,5	weiß	8	Ø 250 mm	0,010	3000
272254	0,75	grau	8	Ø 250 mm	0,030	3000
272260	1,0	rot	8	Ø 250 mm	0,010	3000
272264	1,5	schwarz	8	Ø 250 mm	0,010	2500
272268	2,5	blau	8	Ø 250 mm	0,010	1500

Aderendhülsen in Bandform DIN 46228 P. 4

- isoliert
- Kupfer/Kunststoff, Oberfläche verzinkt

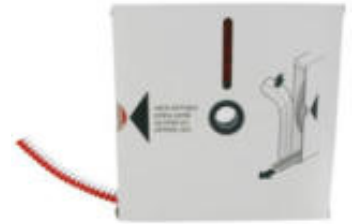

Art. Nr.	LQ		I	Spender	kg/100	VE
272280	0,5	weiß	8	150x150x18 mm	0,070	1000
272284	0,75	grau	8	150x150x18 mm	0,100	1000
272290	1	rot	8	150x150x18 mm	0,120	1000
272294	1,5	schwarz	8	150x150x18 mm	0,120	1000
272298	2,5	blau	8	150x150x18 mm	0,140	500

Aderendhülsen Farbserie I (französisch)

- isoliert
- Elektrolyt-Kupfer, verzinkt
- Abmessungen nach DIN 46228. Teil 4
- Farbserie I, französisch

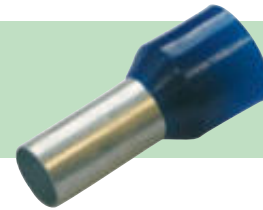

Art. Nr.	LQ		d1	d2	s	GL	I	kg/100	VE
270014	0,25	gelb	0,8	2,3	0,15	10,4	6	0,005	100
270015		gelb	0,8	2,3	0,15	10,4	6	0,023	500
270016	0,34	grün	0,8	2,5	0,15	12,4	6	0,022	500
270800	0,5	weiß	1,1	3,1	0,15	14,0	8	0,010	100
270801		weiß	1,1	3,1	0,15	14,0	8	0,009	500
270021	0,75	blau	1,25	3,3	0,15	14,5	8	0,021	100
270022		blau	1,25	3,3	0,15	14,5	8	0,021	500
270804	1	rot	1,5	3,5	0,15	14,6	8	0,014	100
270805		rot	1,5	3,5	0,15	14,6	8	0,009	500
270808	1,5	schwarz	1,7	4,0	0,15	14,6	8	0,014	100
270027		schwarz	1,7	4,0	0,15	24,4	18	0,022	100
270028		schwarz	1,7	4,0	0,15	24,4	18	0,022	500
270029	2,5	grau	2,3	4,9	0,15	15,0	8	0,020	100
270030		grau	2,3	4,9	0,15	15,0	8	0,020	500
270031		grau	2,3	4,9	0,15	21,0	18	0,028	100
270032		grau	2,3	4,9	0,15	21,0	18	0,028	500
270033	4	orange	2,9	5,6	0,2	17,7	10	0,029	100
270034		orange	2,9	5,6	0,2	17,7	10	0,029	500
270036		orange	2,9	5,6	0,2	25,7	18	0,040	100
270038	6	grün	3,6	7,0	0,2	20,0	12	0,043	100
270040		grün	3,6	7,0	0,2	26,0	18	0,065	100
270042	10	braun	4,6	8,4	0,2	21,5	12	0,046	100
270044		braun	4,6	8,4	0,2	27,5	18	0,073	100
270046	16	elfenbein	6,0	9,6	0,2	24,2	12	0,081	100
270048		elfenbein	6,0	9,6	0,2	28,2	18	0,103	100
270049	25	schwarz	7,3	12,0	0,2	30,0	16	0,070	50
270050		schwarz	7,3	12,0	0,2	32,0	18	0,079	50

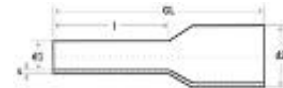

Aderendhülsen Farbserie II (deutsch)

- isoliert
- Elektrolyt-Kupfer, verzinkt
- Farbserie II, deutsch

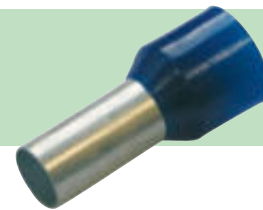

Art. Nr.	LQ		d1	d2	s	GL	I	kg/100	VE
270714	0,25	hellblau	0,8	2,3	0,15	10,4	6	0,007	100
270715		hellblau	0,8	2,3	0,15	10,4	6	0,005	500
270716	0,34	smaragd	0,8	2,5	0,15	10,4	6	0,005	500
270719	0,5	orange	1,1	3,1	0,15	14,0	8	0,010	100
270720		orange	1,1	3,1	0,15	14,0	8	0,009	500
270721	0,75	weiß	1,25	3,3	0,15	14,6	8	0,012	100
270722		weiß	1,25	3,3	0,15	14,6	8	0,011	500
272721		weiß	1,2	2,8	0,15	16,0	10	0,012	100
270723	1	gelb	1,5	3,5	0,15	14,6	8	0,013	100
270724		gelb	1,5	3,5	0,15	14,6	8	0,011	500
272723		gelb	1,4	3,0	0,15	16,0	10	0,013	100
270725	1,5	rot	1,7	4,0	0,15	14,6	8	0,015	100
270726		rot	1,7	4,0	0,15	14,6	8	0,013	500
272725		rot	1,7	3,5	0,15	16,0	10	0,015	100
270727		rot	1,7	4,0	0,15	24,4	18	0,023	100
270728		rot	1,7	4,0	0,15	24,4	18	0,023	500
270810	2,5	blau	2,3	4,9	0,15	15,0	8	0,020	100
270811		blau	2,3	4,9	0,15	15,0	8	0,017	500
270812		blau	2,3	4,9	0,15	16,5	8	0,018	500
272812		blau	2,3	4,9	0,15	17,4	10	0,030	500
270813		blau	2,3	4,9	0,15	25,0	18	0,030	500
270814	4	grau	2,9	5,6	0,2	17,7	10	0,030	100
270815		grau	2,9	5,6	0,2	17,7	10	0,030	500
270816		grau	2,9	5,6	0,2	25,7	18	0,040	100
270738	6	schwarz	3,6	7,0	0,2	20,0	12	0,050	100
270740		schwarz	3,6	7,0	0,2	26,0	18	0,062	100
270742	10	elfenbein	4,6	8,4	0,2	21,5	12	0,066	100
270744		elfenbein	4,6	8,4	0,2	27,5	18	0,081	100
270746	16	grün	6,0	9,6	0,2	22,2	12	0,080	100
270748		grün	6,0	9,6	0,2	28,2	18	0,104	100
270750	25	braun	7,3	11,2	0,2	29,0	16	0,132	50
270754	35	beige	8,3	12,7	0,2	30,0	16	0,170	50
270756		beige	8,3	12,7	0,2	39,0	25	0,400	25
270758	50	oliv	10,3	15,0	0,3	36,4	20	0,328	25
270760		oliv	10,3	15,0	0,3	41,0	25	0,300	25
270762	70	gelb	13,5	17,2	0,4	37,0	21	0,536	25

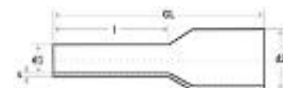

Aderendhülsen für kurzschluss sichere Leitungen

- für kurzschluss sichere Leitungen mit extra dicker Isolierung (NSFGAFÖU)
- Anwendung: Einspeisungen oder Abzweigungen vor dem Hauptschalter, in Schaltanlagen, Verteilern oder auch bei Schienenfahrzeugen, Solaranlagen, Zündkabeln



Art. Nr.	LQ		d1	d2	I	kg/100	VE
270900	1,5	schwarz	1,8	6,8	8	0,026	100
270902		schwarz	1,8	6,8	10	0,024	100
270904	2,5	blau	2,3	7,8	8	0,033	100
270906		blau	2,3	7,8	12	0,360	100
270908	4	grau	2,9	7,8	10	0,046	100
270910	6	gelb	3,8	7,3	12	0,062	100
270912	10	rot	4,5	9,8	12	0,081	100
270914	16	blau	6,0	12,2	12	0,107	100

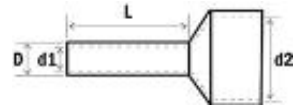

Twin-Aderendhülsen für zwei Leiter, DIN

- Rohrabschnitt aus Elektrolyt-Kupfer
- galvanisch verzinkt
- Kunststoffkragen aus PP
- wärmebeständig bis 105°C

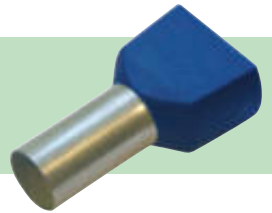

Art. Nr.	LQ		d1	s	GL	I	kg/100	VE
270778	0,5	weiß	1,5	0,15	15,0	8	0,011	100
270780	0,75	grau	1,8	0,15	15,0	8	0,013	100
270782		grau	1,8	0,15	17,0	10	0,014	100
270784	1	rot	2,05	0,15	15,0	8	0,014	100
270787		rot	2,05	0,15	17,0	10	0,015	100
270788	1,5	schwarz	2,3	0,15	16,0	8	0,017	100
270790		schwarz	2,3	0,15	20,0	12	0,022	100
270792	2,5	blau	2,9	0,2	18,5	10	0,029	100
270794		blau	2,9	0,2	21,5	13	0,033	100
270796	4	grau	3,8	0,2	23,0	12	0,049	100
270797	6	gelb	4,9	0,2	25,0	14	0,072	100
270798	10	rot	6,5	0,2	26,0	14	0,090	100
270799	16	blau	8,3	0,2	31,0	16	0,078	50

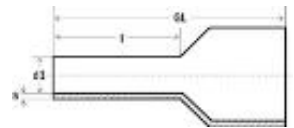

Twin-Aderendhülsen (Farbserie II, deutsch)

- isoliert
- Elektrolyt-Kupfer, verzinkt
- Farbserie II, deutsch

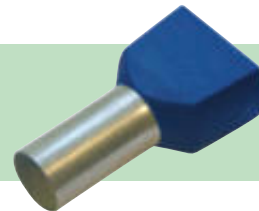

Art. Nr.	LQ		d1	s	GL	I	kg/100	VE
273350	0,5	orange	1,5	0,15	15,0	8	0,031	100
273352	0,75	weiß	1,8	0,15	15,0	8	0,031	100
273354		weiß	1,8	0,15	17,0	10	0,031	100
273356	1	gelb	2,05	0,15	15,0	8	0,031	100
273358		gelb	1,7	0,15	17,0	12	0,031	100
273360	1,5	rot	2,3	0,15	16,0	8	0,031	100
273362		rot	2,3	0,15	20,0	12	0,031	100
273392	2,5	blau	2,9	0,2	18,5	10	0,029	100
273394		blau	2,9	0,2	21,5	13	0,029	100
273396	4	grau	3,8	0,2	23,0	12	0,049	100
273364	6	schwarz	4,9	0,2	25,0	14	0,031	100
273366	10	elfenbein	6,5	0,2	26,0	14	0,031	100
273368	16	grün	8,3	0,2	31,0	16	0,031	50

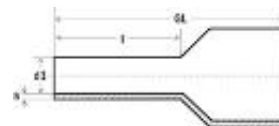

Aderendhülsen Farbserie III, DIN „SmallPack“

- isoliert
- Elektrolyt-Kupfer, verzinkt
- Abmessungen nach DIN 46228. Teil 4
- Farbserie III, DIN



Art. Nr.	LQ		d1	d2	s	GL	I	kg/100	VE
270800/25	0,5	weiß	1,1	3,1	0,15	14,0	8	0,010	250
270803/25	0,75	grau	1,25	3,3	0,15	14,0	8	0,013	250
270804/25	1	rot	1,5	3,5	0,15	14,6	8	0,014	250
270808/25	1,5	schwarz	1,7	4,0	0,15	14,6	8	0,014	250
270810/25	2,5	blau	2,3	4,9	0,15	15,0	8	0,020	250
270814/25	4	grau	2,9	5,6	0,2	17,7	10	0,030	250
270818/10	6	gelb	3,6	7,0	0,2	20,0	12	0,045	100
270822/10	10	rot	4,6	8,4	0,2	21,5	12	0,057	100
270826/10	16	blau	6,0	9,6	0,2	22,2	12	0,082	100
270830/5	25	gelb	7,3	12,0	0,2	30,0	16	0,142	50
270836/5	35	rot	8,3	13,5	0,2	30,0	16	0,168	50

Twin-Aderendhülsen für zwei Leiter, DIN „SmallPack“

- Rohrabschnitt aus Elektrolyt-Kupfer
- galvanisch verzinkt
- Kunststoffkragen aus PP
- wärmebeständig bis 105°C



Art. Nr.	LQ		d1	s	GL	I	kg/100	VE
270778/25	0,5	weiß	1,5	0,15	15,0	8	0,011	250
270780/25	0,75	grau	1,8	0,15	15,0	8	0,013	250
270784/25	1	rot	2,05	0,15	15,0	8	0,014	250
270788/25	1,5	schwarz	2,3	0,15	16,0	8	0,017	250
270792/25	2,5	blau	2,9	0,2	18,5	10	0,029	250
270796/10	4	grau	3,8	0,2	23,0	12	0,049	100
270797/10	6	gelb	4,9	0,2	25,0	14	0,072	100
270798/5	10	rot	6,5	0,2	26,0	14	0,090	100
270799/5	16	blau	8,3	0,2	31,0	16	0,078	50

Streudose leer



Art. Nr.	kg	VE
270870	0,049	5

Streudose mit unisolierten Aderendhülsen

Inhalt: verzinnte Aderendhülsen
 700 Stück 0,5 mm², Art. 270070
 1000 Stück 0,75 mm², Art. 270072
 800 Stück 1,0 mm², Art. 270076
 500 Stück 1,5 mm², Art. 270080
 450 Stück 2,5 mm², Art. 270088



Art. Nr.	kg	VE
270217	0,240	1

Streudose mit unisolierten Aderendhülsen

Inhalt: verzinnte Aderendhülsen
 200 Stück 4 mm², Art. 270094
 100 Stück 6,0 mm², Art. 270102
 50 Stück 10,0 mm², Art. 270108
 50 Stück 16,0 mm², Art. 270114



Art. Nr.	kg	VE
270218	0,158	1

Streudose mit isolierten Aderendhülsen (DIN)

Inhalt: Farbserie DIN
 50 Stück weiß, 0,5 mm², Art. 270800
 100 Stück grau, 0,75 mm², Art. 270802
 100 Stück rot, 1,0 mm², Art. 270804
 100 Stück schwarz, 1,5 mm², Art. 270807
 50 Stück blau, 2,5 mm², Art. 270810



Art. Nr.	kg	VE
270854	0,090	1

Streudose mit isolierten Aderendhülsen (DIN)

Inhalt: Farbserie DIN
 50 Stück grau, 4 mm², Art. 270815
 20 Stück gelb, 6 mm², Art. 270818
 20 Stück rot, 10 mm², Art. 270822
 10 Stück blau, 16 mm², Art. 270826



Art. Nr.	kg	VE
270858	0,089	1

Streudose mit Twin-Aderendhülsen (DIN)

Inhalt:
 50 Stück grau, 0,75 mm², Art. 270780
 50 Stück rot, 1,0 mm², Art. 270784
 50 Stück schwarz, 1,5 mm², Art. 270788
 50 Stück blau, 2,5 mm², Art. 270792



Art. Nr.	kg	VE
270795	0,080	1

Streudose mit isolierten Aderendhülsen (deutsch)

Inhalt: Farbserie II
 50 Stück orange, 0,5 mm², Art. 270719
 100 Stück weiß, 0,75 mm², Art. 270721
 100 Stück gelb, 1,0 mm², Art. 270723
 100 Stück rot, 1,5 mm², Art. 270725
 50 Stück blau, 2,5 mm², Art. 270810



Art. Nr.	kg	VE
270852	0,089	1

Streudose mit isolierten Aderendhülsen (deutsch)

Inhalt: Farbserie II
 50 Stück grau, 4 mm², Art. 270814
 20 Stück schwarz, 6 mm², Art. 270738
 20 Stück elfenbein, 10 mm², Art. 270742
 10 Stück grün, 16 mm², Art. 270746



Art. Nr.	kg	VE
270856	0,087	1

Streudose mit isolierten Aderendhülsen (französisch)

Inhalt: Farbserie I
 50 Stück weiß, 0,5 mm², Art. 270800
 100 Stück blau, 0,75 mm², Art. 270021
 100 Stück rot, 1,0 mm², Art. 270804
 100 Stück schwarz, 1,5 mm², Art. 270808
 50 Stück grau, 2,5 mm², Art. 270029



Art. Nr.	kg	VE
270850	0,090	1

Slide Box mit DIN Aderendhülsen

Die verschiebbaren, transparenten Abdeckungen ermöglichen einen schnellen Zugriff und verhindern ein Vermischen des Inhalts.

Produktmerkmale:

handliche Kunststoffbox mit Euro-Lochung, 5 separate Fächer, einfacher Zugriff durch verschiebbare Abdeckungen, kein Vermischen des Inhalts.

Maße: 165 x 58 x 38 mm (L x B x H)

Inhalt: Farbserie DIN

- 50 Stück weiß, 0,5 mm², Art. 270800
- 100 Stück grau, 0,75 mm², Art. 270802
- 100 Stück rot, 1,0 mm², Art. 270804
- 100 Stück schwarz, 1,5 mm², Art. 270807
- 50 Stück blau, 2,5 mm², Art. 270810



Art. Nr.	kg	VE
270864	0,109	1

Slide Box mit TWIN Aderendhülsen DIN

Inhalt: Farbserie DIN

- 50 Stück weiß, 2 x 0,5 mm², Art. 270778
- 50 Stück grau, 2 x 0,75 mm², Art. 270780
- 50 Stück rot, 2 x 1,0 mm², Art. 270784
- 50 Stück schwarz, 2 x 1,5 mm², Art. 270788
- 25 Stück blau, 2 x 2,5 mm², Art. 270792



Art. Nr.	kg	VE
270866	0,104	1

Sortiment Aderendhülsen Farbserie DIN

Inhalt: 5.100 isolierte Aderendhülsen Farbserie DIN, 1 Kerbzange (Art. 210804), Pressbereich 0,08 - 10 mm², im Sortimentskasten aus Kunststoff 415 x 335 x 90 mm.

- 100 Twin-Aderendhülsen 0,5/8, weiß, Art. 270778
- 100 Twin-Aderendhülsen 0,75/8, grau, Art. 270780
- 100 Twin-Aderendhülsen 1/8, rot, Art. 270784
- 100 Twin-Aderendhülsen 1,5/8, schwarz, Art. 270788
- 100 Twin-Aderendhülsen 2,5/10, blau, Art. 270792
- 100 Twin-Aderendhülsen 4,0/12, grau, Art. 270796
- 100 Twin-Aderendhülsen 6,0/14, gelb, Art. 270797
- 500 isolierte Aderendhülsen 0,5/8, weiß, Art. 270801
- 500 isolierte Aderendhülsen 0,75/8, grau, Art. 270802
- 1.000 isolierte Aderendhülsen 1/8, rot, Art. 270805
- 1.000 isolierte Aderendhülsen 1,5/8, schwarz, Art. 270807
- 500 isolierte Aderendhülsen 2,5/8, blau, Art. 270811
- 500 isolierte Aderendhülsen 4/10, grau, Art. 270815
- 200 isolierte Aderendhülsen 6/12, gelb, Art. 270818
- 200 isolierte Aderendhülsen 10/12, rot, Art. 270822



Art. Nr.	Inhalt	Typ	kg	VE
270888	5100	DIN	2,150	1
270890	5100	II	2,150	1

Sortiment Aderendhülsen Farbserie DIN

Inhalt: 5.300 isolierte Aderendhülsen Farbserie DIN, Crimpzange (Art. 210842), Pressbereich 1 - 10 mm², im Sortimentskasten aus Kunststoff 415 x 335 x 90 mm.

- 1.000 Aderendhülsen 1/8, rot, Art. 270805
- 1.000 Aderendhülsen 1,5/8, schwarz, Art. 270807
- 1.000 Aderendhülsen 2,5/8, blau, Art. 270811
- 500 Aderendhülsen 4/10, grau, Art. 270815
- 200 Aderendhülsen 6/12, gelb, Art. 270818
- 200 Aderendhülsen 10/12, rot, Art. 270822
- 500 Aderendhülsen 1/12, rot, Art. 270806
- 300 Aderendhülsen 1,5/18, schwarz, Art. 270027
- 250 Aderendhülsen 2,5/18, blau, Art. 270813
- 200 Aderendhülsen 4/18, grau, Art. 270816
- 100 Aderendhülsen 6/18, gelb, Art. 270820
- 50 Aderendhülsen 10/18, rot, Art. 270824



Art. Nr.	Inhalt	Typ	kg	VE
270891	5300	DIN	2,100	1
270892	5300	I	2,100	1
270893	5300	II	2,100	1

Sortiment Aderendhülsen

Inhalt: 1.150 isolierte Aderendhülsen
Kerbzange (Art. 210824), Pressbereich 0,75 - 16,0 mm², im Sortimentskasten aus Kunststoff 415 x 335 x 90 mm.

- 200 Aderendhülsen 0,75/8, grau, Art. 270803
- 200 Aderendhülsen 1/8 rot, Art. 270804
- 200 Aderendhülsen 1,5/8, schwarz, Art. 270808
- 200 Aderendhülsen 2,5/8, blau, Art. 270810
- 100 Aderendhülsen 4/10, grau, Art. 270814
- 100 Aderendhülsen 6/12, gelb, Art. 270818
- 100 Aderendhülsen 10/18, rot, Art. 270824
- 50 Aderendhülsen 16/18, blau, Art. 270828



Art. Nr.	Inhalt	Typ	kg	VE
270882/DIN	1150	DIN	1,740	1
270882	1150	I	1,700	1
270894	1150	II	2,150	1

Sortiment Aderendhülsen Farbserie DIN

Inhalt: 4.700 isolierte Aderendhülsen Farbserie DIN, im Sortimentskasten aus Kunststoff 415 x 335 x 90 mm.

- 100 Twin-Aderendhülsen 0,5/8, Art. 270778
- 100 Twin-Aderendhülsen 0,75/8, Art. 270780
- 100 Twin-Aderendhülsen 1/8, Art. 270784
- 100 Twin-Aderendhülsen 1,5/8, Art. 270788
- 100 Twin-Aderendhülsen 2,5/10, Art. 270792
- 100 Twin-Aderendhülsen 4/12, Art. 270796
- 100 Twin-Aderendhülsen 6/14, Art. 270797
- 100 Twin-Aderendhülsen 10/14, Art. 270798
- 500 Aderendhülsen 0,5/8, Art. 270801
- 500 Aderendhülsen 0,75/8, Art. 270802
- 500 Aderendhülsen 1/8, Art. 270805
- 1.000 Aderendhülsen 1,5/8, Art. 270807
- 500 Aderendhülsen 2,5/8 blau, Art. 270811
- 500 Aderendhülsen 4/10 grau, Art. 270815
- 200 Aderendhülsen 6/10 gelb, Art. 270818
- 200 Aderendhülsen 10/12 rot, Art. 270822



Art. Nr.	Inhalt	kg	VE
270899	4700	2,150	1

Sortimentskasten Combi-Crimp DIN

Inhalt: 1 Crimpzange (210784) für isolierte Quetschkabelschuhe (0,5 - 2,5 mm²) und Aderendhülsen (0,5 - 6 mm²) 2.700 isolierte Aderendhülsen, 1.100 isolierte Quetschverbinder im Kunststoffkasten 415 x 335 x 90 mm.

- 500 Aderendhülsen 0,5/8, weiß, Art. 270801
- 500 Aderendhülsen 0,75/8, grau, Art. 270802
- 500 Aderendhülsen 1/8, rot, Art. 270805
- 500 Aderendhülsen 1,5/8, schwarz, Art. 270807
- 500 Aderendhülsen 2,5/8, blau, Art. 270811
- 100 Aderendhülsen 4/10, grau, Art. 270814
- 100 Aderendhülsen 6/12, gelb, Art. 270818
- 200 Stoßverbinder 0,25-1,5, Art. 260350
- 200 Stoßverbinder 1,5-2,5, Art. 260352
- 100 Flachsteckhülsen 0,25-1,5/6,3x0,8, Art. 260392
- 100 Flachsteckhülsen 1,5-2,5/6,3x0,8, Art. 260394
- 100 Ringkabelschuhe 0,25-1,5, M5, Art. 260258
- 100 Ringkabelschuhe 1,5-2,5, M4, Art. 260270
- 100 Ringkabelschuhe 1,5-2,5, M5, Art. 260272
- 100 Ringkabelschuhe 1,5-2,5, M6, Art. 260274
- 100 Ringkabelschuhe 0,25-1,5, M4, Art. 260256



Art. Nr.	Inhalt	Typ	kg	VE
270895	3900	DIN	4,300	1
270896	3900	I	4,300	1
270897	3900	II	4,300	1

SysCon Aderendhülsen & 210804 SysCon

Inhalt: 4100 isolierte Aderendhülsen

- 1 220370 ABS-Kunststoffbox „SysCon S“
- 1 220375 Sortimentseinlage „SysCon“
- 1 220399 Schaumeinlage „SysCon“ 400 x 300 x 10 mm
- 1 210804 Crimpzange Aderendhülsen 0,08 - 10 mm²

1000	270805	isolierte Aderendhülsen, rot	1/8
1000	270802	isolierte Aderendhülsen, grau	0,75/8
500	270807	isolierte Aderendhülsen, schwarz	1,5/8
500	270811	isolierte Aderendhülsen, blau	2,5/8
500	270815	isolierte Aderendhülsen, grau	4/10
100	270818	isolierte Aderendhülsen, gelb	6/12
200	270788	Twin-Aderendhülsen, schwarz	1,5/8
200	270792	Twin-Aderendhülsen, blau	2,5/10
100	270796	Twin-Aderendhülsen, grau	4,0/12



SysCon Aderendhülsen & 210842 SysCon

Inhalt: 4950 isolierte Aderendhülsen

- 1 220370 ABS-Kunststoffbox „SysCon S“
- 1 220399 Schaumeinlage „SysCon“ 400 x 300 x 10 mm
- 1 220375 Sortimentseinlage „SysCon“
- 1 210842 Crimpzange Aderendhülsen 1 - 10 mm²

1000	270805	isolierte Aderendhülsen, rot	1/8
1000	270807	isolierte Aderendhülsen, schwarz	1,5/8
1000	270811	isolierte Aderendhülsen, blau	2,5/8
500	270815	isolierte Aderendhülsen, grau	4/10
200	270818	isolierte Aderendhülsen, gelb	6/12
200	270822	isolierte Aderendhülsen, rot	10/12
500	270806	isolierte Aderendhülsen, rot	1/12
300	270027	isolierte Aderendhülsen, schwarz	1,5/18
250	270813	isolierte Aderendhülsen, blau	2,5/18



Art. Nr.	Inhalt	kg	VE
220382	4100	4,300	1

Art. Nr.	Inhalt	kg	VE
220390	4950	4,300	1



Isolierte Quetschkabelschuhe



INFO

Qualitätsmerkmale

Eine hohe Produktivität bei Kabelanschlüssen und eine hohe Zuverlässigkeit der Verbindung sind nur einige Vorteile der HAUPA-Verbindungssysteme.

Vielfalt

Das breitgefächerte und komplette Sortiment von Kerbverbindern deckt alle Verbindungstechniken ab und erfüllt höchste Anforderungen.

Material

Die hohe Leitfähigkeit und die sehr guten mechanischen Eigenschaften werden durch die Reinheit des für die Produktion verwendeten Kupfers (bis 99,9%) garantiert.

Wärmebehandlung

Um eine optimale Geschmeidigkeit des Materials während des Kerbvorganges zu gewährleisten, werden alle Kerbverbinder einer Wärmebehandlung unterzogen, die mit gesteuerter Kühlung und kontrollierter Temperatur durchgeführt wird.

Oberflächenbehandlung

Die Kerbverbinder werden durch einen elektrolytischen Vorgang mit einem Zinnüberzug versehen. Diese Methode garantiert eine maximale Zinnverbindung zu der Kerbverbinderoberfläche und reduziert den elektrischen Widerstand auf ein Minimum. Gleichzeitig wird ein Höchstmaß an Korrosionsschutz erzielt.

Isolation

Die Standard-Ausführungen werden mit einer Isolation aus selbstverlöschendem PVC oder Nylon in den internationalen Standardfarben hergestellt. Die hohe Qualität des Isoliermaterials, das für alle Kerbverbinder verwendet wird, garantiert einen hohen Widerstandsgrad während des Kerbvorganges, ohne eine Beschädigung der Isolation.

Selbstverlöschendes PVC gemäß UL 94 - VO

Temperaturbereiche gemäß UL 486 A.

PVC-Isolation: 75° C

Nylon-Isolation: 105° C

PC-Isolation: 125° C

Isolierhülse Easy Entry

1. Hülsen aus hochreinem Kupfer
2. Elektrolytischer Zinnüberzug
3. Wärmebehandlung
4. Innenrillen für hohe Auszugskräfte und beste elektrische Leitfähigkeit
5. Isolation Easy Entry: trichterförmige Isolationshülse
6. Kupferhülse Easy Entry: leichte Kabeleinführung ohne Litzendrehung und Beschädigung

Trichterförmige Isolierhülse

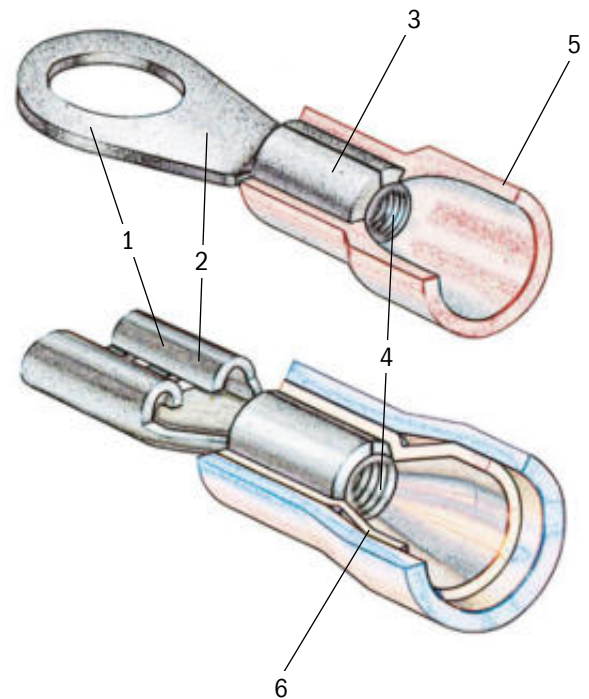

Underwriters Laboratories Inc.
Listed File E338116, E336314

Ringkabelschuhe DIN 46237

- aus Elektrolyt-Kupfer, verzinkt, verlötet • PVC-isoliert, mit aufgeweiteter Isolierhülse
- geeignet für harmonisierte Leitungen • Easy Entry



Art. Nr.	LQ	M	d2	d1	d4	s1	A	GL	E	B	kg/100	VE	VE
260250	0,5 - 1,0	2,5	2,6	1,95	4,2	0,8	10,4	22,2	8,6	8,0	0,071	500	100
260252		3	3,2	1,95	4,2	0,8	10,4	15,4	4,4	5,5	0,072	500	100
260254		3,5	3,6	1,95	4,2	0,8	10,4	22,2	7,8	8,0	0,065	500	100
260256		4	4,2	1,95	4,2	0,8	10,4	22,0	7,5	8,0	0,079	500	100
260258		5	5,2	1,95	4,2	0,8	10,4	22,4	8,0	8,0	0,096	500	100
260260		6	6,2	1,95	4,2	0,8	10,4	23,7	8,6	10,0	0,106	500	100
260262	8	8,3	1,95	4,2	0,8	10,4	30,0	12,6	14,0	0,136	500	100	
260264	10	10,4	1,95	4,2	0,8	10,4	30,0	12,8	14,0	0,190	500	100	
260267	1,5 - 2,5	3	3,2	2,45	4,8	0,8	11,0	18,5	4,3	6,4	0,078	500	100
260268		3,5	3,7	2,45	4,8	0,8	11,0	23,0	8,0	8,0	0,078	500	100
260270		4	4,2	2,45	4,8	0,8	11,0	23,0	8,0	8,0	0,092	500	100
260272		5	5,2	2,45	4,8	0,8	11,0	26,0	9,8	10,0	0,111	500	100
260274		6	6,2	2,45	4,8	0,8	11,0	28,0	11,7	11,0	0,123	500	100
260276		8	8,2	2,45	4,8	0,8	11,0	33,0	14,5	15,0	0,147	500	100
260278	10	10,5	2,45	4,8	0,8	11,0	33,0	14,5	15,0	0,200	500	100	
260282	4 - 6	3,5	3,7	3,5	6,6	1,0	14,0	26,5	8,4	8,0	0,163	500	100
260284		4	4,2	3,5	6,6	1,0	14,0	26,5	8,4	8,0	0,168	500	100
260286		5	5,2	3,5	6,6	1,0	14,0	29,6	10,2	10,0	0,186	500	100
260288		6	6,2	3,5	6,6	1,0	14,0	30,6	11,0	11,0	0,196	500	100
260290		8	8,2	3,5	6,6	1,0	14,0	37,0	15,3	15,0	0,243	500	100
260292		10	10,5	3,5	6,6	1,0	14,0	40,0	16,5	19,0	0,299	500	100

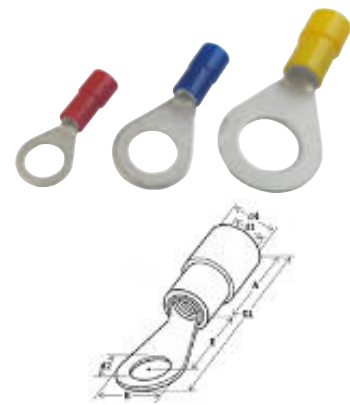

Gabelkabelschuhe DIN 46237

- aus Elektrolyt-Kupfer, verzinkt, verlötet • PVC-isoliert, mit aufgeweiteter Isolierhülse
- geeignet für harmonisierte Leitungen • Easy Entry



Art. Nr.	LQ	M	d2	d1	d4	s1	A	GL	E	B	kg/100	VE	VE
260300	0,5 - 1,0	3	3,2	1,95	4,2	0,8	10,4	20,0	6,7	5,6	0,065	500	100
260302		3,5	3,7	1,95	4,2	0,8	10,4	19,4	6,5	6,5	0,065	500	100
260304		4	4,2	1,95	4,2	0,8	10,4	20,9	6,3	6,4	0,070	500	100
260306		5	5,2	1,95	4,2	0,8	10,4	21,2	8,0	8,0	0,092	500	100
260308		6	6,2	1,95	4,2	0,8	10,4	22,4	8,3	9,2	0,101	500	100
260310		1,5 - 2,5	3	3,2	2,45	4,8	0,8	11,0	23,0	8,4	5,6	0,079	500
260312	3,5		3,7	2,45	4,8	0,8	11,0	20,3	5,3	6,6	0,085	500	100
260314	4		4,2	2,45	4,8	0,8	11,0	20,3	5,3	6,6	0,084	500	100
260316	5		5,2	2,45	4,8	0,8	11,0	25,0	9,5	9,1	0,109	500	100
260318	6		6,3	2,45	4,8	0,8	11,0	27,0	11,2	10,0	0,118	500	100
260320	4,0 - 6,0		4	4,2	3,5	6,6	1,0	14,0	26,0	7,2	8,1	0,116	500
260322		5	5,2	3,5	6,6	1,0	14,0	28,5	10,5	9,0	0,179	500	100
260324		6	6,3	3,5	6,6	1,0	14,0	29,5	11,0	11,0	0,188	500	100
260326		8	8,2	3,5	6,6	1,0	14,0	35,2	15,0	15,2	0,229	500	100
260328		10	10,5	3,5	6,6	1,0	14,0	38,0	16,6	19,0	0,291	500	100

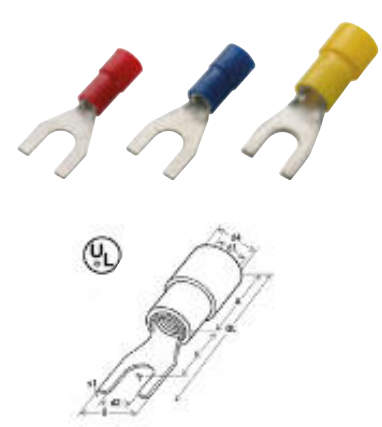

Flachstifte DIN 46231

- aus Elektrolyt-Kupfer, verzinkt, verlötet • PVC-isoliert, mit aufgeweiteter Isolierhülse
- geeignet für harmonisierte Leitungen • Easy Entry



Art. Nr.	LQ	d1	d4	A	GL	E	B	kg/100	VE	VE
260330	0,5 - 1,0	1,7	4,2	10,4	19,4	9,0	2,8	0,058	500	100
260331		1,7	4,2	10,4	24,9	14,5	3,0	0,070	500	100
260332	1,5 - 2,5	2,3	4,8	10,4	19,4	9,0	2,8	0,066	500	100
260333		2,3	4,8	10,4	26,4	16,0	2,8	0,080	500	100
260334	4 - 6	3,4	6,8	13,5	23,5	10,0	2,8	0,120	500	100
260335		3,4	6,8	13,5	31,7	18,2	4,5	0,170	500	100

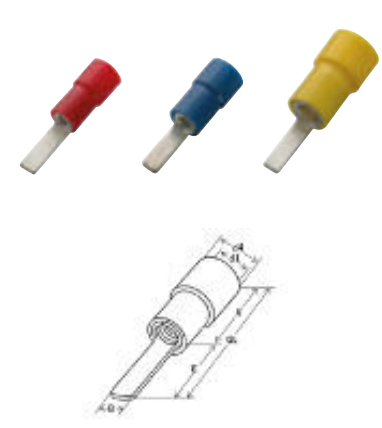

Stoßverbinder

- aus Elektrolyt-Kupfer, verzinkt • PVC-isoliert, mit aufgeweiteter Isolierhülse
- geeignet für harmonisierte Leitungen • Easy Entry



Art. Nr.	LQ	d1	d4	A	GL	kg/100	VE
260350	0,5 - 1,0	1,7	4,0	15	22,7	0,110	100
260352	1,5 - 2,5	2,3	4,5	15	22,7	0,130	100
260354	4,0 - 6,0	3,4	6,8	15	26,7	0,230	100



Parallelverbinder

- aus Elektrolyt-Kupfer, verzinkt • PVC-isoliert, mit aufgeweiteter Isolierhülse
- geeignet für harmonisierte Leitungen • Easy Entry



Art. Nr.	LQ	d1	d4	A	GL	kg/100	VE
260360	0,5 - 1,0	1,7	4,0	8,0	16,0	0,060	100
260362	1,5 - 2,5	2,3	4,5	8,0	16,0	0,080	100
260364	4,0 - 6,0	3,4	6,8	8,0	20,5	0,140	100



Rundstifte

- aus Elektrolyt-Kupfer, verzinkt • PVC-isoliert, mit aufgeweiteter Isolierhülse
- geeignet für harmonisierte Leitungen • Easy Entry



Art. Nr.	LQ	d1	d4	A	GL	E	B	kg/100	VE
260370	0,5 - 1,0	1,95	4,20	10,4	22,4	12,0	1,8	0,070	100
260371		1,95	4,20	10,4	20,0	9,0	1,8	0,060	100
260372	1,5 - 2,5	2,45	4,8	11,0	23,0	12,0	1,8	0,080	100
260373		2,45	4,8	11,0	20,0	9,0	1,8	0,070	100
260374	4,0 - 6,0	3,5	6,6	14,0	28,0	14,0	2,6	0,170	100



Flachsteckhülsen

- Messing, verzinkt, PVC-isoliert
- mit vibrationsfreier Kupferhülse • Easy Entry



Art. Nr.	LQ	FSt.	d1	A	GL	c	B	Material	kg/100	VE
260380	0,5 - 1,0	2,8x0,5	3,5	9,5	17,9	6,4	3,2	PVC	0,070	100
260382		2,8x0,8	3,5	9,5	17,9	6,4	3,2	PVC	0,070	100
260384		4,8x0,5	3,5	9,5	18,7	6,0	5,0	PVC	0,080	100
260386		4,8x0,8	3,5	9,5	18,7	6,0	5,0	PVC	0,080	100
260400		5,2x0,8	3,5	9,5	18,7	6,4	5,5	PVC	0,090	100
260392		6,3x0,8	3,5	9,5	20,5	7,8	6,6	PVC	0,100	100
260388	1,5 - 2,5	4,8x0,5	4,3	9,5	18,7	6,0	5,0	PVC	0,090	100
260390		4,8x0,8	4,3	9,5	18,7	6,0	5,0	PVC	0,090	100
260402		5,2x0,8	4,3	9,5	18,7	6,4	5,5	PVC	0,090	100
260394		6,3x0,8	4,3	9,5	20,5	7,8	6,6	PVC	0,120	100
260396	4,0 - 6,0	6,3x0,8	6,2	13,5	24,5	7,8	6,6	PVC	0,190	100
260404		9,8x1,1	6,2	13,5	29,2	12,0	10,0	PVC	0,260	100



Flachsteckhülsen mit Abzweig

- Messing, verzinkt, PVC-isoliert
- mit vibrationsfreier Kupferhülse • Easy Entry



Art. Nr.	LQ	FSt.	d1	A	GL	A1	A2	B	B2	Material	kg/100	500	100	VE
260410	0,5 - 1,0	6,3x0,8	3,5	9,5	22,2	6,6	6,3	7,8	8,0	PVC	0,140	500	100	
260412	1,5 - 2,5	6,3x0,8	4,3	9,5	22,2	6,8	6,3	7,8	8,0	PVC	0,150	500	100	
260411	4,0 - 6,0	6,3x0,8	4,3	9,5	22,2	6,8	6,3	7,8	8,0	PVC	0,280	500	100	



Flachsteckhülsen, vollisoliert

- Messing, verzinkt, PVC-isoliert
- mit vibrationsfreier Kupferhülse • Easy Entry



Art. Nr.	LQ	FSt.	d1	A	GL	c	B	Material	kg/100	500	100	VE
260414	0,5 - 1,0	6,3x0,8	2,7	11,0	22,0	6,8	6,6	PVC	0,129	500	100	
260415		4,8x0,8	2,7	11,0	20,0	6,0	5,0	PVC	0,100	500	100	
260416	1,5 - 2,5	6,3x0,8	3,2	11,0	22,0	6,8	6,6	PVC	0,130	500	100	
260417		4,8x0,8	3,2	11,0	20,0	6,0	5,0	PVC	0,110	500	100	
260418	4,0 - 6,0	6,3x0,8	3,8	14,0	25,0	6,8	6,6	PVC	0,220	500	100	



Flachstecker

- Messing, verzinkt, PVC-isoliert
- mit vibrationsfreier Kupferhülse • Easy Entry



Art. Nr.	LQ	FSt.	d1	A	GL	c	B	Material	kg/100	500	100	VE
260510	0,5 - 1,0	2,8x0,5	3,8	10,5	19,2	6,5	2,8	PVC	0,060	500	100	
260512		2,8x0,8	3,8	10,5	19,2	6,5	2,8	PVC	0,065	500	100	
260514		4,8x0,5	3,8	10,5	19,2	6,5	4,8	PVC	0,075	500	100	
260516		4,8x0,8	3,8	10,5	19,2	6,7	4,8	PVC	0,080	500	100	
260422		6,3x0,8	3,5	10,0	20,5	7,7	6,3	PVC	0,090	500	100	
260518	1,5 - 2,5	4,8x0,5	3,8	10,5	19,2	6,5	4,8	PVC	0,085	500	100	
260520		4,8x0,8	3,8	10,5	19,2	6,7	4,8	PVC	0,090	500	100	
260424		6,3x0,8	4,0	10,0	20,5	7,7	6,3	PVC	0,100	500	100	
260426	4,0 - 6,0	6,3x0,8	5,5	13,5	24,5	7,7	6,3	PVC	0,180	500	100	



Rundstecker

- aus Elektrolyt-Kupfer, verzinkt • PVC-isoliert, mit aufgeweiteter Isolierhülse
- geeignet für harmonisierte Leitungen • Easy Entry



Art. Nr.	LQ	FSt.	d1	A	GL	c	B	Material	kg/100	500	100	VE
260446	0,5 - 1,0	4 mm	3,5	9,5	20,2	8,7	4,0	PVC	0,090	500	100	
260448	1,5 - 2,5	5 mm	4,3	9,5	20,7	8,7	5,0	PVC	0,110	500	100	
260449		4 mm	4,3	9,5	20,2	8,7	4,0	PVC	0,100	500	100	
260450	4,0 - 6,0	5 mm	6,5	13,5	25,0	10,0	5,0	PVC	0,170	500	100	



Rundsteckhülsen

- aus Elektrolyt-Kupfer, verzinkt • PVC-isoliert, mit aufgeweiteter Isolierhülse
- geeignet für harmonisierte Leitungen • Easy Entry



Art. Nr.	LQ	FSt.	d1	A	GL	c	B	Material	kg/100	VE	PE
260440	0,5 - 1,0	4 mm	3,5	9,5	20,2	8,7	4,0	PVC	0,130	500	100
260442	1,5 - 2,5	5 mm	4,3	9,5	20,7	8,7	5,0	PVC	0,150	500	100
260443	4,0 - 6,0	4 mm	4,3	9,5	20,2	8,7	4,0	PVC	0,130	500	100
260444	4,0 - 6,0	5 mm	6,5	13,0	25,0	12,0	5,0	PVC	0,250	500	100



Schnellverbinder

- aus Elektrolyt-Kupfer, verzinkt
- Polypropylen

Art. Nr.	LQ	W	L	kg/100	VE	PE
260336	0,5 - 1,0	20,0	27,0	0,130	100	100
260500		9,8	37,0	0,100	100	100
260337	1,5 - 2,5	20,0	27,0	0,130	100	100
260502		9,8	37,0	0,120	100	100
260338	4,0 - 6,0	20,5	34,5	0,290	100	100
260504		9,8	37,0	0,140	100	100



Kleinverpackungen

INFO

Theken-Display für Kleinverpackungen

Kleinverpackung in wiederverschließbarer, transparenter Kunststoffverpackung mit Blisteraufhängung. Speziell geeignet für den Verkauf auf platzsparenden Thekenständen und Kleindisplays.



Theken-Display, bestückt

- Ringkabelschuhe • Stoßverbinder • Flachsteckhülsen
- Flachstecker • Twin-Aderendhülsen
- isolierte Aderendhülsen • Schrumpf-Stoßverbinder

Art. Nr.	Inhalt	L	B	H	kg	VE
300169	350 SmallPacks, divers	410	580	180	9,500	1

Kabelschuhe PVC-isoliert

Ringkabelschuhe DIN 46237 „SmallPack“

- aus Elektrolyt-Kupfer, verzinkt • PVC-isoliert, mit aufgeweiteter Isolierhülse
- geeignet für harmonisierte Leitungen • Easy Entry



Art. Nr.	LQ	M	d2	d1	d4	s1	A	GL	E	B	kg/100	VE	
260256/10	0,5 - 1,0	4	4,2	1,95	4,2	0,8	10,4	22,0	7,5	8,0	0,096	100	10
260258/10		5	5,2	1,95	4,2	0,8	10,4	22,4	8,0	8,0	0,096	100	10
260270/10	1,5 - 2,5	4	4,2	2,45	4,8	0,8	11,0	23,0	8,0	8,0	0,092	100	10
260272/10		5	5,2	2,45	4,8	0,8	11,0	26,0	9,8	10,0	0,111	100	10
260274/10		6	6,2	2,45	4,8	0,8	11,0	28,0	11,7	11,0	0,123	100	10
260288/10	4,0 - 6,0	6	6,2	3,5	6,6	1,0	14,0	30,6	11,0	11,0	0,196	100	10
260290/10		8	8,2	3,5	6,6	1,0	14,0	37,0	15,3	15,0	0,243	100	10



Gabelkabelschuhe DIN 46237 „SmallPack“

- aus Elektrolyt-Kupfer, verzinkt • PVC-isoliert, mit aufgeweiteter Isolierhülse
- geeignet für harmonisierte Leitungen • Easy Entry



Art. Nr.	LQ	M	d2	d1	d4	s1	A	GL	E	B	kg/100	VE	
260304/10	0,5 - 1,0	4	4,2	1,95	4,2	0,8	10,4	20,9	6,3	6,4	0,100	100	10
260306/10		5	5,2	1,95	4,2	0,8	10,4	21,2	8,0	8,0	0,100	100	10
260314/10	1,5 - 2,5	4	4,2	2,45	4,8	0,8	11,0	20,3	5,3	6,6	0,100	100	10
260316/10		5	5,2	2,45	4,8	0,8	11,0	25,0	9,5	9,1	0,100	100	10
260324/10	4,0 - 6,0	6	6,3	3,5	6,6	1,0	14,0	29,5	11,0	11,0	0,200	100	10



Stoßverbinder „SmallPack“

- aus Elektrolyt-Kupfer, verzinkt • PVC-isoliert, mit aufgeweiteter Isolierhülse
- geeignet für harmonisierte Leitungen • Easy Entry



Art. Nr.	LQ	d1	d4	A	GL	kg/100	VE	
260350/10	0,5 - 1,0	1,7	4,0	15	22,7	0,110	100	10
260352/10	1,5 - 2,5	2,3	4,5	15	22,7	0,130	100	10
260354/10	4,0 - 6,0	3,4	6,8	15	26,7	0,230	100	10



haupa®

... mit „Sicherheit“ besser

Flachsteckhülsen „SmallPack“

- Messing, verzinkt, PVC-isoliert
- mit vibrationsfreier Kupferhülse • Easy Entry



Art. Nr.	LQ	FSt.	d1	A	GL	c	B	Material	kg/100	VE
260386/10	0,5 - 1,0	4,8x0,8	3,5	9,5	18,7	6,0	5,0	PVC	0,100	100
260392/10		6,3x0,8	3,5	9,5	20,5	7,8	6,6	PVC	0,100	100
260390/10	1,5 - 2,5	4,8x0,8	4,3	9,5	18,7	6,0	5,0	PVC	0,100	100
260394/10		6,3x0,8	4,3	9,5	20,5	7,8	6,6	PVC	0,120	100
260396/10	4,0 - 6,0	6,3x0,8	6,2	13,5	24,5	7,8	6,6	PVC	0,190	100



Flachsteckhülsen, vollisoliert „SmallPack“

- Messing, verzinkt, PVC-isoliert
- mit vibrationsfreier Kupferhülse • Easy Entry



Art. Nr.	LQ	FSt.	d1	A	GL	c	B	Material	kg/100	VE
260414/10	0,5 - 1,0	6,3x0,8	2,7	11,0	22,0	6,8	6,6	PVC	0,129	100
260416/10	1,5 - 2,5	6,3x0,8	3,2	11,0	22,0	6,8	6,6	PVC	0,130	100



Flachstecker „SmallPack“

- Messing, verzinkt, PVC-isoliert
- mit vibrationsfreier Kupferhülse • Easy Entry



Art. Nr.	LQ	FSt.	d1	A	GL	c	B	Material	kg/100	VE
260516/10	0,5 - 1,0	4,8x0,8	3,8	10,5	19,2	6,7	4,8	PVC	0,100	100
260422/10		6,3x0,8	3,5	10,0	20,5	7,7	6,3	PVC	0,090	100
260520/10	1,5 - 2,5	4,8x0,8	3,8	10,5	19,2	6,7	4,8	PVC	0,100	100
260424/10		6,3x0,8	4,0	10,0	20,5	7,7	6,3	PVC	0,100	100
260426/10	4,0 - 6,0	6,3x0,8	5,5	13,5	24,5	7,7	6,3	PVC	0,180	100



Rundstecker „SmallPack“

- aus Elektrolytt-Kupfer, verzinkt • PVC-isoliert, mit aufgeweiteter Isolierhülse
- geeignet für harmonisierte Leitungen • Easy Entry



Art. Nr.	LQ	FSt.	d1	A	GL	c	B	Material	kg/100	VE
260448/10	0,5 - 1,0	6,3x0,8	2,7	11,0	22,0	6,8	6,6	PVC	0,129	100



Rundsteckhülsen „SmallPack“

- aus Elektrolytt-Kupfer, verzinkt • PVC-isoliert, mit aufgeweiteter Isolierhülse
- geeignet für harmonisierte Leitungen • Easy Entry



Art. Nr.	LQ	FSt.	d1	A	GL	c	B	Material	kg/100	VE
260442/10	1,5 - 2,5	5 mm	4,3	9,5	20,7	8,7	5,0	PVC	0,200	100



Ringkabelschuhe DIN 46237

- aus Elektrolyt-Kupfer, verzinkt, verlötet • Nylon-isoliert, mit aufgeweiteter Isolierhülse **Nylon** 105°/600V
- geeignet für harmonisierte Leitungen • Easy Entry

Art. Nr.	LQ	M	d2	d1	d4	s1	A	GL	E	B	kg/100	VE
260243	0,2 - 0,5	2	2,2	1,00	2,3	0,5	8,0	16,5	6,0	5,0	0,050	500 100
260245		3	3,2	1,00	2,3	0,5	8,0	16,5	6,0	5,0	0,070	500 100
260246		3,5	3,7	1,00	2,3	0,5	8,0	16,5	8,0	6,0	0,070	500 100
260247		4	4,3	1,00	2,3	0,5	8,0	19,3	8,0	6,5	0,065	500 100
260248		5	5,3	1,00	2,3	0,5	8,0	20,0	8,0	8,0	0,040	500 100
260650	0,5 - 1,0	2,5	2,6	1,95	4,2	0,8	10,4	22,2	8,6	8,0	0,072	500 100
260651		3	3,2	1,95	4,2	0,8	10,4	22,2	8,6	8,0	0,070	500 100
260654		3,5	3,6	1,95	4,2	0,8	10,4	22,2	7,8	8,0	0,067	500 100
260656		4	4,2	1,95	4,2	0,8	10,4	22,0	7,5	8,0	0,079	500 100
260658		5	5,2	1,95	4,2	0,8	10,4	22,4	8,0	8,0	0,096	500 100
260660	1,5 - 2,5	6	6,2	1,95	4,2	0,8	10,4	23,7	8,6	10,0	0,105	500 100
260662		8	8,3	1,95	4,2	0,8	10,4	30,0	12,6	14,0	0,136	500 100
260664		10	10,4	1,95	4,2	0,8	10,4	30,0	12,8	14,0	0,103	500 100
260666		3	3,2	2,45	4,8	0,8	11,0	23,0	8,0	8,0	0,110	500 100
260667		3,5	3,7	2,45	4,8	0,8	11,0	23,0	8,0	8,0	0,080	500 100
260670	4,0 - 6,0	4	4,2	2,45	4,8	0,8	11,0	23,0	8,0	8,0	0,088	500 100
260672		5	5,2	2,45	4,8	0,8	11,0	26,0	9,8	10,0	0,107	500 100
260674		6	6,2	2,45	4,8	0,8	11,0	28,0	11,7	11,0	0,120	500 100
260676		8	8,2	2,45	4,8	0,8	11,0	33,0	14,5	15,0	0,142	500 100
260678		10	10,5	2,45	4,8	0,8	11,0	33,0	14,5	15,0	0,133	500 100
260682	4,0 - 6,0	3,5	3,7	3,5	6,6	1,0	14,0	26,5	8,4	8,0	0,150	500 100
260684		4	4,2	3,5	6,6	1,0	14,0	26,5	8,4	8,0	0,165	500 100
260686		5	5,2	3,5	6,6	1,0	14,0	29,6	10,2	10,0	0,182	500 100
260688		6	6,2	3,5	6,6	1,0	14,0	30,6	11,0	11,0	0,190	500 100
260690		8	8,2	3,5	6,6	1,0	14,0	37,0	15,3	15,0	0,237	500 100
260692	10	10,5	3,5	6,6	1,0	14,0	40,0	16,5	19,0	0,311	500 100	

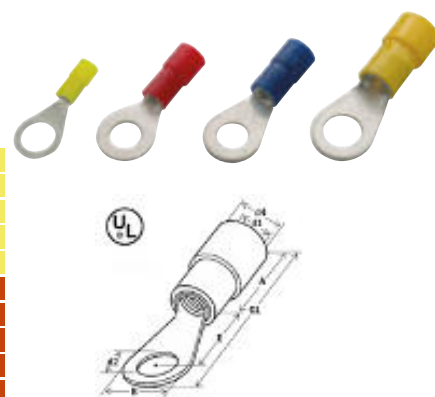

Gabelkabelschuhe DIN 46237

- aus Elektrolyt-Kupfer, verzinkt, verlötet • Nylon-isoliert, mit aufgeweiteter Isolierhülse **Nylon** 105°/600V
- geeignet für harmonisierte Leitungen • Easy Entry

Art. Nr.	LQ	M	d2	d1	d4	s1	A	GL	E	B	kg/100	VE
260700	0,5 - 1,0	3	3,2	1,95	4,2	0,8	10,4	20,0	6,7	5,6	0,068	500 100
260702		3,5	3,7	1,95	4,2	0,8	10,4	19,4	6,5	6,5	0,066	500 100
260704		4	4,2	1,95	4,2	0,8	10,4	20,9	6,3	6,4	0,071	500 100
260706		5	5,2	1,95	4,2	0,8	10,4	21,2	8,0	8,0	0,092	500 100
260708		6	6,2	1,95	4,2	0,8	10,4	22,4	8,3	9,2	0,080	500 100
260710	1,5 - 2,5	3	3,2	2,45	4,8	0,8	11,0	23,0	8,4	5,6	0,079	500 100
260712		3,5	3,7	2,45	4,8	0,8	11,0	20,3	5,3	6,6	0,086	500 100
260714		4	4,2	2,45	4,8	0,8	11,0	20,3	5,3	6,6	0,084	500 100
260716		5	5,2	2,45	4,8	0,8	11,0	25,0	9,5	9,1	0,110	500 100
260718		6	6,3	2,45	4,8	0,8	11,0	27,0	11,2	10,0	0,170	500 100
260721	4,0 - 6,0	4	4,2	3,5	6,6	1,0	14,0	26,0	7,2	8,1	0,157	500 100
260722		5	5,2	3,5	6,6	1,0	14,0	28,5	10,5	9,0	0,179	500 100
260724		6	6,3	3,5	6,6	1,0	14,0	29,5	11,0	11,0	0,190	500 100
260726		8	8,2	3,5	6,6	1,0	14,0	35,2	15,0	15,2	0,230	500 100
260728		10	10,5	3,5	6,6	1,0	14,0	38,0	16,6	19,0	0,273	500 100

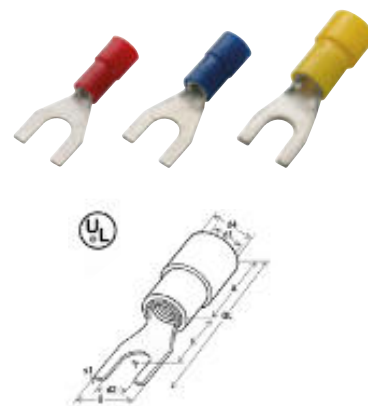

Flachstifte DIN 46231

- aus Elektrolyt-Kupfer, verzinkt, verlötet • Nylon-isoliert, mit aufgeweiteter Isolierhülse **Nylon** 105°/600V
- geeignet für harmonisierte Leitungen • Easy Entry

Art. Nr.	LQ	d1	d4	A	GL	E	B	kg/100	VE
260730	0,5 - 1,0	1,7	4,2	10,4	19,4	9,0	2,8	0,059	500 100
260731		1,7	4,2	10,4	24,9	14,5	3,0	0,072	500 100
260732	1,5 - 2,5	2,3	4,8	10,4	19,4	9,0	2,8	0,067	500 100
260733		2,3	4,8	10,4	26,4	16,0	2,8	0,084	500 100
260734	4,0 - 6,0	3,4	6,8	13,5	23,5	10,0	2,8	0,160	500 100
260735		3,4	6,8	13,5	31,7	18,2	4,5	0,173	500 100

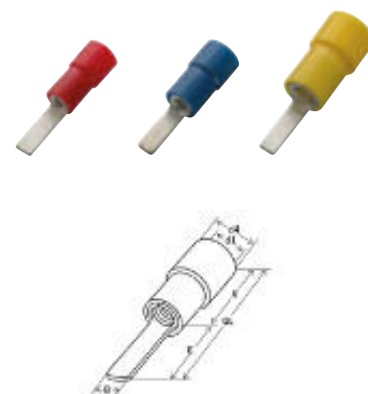

Stoßverbinder

- aus Elektrolyt-Kupfer, verzinkt • Nylon-isoliert, mit aufgeweiteter Isolierhülse
- geeignet für harmonisierte Leitungen • Easy Entry



Art. Nr.	LQ	d1	d4	A	GL	kg/100	VE
260750	0,5 - 1,0	1,7	4,0	15,0	22,7	0,103	100
260752	1,5 - 2,5	2,3	4,5	15,0	22,7	0,128	100
260754	4,0 - 6,0	3,4	6,8	15,0	26,7	0,221	100



Parallelverbinder

- aus Elektrolyt-Kupfer, verzinkt • Nylon-isoliert
- geeignet für harmonisierte Leitungen • Easy Entry



Art. Nr.	LQ	d1	d4	A	GL	kg/100	VE
263360	0,5 - 1,0	1,7	4,0	8,0	16,0	0,069	100
263362	1,5 - 2,5	2,3	4,5	8,0	16,0	0,080	100
263364	4,0 - 6,0	3,4	6,8	8,0	16,0	0,150	100



Rundstifte

- aus Elektrolyt-Kupfer, verzinkt • Nylon-isoliert, mit aufgeweiteter Isolierhülse
- geeignet für harmonisierte Leitungen • Easy Entry



Art. Nr.	LQ	d1	d4	A	GL	E	B	kg/100	VE
260770	0,5 - 1,0	1,95	4,2	10,4	22,0	12	1,9	0,072	100
260771		1,95	4,2	10,4	20,0	9,0	1,9	0,064	100
260772	1,5 - 2,5	2,45	4,8	11,0	23,0	12,0	1,9	0,079	100
260773		2,45	4,8	11,0	20,0	9,0	1,9	0,074	100
260774	4,0 - 6,0	3,6	6,6	14,0	28,0	14,0	2,7	0,078	100
260376	10	4,5	8,3	21,5	38,0	15,0	4,0	0,300	100



Flachsteckhülsen

- Messing, verzinkt, Nylon-isoliert
- mit vibrationsfreier Kupferhülse • Easy Entry



Art. Nr.	LQ	FSt.	d1	A	GL	c	B	Material	kg/100	VE
263380	0,5 - 1,0	2,8x0,5	3,5	9,5	17,9	6,4	3,2	Nylon	0,070	100
263382		2,8x0,8	3,5	9,5	17,9	6,4	3,2	Nylon	0,077	100
263384		4,8x0,5	3,5	9,5	18,7	6,0	5,0	Nylon	0,080	100
263386		4,8x0,8	3,5	9,5	18,7	6,0	5,0	Nylon	0,080	100
263400		5,2x0,8	3,5	9,5	18,7	6,4	5,5	Nylon	0,090	100
263392		6,3x0,8	3,5	9,5	20,5	7,8	6,6	Nylon	0,100	100
263388	1,5 - 2,5	4,8x0,5	4,3	9,5	18,7	6,0	5,0	Nylon	0,090	100
263393		4,8x0,8	4,3	9,5	18,7	6,0	5,0	Nylon	0,100	100
263402		5,2x0,8	4,3	9,5	18,7	6,4	5,5	Nylon	0,090	100
263394		6,3x0,8	4,3	9,5	20,5	7,8	6,6	Nylon	0,110	100
263396	4,0 - 6,0	6,3x0,8	6,2	13,5	24,5	7,8	6,6	Nylon	0,190	100
263404		9,8x1,1	6,2	13,5	29,2	12,0	10,0	Nylon	0,260	100



Flachsteckhülsen mit Abzweig

- Messing, verzinkt, Nylon-isoliert
- mit vibrationsfreier Kupferhülse • Easy Entry



Art. Nr.	LQ	FSt.	d1	A	GL	A1 A2	B	B2	Material	kg/100	VE	VE	
263410	0,5 - 1,0	6,3x0,8	3,5	9,5	22,2	6,8	6,3	7,8	8	Nylon	0,140	500	100
263412	1,5 - 2,5	6,3x0,8	4,3	9,5	22,2	6,8	6,3	7,8	8,0	Nylon	0,150	500	100
263413	4,0 - 6,0	6,3x0,8	4,3	9,5	22,2	6,8	6,3	7,8	8,0	Nylon	0,200	500	100



Flachsteckhülsen, vollisoliert

- Messing, verzinkt, Nylon-isoliert
- mit vibrationsfreier Kupferhülse • Easy Entry



Art. Nr.	LQ	FSt.	d1	A	GL	c	B	Material	kg/100	VE	VE
263451	0,5 - 1,0	2,8x0,5	4,0	11,0	19,5	6,5	3,2	Nylon	0,085	500	100
263452		2,8x0,8	4,0	11,0	19,5	6,5	3,2	Nylon	0,086	500	100
263453		4,8x0,5	4,0	11,0	20,2	6,4	5,0	Nylon	0,088	500	100
263414		6,3x0,8	4,0	11,0	21,5	7,5	6,6	Nylon	0,120	500	100
263415		4,8x0,8	4,0	11,0	20,2	6,4	5,0	Nylon	0,100	500	100
263456	1,5 - 2,5	4,8x0,5	5,0	11,0	20,2	6,4	5,0	Nylon	0,104	500	100
263416		6,3x0,8	5,0	11,0	21,5	7,5	6,6	Nylon	0,130	500	100
263417		4,8x0,8	5,0	11,0	20,2	6,4	5,0	Nylon	0,110	500	100
263418	4,0 - 6,0	6,3x0,8	6,5	13,0	24,2	7,5	6,6	Nylon	0,220	500	100



Flachstecker

- Messing, verzinkt, Nylon-isoliert
- mit vibrationsfreier Kupferhülse • Easy Entry



Art. Nr.	LQ	FSt.	d1	A	GL	c	B	Material	kg/100	VE	VE
263510	0,5 - 1,0	2,8x0,5	3,8	10,5	19,2	6,5	2,8	Nylon	0,068	500	100
263512		2,8x0,8	3,5	10,5	19,2	6,5	2,8	Nylon	0,066	500	100
263514		4,8x0,5	3,8	10,5	10,5	6,5	4,8	Nylon	0,076	500	100
263516		4,8x0,8	3,8	10,5	19,2	6,7	4,8	Nylon	0,077	500	100
263422		6,3x0,8	3,5	10,0	20,5	7,7	6,3	Nylon	0,090	500	100
263518	1,5 - 2,5	4,8x0,5	3,8	10,5	19,2	6,5	4,8	Nylon	0,080	500	100
263520		4,8x0,8	3,8	10,5	19,2	6,7	4,8	Nylon	0,086	500	100
263424		6,3x0,8	4,0	10,0	20,5	7,7	6,3	Nylon	0,100	500	100
263426	4,0 - 6,0	6,3x0,8	5,5	13,5	24,5	7,7	6,3	Nylon	0,180	500	100



Rundsteckhülsen

- aus Elektrolyt-Kupfer, verzinkt • Nylon-isoliert, mit aufgeweiteter Isolierhülse
- geeignet für harmonisierte Leitungen • Easy Entry



Art. Nr.	LQ	FSt.	d1	A	GL	c	B	Material	kg/100	VE	VE
263440	0,5 - 1,0	4 mm	3,5	9,5	20,2	8,7	4,0	Nylon	0,130	500	100
263442	1,5 - 2,5	5 mm	4,3	9,5	20,7	8,7	5,0	Nylon	0,150	500	100
263443		4 mm	4,3	9,5	20,2	8,7	4,0	Nylon	0,130	500	100



Rundstecker

- aus Elektrolyt-Kupfer, verzinkt • Nylon-isoliert, mit aufgeweiteter Isolierhülse
- geeignet für harmonisierte Leitungen • Easy Entry



Art. Nr.	LQ	FSt.	d1	A	GL	c	B	Material	kg/100	VE	VE
263446	0,5 - 1,0	4 mm	3,5	9,5	20,2	8,7	4,0	Nylon	0,090	500	100
263448	1,5 - 2,5	5 mm	4,3	9,5	20,7	8,7	5,0	Nylon	0,110	500	100
263449		4 mm	4,3	9,5	20,2	8,7	4,0	Nylon	0,100	500	100
263450	4,0 - 6,0	5 mm	6,5	13,5	25,0	10,0	5,0	Nylon	0,200	500	100



Endkappe

- aus Elektrolyt-Kupfer, verzinkt
- Nylon-isoliert



Art. Nr.	LQ	d1	d4	A	GL	B	kg/100	VE	VE
260427	0,5 - 1,0	6,2	2,2	8,0	15,2	5,0	0,060	500	100
260428	1,5 - 2,5	6,5	2,5	8,0	15,2	5,9	0,065	500	100
260430	4,0 - 6,0	9,4	3,5	8,5	17,8	7,3	0,125	500	100
260431	10	12,0	4,6	9,5	22,2	9,3	0,260	500	100



Ringkabelschuhe DIN 46237

- aus Elektrolyt-Kupfer, verzinkt, verlötet • PC-isoliert, mit aufgeweiteter Isolierhülse
- geeignet für harmonisierte Leitungen • Easy Entry



Art. Nr.	LQ	M	d2	d1	d4	s1	A	GL	E	B	kg/100	VE	VE
340256	0,5 - 1,0	4	4,3	1,6	4,0	0,8	11,0	22,0	7,0	8,0	0,170	500	100
340258		5	5,3	1,6	4,0	0,8	11,0	24,0	8,0	10,0	0,220	500	100
340270	1,5 - 2,5	4	4,3	2,3	4,5	0,8	11,0	22,0	7,0	8,0	0,220	500	100
340272		5	5,3	2,3	4,5	0,8	11,0	25,0	9,0	10,0	0,250	500	100
340274		6	6,5	2,3	4,5	0,8	11,0	27,5	11,0	11,0	0,130	500	100
340288	4,0 - 6,0	6	6,5	3,6	6,4	1,0	13,0	28,5	10,0	11,0	0,200	500	100
340290		8	8,4	3,6	6,4	1,0	13,0	33,0	13,0	14,0	0,280	500	100

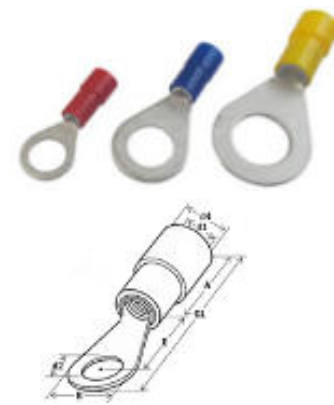

Gabelkabelschuhe DIN 46237

- aus Elektrolyt-Kupfer, verzinkt, verlötet • PC-isoliert, mit aufgeweiteter Isolierhülse
- geeignet für harmonisierte Leitungen • Easy Entry



Art. Nr.	LQ	M	d2	d1	s1	A	GL	E	B	kg/100	VE	VE
340304	0,5 - 1,0	4	4,3	1,6	0,8	11,0	22,3	7,0	6,6	0,105	500	100
340314	1,5 - 2,5	4	4,3	2,3	0,8	11,0	22,3	7,0	6,6	0,200	500	100
340322	4,0 - 6,0	6	6,5	3,6	1,0	13,0	29,5	10,0	10,7	0,220	500	100

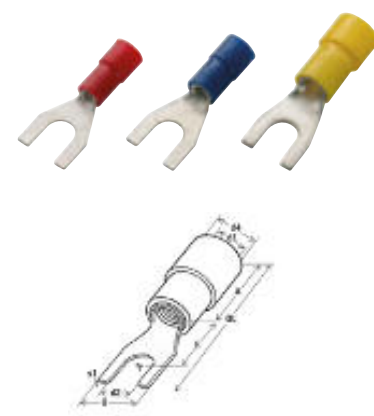

Stoßverbinder

- aus Elektrolyt-Kupfer, verzinkt, verlötet • PC-isoliert, mit aufgeweiteter Isolierhülse
- geeignet für harmonisierte Leitungen • Easy Entry



Art. Nr.	LQ	d1	d4	A	GL	kg/100	VE	VE
340350	0,5 - 1,0	1,7	4,0	14,7	25,0	0,110	500	100
340352	1,5 - 2,5	2,3	4,5	14,7	25,0	0,130	500	100
340354	4,0 - 6,0	3,4	6,3	14,7	27,0	0,240	500	100

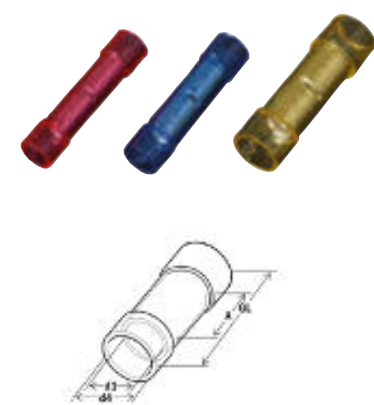

Flachsteckhülsen

- Messing, verzinkt • PC-isoliert
- mit vibrationsfreier Kupferhülse • Easy Entry



Art. Nr.	LQ	FSt.	d1	A	GL	c	B	kg/100	VE	VE
340392	0,5 - 1,0	6,3x0,8	4,0	11,0	21,5	7,5	6,6	0,080	500	100
340394	1,5 - 2,5	6,3x0,8	4,5	11,0	21,5	7,5	6,6	0,085	500	100
340396	4,0 - 6,0	6,3x0,8	6,3	13,0	23,5	7,5	6,6	0,230	500	100

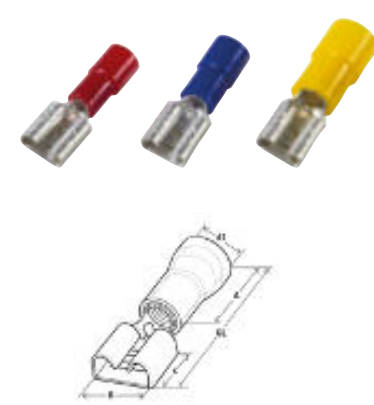

Flachsteckhülsen, vollisoliert

- Messing, verzinkt • PC-isoliert
- mit vibrationsfreier Kupferhülse • Easy Entry



Art. Nr.	LQ	FSt.	d1	A	GL	c	B	Material	kg/100	VE
340414	0,5 - 1,0	6,3x0,8	4,0	10,0	21,5	7,5	6,6	PC	0,090	500 100
340416	1,5 - 2,5	6,3x0,8	4,5	10,0	21,5	7,5	6,6	PC	0,100	500 100



Flachstecker

- Messing, verzinkt • PC-isoliert
- mit vibrationsfreier Kupferhülse • Easy Entry



Art. Nr.	LQ	FSt.	d1	A	GL	c	B	Material	kg/100	VE
340422	0,5 - 1,0	6,3x0,8	4,0	11,0	22,0	7,7	6,35	PC	0,150	500 100
340424	1,5 - 2,5	6,3x0,8	4,5	11,0	22,0	7,7	6,35	PC	0,155	500 100
340426	4,0 - 6,0	6,3x0,8	6,3	13,0	24,0	7,7	6,35	PC	0,260	500 100



Ringkabelschuhe „ECO-Line“

- aus Elektrolyt-Kupfer, verzinkt, nicht verlötet
- PVC-isoliert, mit aufgeweiteter Isolierhülse • geeignet für harmonisierte Leitungen



Art. Nr.	LQ	M	d2	d1	d4	s1	A	GL	E	B	kg/100	VE
370256	0,5 - 1,0	4	4,3	1,7	4,0	0,75	10,0	19,4	6,3	6,6	0,130	500 100
370258		5	5,3	1,7	4,0	0,75	10,0	20,8	7,0	8,0	0,130	500 100
370270	1,5 - 2,5	4	4,3	2,3	4,5	0,8	10,0	19,4	6,3	6,6	0,150	500 100
370272		5	5,3	2,3	4,5	0,8	10,0	21,8	7,8	8,5	0,170	500 100
370274		6	6,4	2,3	4,5	0,8	10,0	26,8	11,0	12,0	0,135	500 100
370288	4,0 - 6,0	6	6,4	2,3	4,5	0,8	10,0	26,8	11,0	12,0	0,210	500 100
370290		8	8,4	3,4	6,4	1,0	13,0	34,0	13,3	15,0	0,260	500 100

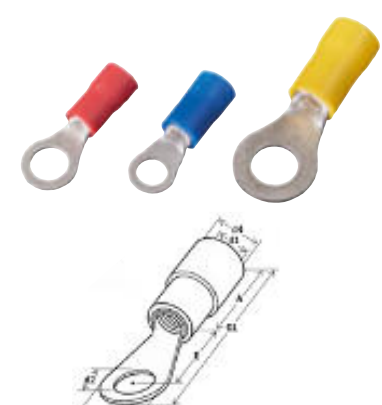

Gabelkabelschuhe „ECO-Line“

- aus Elektrolyt-Kupfer, verzinkt, nicht verlötet
- PVC-isoliert, mit aufgeweiteter Isolierhülse • geeignet für harmonisierte Leitungen



Art. Nr.	LQ	M	d2	d1	d4	s1	A	GL	E	B	kg/100	VE
370304	0,5 - 1,0	4	4,3	1,7	4,0	0,75	10,0	21,0	6,5	6,4	0,150	500 100
370314	1,5 - 2,5	4	4,3	2,3	4,5	0,8	10,0	21,0	6,5	6,4	0,170	500 100
370322	4,0 - 6,0	6	6,4	3,4	6,4	1,0	13,0	25,5	7,0	9,0	0,160	500 100

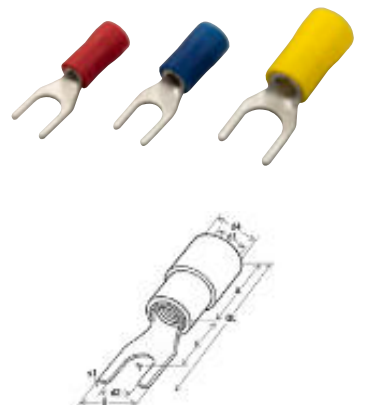

Stoßverbinder „ECO-Line“

- aus Elektrolyt-Kupfer, verzinkt
- PVC-isoliert, mit aufgeweiteter Isolierhülse • geeignet für harmonisierte Leitungen



Art. Nr.	LQ	d1	d4	A	GL	kg/100	VE
370350	0,5 - 1,0	1,7	4,0	14	24,6	0,081	500 100
370352	1,5 - 2,5	2,5	4,5	14	24,6	0,103	500 100
370354	4,0 - 6,0	3,4	6,3	14	26,5	0,173	500 100

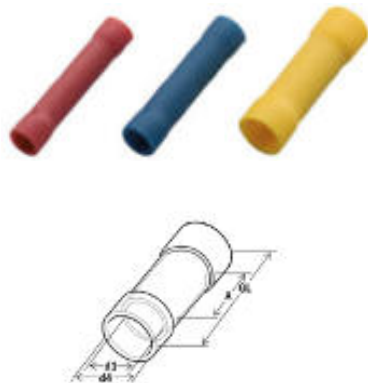

Flachsteckhülsen „ECO-Line“

- Messing, verzinkt • PVC-isoliert
- mit vibrationsfreier Kupferhülse



Art. Nr.	LQ	FSt.	d1	A	GL	c	B	Material	kg/100	VE
370392	0,5 - 1,0	6,3x0,8	4,0	10,0	20,5	7,5	6,6	PVC	0,070	500 100
370394	1,5 - 2,5	6,3x0,8	4,5	10,0	20,5	7,5	6,6	PVC	0,077	500 100
370396	4,0 - 6,0	6,3x0,8	5,5	13,0	23,5	7,5	6,6	PVC	0,097	500 100

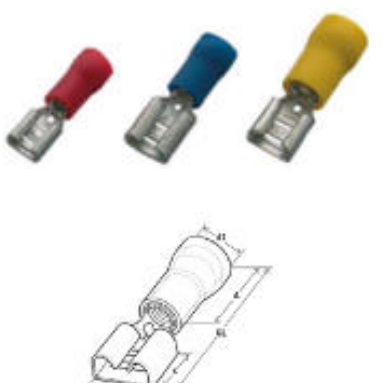

Flachsteckhülsen, vollisoliert „ECO-Line“

- Messing, verzinkt • PVC-isoliert
- mit vibrationsfreier Kupferhülse



Art. Nr.	LQ	FSt.	d1	A	GL	c	B	Material	kg/100	VE
370414	0,5 - 1,0	6,3x0,8	4,0	10,0	22,0	7,5	6,6	PVC	0,113	100
370416	1,5 - 2,5	6,3x0,8	4,5	10,0	22,0	7,5	6,6	PVC	0,102	100



Flachstecker „ECO-Line“

- Messing, verzinkt • PVC-isoliert
- mit vibrationsfreier Kupferhülse



Art. Nr.	LQ	FSt.	d1	A	GL	c	B	Material	kg/100	VE
370422	0,5 - 1,0	6,3x0,8	4,0	10,0	21,0	7,7	6,35	PVC	0,058	100
370424	1,5 - 2,5	6,3x0,8	4,5	10,0	21,0	7,7	6,35	PVC	0,064	100
370426	4,0 - 6,0	6,3x0,8	5,5	13,0	24,0	7,7	6,35	PVC	0,088	100



INFO

Schrumpfverbinder

Diese Schrumpfcrimpverbinder sind ein isoliertes Verbindungselement zur Herstellung von Leitungsverbindungen und Anschlüssen. Die hervorragenden Eigenschaften beruhen auf Verwendung eines Polyolefin-Schrumpfschlauches, der innen mit einem Spezialkleber beschichtet ist. Dieser schützt die Metallquetschverbindung vor Umwelteinflüssen. Die Verwendung dieser Verbinder oder Anschlussklemmen liegt überall dort, wo es auf eine zuverlässige Verbindung bei strengen Umwelteinflüssen ankommt. Die Schrumpfverbinder der Serie HAUPA-SHRINK kombinieren die Crimptechnik mit der absolut wasserdichten Schrumpftechnik in einem Bauteil: **Zuerst Crimpen - dann wasserdicht verschrumpfen!**

ANWENDUNG: Zur einfachen, dauerhaften und witterungsbeständigen Herstellung von Verbindungen im elektrischen Bereich. Findet Verwendung besonders in der Lichttechnik sowie im KFZ-, LKW-, Landmaschinen-, und Nutzfahrzeugsektor.

BESONDERHEIT: Durch die schmelzbare Innenklebeschicht erhält man eine optimale Abdichtung zwischen Isolation und Kabel. Das Produkt besitzt eine gute chemische Beständigkeit, und ist sicherer als herkömmliche Verbinder.

GEEIGNET ZUR HERSTELLUNG WASSERDICHTER VERBINDUNGEN: • Schrumpfverhältnis 3:1 • Schrumpftemperatur: >+125°C • Temperaturbeständigkeit: -55°C bis + 125°C • Isolierhülle: Polyolefin mit Innenkleber • halogenfrei • RoHS-konform • Kein zusätzlicher Isolier- und Dichtaufwand • Wasserdichte Spleißverbindung • Platzsparend und kompakt • Enorm hohe Zugentlastung • Einfache Installation • Vollständige Sichtprüfung möglich.

GEBRAUCHSANWEISUNG: Der Verbinder wird gequetscht und anschließend mit einem Heißluftgebläse (mit Deflektor - siehe Seite 200) geschrumpft. Die Verbindung sollte ringsherum gleichmäßig erwärmt werden. Um eine optimale Dichtigkeit zu gewährleisten, sollte kontrolliert werden, ob der schmelzbare Innenkleber an den Seiten herausgetreten ist.

Stoßverbinder

- Kupfer, verzinkt • Isolierhülle: Polyolefin mit Innenkleber
- RoHS-konform

Art. Nr.	LQ	A	GL	kg/100	VE
363500	0,5-1,0	14	36	0,120	500 100
363502	1,5-2,5	15	36	0,132	500 100
363504	4,0-6,0	15	41	0,300	500 100



Flachsteckhülsen

- Messing, verzinkt • Isolierhülle: Polyolefin mit Innenkleber
- RoHS-konform

Art. Nr.	LQ	FSt.	GL	B	kg/100	VE
363510	0,5-1,0	6,3x0,8	30,0	6,6	0,129	500 100
363512	1,5-2,5	6,3x0,8	30,0	6,6	0,138	500 100
363514	4,0-6,0	6,3x0,8	30,0	6,6	0,200	500 100



Flachstecker

- Messing, verzinkt • Isolierhülle: Polyolefin mit Innenkleber
- RoHS-konform

Art. Nr.	LQ	FSt.	GL	B	kg/100	VE
363520	0,5-1,0	6,3x0,8	30,0	6,6	0,092	500 100
363522	1,5-2,5	6,3x0,8	30,0	6,6	0,106	500 100
363524	4,0-6,0	6,3x0,8	30,0	6,6	0,159	500 100



haupa®

... mit „Sicherheit“ besser

Ringkabelschuhe

- Kupfer, verzinkt • Isolierhülle: Polyolefin mit Innenkleber
- RoHS-konform

Art. Nr.	LQ	M	d2	GL	B	kg/100	VE
363530	0,5 - 1,0	4	4,3	28,5	8,0	0,073	100
363532		5	5,3	28,5	8,0	0,066	100
363534		6	6,5	34,5	11,6	0,104	100
363536		8	8,4	34,5	11,6	0,089	100
363538		10	10,5	37,5	13,6	0,112	100
363540	1,5 - 2,5	4	4,3	30,5	8,5	0,085	100
363542		5	5,3	30,5	9,5	0,083	100
363544		6	6,5	35,5	12,0	0,122	100
363546		8	8,4	35,5	12,0	0,118	100
363548		10	10,5	37,5	13,6	0,128	100
363550	4,0 - 6,0	4	4,3	34,2	9,5	0,173	100
363552		5	5,3	34,0	9,5	0,172	100
363554		6	6,5	37,5	12,0	0,201	100
363556		8	8,4	42,0	15,0	0,251	100
363558		10	10,5	42,0	15,0	0,226	100



Schrumpfbinder

Stoßverbinder „SmallPack“

- Kupfer, verzinkt • Isolierhülle: Polyolefin mit Innenkleber
- RoHS-konform

Art. Nr.	LQ	A	GL	kg/100	VE
363500/10	0,5 - 1,0	14	36	0,120	10
363502/10	1,5 - 2,5	15	36	0,132	10
363504/5	4,0 - 6,0	15	41	0,300	5



Löt-Schrumpfbinder

Löt-Schrumpfbinder

- Kupfer, verzinkt • RoHS-konform • kein Presswerkzeug nötig
- Isolierhülle: Polyolefin mit Innenkleber

Art. Nr.	LQ	d4	GL	kg/100	VE
363600	0,5 - 1,0	4,2	37	0,090	100
363602	1,5 - 2,5	4,7	37	0,110	100
363604	4,0 - 6,0	6,0	42	0,160	100



Löt-Schrumpfbinder transparent

- Kupfer, verzinkt • RoHS-konform • kein Presswerkzeug nötig
- Isolierhülle: Polyolefin mit Innenkleber • transparent

Art. Nr.	LQ	d1	A	GL	kg/100	VE
363606	0,5 - 1,0	2,7	15,2	42	0,090	100
363607	1,5 - 2,5	4,5	15,2	42	0,110	100
363608	4,0 - 6,0	6,0	15,2	42	0,160	100



Sortiment Quetschverbinder

Inhalt: 1.250 Quetschkabelschuhe, Crimpzange für isolierte Kabelschuhe (Art. 210761), Pressbereich 0,5 - 6,0 mm², im Sortimentskasten aus Kunststoff 415 x 335 x 90 mm.

- 100 Ringkabelschuhe 0,25-1,5 M3, Art. 260252
- 100 Ringkabelschuhe 0,25-1,5 M4, Art. 260256
- 100 Ringkabelschuhe 0,25-1,5 M5, Art. 260258
- 100 Ringkabelschuhe 1,5-2,5 M4, Art. 260270
- 100 Ringkabelschuhe 1,5-2,5 M5, Art. 260272
- 50 Ringkabelschuhe 1,5-2,5 M6, Art. 260274
- 100 Ringkabelschuhe 2,5-6 M5, Art. 260286
- 50 Ringkabelschuhe 2,5-6 M6, Art. 260288
- 50 Gabelkabelschuhe 0,25-1,5 M4, Art. 260304
- 50 Gabelkabelschuhe 1,5-2,5 M4, Art. 260314
- 50 Gabelkabelschuhe 2,5-6 M5, Art. 260322
- 50 Stoßverbinder 0,25-1,5, Art. 260350
- 50 Stoßverbinder 1,5-2,5, Art. 260352
- 50 Stoßverbinder 2,5-6, Art. 260354
- 50 Stiftkabelschuhe 0,25-1,5, Art. 260370
- 50 Stiftkabelschuhe 1,5-2,5, Art. 260372
- 50 Stiftkabelschuhe 2,5-6, Art. 260374
- 50 Flachsteckh: 1,5-2,5/6,3x0,8, Art. 260394
- 50 Flachstecker 1,5-2,5/6,3x0,8, Art. 260424



Art. Nr.	Inhalt	Isolation	kg	VE
260762	1250	PVC	3,139	1

Sortiment Quetschverbinder

Inhalt: 1.250 Quetschkabelschuhe, Crimpzange für isolierte Kabelschuhe (Art. 210802), Pressbereich 0,5 - 6,0 mm², im Sortimentskasten aus Kunststoff 415 x 335 x 90 mm.

- 100 Ringkabelschuhe 0,25-1,5, M3, Art. 260252
- 100 Ringkabelschuhe 0,25-1,5, M4, Art. 260256
- 100 Ringkabelschuhe 0,25-1,5, M5, Art. 260258
- 100 Ringkabelschuhe 1,5-2,5, M4, Art. 260270
- 100 Ringkabelschuhe 1,5-2,5, M5, Art. 260272
- 50 Ringkabelschuhe 1,5-2,5, M6, Art. 260274
- 100 Ringkabelschuhe 2,5-6, M5, Art. 260286
- 50 Ringkabelschuhe 2,5-6, M6, Art. 260288
- 50 Gabelkabelschuhe 0,25-1,5, M4, Art. 260304
- 50 Gabelkabelschuhe 1,5-2,5, M4, Art. 260314
- 50 Gabelkabelschuhe 2,5-6, M5, Art. 260322
- 50 Stoßverbinder 0,25-1,5, Art. 260350
- 50 Stoßverbinder 1,5-2,5, Art. 260352
- 50 Stoßverbinder 2,5-6, Art. 260354
- 50 Stiftkabelschuhe 0,25-1,5, Art. 260370
- 50 Stiftkabelschuhe 1,5-2,5, Art. 260372
- 50 Stiftkabelschuhe 2,5-6, Art. 260374
- 50 Flachsteckhülsen 1,5-2,5/6,3x0,8, Art. 260394
- 50 Flachstecker 1,5-2,5/6,3x0,8, Art. 260424



Art. Nr.	Inhalt	Isolation	kg	VE
260764	1250	PVC	3,278	1
262048	1250	PVC	o. Zange	3,400

Sortiment Quetschkabelschuhe

Inhalt: 1.200 Quetschkabelschuhe, Crimpzange isolierte Kabelschuhe, im Sortimentskasten aus Kunststoff 415 x 335 x 90 mm.

- 100 Ringkabelschuhe 0,25-1,5, M4, Art. 260256
- 100 Ringkabelschuhe 0,25-1,5, M5, Art. 260258
- 100 Ringkabelschuhe 0,25-1,5, M6, Art. 260260
- 100 Ringkabelschuhe 1,5-2,5, M4, Art. 260270
- 100 Ringkabelschuhe 1,5-2,5, M5, Art. 260272
- 100 Ringkabelschuhe 1,5-2,5, M6, Art. 260274
- 100 Ringkabelschuhe 2,5-6, M5, Art. 260286
- 100 Ringkabelschuhe 2,5-6, M6, Art. 260288
- 100 Ringkabelschuhe 2,5-6, M8, Art. 260290
- 100 Stoßverbinder 0,25-1,5, Art. 260350
- 100 Stoßverbinder 1,5-2,5, Art. 260352
- 100 Stoßverbinder 2,5-6, Art. 260354



Art. Nr.	Inhalt	Isolation	kg	VE
260765	1200	PVC	3,367	1

Sortiment Quetschverbinder

Inhalt: 1.200 Quetschkabelschuhe, Crimpzange für isolierte Kabelschuhe (Art. 210802), Pressbereich 0,5 - 6,0 mm², im Sortimentskasten aus Kunststoff 415 x 335 x 90 mm.

- 100 Ringkabelschuhe 0,25-1,5, M4, Art. 260256
- 100 Ringkabelschuhe 0,25-1,5, M5, Art. 260258
- 100 Ringkabelschuhe 0,25-1,5, M6, Art. 260260
- 100 Ringkabelschuhe 1,5-2,5, M4, Art. 260270
- 100 Ringkabelschuhe 1,5-2,5, M5, Art. 260272
- 100 Ringkabelschuhe 1,5-2,5, M6, Art. 260274
- 100 Ringkabelschuhe 2,5-6, M5, Art. 260286
- 100 Ringkabelschuhe 2,5-6, M6, Art. 260288
- 100 Ringkabelschuhe 2,5-6, M8, Art. 260290
- 100 Stoßverbinder 0,25-1,5, Art. 260350
- 100 Stoßverbinder 1,5-2,5, Art. 260352
- 100 Stoßverbinder 2,5-6, Art. 260354



Art. Nr.	Inhalt	Isolation	kg	VE
260777	1200	PVC	2,980	1

SysCon Quetschkabelschuhe & 210761



Inhalt: 1500 isolierte Quetschkabelschuhe

- 1 220370 ABS-Kunststoffbox „SysCon S“
- 1 220375 Sortimenteinlage „SysCon“
- 1 220399 Schaumeinlage „SysCon“ 400 x 300 x 10 mm
- 1 210761 Crimpzange isolierte Kabelschuhe 0,5 - 6 mm²

200	260350	Stoßverbinder, rot	0,5/1,0	PVC
200	260352	Stoßverbinder, blau	1,5/2,5	PVC
100	260354	Stoßverbinder, gelb	4,0/6,0	PVC
200	260256	Ringkabelschuhe, rot	0,5/1,0 M4	PVC
200	260258	Ringkabelschuhe, rot	0,5/1,0 M5	PVC
200	260270	Ringkabelschuhe, blau	1,5/2,5 M4	PVC
200	260272	Ringkabelschuhe, blau	1,5/2,5 M5	PVC
100	260288	Ringkabelschuhe, gelb	4,0/6,0 M6	PVC
100	260290	Ringkabelschuhe, gelb	4,0/6,0 M8	PVC



Art. Nr.	Inhalt	kg	VE
220381	1500	4,300	1

SysCon Quetschkabelschuhe / AE & 210784



Inhalt:

- 1 220370 ABS-Kunststoffbox „SysCon S“
- 1 220375 Sortimenteinlage „SysCon“
- 1 220399 Schaumeinlage „SysCon“ 400 x 300 x 10 mm
- 1 210784 Crimpzange für isolierte Kabelschuhe + Aderendhülsen

200	260350	Stoßverbinder, rot	0,5-1,0	PVC
200	260352	Stoßverbinder, blau	1,5-2,5	PVC
200	260256	Ringkabelschuhe, rot	0,5-1,0 M4	PVC
200	260272	Ringkabelschuhe, blau	1,5-2,5 M5	PVC
200	260274	Ringkabelschuhe, blau	1,5-2,5 M6	PVC
1000	270807	isolierte Aderendhülsen, schwarz	1,5/8	
1000	270811	isolierte Aderendhülsen, blau	2,5/8	
500	270815	isolierte Aderendhülsen, grau	4/10	
200	270818	isolierte Aderendhülsen, gelb	6/12	



Art. Nr.	Inhalt	kg	VE
220391	3700	4,300	1

Steckverbinder

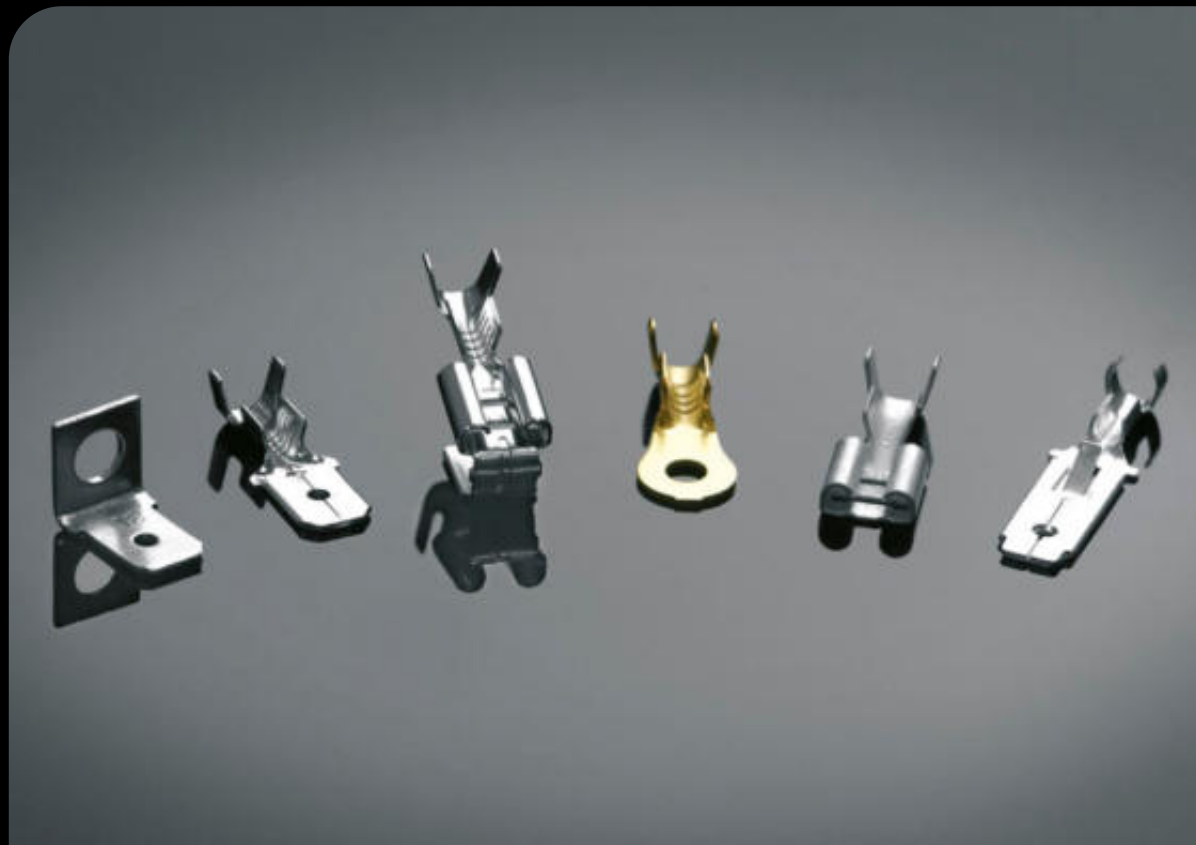

Flachsteckhülsen

- Messing blank
- nicht isoliert nach DIN 46247/Teil 1 - 3 und ähnliche Ausführungen

Art. Nr.	LQ	FSt.	GL	c	B	kg/100	VE
280000	0,5 - 1	6,3x0,8	19,2	7,6	7,6	0,073	200
280004	1 - 2,5	6,3x0,8	19,2	7,6	7,6	0,079	200
280008	0,5 - 1,25	4,8x0,8	15,0	6,4	5,6	0,075	200
280012		4,8x0,5	15,0	6,4	5,6	0,043	200
280016		2,8x0,8	16,0	6,4	3,75	0,040	200
280020		2,8x0,5	16,0	6,4	3,75	0,020	200

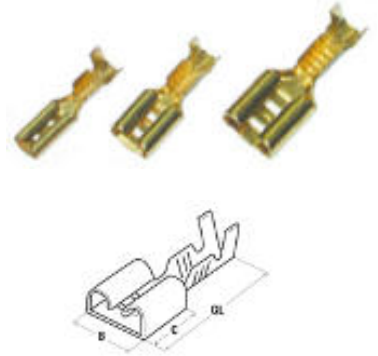

Flachsteckhülsen

- Messing verzinkt
- nicht isoliert nach DIN 46247/Teil 1 - 3 und ähnliche Ausführungen

Art. Nr.	LQ	FSt.	GL	c	B	kg/100	VE
280030	0,5 - 1,0	6,3x0,8	19,2	7,6	7,6	0,073	200
280034	1,0 - 2,5	6,3x0,8	19,2	7,6	7,6	0,038	200
280038	0,5 - 1,25	4,8x0,8	15,0	6,4	5,6	0,041	200
280042		4,8x0,5	15,0	6,4	5,6	0,027	200
280046		2,8x0,8	16,0	6,4	3,75	0,023	200
280050		2,8x0,5	16,0	6,4	3,75	0,027	200

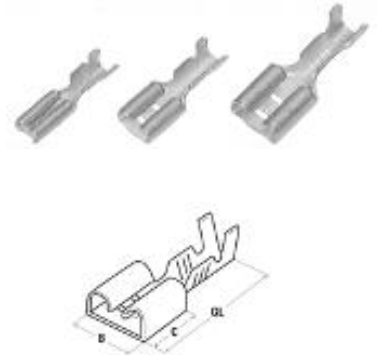

Flachsteckhülsen

- Messing blank, nicht isoliert nach DIN 46346
- mit seitlichem Leiteranschluss

Art. Nr.	LQ	FSt.	GL	c	B	kg/100	VE
280060	0,5 - 1,0	6,3x0,8	14,1	7,6	7,6	0,073	200
280064	1,0 - 2,5	6,3x0,8	14,1	7,6	7,6	0,078	200

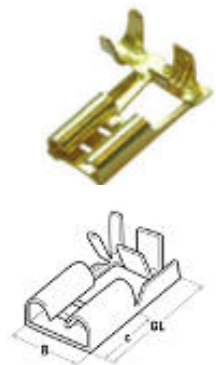

Flachsteckhülsen

- Messing verzinkt, nicht isoliert nach DIN 46346
- mit seitlichem Leiteranschluss

Art. Nr.	LQ	FSt.	GL	c	B	kg/100	VE
280070	0,5 - 1,0	6,3x0,8	14,1	7,6	7,6	0,075	200
280074	1,0 - 2,5	6,3x0,8	14,1	7,6	7,6	0,078	200



Flachsteckhülsen mit Abzweig

- Messing blank, nicht isoliert
- mit Abzweig

Art. Nr.	LQ	FSt.	GL	c	B	kg/100	VE
280080	0,5 - 1,0	6,3x0,8	19,6	7,7	7,6	0,108	200
280084	1,0 - 2,5	6,3x0,8	16,2	7,7	7,6	0,103	200



Flachsteckhülsen mit Abzweig

- Messing verzinkt, nicht isoliert
- mit Abzweig

Art. Nr.	LQ	FSt.	GL	c	B	kg/100	VE
280090	0,5 - 1,0	6,3x0,8	19,6	7,7	7,6	0,110	200
280094	1,0 - 2,5	6,3x0,8	16,2	7,7	7,6	0,112	200

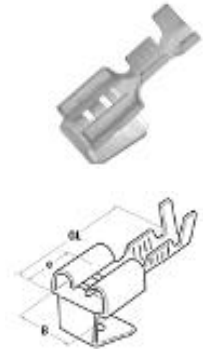

Flachstecker

- Messing blank
- nicht isoliert

Art. Nr.	LQ	FSt.	GL	c	B	kg/100	VE
280100	0,5 - 1,0	6,3x0,8	20,6	6,35	6,3	0,055	200
280104	1,0 - 2,5	6,3x0,8	17,2	6,35	6,3	0,057	200



Flachstecker

- Messing verzinkt
- nicht isoliert

Art. Nr.	LQ	FSt.	GL	c	B	kg/100	VE
280110	0,5 - 1,0	6,3x0,8	20,6	6,35	6,3	0,054	200
280114	1,0 - 2,5	6,3x0,8	17,2	6,35	6,3	0,057	200



Flachstecker mit Rasterzunge

- Messing blank
- nicht isoliert



Art. Nr.	LQ	FSt.	GL	c	B	kg/100	VE
280101	0,5 - 1,0	6,3x0,8	20,0	8,0	6,3	0,200	200
280105	1,0 - 2,5	6,3x0,8	20,0	8,0	6,3	0,085	200



Flachstecker mit Rasterzunge

- Messing verzinkt
- nicht isoliert



Art. Nr.	LQ	FSt.	GL	c	B	kg/100	VE
280111	0,5 - 1,0	6,3x0,8	20,0	8,0	6,3	0,082	200
280115	1,0 - 2,5	6,3x0,8	20,0	8,0	6,3	0,089	200



Ringkabelschuhe

- Messing blank
- nicht isoliert

Art. Nr.	LQ	M	d2	GL	B	kg/100	VE
280120	0,5 - 1,0	3	3,2	21,0	8,0	0,054	200
280124		4	4,3	21,0	8,0	0,038	200
280128		5	5,08	22,0	9,5	0,068	200
280132	1,0 - 2,5	3	3,2	21,0	8,0	0,076	200
280136		4	4,3	21,0	8,0	0,046	200
280140		5	5,08	22,0	9,5	0,045	200



Ringkabelschuhe

- Messing verzinkt
- nicht isoliert

Art. Nr.	LQ	M	d2	GL	B	kg/100	VE
280150	0,5 - 1,0	3	3,2	21,0	8,0	0,057	200
280154		4	4,3	21,0	8,0	0,040	200
280158		5	5,08	22,0	9,5	0,056	200
280162	1,0 - 2,5	3	3,2	21,0	8,0	0,076	200
280166		4	4,3	21,0	8,0	0,046	200
280170		5	5,08	22,0	9,5	0,043	200



Flachstecker

- Messing blank
- nicht isoliert

Art. Nr.	FSt.	d2	GL	Form		kg/100	VE
280180	6,3x0,8	4,2	19,2	1	0°	0,076	200
280182	6,3x0,8	4,2	10,2	5	45°	0,082	200
280184	6,3x0,8	4,2	11,3	2	90°	0,085	200
280186	6,3x0,8	4,2	30,3	4	0°	0,136	200
280188	6,3x0,8	4,2	11,45	3	90°	0,134	200



Flachstecker

- Messing verzinkt
- nicht isoliert

Art. Nr.	FSt.	d2	GL	Form		kg/100	VE
280190	6,3x0,8	4,2	19,2	1	0°	0,083	200
280192	6,3x0,8	4,2	10,2	5	45°	0,084	200
280194	6,3x0,8	4,2	11,3	2	90°	0,095	200
280196	6,3x0,8	4,2	30,3	4	0°	0,137	200
280198	6,3x0,8	4,2	11,45	3	90°	0,272	200



Isolierhülsen

- aus PVC und Nylon

Art. Nr.	FSt.	Form	Material	kg/100	VE
280200	6,3x0,8	1	PVC	0,056	100
280202	6,3x0,8	2	Nylon	0,069	100
280204	4,8x0,8	6	PVC	0,047	100
280206	4,8x0,8	2	Nylon	0,071	100
280208	2,8x0,8	6	PVC	0,036	100
280210	2,8x0,8	5	Nylon	0,043	100
280212	6,3x0,8	4	PVC	0,063	100
280214	6,3x0,8	3	Nylon	0,048	100



Elastik-Steckverbinder mit Flachsteckern

- 1 - 12 polig
- PVC, Farbe natur

Art. Nr.	FSt.	GL	Form	B	Material	kg/100	VE
280460	2,8x0,8	7,5	1	35,0	PVC	0,157	100
280482	2,8x0,8	88,0	12	35,0	PVC	1,770	10
280490	4,8x0,8	12,5	1	28,0	PVC	0,200	100
280512	4,8x0,8	147,0	12	28,0	PVC	2,800	10
280520	6,3x0,8	12,5	1	28,0	PVC	0,240	100
280542	6,3x0,8	147,0	12	28,0	PVC	2,850	10
280550	2,8x0,8	12,5	1	28,0	PVC	0,250	100
280572	2,8x0,8	147,0	12	28,0	PVC	0,440	50

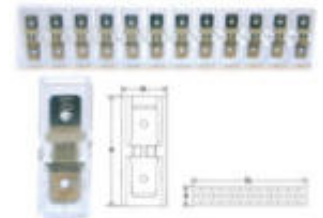

Elastik-Leitungsverteiler

- PVC, Farbe natur

Art. Nr.	FSt.	GL	Form	c	Material	kg/100	VE
280580	6,3x0,8	53,0	1	15,0	PVC	0,500	50
280582	6,3x0,8	51,0	2	13,0	PVC	0,500	50

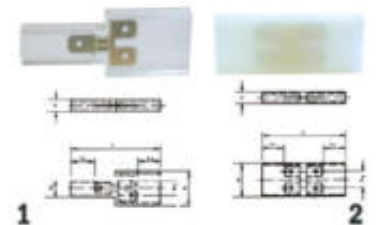

Flachsteckhülsen „SmallPack“

- Messing blank
- nicht isoliert

Art. Nr.	LQ	FSt.	GL	c	B	kg/100	VE
280000/20	0,5 - 1	6,3x0,8	19,2	7,6	7,6	0,070	20
280004/20	1 - 2,5	6,3x0,8	19,2	7,6	7,6	0,070	20
280008/20	0,5 - 1,25	4,8x0,8	15,0	6,4	5,6	0,070	20



Flachsteckhülsen „SmallPack“ mit Abzweig

- Messing blank
- nicht isoliert

Art. Nr.	LQ	FSt.	GL	c	B	kg/100	VE
280084/20	1,0 - 2,5	6,3x0,8	15,0	6,4	5,6	0,070	20



Flachstecker „SmallPack“

- Messing blank
- nicht isoliert

Art. Nr.	LQ	FSt.	GL	c	B	kg/100	VE
280100/20	0,5 - 1	6,3x0,8	20,6	6,35	6,3	0,070	20
280104/20	1 - 2,5	6,3x0,8	17,2	6,35	6,3	0,070	20



Kabelschuhe und Verbinder



1. Wahl der Verbinder

Um eine vorschriftsmäßige Verbindung zu erreichen, ist es notwendig, den passenden Verbinder für den gewünschten Anwendungsbereich und den richtigen Kabelquerschnitt zu wählen. In dem großen HAUPA-Sortiment finden Sie das ideale Produkt für jeden Anwendungsbereich.

2. Abisolieren

Vor jedem Kerbvorgang ist es notwendig, dass das Kabel ohne Deformierung und in der richtigen Länge abisoliert wird. (+10% - da Längenausweitung der Presshülse)

3. Reinigung

Die Leiterenden sind vor der Montage gründlich von Oxidations- und Schmutzresten zu reinigen.

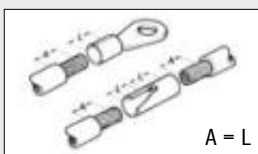

4. Montage

- a) Das Kabel mit einem runden Querschnitt muss über die gesamte abisolierte Länge in den Verbinder eingeführt werden.
- b) Es ist zu prüfen, dass keine Drähte außerhalb des Verbinders sind. Falls Sie ein „Sektor“-Kabel benutzen, müssen Sie vorher eine Vorrundung vornehmen.



5. Wahl des Kerbwerkzeuges

Alle Stempel und Matrizen des HAUPA-Kerbsystems garantieren einen hohen Haltegrad des Kabels im Verbinder.

Die korrekte Verkerbung eines Kabelschuhs und Verbinders finden Sie in der Abbildung.



6. Achtung

Bei Al-Kabelschuhen und Verbindern muss überschüssiger, ausgetretener Presszusatz abgewischt werden.

7. Zugfestigkeit

Bei ordnungsgemäßer Verarbeitung gemäß HAUPA Pressanweisungen mit HAUPA-Presswerkzeugen ist eine Zugfestigkeit entsprechend DIN EN61238-1 gewährleistet.

Pressanzahl für HAUPA Rohrkabelschuhe und Verbinder

Leiterquerschnitt LQ	HAUPA standard Rohrkabelschuhe "handelsübliche Ausführung" VDE 0295 Klasse 2		HAUPA F-Type Rohrkabelschuhe Kabelklasse 5 / 6	
	Anzahl Verpressungen schmal 5 mm	Anzahl Verpressungen breit > 8 mm	Anzahl Verpressungen	
0,75	1	-	-	-
1,5	1	-	-	-
2,5	1	-	-	-
4	1	-	-	-
6	1	-	-	-
10	1	1	-	-
16	1	1	1	1
25	2	1	1	1
35	2	1	1	1
50	2	1	1	1
70	2	1	1	1
95	2	1	1	1
120	2	1	1	1
150	2	1	2	2
185	2	1*	2	2
240	4	2	2	2
300	4	2	2	2
400	4	2	-	-
500	4	2	-	-
625	4	2	-	-

* bei der Verwendung der Vierdomverpressung Anzahl der Verpressungen: 2
SD300-6, SD300-6M, HD300-6, KD300-6 /
SD400-6, SD400-6M, HD400-6, HKD400
(Seite 75 - 76)

Temperaturbeständigkeiten

Verbinder	Temperatur
Cu- Kabelschuhe & Verbinder	max. 120° C (gemäß DIN 46234)
AL- Kabelschuhe & Verbinder	max. 120° C (gemäß IEC 61238)
Reinnickel Kabelschuhe & Verbinder	max. 500° C
Aderendhülsen ohne Isolation	max. 120° C (gemäß DIN 46234)
Aderendhülsen mit Isolation	max. 120° C (gemäß DIN 46234)
isolierte Quetschkabelschuhe PVC	- 10° C --> + 75° C
isolierte Quetschkabelschuhe Nylon	- 55° C --> + 105° C
isolierte Quetschkabelschuhe PC	- 40° C --> + 125° C
Schrumpfbinder	- 55° C --> + 105° C
Flachsteckhülsen und Flachstecker, Messing verzinkt, ohne Isolation	- 55° C --> + 100° C

HAUPA-Kabelverbindungen mit isolierten Leitungen - maximale Strombelastungen

Leiterquerschnitt mm²	in Rohr verlegte einadrige Leitungen		Mehrdrähtige Leitungen		Frei in der Luft verlegte einadrige Leitungen (Zwischenraum entspricht mindestens ihrem Durchmesser)	
	AL	CU	AL	CU	AL	
(A)	(A)	(A)	(A)	(A)	(A)	
0,75	-	-	12	-	15	-
1	11	-	15	-	19	-
1,5	15	-	15	-	19	-
2,5	20	-	26	-	32	-
4	25	-	34	-	42	-
6	33	-	44	-	54	-
10	45	-	61	48	73	57
16	61	48	82	64	98	77
25	83	65	108	85	129	103
35	103	81	135	105	158	124
50	132	103	168	132	198	155
70	165	-	207	163	245	193
95	197	-	250	197	292	230
120	235	-	292	230	344	268
150	-	-	335	263	391	310
185	-	-	383	301	448	353
240	-	-	453	357	528	414
300	-	-	504	409	608	479
400	-	-	-	-	726	569
500	-	-	-	-	830	649

Gültig bei Umgebungstemperaturen von 30°C

Quetsch-Ring-Kabelschuhe ohne Isolation DIN 46234

- Werkstoff: 99,9% Elektrolyt-Kupfer
- Oberfläche: verzinkt
- Ringform



Cu

Art. Nr.	LQ	M	d2	d1	A	GL	B	kg/100	VE	
290619	0,5 - 1,0	2,5	2,6	1,95	5,2	17,25	8,0	0,056	100	
290620		3	3,2	1,95	5,2	17,25	8,0	0,055	100	
290621		3,5	3,7	1,95	5,2	17,25	8,0	0,039	100	
290622		4	4,2	1,95	5,2	16,65	8,0	0,065	100	
290624		5	5,2	1,95	5,2	17,25	8,0	0,082	100	
290623		6	6,2	1,95	5,2	18,5	10,0	0,091	100	
290625		8	8,2	1,95	5,2	25,0	14,0	0,121	100	
290617		10	10,5	1,95	5,2	25,0	14,0	0,178	100	
290626		1,5 - 2,5	3	3,2	2,45	5,2	17,25	8,0	0,065	100
290627			3,5	3,7	2,45	5,2	17,25	8,0	0,058	100
290628	4		4,2	2,45	5,2	17,25	8,0	0,076	100	
290630	5		5,2	2,45	5,2	20,0	10,0	0,097	100	
290632	6		6,2	2,45	5,2	22,0	11,0	0,110	100	
290634	8		8,2	2,45	5,2	26,8	15,0	0,132	100	
290635	10		10,5	2,45	5,2	26,8	15,0	0,138	100	
290636	4,0 - 6,0	4	4,2	3,5	6,5	18,7	8,0	0,131	100	
290637		3,5	3,7	3,5	6,5	18,7	8,0	0,058	100	
290646		5	5,3	3,6	6,0	15,0	10,0	0,157	100	
290648		6	6,5	3,6	6,0	16,0	11,0	0,166	100	
290650		8	8,4	3,6	6,0	19,0	14,0	0,214	100	
290652		10	10,5	3,6	6,0	21,0	18,0	0,281	100	
290654		12	13,0	3,6	6,0	21,0	18,0	0,219	100	
290656		10	5	5,3	4,5	8,0	16,0	10,0	0,216	100
290658	6		6,4	4,5	8,0	17,0	11,0	0,227	100	
290660	8		8,4	4,5	8,0	20,0	14,0	0,280	100	
290662	10		10,5	4,5	8,0	21,0	18,0	0,339	100	
290663	12	13,0	4,5	8,0	23,0	22,0	0,300	100		
290664	16	5	5,3	5,8	10,0	20,0	10,0	0,353	100	
290666		6	6,4	5,8	10,0	20,0	11,0	0,362	100	
290668		8	8,4	5,8	10,0	22,0	14,0	0,404	100	
290670		10	10,5	5,8	10,0	24,0	18,0	0,477	100	
290672	12	13,0	5,8	10,0	26,0	22,0	0,565	100		
290676	25	6	6,4	7,5	11,0	25,0	12,0	0,706	50	
290678		8	8,4	7,5	11,0	25,0	16,0	0,776	50	
290680		10	10,5	7,5	11,0	26,0	18,0	0,764	50	
290682		12	13,0	7,5	11,0	31,0	22,0	0,886	50	
290684	16	17,0	7,5	11,0	35,0	28,0	1,190	50		
290686	35	8	8,4	9,0	12,0	26,0	16,0	0,896	50	
290688		10	10,5	9,0	12,0	27,0	18,0	0,900	50	
290690		12	13,0	9,0	12,0	31,0	22,0	1,000	50	
290692		16	17,0	9,0	12,0	36,0	28,0	1,400	50	
290694	50	8	8,4	11,0	16,0	34,0	18,0	1,600	40	
290696		10	10,5	11,0	16,0	34,0	18,0	1,600	40	
290698		12	13,0	11,0	16,0	36,0	22,0	1,700	40	
290700		16	17,0	11,0	16,0	40,0	28,0	2,000	25	
290701	70	8	8,4	13,0	18,0	38,0	22,0	2,500	25	
290702		10	10,5	13,0	18,0	38,0	22,0	2,500	25	
290704		12	13,0	13,0	18,0	38,0	22,0	2,400	20	
290707	95	8	8,4	15,0	20,0	42,0	24,0	3,800	20	
290708		10	10,5	15,0	20,0	42,0	24,0	3,800	20	
290710		12	13,0	15,0	20,0	42,0	24,0	3,700	20	
290712		16	17,0	15,0	20,0	44,0	28,0	3,900	20	
290713	120	10	10,5	16,5	22,0	44,0	24,0	5,200	25	
290714		12	13,0	16,5	22,0	44,0	24,0	5,200	25	
290716		16	17,0	16,5	22,0	48,0	28,0	6,200	25	
290717		20	21,0	16,5	22,0	53,0	32,0	5,900	25	
290719	150	10	10,5	19,0	24,0	50,0	30,0	7,500	25	
290721		12	13,0	19,0	24,0	50,0	30,0	7,400	25	
290718		16	17,0	19,0	24,0	50,0	30,0	6,800	25	
290720		185	16	17,0	21,0	25,0	50,0	36,0	9,400	20

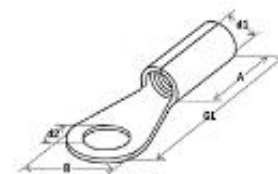

Isolierte Quetschkabelschuhe

- Nylon isoliert
- Ringform



Art. Nr.	LQ	M	d2	d1	d4	A	GL	kg/100	VE
260902	10	5	5,3	4,5	8,0	16,5	24,5	0,283	100
260904		6	6,5	4,5	8,0	16,5	25,5	0,240	100
260906		8	8,4	4,5	8,0	16,5	28,5	0,200	100
260908		10	10,5	4,5	8,0	16,5	29,5	0,400	100
260910		12	13,0	4,5	8,0	16,5	31,5	0,420	100
260912	16	5	5,3	5,8	11,0	21,5	31,5	0,400	100
260914		6	6,5	5,8	11,0	21,5	31,5	0,400	100
260916		8	8,4	5,8	11,0	21,5	33,5	0,500	100
260918		10	10,5	5,8	11,0	21,5	35,5	0,600	100
260920		12	13,0	5,8	11,0	21,5	37,5	0,600	100
260922	25	5	5,3	7,5	13,0	24,0	38,0	0,800	100
260924		6	6,5	7,5	13,0	24,0	38,0	0,800	100
260926		8	8,4	7,5	13,0	24,0	38,0	0,900	100
260928		10	10,5	7,5	13,0	24,0	39,0	1,000	100
260930		12	13,0	7,5	13,0	24,0	44,0	1,100	100
260932		16	17,0	7,5	13,0	24,0	48,0	1,300	100
260934	35	6	6,5	9,0	14,5	27,0	41,0	1,100	100
260936		8	8,4	9,0	14,5	27,0	41,0	1,000	100
260938		10	10,5	9,0	14,0	27,0	42,0	1,000	100
260940		12	13,0	9,0	14,5	27,0	46,0	1,260	100
260942		16	17,0	9,0	14,5	27,0	51,0	1,550	100
260944	50	6	6,5	11,0	16,5	29,5	47,5	3,300	50
260946		8	8,4	11,0	16,5	29,5	47,5	3,300	50
260948		10	10,5	11,0	16,5	29,5	47,5	3,200	50
260950		12	13,0	11,0	16,5	29,5	49,5	3,600	50
260952		16	17,0	11,0	16,5	29,5	53,5	4,200	50
260954	70	6	6,5	13,0	18,7	31,5	51,0	5,200	50
260956		8	8,4	13,0	18,7	31,5	51,0	5,000	50
260960		12	13,0	13,0	18,7	31,5	51,0	5,000	50
260962		16	17,0	13,0	18,7	31,5	55,0	5,400	50
260964	95	8	8,4	15,0	21,7	35,5	57,5	8,000	50
260966		10	10,5	15,0	21,7	35,5	57,5	8,200	50
260968		12	13,0	15,0	21,7	35,5	57,5	7,800	50
260970		16	17,0	15,0	21,7	35,5	59,5	8,200	50
260972	120	8	8,4	16,5	24,2	40,0	62,0	10,600	25
260974		10	10,5	16,5	24,2	40,0	62,0	11,200	25
260976		12	13,0	16,5	24,2	40,0	62,0	10,800	25
260978		16	17,0	16,5	24,2	40,0	66,0	11,600	25
260980	150	10	10,5	19,0	27,2	44,0	70,0	16,800	25
260982		12	13,0	19,0	27,2	44,0	70,0	16,800	25
260984		16	17,0	19,0	27,2	44,0	70,0	16,800	25



Isolierte Quetschkabelschuhe

- Nylon isoliert
- Gabelform



Art. Nr.	LQ	M	kg/100	VE
260858	10	5	0,302	100
260860		6	0,320	100
260862	16	6	0,584	100
260863		8	0,630	100

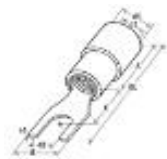

Quetsch-Gabel-Kabelschuhe ohne Isolation

- **Werkstoff: 99,9% Elektrolyt-Kupfer**
- **Oberfläche: verzinkt**
- **Gabelform**



Cu

Art. Nr.	LQ	M	d2	d1	A	GL	B	kg/100	VE
290730	0,5 - 1,0	3	3,2	1,95	5,2	14,6	5,6	0,076	100
290731		3,5	3,7	1,95	5,2	14,9	6,5	0,077	100
290732		4	4,2	1,95	5,2	15,0	6,4	0,058	100
290734		5	5,2	1,95	5,2	16,25	8,0	0,086	100
290735		6	6,2	1,95	5,2	17,5	9,2	0,087	100
290736	1,5 - 2,5	3	3,2	2,45	5,2	17,25	5,6	0,088	100
290739		3,5	3,7	2,45	5,2	14,3	6,6	0,083	100
290738		4	4,2	2,45	5,2	14,3	6,6	0,082	100
290740		5	5,2	2,45	5,2	19,25	9,1	0,095	100
290742	6	6,2	2,45	5,2	21,0	10,0	0,120	100	
290744	4,0 - 6,0	4	4,2	3,5	6,5	18,6	8,0	0,152	100
290746		5	5,2	3,5	6,5	21,1	9,0	0,176	100
290748		6	6,2	3,5	6,5	22,3	11,0	0,161	100
290750		8	8,2	3,5	6,5	27,3	15,2	0,252	100
290751		10	10,5	3,5	6,5	30,2	19,0	0,319	100
290752	10	5	5,2	4,7	8,5	20,8	9,0	0,248	100
290754		6	6,4	4,7	8,5	20,8	10,3	0,260	100
290756	16	6	6,4	5,8	10,5	25,5	11,0	0,513	100

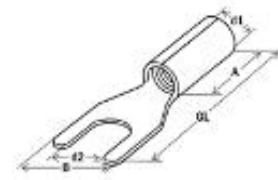

Quetsch-Stift-Kabelschuhe ohne Isolation DIN 46230

- **Werkstoff: 99,9% Elektrolyt-Kupfer**
- **Oberfläche: verzinkt**
- **Stiftform**



Cu

Art. Nr.	LQ	d1	A	GL	E	B	kg/100	VE
290770	0,5 - 1,0	1,85	5,0	17,3	12,0	1,8	0,083	100
290771		1,85	5,0	17,3	9,0	1,8	0,078	100
290773	1,5 - 2,5	2,4	5,0	17,3	12,0	1,8	0,065	100
290775		2,4	5,0	17,3	9,0	1,8	0,058	100
290777	4,0 - 6,0	3,6	6,0	24,5	12,5	2,6	0,157	100
290776	10	4,5	8,5	20,5	14,0	4,0	0,300	100
290778	16	5,8	10,5	26,5	14,0	4,5	0,411	100
290780	25	7,0	14,0	33,0	15,0	7,0	0,600	100
290782	35	8,2	16,0	40,0	20,0	8,0	1,238	100
290784	50	9,5	19,0	45,0	20,0	9,5	1,800	100
290786	70	11,2	24,0	55,0	25,0	11,5	3,053	50
290788	95	13,59	24,0	55,0	25,0	13,5	4,100	50

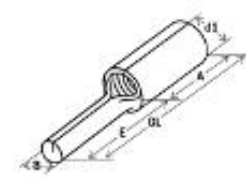

Parallelverbinder DIN 46341 Teil 1, Form A

- **Werkstoff: 99,9% Elektrolyt-Kupfer**
- **Oberfläche: verzinkt**



Cu

Art. Nr.	LQ	d1	d4	GL	kg/100	PE	VE
291090	0,5 - 1,0	1,6	3,3	7	0,064	2000	100
291092	1,5 - 2,5	2,3	4,2	7	0,070	2000	100
291096	4 - 6	3,6	5,5	7	0,090	1800	100
291098	10	4,5	7,0	9	0,165	2000	100
291100	16	5,5	8,5	10	0,274	1000	100
291102	25	7,0	10,0	13	0,500	600	100
291104	35	8,5	12,0	16	0,800	300	50
291106	50	10,0	14,0	19	1,200	300	50
291108	70	12,0	16,5	19	1,600	200	50
291110	95	13,5	18,0	20	2,400	150	25
291112	120	15,0	19,5	22	3,500	100	25
291114	150	16,5	21,0	26	3,000	80	20

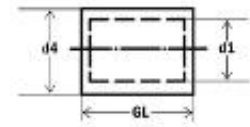

Stoßverbinder DIN 46341 Teil 1, Form B

- **Werkstoff: 99,9% Elektrolyt-Kupfer**
- **Oberfläche: verzinkt**



Cu

Art. Nr.	LQ	d1	d4	GL	kg/100	PE	VE
291119	0,5 - 1,0	1,6	3,3	15	0,200	2000	100
291120	1,5 - 2,5	2,3	4,2	15	0,127	2000	100
291124	4 - 6	3,6	5,5	15	0,200	2000	100
291126	10	4,5	7,0	21	0,300	800	100
291128	16	5,5	8,5	26	0,600	500	50
291130	25	7,0	10,0	29	1,100	400	50
291132	35	8,5	12,0	32	1,500	150	25
291134	50	10,0	14,0	48	2,300	150	25
291136	70	12,0	16,5	48	3,400	100	25
291138	95	13,5	18,0	48	5,800	50	25
291140	120	15,0	19,5	48	8,500	50	25
291142	150	16,5	21,0	48	11,100	40	20

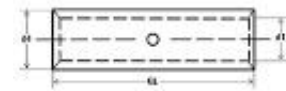

Rohr-Kerb-Kabelschuhe Light „T“

light

- Werkstoff: 99,9% Elektrolyt-Kupfer E-CU DIN 40500
- Oberfläche: verzinkt
- mit Sichtloch



Cu

Art. Nr.	LQ	M	d2	d1	d4	A	GL	kg/100		VE
294000	1,5	4	4,3	2,4	4,0	7,0	19,0	0,105	2000	100
294002		5	5,3	2,4	4,0	7,0	19,0	0,101	2000	100
294004		6	6,4	2,4	4,0	7,0	20,0	0,101	2000	100
294006	2,5	4	4,3	2,7	4,3	7,0	19,0	0,117	2000	100
294008		5	5,3	2,7	4,3	7,0	19,0	0,113	2000	100
294010		6	6,4	2,7	4,3	7,0	21,0	0,119	2000	100
294012		8	8,3	2,7	4,3	7,0	23,0	0,121	2000	100
294014	4	4	4,3	3,1	4,8	9,5	21,5	0,162	2000	100
294016		5	5,3	3,1	4,8	9,5	21,5	0,152	2000	100
294018		6	6,4	3,1	4,8	9,5	23,5	0,100	2000	100
294020		8	8,3	3,1	4,8	9,5	28,5	0,200	2000	100
294022	6	4	4,3	3,8	5,5	10,0	26,0	0,200	1800	100
294024		5	5,3	3,8	5,5	10,0	26,0	0,200	1800	100
294026		6	6,4	3,8	5,5	10,0	26,0	0,300	1400	100
294028		8	8,3	3,8	5,5	10,0	29,0	0,200	1400	100
294034	10	5	5,3	4,7	6,9	11,5	27,5	0,300	1000	100
294036		6	6,4	4,7	6,9	11,5	27,5	0,300	1000	100
294038		8	8,3	4,7	6,9	11,5	30,5	0,300	800	100
294040		10	10,5	4,7	6,9	11,5	30,5	0,300	600	100
294044	16	5	5,3	5,6	7,8	12,0	27,5	0,400	600	100
294046		6	6,4	5,6	7,8	12,0	27,5	0,400	600	100
294048		8	8,3	5,6	7,8	12,0	31,0	0,500	400	100
294050		10	10,5	5,6	7,8	12,0	32,0	0,400	400	100
294052		12	13,2	5,6	7,8	12,0	37,5	0,500	400	100
294054	25	6	6,4	7,1	9,5	13,5	34,0	0,700	400	50
294056		8	8,3	7,1	9,5	13,5	34,0	0,700	400	50
294058		10	10,5	7,1	9,5	13,5	37,0	0,700	300	50
294060		12	13,2	7,1	9,5	13,5	40,0	0,800	300	50
294062	35	6	6,4	8,2	11,0	16,0	39,0	1,300	240	50
294064		8	8,3	8,2	11,0	16,0	39,0	2,900	240	50
294066		10	10,5	8,2	11,0	16,0	43,0	1,300	160	50
294068		12	13,2	8,2	11,0	16,0	43,0	1,200	160	50
294070		14	14,5	8,2	11,0	16,0	48,0	1,300	160	50
294080	50	6	6,4	9,5	12,5	20,0	45,0	1,700	150	40
294082		8	8,3	9,5	12,5	20,0	45,0	1,700	150	40
294084		10	10,5	9,5	12,5	20,0	49,0	1,900	150	40
294086		12	13,2	9,5	12,5	20,0	49,0	1,800	100	40
294088		14	14,5	9,5	12,5	20,0	54,0	1,900	100	30
294094	70	8	8,3	11,5	15,0	20,0	47,6	2,700	100	25
294096		10	10,5	11,5	15,0	20,0	51,6	2,800	100	25
294098		12	13,2	11,5	15,0	20,0	51,6	2,600	100	25
294100		14	14,5	11,5	15,0	20,0	62,6	3,300	80	20
294102		16	16,5	11,5	15,0	20,0	62,6	3,100	80	20
294106	95	8	8,3	13,5	17,0	22,0	55,8	3,500	80	20
294108		10	10,5	13,5	17,0	22,0	55,8	3,500	80	20
294110		12	13,2	13,5	17,0	22,0	55,8	2,900	80	20
294112		14	14,5	13,5	17,0	22,0	66,8	4,000	60	15
294114		16	16,5	13,5	17,0	22,0	66,8	3,900	60	15
294118	120	10	10,5	15,6	20,0	27,0	71,5	6,900	80	10
294120		12	13,2	15,6	20,0	27,0	71,5	6,800	80	10
294122		14	14,5	15,6	20,0	27,0	71,5	6,600	40	10
294124		16	16,5	15,6	20,0	27,0	71,5	6,400	40	10
294128	150	10	10,5	16,5	21,0	32,0	78,0	8,000	40	10
294130		12	13,2	16,5	21,0	32,0	78,0	8,000	40	10
294132		14	14,5	16,5	21,0	32,0	78,0	7,800	40	10
294134		16	16,5	16,5	21,0	32,0	78,0	7,500	40	10
294138	185	10	10,5	18,4	23,6	34,0	84,0	11,200	40	10
294140		12	13,2	18,4	23,6	34,0	84,0	11,200	40	20
294142		14	14,5	18,4	23,6	34,0	84,0	10,800	40	20
294144		16	16,5	18,4	23,6	34,0	84,0	10,800	40	20

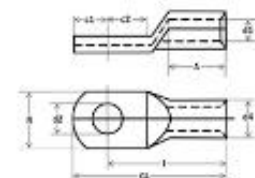

Rohr-Kerb-Kabelschuhe Light „T“

light

- aus Rohr
- **Werkstoff: 99,9% Elektrolyt-Kupfer E-CU DIN 40500**
- **Oberfläche: verzinkt • mit Sichtloch**



Cu

Art. Nr.	LQ	M	d2	d1	d4	A	GL	kg/100		VE
294150	240	12	13,2	21,2	26,4	37,0	90,0	13,300	20	10
294152		14	14,5	21,2	26,4	37,0	90,0	13,000	20	10
294154		16	16,5	21,2	26,4	37,0	90,0	15,000	20	10
294160	300	12	13,2	23,4	28,6	40,0	96,0	15,400	16	8
294162		14	14,5	23,4	28,6	40,0	96,0	15,000	16	8
294164		16	16,5	23,4	28,6	40,0	96,0	2,900	16	8
294174	400	16	16,5	26,8	32,8	37,0	104,7	22,700	10	5
294176		20	21,0	26,8	32,8	37,0	104,7	22,000	10	5
294184	500	16	16,5	29,8	38,4	46,5	115,5	42,000	6	3
294196	630	20	21,0	34,5	44,7	50,0	133,0	66,800	6	3

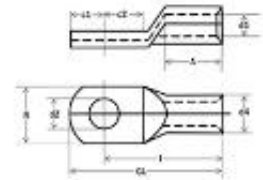

Stoßverbinder Light „M“

light

- **Werkstoff: 99,9% Elektrolyt-Kupfer E-CU DIN 40500**
- **Oberfläche: verzinkt • für Leiter nach z.B. VDE 0295 Kl. 2**
- mit Kabelstop
- **geglühtes Material für einfaches Pressen**



Cu

Art. Nr.	LQ	d1	d4	GL	kg/100		VE
294200	1,5	2,4	4,0	22,0	0,080	2000	200
294202	2,5	2,7	4,3	22,0	0,080	2000	200
294204	4	3,1	4,8	25,0	0,300	1000	100
294206	6	3,8	5,5	25,0	0,300	1000	100
294208	10	4,7	6,9	25,0	0,400	600	100
294210	16	5,6	7,8	29,0	0,500	600	100
294212	25	7,1	9,5	29,0	0,700	500	50
294214	35	8,2	11,0	35,0	1,200	300	50
294218	50	9,5	12,5	35,0	1,400	240	40
294220	70	11,5	15,0	45,0	2,700	120	20
294222	95	13,5	17,0	47,0	3,200	40	20
294224	120	15,6	20,0	52,0	5,500	40	20
294226	150	16,5	21,0	59,0	6,500	40	20
294228	185	18,4	23,6	65,0	9,200	40	20
294230	240	21,2	26,4	75,0	11,900	20	10
294232	300	23,4	28,6	90,0	14,500	10	5
294234	400	26,8	32,8	106,0	24,200	10	5



Rohr-Kerb-Kabelschuhe, Standard, handelsübliche Normalausführung

HUPtype

- aus Rohr, geglähtes Material • Oberfläche: verzinkt
- Werkstoff: 99,9% Elektrolyt-Kupfer E-CU DIN 40500
- für mehrdrähtige Rundleiter z.B. VDE 0295 Klasse 2 • für rundgedrückte Sektorleiter
- Schwingungs- und Schockprüfung DIN EN 61373:1999-11, Kat. 1, Kl. B



Cu

mit und ohne Sichtloch erhältlich z.B. 29 00 04/S (Bei Bestellung xx xx xx/s hinzufügen)

Art. Nr.	LQ	M	d2	d1	d4	A	v1	v2	I	B	c1	c2	kg/100	VE	PE
290004	120	8	8,5	15,0	19,5	26,0	2	1	51,0	28,0	14,0	14,0	6,300	60	15
290006		10	10,5	15,0	19,5	26,0	2	1	51,0	28,0	14,0	14,0	6,200	60	15
290008		12	13,0	15,0	19,5	26,0	2	1	51,0	28,0	14,0	14,0	6,100	60	15
290009		14	15,0	15,0	19,5	26,0	2	1	52,0	28,0	15,0	15,0	5,900	72	18
290010		16	17,0	15,0	19,5	26,0	2	1	54,0	30,0	16,0	16,0	6,200	60	15
290012		20	21,0	15,0	19,5	26,0	2	1	63,0	36,0	22,0	22,0	7,900	60	15
290014	150	10	10,5	16,5	21,0	30,0	2	1	56,0	31,0	14,0	14,0	7,500	60	15
290016		12	13,0	16,5	21,0	30,0	2	1	57,0	31,0	15,0	15,0	7,300	60	15
290017		14	15,0	16,5	21,0	30,0	2	1	57,0	31,0	15,0	15,0	7,900	60	15
290018		16	17,0	16,5	21,0	30,0	2	1	58,0	31,0	16,0	16,0	7,500	60	15
290020		20	21,0	16,5	21,0	30,0	2	1	66,0	36,0	22,0	22,0	8,800	48	12
290022	185	12	13,0	19,0	24,0	30,0	2	1	65,0	35,0	18,0	18,0	11,100	40	20
290023		14	15,0	19,0	24,0	30,0	2	1	65,0	35,0	18,0	18,0	11,800	40	20
290024		16	17,0	19,0	24,0	30,0	2	1	65,0	35,0	18,0	18,0	10,700	40	20
290026		20	21,0	19,0	24,0	30,0	2	1	69,0	39,0	22,0	22,0	10,700	40	20
290028	240	12	13,0	21,0	26,0	35,0	4	2	72,0	39,0	21,5	19,0	13,700	30	15
290029		14	15,0	21,0	26,0	35,0	4	2	72,0	39,0	21,5	19,0	13,400	30	15
290030		16	17,0	21,0	26,0	35,0	4	2	72,0	39,0	21,5	19,0	13,400	30	15
290034	300	12	13,0	23,5	29,5	44,0	4	2	87,0	43,0	24,0	24,0	22,000	16	8
290036		14	15,0	23,5	29,5	44,0	4	2	87,0	43,0	24,0	24,0	21,700	16	8
290038		16	17,0	23,5	29,5	44,0	4	2	87,0	43,0	24,0	24,0	21,300	16	8
290040		20	21,0	23,5	29,5	44,0	4	2	87,0	43,0	24,0	24,0	21,400	16	8
290046	400	16	17,0	27,0	34,0	44,0	4	2	90,0	49,0	24,0	24,0	31,800	10	5
290048		20	21,0	27,0	34,0	44,0	4	2	90,0	49,0	24,0	24,0	30,500	10	5
290041	500	16	17,0	31,0	38,0	70,0	4	2	103,0	55,0	24,0	24,0	45,000	12	6
290043		20	21,0	31,0	38,0	70,0	4	2	103,0	55,0	24,0	24,0	45,000	12	6
290045	625	16	17,0	34,0	41,0	70,0	4	2	108,0	60,0	24,0	24,0	49,200	6	3
290047		20	21,0	34,0	41,0	70,0	4	2	108,0	60,0	24,0	24,0	49,200	6	3

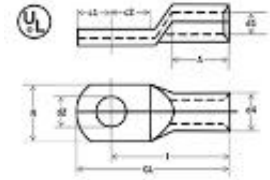

Brunel

access to excellence

Rohrkabelschuhe standard 90°, Standard, handelsübliche Normalausführung

HUPtype

- aus Rohr, geglähtes Material • Oberfläche: verzinkt
- Werkstoff: 99,9% Elektrolyt-Kupfer E-CU DIN 40500
- für mehrdrähtige Rundleiter z.B. VDE 0295 Klasse 2
- für rundgedrückte Sektorleiter



Cu

Art. Nr.	LQ	M	d2	d1	d4	A	v1	v2	I	B	c1	c2	kg/100	VE	PE
290932/90	6	5	5,3	3,5	6,5	9,0	1	-	21,0	10,0	6,5	7,5	0,475	1800	100
290934/90		6	6,5	3,5	6,5	9,0	1	-	21,0	12,0	6,5	7,5	0,400	1400	100
290936/90		8	8,5	3,5	6,5	9,0	1	-	23,0	15,0	10,0	10,0	0,500	1400	100
290938/90	10	5	5,3	4,5	7,0	10,0	1	-	22,0	12,0	6,5	7,5	0,400	1000	100
290940/90		6	6,5	4,5	7,0	10,0	1	-	22,0	12,0	6,5	7,5	0,400	1000	100
290942/90		8	8,5	4,5	7,0	10,0	1	-	25,0	15,0	10,0	10,0	0,540	800	100
290944/90		10	10,5	4,5	7,0	10,0	1	-	27,0	17,0	12,0	12,0	0,573	600	100
290948/90	16	5	5,3	5,5	8,5	13,0	1	1	26,0	12,0	5,5	6,5	0,800	600	100
290950/90		6	6,5	5,5	8,5	13,0	1	1	27,0	12,0	6,25	7,5	0,700	600	100
290952/90		8	8,5	5,5	8,5	13,0	1	1	29,0	15,0	8,5	9,5	0,800	400	100
290954/90		10	10,5	5,5	8,5	13,0	1	1	31,0	17,0	10,5	11,5	0,950	400	100
290956/90		12	13,0	5,5	8,5	13,0	1	1	33,0	19,0	12,0	13,0	1,000	400	100
290958/90	25	6	6,5	7,0	10,0	15,0	2	1	30,0	14,0	7,5	7,5	1,100	400	50
290960/90		8	8,5	7,0	10,0	15,0	2	1	32,0	16,0	10,0	10,0	1,200	400	50
290962/90		10	10,5	7,0	10,0	15,0	2	1	34,0	18,0	12,0	12,0	1,250	300	50
290964/90		12	13,0	7,0	10,0	15,0	2	1	35,0	19,0	13,0	13,0	1,300	300	50

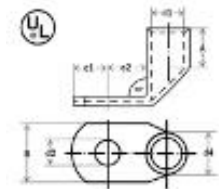

Rohrkabelschuhe standard 90°, Standard, handelsübliche Normalausführung

HUPtype

- aus Rohr, geglühtes Material • Oberfläche: verzinkt
- Werkstoff: 99,9% Elektrolyt-Kupfer E-CU DIN 40500
- für mehrdrähtige Rundleiter z.B. VDE 0295 Klasse 2
- für rundgedrückte Sektorleiter



Cu

Art. Nr.	LQ	M	d2	d1	d4	A	v1	v2	I	B	c1	c2	kg/100	VE	
290966/90	35	6	6,5	8,5	12,0	17,0	2	1	32,0	17,0	7,5	7,5	1,900	240	40
290968/90		8	8,5	8,5	12,0	17,0	2	1	34,0	17,0	10,0	10,0	1,900	240	40
290970/90		10	10,5	8,5	12,0	17,0	2	1	37,0	19,0	12,0	12,0	2,100	160	40
290972/90		12	13,0	8,5	12,0	17,0	2	1	38,0	21,0	13,0	13,0	2,000	160	40
290976/90	50	6	6,5	10,0	14,0	19,0	2	1	37,0	20,0	10,0	10,0	2,900	160	40
290978/90		8	8,5	10,0	14,0	19,0	2	1	37,0	20,0	10,0	10,0	2,700	160	40
290980/90		10	10,5	10,0	14,0	19,0	2	1	39,0	20,0	12,0	12,0	2,900	150	25
290982/90		12	13,0	10,0	14,0	19,0	2	1	43,0	23,0	13,0	13,0	3,300	100	25
290986/90	70	8	8,5	12,0	16,5	21,0	2	1	43,0	23,0	10,0	10,0	4,200	100	25
290988/90		10	10,5	12,0	16,5	21,0	2	1	44,0	23,0	12,0	12,0	4,300	100	25
290990/90		12	13,0	12,0	16,5	21,0	2	1	46,0	23,0	13,0	13,0	4,500	100	25
290992/90		16	17,0	12,0	16,5	21,0	2	1	50,0	28,0	16,0	16,0	5,100	100	25
290994/90	95	8	8,5	13,5	18,0	25,0	2	1	48,0	26,0	12,0	12,0	5,300	100	25
290996/90		10	10,5	13,5	18,0	25,0	2	1	48,0	26,0	12,0	12,0	5,100	100	25
290998/90		12	13,0	13,5	18,0	25,0	2	1	49,0	26,0	13,0	13,0	5,200	100	25
291000/90		16	17,0	13,5	18,0	25,0	2	1	54,0	28,0	16,0	16,0	5,600	60	15
291002/90		20	21,0	13,5	18,0	25,0	2	1	60,0	36,0	22,0	22,0	6,000	60	15
290006/90	120	10	10,5	15,0	19,5	26,0	2	1	51,0	28,0	14,0	14,0	6,200	60	15
290008/90		12	13,0	15,0	19,5	26,0	2	1	51,0	28,0	14,0	14,0	6,100	60	15
290010/90		16	17,0	15,0	19,5	26,0	2	1	54,0	30,0	16,0	16,0	6,200	60	15
290014/90	150	10	10,5	16,5	21,0	30,0	2	1	56,0	31,0	14,0	14,0	7,500	60	15
290016/90		12	13,0	16,5	21,0	30,0	2	1	57,0	31,0	15,0	15,0	7,300	60	15
290018/90		16	17,0	16,5	21,0	30,0	2	1	58,0	31,0	16,0	16,0	7,500	60	15
290020/90		20	21,0	16,5	21,0	30,0	2	1	66,0	36,0	22,0	22,0	8,800	60	12
291004/90	185	10	10,5	19,0	24,0	30,0	2	1	65,0	35,0	18,0	18,0	11,100	40	20
290022/90		12	13,0	19,0	24,0	30,0	2	1	65,0	35,0	18,0	18,0	11,100	40	20
290024/90		16	17,0	19,0	24,0	30,0	2	1	65,0	35,0	18,0	18,0	10,700	40	20
290028/90	240	12	13,0	21,0	26,0	35,0	4	2	72,0	39,0	21,5	19,0	13,700	30	15
290030/90		16	17,0	21,0	26,0	35,0	4	2	72,0	39,0	21,5	19,0	13,400	30	15

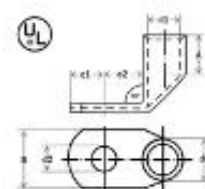

Stoßverbinder, Standard, handelsübliche Normalausführung

HUPtype

- aus Rohr, geglühtes Material • Oberfläche: verzinkt
- Werkstoff: 99,9% Elektrolyt-Kupfer E-CU DIN 40500
- für mehrdrähtige Rundleiter z.B. VDE 0295 Klasse 2
- für rundgedrückte Sektorleiter



Cu

Art. Nr.	LQ	d1	d4	v1	v2	GL	kg/100	VE	
291050	0,75	1,3	2,8	1	-	14	0,051	2000	100
291052	1,5	1,8	3,3	1	-	14	0,074	2000	100
291054	2,5	2,3	4,2	1	-	16	0,150	2000	100
291056	4	3,0	5,0	1	-	19	0,195	1000	100
291058	6	3,5	6,5	1	-	19	0,350	1000	100
291060	10	4,5	7,0	1	-	30	0,558	600	100
291062	16	5,5	8,5	1	1	35	0,984	500	50
291064	25	7,0	10,0	2	1	40	1,350	200	50
291066	35	8,5	12,0	2	1	45	2,150	200	50
291068	50	10,0	14,0	2	1	50	3,100	100	25
291070	70	12,0	16,5	2	1	55	4,700	50	25
291072	95	13,5	18,0	2	1	60	5,600	50	25
291074	120	15,0	19,5	2	1	65	6,800	60	15
291076	150	16,5	21,0	2	1	70	7,800	40	20
291078	185	19,0	24,0	2	1	80	11,700	30	5
291080	240	21,0	26,0	4	2	90	13,900	20	10
291082	300	23,5	29,5	4	2	100	22,300	10	5
291084	400	27,0	34,0	4	2	100	29,000	10	5

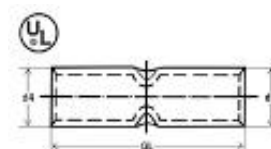

T-Verbinder, Standard, handelsübliche Normalausführung

HUPtype

- aus Rohr, geglühtes Material • Oberfläche: verzinkt
- Werkstoff: 99,9% Elektrolyt-Kupfer E-CU DIN 40500
- für mehrdrätige Rundleiter z.B. VDE 0295 Klasse 2
- für rundgedrückte Sektorleiter • für einfache Kabelabzweigungen



Art. Nr.	LQ	d1	d4	A	GL	kg/100	VE
291330	1,5	1,9	3,9	12	30	0,400	25
291332	2,5	2,4	4,4	12	30	0,400	25
291334	4	3,0	5,0	12	30	0,600	25
291336	6	3,7	5,5	14	35	1,100	25
291338	10	4,3	6,7	14	35	1,500	25
291340	16	5,4	7,8	21	50	2,300	25
291342	25	6,9	9,4	23	55	2,200	25
291344	35	8,3	11,3	30	70	3,800	25
291348	50	9,6	13,1	34	80	6,000	25
291350	70	11,5	15,3	35	85	10,100	25
291352	95	13,5	17,5	36	90	11,600	25
291354	120	15,5	20,0	38	95	17,800	10
291356	150	16,8	21,3	44	110	17,900	10
291358	185	19,0	24,0	45	115	28,300	1
291360	240	21,0	26,0	52	130	31,200	1

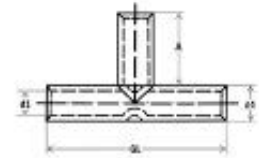

Rohr-Kerb-Kabelschuhe, Nylon isoliert, Standard, handelsübliche Normalausführung

Nylon



Cu

- aus Rohr, geglühtes Material • Oberfläche: verzinkt
- Werkstoff: 99,9% Elektrolyt-Kupfer E-CU DIN 40500
- für mehrdrähtige Rundleiter z.B. VDE 0295 Klasse 2
- für rundgedrückte Sektorleiter • mit Sichtloch • Isolation: schwarz

Art. Nr.	LQ	M	d2	d1	d4	A	GL	kg/100	VE
290800	10	5	5,5	7,0	9,0	17,0	35,5	0,400	100
290801		6	6,5	7,0	9,0	17,0	35,5	0,600	100
290802		8	8,5	7,0	9,0	17,0	42,0	0,500	100
290804		10	10,5	7,0	9,0	17,0	46,0	0,700	50
290806	16	5	5,5	8,5	10,5	21,0	39,5	0,600	100
290810		6	6,5	8,5	10,5	21,0	41,3	0,900	50
290812		8	8,5	8,5	10,5	21,0	45,5	1,000	50
290814		10	10,5	8,5	10,5	21,0	49,5	1,000	50
290816		12	13,0	8,5	10,5	21,0	54,0	1,000	50
290818	25	6	6,5	10,0	12,0	24,0	46,5	1,200	25
290820		8	8,5	10,0	12,0	24,0	51,0	1,300	25
290822		10	10,5	10,0	12,0	24,0	55,0	1,500	25
290824		12	13,0	10,0	12,0	24,0	57,0	1,400	25
290826	35	6	6,5	12,0	14,0	27,0	49,5	2,100	25
290830		8	8,5	12,0	14,5	27,0	54,0	2,100	25
290832		10	10,5	12,0	14,5	27,0	59,0	2,300	25
290834		12	13,0	12,0	14,5	27,0	61,0	2,300	25
290836	50	6	6,5	14,0	16,5	32,0	59,0	3,100	25
290840		8	8,5	14,0	16,5	32,0	59,0	3,100	25
290842		10	10,5	14,0	16,5	32,0	63,0	3,300	25
290844		12	13,0	14,0	16,5	32,0	68,0	3,400	25
290846		14	15,0	14,0	16,5	32,0	71,5	3,600	20
290848	70	8	8,5	16,4	18,9	33,5	65,5	3,100	15
290850		10	10,5	16,4	18,9	33,5	66,5	5,000	15
290852		12	13,0	16,4	18,9	33,5	70,5	5,000	15
290854		14	15,0	16,4	18,9	33,5	73,5	5,000	15
290856		16	17,0	16,4	18,9	33,5	78,5	5,000	15
290858	95	8	8,5	17,8	20,8	40,0	74,0	5,800	25
290860		10	10,5	17,8	20,8	40,0	74,0	5,800	25
290862		12	13,0	17,8	20,8	40,0	76,0	5,200	25
290864		14	15,0	17,8	20,8	40,0	79,5	6,200	25
290866		16	17,0	17,8	20,8	40,0	84,0	6,200	25
290868	120	8	8,5	19,3	22,3	41,5	80,5	6,500	25
290870		10	10,5	19,3	22,3	41,5	80,5	7,000	25
290872		12	13,0	19,3	22,3	41,5	80,5	6,200	20
290874		14	15,0	19,3	22,3	41,5	82,5	6,600	20
290876		16	17,0	19,3	22,3	41,5	85,5	6,500	20
290878	150	10	10,5	20,8	23,8	48,0	88,0	8,800	20
290880		12	13,0	20,8	23,8	48,0	89,0	8,400	20
290882		14	15,0	20,8	23,8	48,0	90,0	8,500	20
290884		16	17,0	20,8	23,8	48,0	92,0	8,100	20
290886		20	21,0	20,8	23,8	48,0	106,0	8,100	20

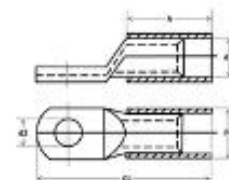

Rohr-Kerb-Kabelschuhe für feindrähtige, hochflexible Leiter

F-type

- aus Rohr, geglähtes Material
- Werkstoff: 99,9% Elektrolyt-Kupfer E-CU DIN 40500
- Oberfläche: verzinkt, größerer Innendurchmesser
- mit Sichtloch • Kabelklasse 5/6



Art. Nr.	LQ	M	d2	d1	d4	A	I	c1	c2	kg/100	■	VE
290250	10	6	6,4	5,0	8,0	16,0	23,0	6,0	7,0	0,700	1000	100
290252		8	8,4	5,0	8,0	17,0	26,0	7,0	9,0	0,700	800	100
290254		10	10,5	5,0	8,0	16,0	26,0	8,0	10,0	0,800	600	100
290256		12	13,0	5,0	8,0	17,0	31,0	10,0	14,0	0,800	600	100
290258	16	6	6,4	6,0	9,0	17,0	26,0	7,0	9,0	0,900	600	100
290260		8	8,4	6,0	9,0	17,0	26,0	7,0	9,0	0,900	400	100
290262		10	10,5	6,0	9,0	16,0	28,0	10,0	12,0	1,000	400	100
290264		12	13,0	6,0	9,0	22,0	35,0	12,0	13,0	1,000	400	100
290266	25	6	6,4	8,0	11,0	20,0	30,0	7,0	10,0	1,300	400	50
290268		8	8,4	8,0	11,0	20,0	30,0	8,0	10,0	1,300	400	50
290270		10	10,5	8,0	11,0	20,0	32,0	10,0	12,0	1,500	300	50
290272		12	13,0	8,0	11,0	22,0	35,0	12,0	13,0	1,500	300	50
290276	35	8	8,4	9,0	13,0	25,0	35,0	10,0	10,0	2,500	240	40
290278		10	10,5	9,0	13,0	24,0	35,0	10,0	11,0	2,500	160	40
290280		12	13,0	9,0	13,0	26,0	40,0	12,0	14,0	2,600	160	40
290282	50	8	8,4	11,0	14,5	27,0	39,0	11,0	12,0	3,000	150	25
290284		10	10,5	11,0	14,5	27,0	39,0	11,0	12,0	2,900	150	25
290286		12	13,0	11,0	14,5	27,0	41,0	12,0	14,0	2,900	100	25
290288		16	17,0	11,0	14,5	27,0	44,0	15,0	17,0	3,000	100	25
290290	70	8	8,4	13,0	17,0	32,0	44,0	11,0	12,0	4,400	100	25
290292		10	10,5	13,0	17,0	32,0	44,0	11,0	12,0	4,000	100	25
290294		12	13,0	13,0	17,0	32,0	46,0	12,0	14,0	4,400	100	25
290296		16	17,0	13,0	17,0	32,0	49,0	15,0	17,0	4,500	100	25
290300	95	10	10,5	15,0	20,0	37,0	54,0	15,0	17,0	7,700	100	25
290302		12	13,0	15,0	20,0	37,0	54,0	15,0	17,0	7,400	100	25
290304		16	17,0	15,0	20,0	37,0	54,0	15,0	17,0	7,000	100	25
290306	120	10	10,5	17,0	22,0	41,0	58,0	15,0	17,0	9,400	80	20
290308		12	13,0	17,0	22,0	41,0	58,0	15,0	17,0	8,900	80	20
290310		16	17,0	17,0	22,0	41,0	58,0	15,0	17,0	8,700	72	18
290316	150	12	13,0	19,0	25,0	48,0	65,0	15,0	17,0	13,300	48	12
290318		16	17,0	19,0	25,0	48,0	65,0	15,0	17,0	12,700	48	12
290320		20	21,0	19,0	25,0	48,0	68,0	19,0	20,0	8,200	48	10
290322	185	12	13,0	21,0	27,0	54,0	71,0	15,0	17,0	16,200	40	20
290324		16	17,0	21,0	27,0	54,0	71,0	15,0	17,0	15,800	40	20
290326		20	21,0	21,0	27,0	54,0	74,0	19,0	20,0	14,200	40	15
290328	240	12	13,0	24,0	30,0	56,0	76,0	19,0	20,0	20,300	30	15
290330		16	17,0	24,0	30,0	56,0	76,0	19,0	20,0	20,700	30	15
290332		20	21,0	24,0	30,0	56,0	76,0	19,0	20,0	18,300	30	15
290334	300	12	13,0	26,0	32,0	62,0	93,0	21,0	31,0	30,000	16	8
290336		16	17,0	26,0	32,0	62,0	93,0	21,0	31,0	28,100	16	8
290338		20	21,0	26,0	32,0	62,0	93,0	21,0	31,0	26,200	16	8

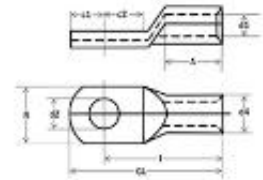

Stoßverbinder für feindrähtige hochflexible Leiter

F-type

- aus Rohr, geglähtes Material
- Werkstoff: 99,9% Elektrolyt-Kupfer E-CU DIN 40500
- Oberfläche: verzinkt, größerer Innendurchmesser
- Kabelklasse 5/6



Art. Nr.	LQ	d1	d4	GL	kg/100	■	VE
290350	10	5,0	8,0	30	0,800	600	50
290352	16	6,0	9,0	35	1,000	500	50
290354	25	8,0	11,0	35	1,300	200	50
290356	35	9,0	13,0	35	2,100	200	25
290358	50	11,0	14,5	45	3,700	100	25
290360	70	13,0	17,0	45	4,600	50	25
290362	95	15,0	20,0	45	7,300	50	50
290364	120	17,0	22,0	55	6,900	50	25
290366	150	19,0	25,0	65	9,800	50	18
290368	185	21,0	27,0	70	13,600	36	18
290370	240	24,0	30,0	70	16,000	12	6
290372	300	26,0	32,0	75	7,000	6	6
290374	400	30,0	36,0	100	11,100	6	6

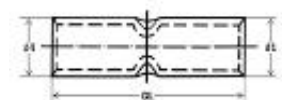

Pressverbinder

Pressverbinder DIN 46267 Teil 1

DIN



Cu

- **Werkstoff: 99,9% Elektrolyt-Kupferrohr, geglähtes Material**
- **nach DIN 40500, für zugentlastete Verbindungen**
- **Oberfläche: blank gebeizt**
- **Pressmarkierung**

Art. Nr.	LQ	KZ	d1	d4	v1	v2	GL	kg/100	VE
291520	6	5	3,8	5,5	2	-	30	0,300	1600
291522	10	6	4,5	6,0	2	-	30	0,600	1000
291524	16	8	5,5	8,5	2	1	50	1,450	300
291526	25	10	7,0	10,0	2	1	50	1,700	300
291528	35	12	8,2	12,5	2	1	50	3,100	200
291530	50	14	10,0	14,5	3	1	55	4,400	100
291532	70	16	11,5	16,5	3	1	55	5,300	100
291534	95	18	13,5	19,0	4	2	70	8,400	50
291536	120	20	15,5	21,0	4	2	70	9,600	50
291538	150	22	17,0	23,5	4	2	80	14,500	30
291540	185	25	19,0	25,5	4	2	85	16,200	30
291542	240	28	21,5	29,0	5	2	90	22,400	20
291544	300	32	24,5	32,0	-	2	100	29,500	10
291546	400	38	27,5	38,5	-	3	150	72,500	8
291548	500	42	31,0	42,0	-	3	160	85,600	5
291550	625	44	34,5	44,0	-	3	160	79,900	6
291552	800	52	40,0	52,0	-	3	200	151,000	6
291554	1000	58	44,0	58,0	-	3	1000	198,000	6



Pressverbinder nach DIN 48085, Teil 1

DIN



Cu

- **Werkstoff: 99,9% Elektrolyt-Kupferrohr, geglähtes Material**
- **nach DIN 40500, für zugfeste Verbindungen, Freileitungsbau**
- **Oberfläche: blank gebeizt**
- **Pressmarkierung**

Art. Nr.	LQ	KZ	d1	d4	v1	v2	GL	kg/100	VE
291440	6	6	3,8	6,5	8	-	65	1,200	50
291442	10	8	4,5	8,5	10	-	80	2,800	50
291444	16	8	5,5	8,5	10	-	95	2,300	50
291446	25	10	7,0	10,0	10	-	95	2,600	50
291448	35	12	8,2	12,5	10	-	95	5,800	25
291450	50	14	10,0	14,5	10	-	110	7,000	25
291452	70	16	11,5	16,5	10	-	110	9,000	25
291454	95	20	13,5	21,0	16	8	145	8,600	10
291456	120	22	15,0	23,5	16	8	160	36,800	10
291458	150	25	16,5	25,5	16	8	180	47,500	10
291460	185	32	18,5	31,5	-	10	260	118,000	5
291462	240	34	21,0	34,5	-	12	310	163,000	5
291464	300	38	23,5	38,5	-	14	360	235,000	5



Presskabelschuhe „SmallPack“ DIN 46235

- **Werkstoff:** 99,9% Elektrolyt-Kupfer, geglähtes Material
- **Oberfläche:** verzinkt
- **Pressmarkierung**

Art. Nr.	LQ	M	KZ	d2	d1	d4	A	v1	v2	I	c1	c2	B	kg/100	VE
290404/10	6	6	5	6,4	3,8	5,5	10,0	2	-	24,0	7,5	8,0	8,5	0,300	10
290406/10		8	5	8,4	3,8	5,5	10,0	2	-	24,0	10,0	10,0	13,0	0,300	10
290410/10	10	6	6	6,4	4,5	6,0	10,0	2	-	27,0	7,5	8,5	9,0	0,400	10
290412/10		8	6	8,4	4,5	6,0	10,0	2	-	27,0	10,0	10,0	13,0	0,400	10
290416/10	16	6	8	6,4	5,5	8,5	20,0	2	1	36,0	7,5	8,0	13,0	1,200	10
290418/10		8	8	8,4	5,5	8,5	20,0	2	1	36,0	10,0	10,0	13,0	1,200	10
290420/10		10	8	10,5	5,5	8,5	20,0	2	1	36,0	12,0	12,0	17,0	1,100	10
290426/10	25	8	10	8,4	7,0	10,0	20,0	2	1	38,0	10,0	10,0	16,0	1,400	10
290428/10		10	10	10,5	7,0	10,0	20,0	2	1	38,0	12,0	12,0	17,0	1,600	10
290434/10	35	8	12	8,4	8,2	12,5	20,0	2	1	42,0	10,0	10,0	17,0	2,900	10
290436/10		10	12	10,5	8,2	12,5	20,0	2	1	42,0	12,0	12,0	19,0	2,900	10



Hülsen für verdichtete Rundleiter DIN

- **für mehrdrätige, verdichtete Leiter (z.B.) VDE 0295 Kl. 2)**
- **zum sicheren Verpressen und Verarbeiten von DIN Presskabelschuhen und Verbindern**
- **Werkstoff:** CU gemäß EN 13600
- **Oberfläche:** verzinkt zum Schutz gegen Korrosion



Art. Nr.	LQ	d1	d4	GL	kg/100	VE
290561	16	5,0	5,3	16	0,024	100
290562	25	6,4	6,7	16	0,038	100
290563	35	7,7	8,2	17	0,083	100
290564	50	9,0	9,5	23	0,118	50
290565	70	10,6	11,2	24	0,173	50
290566	95	12,4	13,0	28	0,223	50
290567	120	13,9	14,5	30	0,261	50
290568	150	15,4	16,0	30	0,342	25
290569	185	17,6	18,2	38	0,396	25
290570	240	19,9	20,5	38	0,508	25
290571	300	22,4	23,0	48	0,723	5
290572	400	25,4	26,2	58	1,108	5

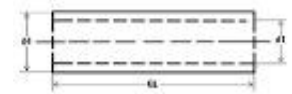

Rohrkabelschuhe, Ringform, aus Reinnickel

- Werkstoff: Nickel
- Temperaturbeständigkeit bis 500° C



Ni

Art. Nr.	LQ	M	d2	d1	I	A	kg/100	VE
292560	0,5	4	4,3	1,6	13,0	6,0	0,105	100
292562		5	5,3	1,6	14,0	6,0	0,086	100
292564	1,5 - 2,5	4	4,3	2,3	13,0	6,0	0,109	100
292566		5	5,3	2,3	14,0	6,0	0,122	100
292568		6	6,5	2,3	16,0	6,0	0,134	100
292570	4 - 6	4	4,3	3,6	18,0	8,0	0,300	100
292572		5	5,3	3,6	19,0	8,0	0,200	100
292574		6	6,5	3,6	19,0	8,0	0,300	100

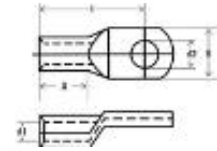

Rohrkabelschuhe, Gabelform, aus Reinnickel

- Werkstoff: Nickel
- Temperaturbeständigkeit bis 500° C



Ni

Art. Nr.	LQ	M	d2	d1	I	A	kg/100	VE
292580	0,5	4	4,3	1,6	13,0	6,0	0,073	100
292582		5	5,3	1,6	14,0	6,0	0,070	100
292584	1,5 - 2,5	4	4,3	2,3	13,0	6,0	0,100	100
292586		5	5,3	2,3	14,0	6,0	0,100	100
292588		6	6,5	2,3	16,0	6,0	0,110	100
292590	4 - 6	4	4,3	3,6	18,0	8,0	0,300	100
292592		5	5,3	3,6	19,0	8,0	0,300	100

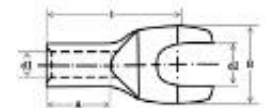

Stoßverbinder aus Reinnickel

- Werkstoff: Nickel
- Temperaturbeständigkeit bis 500° C



Ni

Art. Nr.	LQ	d1	GL	kg/100	VE
292596	0,5 - 1	1,6	15	0,101	100
292598	1,5 - 2,5	2,3	15	0,110	100
292600	4 - 6	3,6	15	0,190	100

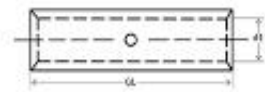

Al Standard Rohrkabelschuhe

- **Werkstoff: E-Al 99,5% • Oberfläche: blank**
- **Für zugentlastete Verbindungen von Aluminiumleitern nach DIN EN 60228 und Aluminiumseilen nach DIN EN 50182**
- **Für rundgedrückte Sektorleiter • Inklusive Kontaktfett**

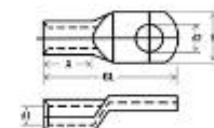

Art. Nr.	LQ	M	d2	d1	GL	A	kg/100	VE
294500	16	6	6,4	5,2	47,0	23,0	0,504	50
294502		8	8,4	5,2	47,0	23,0	0,490	50
294504		10	10,5	5,2	47,0	23,0	0,480	50
294506	25	6	8,4	6,4	58,0	23,0	0,740	50
294508		8	8,4	6,4	58,0	23,0	0,724	50
294510		10	10,5	6,4	58,0	23,0	0,700	50
294512	35	8	8,4	7,6	60,0	28,0	0,974	50
294514		10	10,5	7,6	60,0	28,0	0,940	50
294516	50	8	8,4	9,2	72,0	34,0	1,528	50
294518		10	10,5	9,2	72,0	34,0	1,498	50
294520		12	13	9,2	72,0	34,0	1,384	50
294522		16	17	9,2	72,0	34,0	1,260	50
294524	70	8	8,4	10,6	78,0	40,0	1,998	50
294526		10	10,5	10,6	78,0	40,0	1,940	50
294528		12	13	10,6	78,0	40,0	1,880	50
294530		16	17	10,6	78,0	40,0	1,830	50
294532	95	10	10,5	12,8	80,0	43,0	2,545	20
294534		12	13	12,8	80,0	43,0	2,440	20
294536		16	17	12,8	80,0	43,0	2,370	20
294538	120	8	8,4	14,3	97,0	52,0	3,630	20
294540		10	10,5	14,3	97,0	52,0	3,590	20
294542		12	13	14,3	97,0	52,0	3,545	20
294544		14	15	14,3	97,0	52,0	3,490	20
294546	150	8	8,4	16,2	106,0	55,0	4,830	20
294548		10	10,5	16,2	106,0	55,0	4,730	20
294550		12	13	16,2	106,0	55,0	4,625	20
294552		16	17	16,2	106,0	55,0	4,530	20
294554	185	8	8,4	17,8	110,0	60,0	5,720	20
294556		10	10,5	17,8	110,0	60,0	5,680	20
294558		12	13	17,8	110,0	60,0	5,495	20
294560		16	17	17,8	110,0	60,0	5,465	20
294562	240	8	8,4	20,2	110,0	64,0	9,870	20
294564		10	10,5	20,2	110,0	64,0	9,925	20
294566		12	13	20,2	110,0	64,0	9,810	20
294568		14	15	20,2	110,0	64,0	9,690	20
294570		16	17	20,2	110,0	64,0	9,570	20

Al Standard Stoßverbinder

- **Werkstoff: E-Al 99,5% • Oberfläche: blank**
- **Für zugentlastete Verbindungen von Aluminiumleitern nach DIN EN 60228 und Aluminiumseilen nach DIN EN 50182**
- **Für rundgedrückte Sektorleiter • Inklusive Kontaktfett**

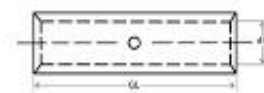

Art. Nr.	LQ	d1	GL	kg/100	VE
294580	16	5,2	50	0,620	50
294582	25	6,4	58	0,834	50
294584	35	7,6	63	1,170	50
294586	50	9,2	76	1,828	50
294588	70	10,6	84	2,578	50
294590	95	12,8	96	3,315	20
294592	120	14,3	105	4,160	20
294594	150	16,2	120	5,760	20
294596	185	17,8	125	6,935	20
294598	240	20,2	136	11,180	20

AI-Presskabelschuhe für zugentlastete Verbindungen

DIN



AI

- Werkstoff: E-AI 99,5% • Rohrabmessung nach DIN 46329 • Oberfläche: blank • Pressmarkierung
- Für zugentlastete Verbindungen von Aluminiumleitern nach DIN EN 60228 und Aluminiumseilen nach DIN EN 50182 • Für rundgedrückte Sektorleiter
- Inklusive Kontaktfett

• sm/se-Leiter müssen rund gedrückt werden

Art. Nr.	LQ rm/sm	se	M	KZ	d2	d1	v1	v2	I	B	kg/100	VE
292904	16	25	8	12	8,5	5,8	4	2	52,0	18,0	1,400	50
292906			10	12	10,5	5,8	4	2	52,0	18,0	1,400	50
292908	25	35	8	12	8,5	6,8	4	2	60,0	18,0	1,400	50
292910			10	12	10,5	6,8	4	2	60,0	18,0	1,400	50
292912	35	50	10	14	10,5	8,0	5	2	67,0	21,0	2,100	50
292914			12	14	13,0	8,0	5	2	67,0	21,0	2,000	50
292916	50	70	10	16	10,5	9,8	5	2	72,0	25,0	2,700	50
292918			12	16	13,0	9,8	5	2	72,0	25,0	2,700	50
292920	70	95	10	18	10,5	11,2	6	3	86,0	28,0	4,400	40
292922			12	18	13,0	11,2	6	3	86,0	28,0	4,200	40
292924	95	120	10	22	10,5	13,2	6	3	90,0	32,0	6,300	25
292926			12	22	13,0	13,2	6	3	90,0	32,0	6,400	30
292928			16	22	17,0	13,2	6	3	90,0	34,0	6,400	25
292930	120	150	12	22	13,0	14,7	6	3	91,0	32,0	6,700	25
292932			16	22	17,0	14,7	6	3	91,0	34,0	7,000	25
292934	150	185	12	25	13,0	16,3	6	3	103,0	35,0	9,400	20
292936			16	25	17,0	16,3	6	3	103,0	35,0	8,300	20
292938			20	25	21,0	16,3	6	3	103,0	41,0	9,100	20
292940	185	240	12	28	13,0	18,3	6	3	106,0	40,0	11,700	15
292942			16	28	17,0	18,3	6	3	106,0	40,0	11,600	15
292944			20	28	21,0	18,3	6	3	106,0	40,0	12,000	15
292946	240	300	12	32	13,0	21,0	8	3	116,0	45,0	16,900	10
292948			16	32	17,0	21,0	8	3	116,0	45,0	16,900	12
292950			20	32	21,0	21,0	8	3	116,0	45,0	16,200	10

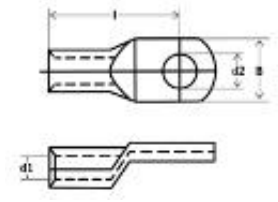

AI-Presskabelschuhe DIN 46329 für zugentlastete Verbindungen, längsdicht/Ölstop

DIN



AI

- fließgepresste Ausführung • Werkstoff: E-AI 99,5%
- Rohrabmessung nach DIN 46329 • Oberfläche: blank • Pressmarkierung
- Für zugentlastete Verbindungen von Aluminiumleitern nach DIN EN 60228 und Aluminiumseilen nach DIN EN 50182 • Für rundgedrückte Sektorleiter • Inklusive Kontaktfett

• sm/se-Leiter müssen rund gedrückt werden

Art. Nr.	LQ rm/sm	se	M	KZ	d2	d1	v1	v2	I	B	kg/100	VE
292770	35	50	10	14	10,5	8,0	5	2	62,0	25,0	2,000	50
292772			12	14	13,0	8,0	5	2	62,0	25,0	2,000	50
292774	50	70	10	16	10,5	9,8	5	2	62,0	25,0	2,800	50
292776			12	16	13,0	9,8	5	2	62,0	25,0	2,600	50
292778	70	95	10	18	10,5	11,2	6	3	72,0	25,0	3,900	25
292780			12	18	13,0	11,2	6	3	72,0	25,0	3,500	25
292782	95	120	10	22	10,5	13,2	6	3	75,0	25,0	5,900	25
292784			12	22	13,0	13,2	6	3	75,0	25,0	5,600	25
292786	120	150	12	22	13,0	14,7	6	3	80,0	30,0	6,400	25
292788			16	22	17,0	14,7	6	3	80,0	30,0	6,600	25
292790	150	185	10	25	10,5	16,3	6	3	90,0	30,0	8,400	25
292792			12	25	13,0	16,3	6	3	90,0	30,0	8,300	25
292794			16	25	17,0	16,3	6	3	90,0	30,0	8,200	20
292796	185	240	10	28	10,5	18,3	6	3	91,0	30,0	10,400	20
292798			12	28	13,0	18,3	6	3	91,0	30,0	10,500	20
292800			16	28	17,0	18,3	6	3	91,0	30,0	12,000	20
292802	240	300	12	32	13,0	21,0	8	3	103,0	38,0	16,100	10
292804			16	32	17,0	21,0	8	3	103,0	38,0	15,900	10
292806			20	32	21,0	21,0	8	3	103,0	38,0	15,200	10
292808	300	-	12	34	13,0	23,3	8	3	103,0	38,0	17,200	10
292810			16	34	17,0	23,3	8	3	103,0	38,0	18,500	10
292812			20	34	21,0	23,3	8	3	103,0	38,0	17,300	10
292814	400	-	12	38	13,0	26,0	-	4	116,0	38,0	24,700	10
292816			16	38	17,0	26,0	-	4	116,0	38,0	23,000	10
292818			20	38	21,0	26,0	-	4	116,0	38,0	23,500	10
292820	500	-	12	44	13,0	29,0	-	4	122,0	44,0	43,600	6
292822			16	44	17,0	29,0	-	4	155,0	44,0	33,200	6
292824			20	44	21,0	29,0	-	4	122,0	44,0	43,000	6

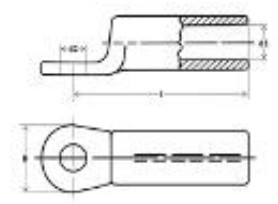

Presskabelschuhe und Verbinder

Al-Pressverbinder DIN 46267, Teil 2

DIN

- **Werkstoff: E-Al 99,5%**
- **Rohrabmessung nach DIN 46329 • Oberfläche: blank • Pressmarkierung**
- **Für zugentlastete Verbindungen von Aluminiumleitern nach DIN EN 60228 und Aluminiumseilen nach DIN EN 50182 • Für rundgedrückte Sektorleiter • Inklusive Kontaktfett**



Al

• sm/se-Leiter müssen rund gedrückt werden

Art. Nr.	LQ rm/sm	se	d1	v1	v2	GL	KZ Al		kg/100	VE
293542	25	35	6,8	8	4	70	12		1,600	100
293544	35	50	8,0	10	4	85	14		2,700	100
293546	50	70	9,8	10	4	85	16		3,300	50
293548	70	95	11,2	12	6	105	18		5,800	50
293550	95	120	13,2	12	6	105	22		8,200	25
293552	120	150	14,7	12	6	105	22		7,900	25
293554	150	185	16,3	12	6	125	25		11,500	25
293556	185	240	18,3	12	6	125	28		12,300	20
293558	240	300	20,0	16	6	145	32		21,200	15



Al- und Cu-Presskabelschuhe für zugentlastete Verbindungen, längsdicht

DIN

- **Werkstoff: E-Al 99,5%, E-Cu • Rohrabmessung nach DIN 46329**
- **Oberfläche blank • Pressmarkierung**
- **Für zugentlastete Verbindungen von Aluminiumleitern nach DIN EN 60228 und Aluminiumseilen nach DIN EN 50182 • Für rundgedrückte Sektorleiter • Inklusive Kontaktfett**

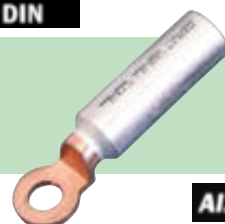

Al.Cu

• zum Verschrauben von Al-Verbindungen an Cu-Schienen

Art. Nr.	LQ rm/sm	se	M	KZ	d2	d1	v1	v2	I	B	kg/100	VE
293300	25	35	8	12	10,5	6,8	4	2	61,0	20,0	2,600	50
293302			10	12	10,5	6,8	4	2	61,0	20,0	2,500	50
293304			12	12	13,0	6,8	4	2	61,0	20,0	2,900	50
293306	35	50	10	14	10,5	8,0	5	2	71,0	20,0	3,200	50
293308			12	14	13,0	8,0	5	2	71,0	20,0	3,500	50
293310	50	70	10	16	10,5	9,8	5	2	72,0	20,0	3,400	50
293312			12	16	13,0	9,8	5	2	72,0	25,0	4,100	50
293314	70	95	10	18	10,5	11,2	6	3	82,0	25,0	6,100	50
293316			12	18	13,0	11,2	6	3	82,0	25,0	5,500	50
293318	95	120	12	22	13,0	13,2	6	3	85,0	25,0	8,200	25
293320			16	22	17,0	13,2	6	3	85,0	30,0	8,500	25
293322	120	150	12	22	13,0	14,7	6	3	87,0	25,0	8,500	25
293324			16	22	17,0	14,7	6	3	87,0	30,0	8,700	25
293326	150	185	12	25	13,0	16,3	6	3	104,0	30,0	11,000	25
293328			16	25	17,0	16,3	6	3	104,0	30,0	11,200	25
293330	185	240	12	28	13,0	18,3	6	3	105,0	30,0	14,100	10
293332			16	28	17,0	18,3	6	3	105,0	30,0	14,300	10
293334	240	300	12	32	13,0	21,0	8	3	120,0	30,0	18,000	5
293336			16	32	17,0	21,0	8	3	120,0	35,0	29,000	5
293338	300	300	12	34	13,0	23,3	8	3	120,0	36,0	35,000	5

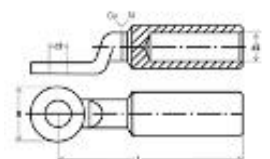

Al- Pressverbinder mit Cu-Bolzen für zugentlastete Verbindungen

DIN

- **Werkstoff: E-Al 99,5%, E-Cu • Rohrabmessung nach DIN 46329**
- **Oberfläche blank • Pressmarkierung**
- **Für zugentlastete Verbindungen von Aluminiumleitern nach DIN EN 60228 und Aluminiumseilen nach DIN EN 50182 • Für rundgedrückte Sektorleiter • Inklusive Kontaktfett**



Al.Cu

• zum Verschrauben von Al-Verbindungen an Cu-Klemmen

Art. Nr.	LQ rm/sm	se	d1	d4	GL	I	ØBo.	ØSe.	KZ Al	kg/100	VE
293960	25	35	6,8	12,0	58	20,0	6	6,3	12	1,600	1
293962	35	35	8,0	14,0	71	22,0	7	7,5	14	2,800	1
293964	50	50	10,0	16,0	74	25,0	8	9,0	16	3,800	1
293966	70	70	11,5	18,5	87	30,0	10	10,0	18	5,400	1
293968	95	120	13,2	23,0	91	33,0	12	12,5	22	10,600	1
293970	120	150	15,0	23,0	97	38,0	12	14,0	22	9,000	1
293972	150	185	16,5	25,5	108	38,0	12	15,8	25	10,900	1
293974	185	240	18,5	28,5	116	44,0	14	17,5	28	15,700	1
293976	240	300	21,5	32,5	128	44,0	16	20,3	32	17,000	1
293978	300	-	23,5	34,5	131	46,0	18	22,5	34	23,200	1

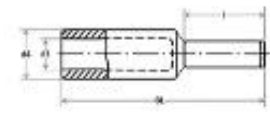

haupa®

... mit „Sicherheit“ besser

Al-Cu-Reduzierverbinder

DIN

- Werkstoff: E-Al 99,5%, E-Cu • Rohrabmessung nach DIN 46329
- Oberfläche blank • Pressmarkierung
- Für zugentlastete Verbindungen von Aluminiumleitern nach DIN EN 60228 und Aluminiumseilen nach DIN EN 50182 • Für rundgedrückte Sektorleiter • Inklusive Kontaktfett



Al.Cu

Art. Nr.	LQ	rm/sm	rm/sm CU	se	GL	Cu	Al	KZ Cu	KZ Al	kg/100	VE
293578	25	16	16	35	61	5,5	7,6	8	12	1,600	10
293582	35	16	16	50	71	5,5	8,0	8	14	2,100	10
293584		25	16		71	7,0	8,0	10	14	2,500	10
293598	50	25	25	70	71,5	7,0	9,8	10	16	3,100	10
293600		35	25		71,5	8,2	9,8	12	16	3,300	10
293606	70	25	25	95	79	7,0	11,2	10	18	4,400	10
293608		35	25		79	8,2	11,2	12	18	5,500	10
293610		50	25		85	10,0	11,2	14	18	5,700	10
293622	95	35	35	120	79	8,2	13,2	12	22	6,000	5
293624		50	35		85	10,0	13,2	14	22	8,900	5
293626		70	35		87	11,5	13,2	16	22	8,200	5
293634	120	50	50	150	87	10,0	14,7	14	22	7,900	5
293636		70	50		89	11,5	14,7	16	22	9,500	5
293638		95	50		97	13,5	14,7	18	22	10,000	5
293652	150	95	95	185	107,5	13,5	16,3	18	25	11,700	5
293654		120	95		107,5	15,5	16,3	20	25	14,200	5
293656		150	95		124,0	17,5	16,3	22	25	16,700	5
293664	185	120	120	240	108	15,5	18,3	20	28	16,930	5
293666		150	120		113	17,0	18,3	22	28	19,500	5
293678	240	150	150	300	124	17,0	21,0	22	32	23,300	5
293680		185	150		127	19,0	21,0	25	32	25,500	5
293688	300	185	185	400	128	18,5	19,0	25	34	32,700	5
293690		240	185		128	21,5	23,5	28	34	37,500	5

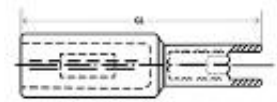

Cupal-Scheibe

- Material aus Aluminium und Kupfer
- galvanische Trennung zwischen Cu und Al
- Verarbeitung nur in trockener Umgebung
- Al einseitig mit Cu plattiert



Al.Cu

Art. Nr.	M	s1	d2	Ø	kg/100	VE
293810	10	1,5	10,5	22	0,260	50
293812	12	2	13,0	28	0,440	50
293814	14	2	14,6	28	0,400	50
293816	16	2	16,5	35	0,660	50

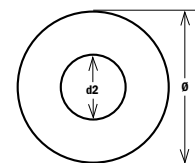

Schraubkabelschuhe



AL Schraubkabelschuh, zentrisch mit Abreißschrauben

- Werkstoff: AL 99,5%
- für zugentlastete Verbindungen von AL-Mittelspannungskabeln
- Oberfläche verzinkt
- inkl. Leitungs-Zentrierringen



AL

Art. Nr.	LQ	M	d1	d4	A	GL	⊙	kg/100	VE
293140	16 - 95	12	12,5	24,0	32,0	60	1	6,400	1
293142	50 - 150	12	15,5	30,0	35,0	79	1	13,900	1
293144		16	15,5	30,0	35,0	79	1	14,500	1
293146	95 - 240	12	20,0	33,0	56,0	95	2	23,700	1
293148		16	20,0	33,0	56,0	95	2	24,400	1
293150	120 - 300	12	25,0	38,0	67,0	100	2	33,300	1
293152		16	25,0	38,0	67,0	100	2	32,700	1
293154	185 - 400	12	26,0	42,0	82,0	115	3	48,000	1
293156		16	26,0	42,0	82,0	115	3	48,200	1

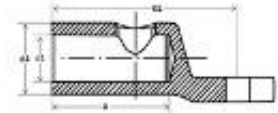

AL Schraubverbinder Mittelspannung mit Querrillen und Abreißschrauben

- Werkstoff: AL 99,5%
- Schrauben: Messing, galvanisch verzinkt
- Oberfläche verzinkt
- inkl. Leitungs-Zentrierringen

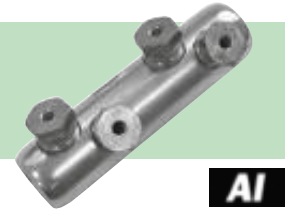

AL

Art. Nr.	LQ	d1	d4	GL	⊙	kg/100	VE
293130	16 - 95	12,5	24,0	70	2	9,800	1
293132	50 - 150	15,5	30,0	85	2	17,700	1
293134	95 - 240	20,0	33,0	120	4	33,500	1
293136	120 - 300	25,0	38,0	142	4	49,000	1
293138	185 - 400	26,0	42,0	170	6	78,900	1

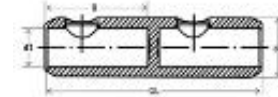

		LQ					
		AL			CU		
Kabelschuhe	rm	re	sm	rm	sm	⊙	
	16 - 95	16.50/95	25 - 70	16 - 95	25 - 70	1	
50 - 150	50 - 150	50 - 120	35 - 120	50 - 120	1		
95 - 240	95 - 240	95 - 185	95 - 240	95 - 185	2		
120 - 300	120 - 300	120 - 240	120 - 300	120 - 240	2		
155 - 400	185 - 240/400	185 - 300	185 - 300	185 - 300	3		
Verbinder	16 - 95	16.50/95	25 - 70	16 - 95	25 - 70	2	
	50 - 150	50 - 150	50 - 120	35 - 120	50 - 120	2	
	95 - 240	95 - 240	95 - 185	95 - 240	95 - 185	4	
	120 - 300	120 - 300	120 - 240	120 - 300	120 - 240	4	
	155 - 400	185 - 240/400	185 - 300	185 - 300	185 - 300	6	

Vorteile der Abreißkopfschraube

- einfache Montage
- der Schraubenkopf reißt bei gefordertem Anzugsmoment ab
- kein Drehmomentschlüssel erforderlich
- die Schraube ist durch den Innensechskant wieder lösbar

1. Die Schraube ist mit mehreren Abreißstellen, die alle ein unterschiedliches Abschermoment aufweisen, einem Innensechskant und einem Außensechskant ausgestattet.

2. Die Abreißmomente sind so definiert, dass generell der größte Leiterquerschnitt mit dem größten Anzugsmoment und der kleinere Leiterquerschnitt mit kleinerem Anzugsmoment geklemmt werden. Dies geschieht über die Zuordnung von Außen- und Innensechskant.

3. Die Montage vereinfacht sich gegenüber der Teleskopschraube wesentlich, da jede Schraube nur noch einmal angezogen und abgerissen werden muss.

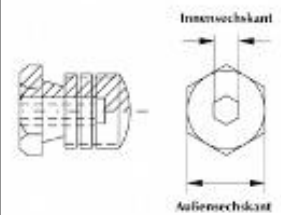

Schraubverbinder

Schraubverbinder sind eine zuverlässige und wirtschaftliche Art der Verbindung gleicher oder verschiedenartiger Leiterquerschnitte und Leitermaterialien bis 36 kV. Alle Verbinder sind mit drehmomentbegrenzten Abreißkopfschrauben ausgestattet. Der tatsächliche Querschnitt des Kabels muss nicht bekannt sein, da ein Schraubverbinder verschiedene Querschnitte fasst. Daraus ergibt sich eine vereinfachte Logistik gegenüber der Pressverbinder, da der Monteur nicht alle Querschnitte mit sich führen muss. Durch die verzinkte Oberfläche lassen sich sowohl Aluminium- als auch Kupferkabel verarbeiten.

Das Mehrfach-Abreißschrauben-Prinzip

Die Schrauben der Haupa-Schraubverbinder besitzen einen Innen- und einen Außensechskant, der den jeweiligen Leiterquerschnitt mit dem optimalen Anzugsmoment klemmt und dabei die Montagezeit verkürzt.



Sortiment Rohr-Kerbkabelschuhe standard

Inhalt: 380 Kabelschuhe, Crimpzange (Art. 210805), Pressbereich standard 6 - 50 mm², Sechskant Pressung, im Sortimentskasten aus Kunststoff 415 x 335 x 90 mm.

50 Rohrkabelschuhe standard, verzinkt, 6, M6, Art. 290934
 50 Rohrkabelschuhe standard, verzinkt, 6, M8, Art. 290936
 50 Rohrkabelschuhe standard, verzinkt, 10, M6, Art. 290940
 50 Rohrkabelschuhe standard, verzinkt, 10, M8, Art. 290942
 30 Rohrkabelschuhe standard, verzinkt, 16, M8, Art. 290952
 40 Rohrkabelschuhe standard, verzinkt, 16, M10, Art. 290954
 25 Rohrkabelschuhe standard, verzinkt, 25, M8, Art. 290960
 25 Rohrkabelschuhe standard, verzinkt, 25, M10, Art. 290962
 20 Rohrkabelschuhe standard, verzinkt, 35, M8, Art. 290968
 20 Rohrkabelschuhe standard, verzinkt, 35, M10, Art. 290970
 20 Rohrkabelschuhe standard, verzinkt, 50, M8, Art. 290978



Art. Nr.	Inhalt	Typ	kg	VE
290380	380	standard	6,000	1

Sortiment Presskabelschuhe DIN

Inhalt: 380 Kabelschuhe, Crimpzange (Art. 210805K), Pressbereich DIN 6 - 50 mm², Sechskant Pressung, im Sortimentskasten aus Kunststoff 415 x 335 x 90 mm.

50 Presskabelschuhe DIN 46235, verzinkt, 6, M6, Art. 290404
 50 Presskabelschuhe DIN 46235, verzinkt, 6, M8, Art. 290406
 50 Presskabelschuhe DIN 46235, verzinkt, 10, M6, Art. 290410
 50 Presskabelschuhe DIN 46235, verzinkt, 10, M8, Art. 290412
 30 Presskabelschuhe DIN 46235, verzinkt, 16, M8, Art. 290418
 40 Presskabelschuhe DIN 46235, verzinkt, 16, M10, Art. 290420
 25 Presskabelschuhe DIN 46235, verzinkt, 25, M8, Art. 290426
 25 Presskabelschuhe DIN 46235, verzinkt, 25, M10, Art. 290428
 20 Presskabelschuhe DIN 46235, verzinkt, 35, M8, Art. 290434
 20 Presskabelschuhe DIN 46235, verzinkt, 35, M10, Art. 290436
 20 Presskabelschuhe DIN 46235, verzinkt, 50, M8, Art. 290440



Art. Nr.	Inhalt	Typ	kg	VE
290382	380	DIN	6,600	1

SysCon Presskabelschuhe DIN & 210805 K SysCon

Inhalt: 380 Presskabelschuhe DIN 46235 verzinkt

- 1 220370 ABS-Kunststoffbox „SysCon S“
- 2 220376 Schaumeinlage „SysCon“ 400 x 300 x 15 mm
- 1 500270 Schaumstoffeinlage für Sortimente 160 x 400 mm
- 1 210805 K Crimpzange Sechskantpressung DIN 6 - 50 mm²

50	290404	Presskabelschuhe DIN	6	M6
50	290406	Presskabelschuhe DIN	6	M8
50	290410	Presskabelschuhe DIN	10	M6
50	290412	Presskabelschuhe DIN	10	M8
30	290418	Presskabelschuhe DIN	16	M8
40	290420	Presskabelschuhe DIN	16	M10
25	290426	Presskabelschuhe DIN	25	M8
25	290428	Presskabelschuhe DIN	25	M10
20	290434	Presskabelschuhe DIN	35	M8
20	290436	Presskabelschuhe DIN	35	M10
20	290440	Presskabelschuhe DIN	50	M8

SysCon Rohrkabelschuhe standard & 210805 SysCon

Inhalt: 380 Presskabelschuhe standard verzinkt

- 1 220370 ABS-Kunststoffbox „SysCon S“
- 2 220376 Schaumeinlage „SysCon“ 400 x 300 x 15 mm
- 1 500270 Schaumstoffeinlage für Sortimente 160 x 400 mm
- 1 210805 Crimpzange Sechskantpressung standard 6 - 50 mm²

50	290934	Rohrkabelschuhe standard	6	M6
50	290936	Rohrkabelschuhe standard	6	M8
50	290940	Rohrkabelschuhe standard	10	M6
50	290942	Rohrkabelschuhe standard	10	M8
30	290952	Rohrkabelschuhe standard	16	M8
40	290954	Rohrkabelschuhe standard	16	M10
25	290960	Rohrkabelschuhe standard	25	M8
25	290962	Rohrkabelschuhe standard	25	M10
20	290968	Rohrkabelschuhe standard	35	M8
20	290970	Rohrkabelschuhe standard	35	M10
20	290978	Rohrkabelschuhe standard	50	M8



Art. Nr.	Inhalt	Typ	kg	VE
220385	380	DIN	4,300	1

Art. Nr.	Inhalt	Typ	kg	VE
220386	380	standard	4,300	1

SysCon Presskabelschuhe DIN 46235



Inhalt: 389 verzinnnte Presskabelschuhe DIN

1	220370	ABS-Kunststoffbox „SysCon S“		
2	220376	Schaumeinlage „SysCon“ 400 x 300 x 15 mm		
100	290404	Presskabelschuhe DIN	6	M6
100	290412	Presskabelschuhe DIN	10	M8
50	290418	Presskabelschuhe DIN	16	M8
50	290426	Presskabelschuhe DIN	25	M8
25	290434	Presskabelschuhe DIN	35	M8
18	290442	Presskabelschuhe DIN	50	M10
12	290450	Presskabelschuhe DIN	70	M10
10	290458	Presskabelschuhe DIN	95	M12
12	290464	Presskabelschuhe DIN	120	M12
4	290472	Presskabelschuhe DIN	150	M12
4	290480	Presskabelschuhe DIN	185	M12
4	290486	Presskabelschuhe DIN	240	M12

SysCon Rohrkabelschuhe standard



Inhalt: 389 verzinnnte Rohrkabelschuhe standard

1	220370	ABS-Kunststoffbox „SysCon S“		
2	220376	Schaumeinlage „SysCon“ 400 x 300 x 15 mm		
100	290934	Rohrkabelschuhe standard	6	M6
100	290942	Rohrkabelschuhe standard	10	M8
50	290952	Rohrkabelschuhe standard	16	M8
50	290960	Rohrkabelschuhe standard	25	M8
25	290968	Rohrkabelschuhe standard	35	M8
18	290980	Rohrkabelschuhe standard	50	M10
12	290988	Rohrkabelschuhe standard	70	M10
10	290998	Rohrkabelschuhe standard	95	M12
12	290008	Rohrkabelschuhe standard	120	M12
4	290016	Rohrkabelschuhe standard	150	M12
4	290022	Rohrkabelschuhe standard	185	M12
4	290028	Rohrkabelschuhe standard	240	M12



Art. Nr.	Inhalt	Typ	kg	VE
220387	389	DIN	4,300	1

Art. Nr.	Inhalt	Typ	kg	VE
220388	389	standard	4,300	1



Kabelbinder



INFO

Kabelbinder

HAUPA-Kabelbinder zeichnen sich durch ihre Bündelstraffheit, hohe Reißfestigkeit der Öse und die enorme Flexibilität des Binders aus. Aufgrund dieser Eigenschaften überstehen HAUPA-Kabelbinder auch härteste Installationspraktiken, denen konventionelle Kabelbinder nicht standhalten können. Alle HAUPA-Kabelbinder entsprechen den WEEE/RoHS Richtlinien.

Die Produktreihe Kabelbinder unterscheidet:

- **Kabelbinder**
- Farbe: natur/schwarz
- **Kabelbinder**
- Farbe: schwarz (UV-beständig)
- **Wiederöffnungsbänder**
- Farbe: schwarz
- **Double-locking-Kabelbinder**
- Farbe: schwarz
- **Kabelbinder mit Befestigungsöse**
- Farbe: natur
- **Kabelbinder mit Beschriftungsfeld**
- Farbe: natur
- **Klettbänder**
- Farbe: schwarz, grün

Zubehör:

- Klebesockel, Schraubsockel, Dübel-Montagesockel

Optimale Lagerbedingungen für Kabelbinder aus Nylon

Kabelbinder bestehen aus hochwertigem Nylon. Dieser technische Kunststoff wird hauptsächlich im Spritzgussverfahren verarbeitet, kann aber auch extrudiert werden. Nylon ist ein hygroskopischer Kunststoff, der Wasser aufnimmt, aber auch wieder abgeben kann. Für die optimale Verarbeitung der Binder ist es wichtig, dass sich das Material mit einem Wassergehalt von ca. 2,5 % im Gleichgewichtszustand befindet. Die Originalverpackungen von HAUPA-Kabelbindern sorgen für den konstanten Wassergehalt im Material.

Voraussetzung sind aber auch nachstehende Lagerbedingungen:



Lagerung in geschlossener Kunststofftüte aus Polyäthylen



Kein direktes Sonnenlicht



Lagerung ohne direkte Wärmezufuhr (Heizung etc.)



Ideale Lagertemperatur (mitteleuropäisches Normalklima) bis 23° bei 50% Luftfeuchtigkeit

Alle HAUPA Kabelbinder bestehen ausschließlich aus Kunststoff und sind gut recyclebar. Die Innenverzahnung auf dem Band gibt ihnen einen sicheren Halt am Bündelgut. Die Kabelbinder können einfach von Hand oder mit einem HAUPA Kabelbinderwerkzeug verarbeitet werden. Das leicht abgewinkelte Bandende ermöglicht ein bequemes Einführen des Bandes in den Kopf.

Anwendung: Für die Bündelung und Befestigung von Kabeln, Leitungen und Schläuchen. HF (halogenfrei) – RoHS-konform

Kabelbinder

Material: Nylon, Farbe natur, schnell und einfach mit einem Werkzeug oder per Hand zu befestigen. Äußerst widerstandsfähig gegen Seewasser, Öl, Fette u.ä., hergestellt nach UL gemäß geprüften Nylon. Mil.-Spec. Bedingungen, - 40° C bis 85° C



Art. Nr.	GL	Breite	mm	mm	kg/100	VE	PE	mm
262500/1	75	2,4	15	8	0,035	100	100	30.000
262500	96	2,5	23	8	0,028	100	100	30.000
262502	100	2,5	25	8	0,030	100	100	25.000
262504	142	2,5	35	8	0,044	100	100	25.000
262506	203	2,5	55	8	0,065	100	100	13.000
262508	142	3,2	35	18	0,083	100	100	10.000
262509/1	203	3,6	53	18	0,100	100	100	10.000
262510/1	250	3,6	68	18	0,150	100	100	6.000
262510	292	3,6	85	18	0,155	100	100	7.000
262512/1	120	4,8	27	22	0,080	100	100	10.000
262515	157	4,8	40	22	0,040	100	100	6.000
262512	188	4,8	54	22	0,143	100	100	8.000
262516	199	4,8	52	22	0,145	100	100	7.000
262518	250	4,8	74	22	0,203	100	100	6.000
262511/1	290	4,8	81	22	0,210	100	100	5.000
262520	302	4,8	84	22	0,220	100	100	5.000
262522	371	4,8	102	22	0,274	100	100	4.000
262523	430	4,8	125	22	0,290	100	100	4.000
262528	200	7,6	54	55	0,300	100	100	2.000
262530	290	7,6	82	55	0,400	100	100	2.000
262532	370	7,6	101	54	0,540	100	100	2.500
262534	450	7,6	130	55	0,800	50	100	1.000
262534/1	540	7,6	160	55	0,820	50	100	1.000
262536	425	8,8	115	80	0,760	50	100	500
262537	523	8,8	150	80	0,105	50	100	500
262538	610	8,8	180	80	1,270	50	100	500
262535	774	8,8	220	80	1,050	50	100	600
262540	800	8,8	235	80	1,600	20	100	500
262542	920	8,8	278	80	0,860	50	100	500
262543	1219	9,0	374	80	1,100	20	100	500
262545	246	12,4	64	114	0,860	50	100	500
262546	550	12,7	166	114	1,770	50	100	500
262547	1030	12,7	312	114	3,200	20	100	500

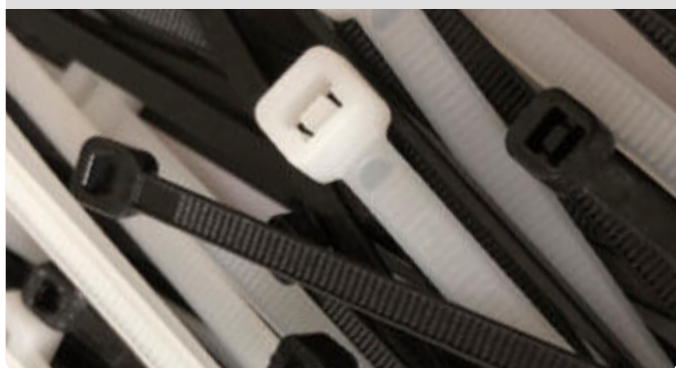

Kabelbinder

witterungsbeständig, Material: Nylon, Farbe schwarz, UV-beständig, weitere Daten wie 262500 - 46



Art. Nr.	GL	Breite	h	kg/100	VE	PE
262600/1	75	2,4	15	8	0,035	100
262600	96	2,5	23	8	0,040	100
262602	100	2,5	25	8	0,040	100
262604	142	2,5	35	8	0,040	100
262606	x203	2,5	55	8	0,080	100
262608	142	3,2	35	18	0,080	100
262609/1	203	3,6	53	18	0,100	100
262610/1	250	3,6	68	18	0,150	100
262610	292	3,6	85	18	0,160	100
262611/1	372	3,6	106	18	0,170	1000
262616	203	4,6	52	22	0,150	100
262612/1	120	4,8	27	22	0,080	100
262615	157	4,8	40	22	0,100	100
262618	250	4,8	74	22	0,200	100
262620	302	4,8	84	22	0,240	100
262622	371	4,8	102	22	0,270	100
262623	430	4,8	125	22	0,290	100
262628	200	7,6	54	55	0,300	100
262630	290	7,6	82	55	0,400	100
262632	370	7,6	101	54	0,540	100
262634	450	7,6	130	55	0,800	50
262634/1	540	7,6	160	55	0,820	50
262636	425	8,8	115	80	0,880	50
262637	523	8,8	150	80	1,050	50
262638	610	8,8	180	80	1,280	50
262635	774	8,8	220	80	1,050	50
262640	800	8,8	235	80	1,600	20
262642	920	8,8	278	80	0,880	50
262643	1219	8,8	374	80	1,100	20
262645	246	12,4	64	114	0,860	50
262646	550	12,7	166	114	1,600	50
262647	1030	12,7	312	114	3,200	20

Kabelbinder

Material: Polyamid 6.6, Farbe natur, widerstandsfähig gegen Schimmel und Fäulnis, äußerst widerstandsfähig gegen Seewasser, Öl, Fette, Kohlenwasserstoffe und Hydraulikflüssigkeiten, hergestellt nach Mil.-Spec. No. MS - 3367, Zugfestigkeit entspricht MIL-S-23190E Standard, Entflammbarkeitsbereich: UL 94 V-2, -40° C bis 85° C



Art. Nr.	GL	Breite	h	kg/100	VE	PE
262100	100	2,5	23	8	0,031	100
262102	142	3,2	35	18	0,074	100
262101	203	3,6	55	18	0,131	100
262106	203	4,6	55	22	0,150	100
262108	310	4,8	89	22	0,228	100
262110	368	4,8	102	22	0,227	100
262114	380	7,6	110	55	0,560	50
262116	550	12,7	166	114	1,600	50

Kabelbinder

Material: Polyamid 6.6, Farbe schwarz, weitere Eigenschaften wie 262100 - 16, widerstandsfähig gegen Seewasser, Öl, Fette u.ä, nicht UV-beständig



Art. Nr.	GL	Breite	h	kg/100	VE	PE
262120	100	2,5	25	8	0,003	100
262122	142	3,2	35	18	0,065	100
262124	203	3,6	55	18	0,116	100
262126	199	4,8	54	22	0,145	100
262128	302	4,8	84	22	0,248	100
262130	368	4,8	102	22	0,269	100
262132	290	7,6	82	55	0,397	100
262134	370	7,6	106	55	0,580	50
262136	618	12,4	181	114	1,600	50

Kabelbinder "UVplus"

Langzeit Witterungsbeständig, für industrielle Anwendungen, schwarz, UV-beständig, schwarz, Material Polyamid, **7 Jahre Garantie**



Art. Nr.	GL	Breite	h	kg/100	VE	PE
262950	100	2,5	25	8	0,030	100
262952	202	2,5	50	8	0,070	100
262954	150	3,3	38	13	0,070	100
262956	201	3,6	52	13	0,150	100
262958	290	3,6	82	18	0,160	100
262960	199	4,8	50	22	0,150	100
262962	250	4,8	72	22	0,200	100
262964	290	4,8	83	22	0,220	100
262966	371	4,8	106	22	0,270	100
262968	290	7,6	82	54	0,410	100
262970	370	7,6	108	54	0,550	100
262972	542	7,6	162	54	0,750	100
262974	523	8,8	156	79	1,000	50
262976	709	8,8	213	79	1,000	50
262978	774	8,8	220	79	1,000	50
262980	920	8,8	279	79	1,000	50

Kabelbinder

Material: Nylon, Farbe natur, weitere Eigenschaften wie 262500 - 46, Großpackung 1000 Stück



Art. Nr.	GL	Breite	h	kg/100	VE	PE
262501	96	2,5	23	8	0,028	1000
262503	100	2,5	25	8	0,026	1000
262505	142	2,5	35	8	0,031	1000
262507	203	2,5	55	8	0,065	1000
262509	142	3,2	35	18	0,070	1000
262511	290	3,6	82	18	0,158	1000
262513	188	4,8	54	22	0,140	1000
262517	199	4,8	54	22	0,140	1000

Kabelbinder hitzebeständig

Material Polyamid 6.6, Farbe lichtgrün, UL94V-2, für Hochtemperaturanwendungen von -40 °C bis +105 °C



Art. Nr.	GL	Breite	↓	■	■	kg/100	VE	PE
263000	100	2,5	21	8		0,030	100	100
263004	200	2,5	21	8		0,065	100	100
263006	120	3,6	37	18		0,039	100	100
263008	160	4,6	40	22		0,082	100	100
263010	199	4,6	40	22		0,134	100	100
263012	371	4,6	106	22		0,260	100	100

Kabelbinder „UV“ hitzebeständig, schwarz

Material Polyamid 6.6, Farbe schwarz, UL94V-2, für Hochtemperaturanwendungen von -40 °C bis +145 °C, UV-stabilisiert



Art. Nr.	GL	Breite	↓	■	■	kg/100	VE	PE
263022	161	2,5	21	8		0,045	100	100
263024	200	2,5	21	8		0,065	100	100
263026	199	4,6	54	22		0,130	100	100
263028	302	4,6	84	22		0,188	100	100
263030	370	7,6	106	54		0,494	100	100

Kabelbinder schwer entflammbar

Material Polyamid 6.6, Farbe elfenbein, UL94V-0, für Temperaturanwendungen von -40 °C bis +85 °C



Art. Nr.	GL	Breite	↓	■	■	kg/100	VE	PE
263050	80	2,5	21	8		0,030	100	100
263056	140	3,6	38	18		0,079	100	100
263064	385	4,6	106	22		0,263	100	100
263058	160	4,8	54	22		0,103	100	100
263066	290	7,6	106	54		0,392	100	100

Kabelbinder HUPImpact



Material Polyamid 6.6 schlagzäh, Farbe schwarz, UL 94HB, für Temperaturanwendungen von -40 °C bis +80 °C, sehr hohe Flexibilität in kalten Umgebungen



Art. Nr.	GL	Breite	↓	■	■	kg/100	VE	PE
263100	199	4,6	54	22		0,131	100	100
263102	288	4,6	81	22		0,177	100	100
263104	302	4,6	84	22		0,251	100	100
263106	371	4,6	106	22		0,273	100	100
263108	290	7,5	82	54		0,249	100	100
263110	370	7,5	106	54		0,524	100	100
263112	774	8,7	220	79		0,102	100	100

Kabelbinder HUPsecure

Material PP, Farbe: gelb, kann als Siegel / Verplombung verwendet werden



Art. Nr.	GL	Breite	↓	kg/100	VE	PE
263200	245	3,6	43	0,434	100	100
263204	295	3,6	60	0,491	100	100
263208	397	3,6	92	0,537	100	100



Wiederöffnungsbänder für häufiges lösen und schließen

Material: Polyamid 6.6, Farbe schwarz, für provisorische Verdrahtung und Vormontage, -40 bis 85° C



Art. Nr.	GL	Breite	∅	■	■	kg/100	VE	PE
262140	150	7,6	33	22		0,201	100	100
262142	200	7,6	33	22		0,249	100	100
262144	300	7,6	80	22		0,349	100	100

Double-locking-Kabelbinder

Material: Nylon, Farbe schwarz, (262710 Nylon 12).

Vorteile:

- flache Kopfgeometrie
- Außenzahnung
- glatte Seite liegt auf der Isolierung - keine Einkerbung oder Beschädigung
- breite Auflagefläche schützt Kabelbaum vor Beschädigung

Anwendung:

- Schlauchbündelung in engen Schächten
- Kabelbündelung in Hohlräumen
- Auszugskräfte werden durch extrabreites Band gut verteilt



Art. Nr.	GL	Breite	∅	■	■	kg/100	VE	PE
262700	180	9,0	45	55		0,319	100	100
262702	300	9,0	88	55		0,512	100	100
262704	360	9,0	100	55		0,629	100	100
262710	300	9,0	88	55		0,463	100	100

Kabelbinder mit Befestigungsöse

Material: Nylon, Farbe natur, schnell und einfach mit einem Werkzeug oder per Hand zu befestigen. Äußerst widerstandsfähig gegen Seewasser, Öl, Fette u.ä., hergestellt nach UL gemäß geprüften Nylon. Mil.-Spec. Bedingungen, - 40 bis 85°C

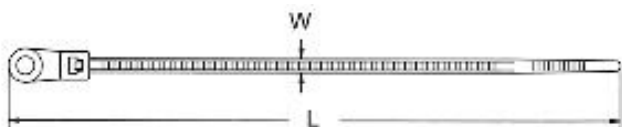

Art. Nr.	GL	Breite	∅	■	■	kg/100	VE	PE
262820	100	2,5	3,0	25	8	0,044	100	100
262822	170	3,7	4,8	40	18	0,100	100	100
262824	170	3,7	4,0	40	18	0,105	100	100
262826	205	4,2	4,6	60	22	0,133	100	100
262828	300	4,8	4,8	85	22	0,224	100	100
262830	300	7,8	6,0	80	55	0,443	100	100
262832	370	4,8	4,9	102	22	0,276	100	100
262834	398	7,9	6,1	122	55	0,595	100	100

Kabelbinder mit Beschriftungsfeld

Diese Kabelbinder eignen sich zur einfachen Kennzeichnung bei gleichzeitiger Bündelung von Kabelbäumen. Ein Arbeitsgang kann somit eingespart werden. Material: Nylon, Farbe natur, schnell und einfach mit einem Werkzeug oder per Hand zu befestigen. Äußerst widerstandsfähig gegen Seewasser, Öl, Fette u.ä., hergestellt nach UL gemäß geprüften Nylon. Technische Daten: Material Polyamid 6.6 (N66), Betriebstemperatur -40 bis +85 °C Gruppenfeatures: HF (halogenfrei), RoHS-konform

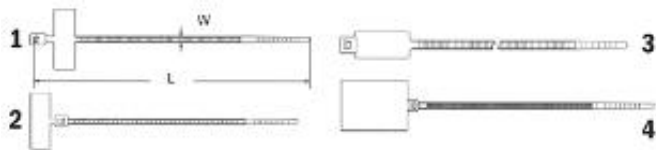

Art. Nr.	GL	Breite	Feld	∅	■	■	kg/100	VE	PE
262840	1	100	2,5	25 x 8	25	8	0,049	100	100
262842	4	130	2,5	28 x 20	25	8	0,093	100	100
262844	2	110	2,5	25 x 8	25	8	0,058	100	100
262846	3	200	4,6	28 x 13	50	22	0,147	100	100
262848	1	200	2,5	30 x 15	50	8	0,128	100	100
262850	3	270	4,6	28 x 13	75	22	0,198	100	100

Kennzeichnungsschild für Kabelbinder/ Kabelbeschriftung

Material PE, zur Kennzeichnung von Kabeln, Rohren und Leitungen, geringes Gewicht, dauerhafte Beschriftung

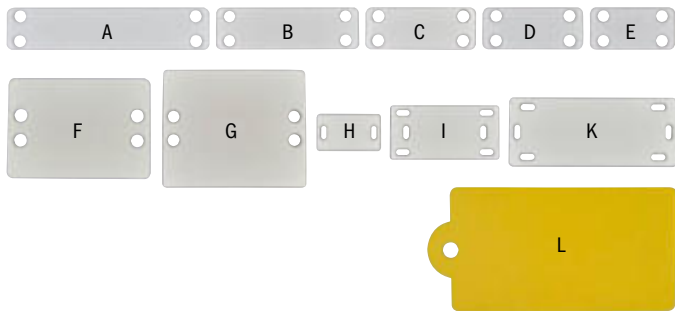

Art. Nr.	L	B	H	kg/100	VE	PE	
262179	26,0	15,0	1,2	0,048	100	100	H
262180	42,2	21,0	1,2	0,107	100	100	I
262181	60,8	25,0	1,2	0,201	100	100	K
262182	62,2	51,0	1,3	0,456	100	100	G
262183	38,5	19,0	0,4	0,036	100	100	E
262184	45,3	19,0	0,4	0,043	100	100	D
262185	50,5	19,1	0,4	0,053	100	100	C
262186	65,0	19,1	0,4	0,064	100	100	B
262187	63,8	44,8	0,4	0,167	100	100	F
262188	90,0	19,1	0,4	0,096	100	100	A
262189	160	80,0	0,6	1,106	100	100	L

Kennzeichnungsbox

Material PE, zur Befestigung mit Kabelbindern (Breite bis 4,8 mm)

Anwendung: Box aufklappen, beschriftetes Papier einlegen, Box zuklappen und mit Kabelbindern befestigen.



Art. Nr.	L	B	H	kg/100	VE	PE	
262190	11,5	32,6	3,0	0,087	100	100	1
262191	19,1	43,5	4,6	0,257	100	100	2

Klebesockel für Kabelbinder

zur schnellen und sicheren Befestigung von Leiterbündeln und anderen Objekten, einfaches Ablösen der Klebesockel von der Folie dank paarweiser Folierung, hochwertige 3M-Klebe pads



Art. Nr.	GL		Breite	kg/100	VE	PE
262160	19	natur	3,6	19	0,078	100
262161	19	schwarz	3,6	19	0,075	100
262162	28	natur	4,8	28	0,178	100
262163	28	schwarz	4,8	28	0,190	100

Schraubsockel für Kabelbinder

zur schnellen und sicheren Befestigung von stärkeren Kabelbäumen und anderen Objekten, nicht UV-beständig



Art. Nr.	GL		Breite	kg/100	VE	PE
262164	1,5	natur	7,8	1	0,121	100
262165	1,5	schwarz	7,8	1	0,136	100

Dübel-Montagesockel

werden für „Belturing“ und Kabelbinder bis 9 mm Breite verwendet, 2 Typen mit unterschiedlichen Wandabständen sind verfügbar, die Wandbefestigung verhindert die Reibung des Kabels an der Wand, Farbe schwarz

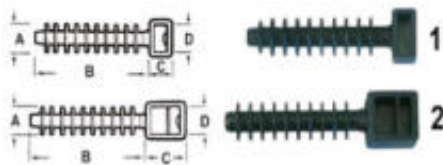

Art. Nr.	GL		Breite	C	D	VE	PE
262170	37	9	10	1	6,5	9,2	100
262172	37	9	10	2	13	9,2	100

Verarbeitungswerkzeug für Kabelbinder

Ein Überspannen und Einschnüren wird durch die stufenlose Spannungsbegrenzung verhindert. Das eingebaute Messer schneidet erst nach Erreichen der eingestellten Spannung. Zugkraft einstellbar



Art. Nr.	Breite	Material	kg	VE
262153	2,5-5	Metall	0,330	1

Verarbeitungswerkzeug für Kabelbinder

Ein Überspannen und Einschnüren wird durch die stufenlose Spannungsbegrenzung verhindert. Das eingebaute Messer schneidet erst nach Erreichen der eingestellten Spannung. Zugkraft einstellbar



Art. Nr.	Breite	Material	kg	VE
262151	2,5-5	Kunststoff	0,240	1

Verarbeitungswerkzeug für Kabelbinder

Ein Überspannen und Einschnüren wird durch die stufenlose Spannungsbegrenzung verhindert. Das eingebaute Messer schneidet erst nach Erreichen der eingestellten Spannung. Zugkraft einstellbar



Art. Nr.	Breite	Material	kg	VE
262152	2,5-5	Metall	0,334	1

Verarbeitungswerkzeug für Kabelbinder

Ein Überspannen und Einschnüren wird durch die stufenlose Spannungsbegrenzung verhindert. Das eingebaute Messer schneidet erst nach Erreichen der eingestellten Spannung. Zugkraft einstellbar



Art. Nr.	Breite	Material	kg	VE
262154	2,5-13	Metall	0,365	1

Verarbeitungswerkzeug für Kabelbinder

Ein Überspannen und Einschnüren wird durch die stufenlose Spannungsbegrenzung verhindert. Das eingebaute Messer schneidet erst nach Erreichen der eingestellten Spannung. Zugkraft einstellbar



Art. Nr.	Breite	Material	kg	VE
262158	2,5-10	Metall	0,303	1



Kabelbinder, Zubehör

Klettband für Elektroinstallationen

aus extrudiertem Polyamid-Velours-Laminat, Dicke ca. 1,4 mm, selbsthaftend back to back, geeignet für ca. 200 Betätigungen. Farben: schwarz und grün, Klettband mit Lasche, zugeschnitten auf Bindermaße für gängige Elektroinstallationen.



Band

Art. Nr.	GL	Breite	kg/100	VE	PE
262750	125	schwarz 12	0,220	20	100
262752	135	schwarz 12	0,240	20	100
262754	180	schwarz 12	0,300	20	100
262756	210	schwarz 16	0,420	20	100
262758	310	schwarz 16	0,560	20	100
262760	125	grün 12	0,220	20	100
262762	135	grün 12	0,230	20	100
262764	180	grün 12	0,300	20	100
262766	210	grün 16	0,430	20	100
262768	310	grün 16	0,610	20	100

Klettband für Elektroinstallationen

Rolle



Art. Nr.	GL	Breite	kg/100	VE	PE
262782	10000	20	10,000	1	1



Spiralschläuche

Spiralschläuche aus Kunststoff

transparent, entflammbar



Art. Nr.	Länge	Ø	kg	VE
262060	30	1,5 - 10	0,141	1
262062	30	4 - 25	0,390	1
262064	30	9 - 32	0,780	1

Spiralschläuche aus Kunststoff

milchig-weiß, schwer entflammbar



Art. Nr.	Länge	Ø	kg	VE
262066	30	1,5 - 10	0,156	1
262068	30	4 - 25	0,497	1
262069	30	9 - 32	0,964	1

Spiralschläuche aus Kunststoff

milchig-weiß, schwer entflammbar, mit Werkzeug



Art. Nr.	Länge	Ø	kg	VE
262030	2	8 - 18	0,156	1
262031	2	15 - 31	0,156	1
262032	2	20 - 43	0,156	1
262033	2	25 - 54	0,156	1

Spiralschläuche aus Kunststoff

schwarz, schwer entflammbar, mit Werkzeug



Art. Nr.	Länge	Ø	kg	VE
262034	2	8 - 18	0,156	1
262035	2	15 - 31	0,156	1
262036	2	20 - 43	0,156	1
262037	2	25 - 54	0,156	1



Stahlkabelbinder



Stahlkabelbinder SS 316 (V4A) mit Ball-/Kugerverschluss

aus Edelstahl 316 (DIN 1.4401), korrosions- und strahlenbeständig, antimagnetisch, äußerst beständig gegen hohe Temperaturen (Stahl -80 °C bis +538 °C) und aggressive Chemikalien, Stahldicke 0,3 mm.
Zur Anwendung im Maschinen-, Fahrzeug-, Signal-, Schiff- und Bergbau, in der Lebensmittelindustrie und chemischen Industrie, in Kraftwerken, U-Bahnen, auf Bohrinseln, Windkraftanlagen, Telekommunikation, Funktechnik, Bühnenbau, Messebau.



Art. Nr.	GL	Breite	↓	■	kg/100	VE	PE
262940/125	125	4,5	22	45	0,400	100	100
262940/152	152	4,5	25	45	0,230	100	100
262940/200	200	4,5	50	45	0,280	100	100
262940/250	250	4,5	65	45	0,330	100	100
262940/300	300	4,5	75	45	0,420	100	100
262940/360	360	4,5	102	45	0,450	100	100
262940/520	520	4,5	152	45	0,660	25	100
262950/152	152	8,0	25	113	0,480	100	100
262950/200	200	8,0	50	113	0,680	100	100
262950/300	300	8,0	75	113	0,750	100	100
262950/360	360	8,0	102	113	0,920	100	100
262950/520	520	8,0	152	113	1,280	25	100
262950/680	680	8,0	203	113	1,550	25	100
262950/840	840	8,0	254	113	1,840	25	100
262950/1050	1050	8,0	318	113	2,560	25	100
262960/290	290	12,0	80	272	1,500	100	100
262960/360	360	12,0	102	272	1,700	100	100
262960/520	520	12,0	152	272	2,800	25	100
262960/680	680	12,0	203	272	3,300	25	100
262960/840	840	12,0	254	272	4,500	25	100
262960/1000	1000	12,0	302	272	5,000	25	100
262960/1200	1200	12,0	351	272	5,500	25	100

Stahl-Kabelbinder SS 316 mit Ball-/Kugerverschluss

mit Kabelschutzbeschichtung aus Epoxidharz-Polyester, halogenfrei, schwarz aus Edelstahl 316 (DIN 1.4401), korrosions- und strahlenbeständig, antimagnetisch, äußerst beständig gegen hohe Temperaturen (Stahl -80 °C bis +538 °C) und aggressive Chemikalien, Stahldicke 0,3 mm.
Zur Anwendung im Maschinen-, Fahrzeug-, Signal-, Schiff- und Bergbau, in der Lebensmittelindustrie und chemischen Industrie, in Kraftwerken, U-Bahnen, auf Bohrinseln, Windkraftanlagen, Telekommunikation, Funktechnik, Bühnenbau, Messebau.



Vorteile:

- weiche Kanten
- guter Installationskomfort und Haptik
- Vollbeschichtung vermeidet Kontaktkorrosion
- schonende Befestigung

Art. Nr.	GL	Breite	↓	■	kg/100	VE	PE
262942/125	125	4,5	22	45	0,190	100	100
262942/152	152	4,5	25	45	0,230	100	100
262942/200	200	4,5	50	45	0,280	100	100
262942/250	250	4,5	60	45	0,330	100	100
262942/300	300	4,5	75	45	0,420	100	100
262942/360	360	4,5	102	45	0,450	100	100
262942/520	520	4,5	152	45	0,660	25	100
262952/152	152	8,0	25	113	0,480	100	100
262952/200	200	8,0	50	113	0,680	100	100
262952/300	300	8,0	75	113	0,750	100	100
262952/360	360	8,0	102	113	0,920	100	100
262952/520	520	8,0	152	113	1,280	25	100
262952/680	680	8,0	203	113	1,550	25	100
262952/840	840	8,0	254	113	1,840	25	100
262952/1050	1050	8,0	318	113	2,560	25	100
262962/290	290	12,0	80	272	1,500	100	100
262962/360	360	12,0	102	272	1,700	100	100
262962/520	520	12,0	152	272	2,800	25	100
262962/680	680	12,0	203	272	3,300	25	100
262962/840	840	12,0	254	272	4,500	25	100
262962/1000	1000	12,0	302	272	5,000	25	100
262962/1200	1200	12,0	351	272	5,500	25	100

Stahlkabelbinder SS 316 (V4A) mit Ratschenverschluss



Material: rostfreier Stahl 316 (V4A), mit Ratschenfunktion aus Edelstahl 316 (DIN 1.4401), korrosions- und strahlenbeständig, antimagnetisch, äußerst beständig gegen hohe Temperaturen (Stahl -80 °C bis +538 °C) und aggressive Chemikalien, Stahldicke 0,3 mm; Montage ohne zusätzliches Werkzeug.

Zur Anwendung im Maschinen-, Fahrzeug-, Signal-, Schiff- und Bergbau, in der Lebensmittelindustrie und chemischen Industrie, in Kraftwerken, U-Bahnen, auf Bohrinseln, Windkraftanlagen, Telekommunikation.



Art. Nr.	GL	Breite	↓	kg/100	VE	PE
262970/1100	1100	10,0	330	5,500	10	100
262970/1315	1315	10,0	380	6,000	10	100

Verarbeitungswerkzeug Stahlkabelbinder

Stahlkabelbinder werden durch das Werkzeug gespannt und können bündig abgeschnitten werden. Das Abschneiden erfolgt manuell durch einen Handhebel, die Zugkraft ist nicht voreinstellbar. Nur für Stahlkabelbinder geeignet (beschichtet und unbeschichtet).
Verarbeitungsbreite: 4,5 - 12,0 mm,
max. Stärke Kabelbinder: 0,3 mm



Art. Nr.	Breite	Material	kg	VE
262159	4,5 - 12	Metall	0,560	1

Nagelschellen

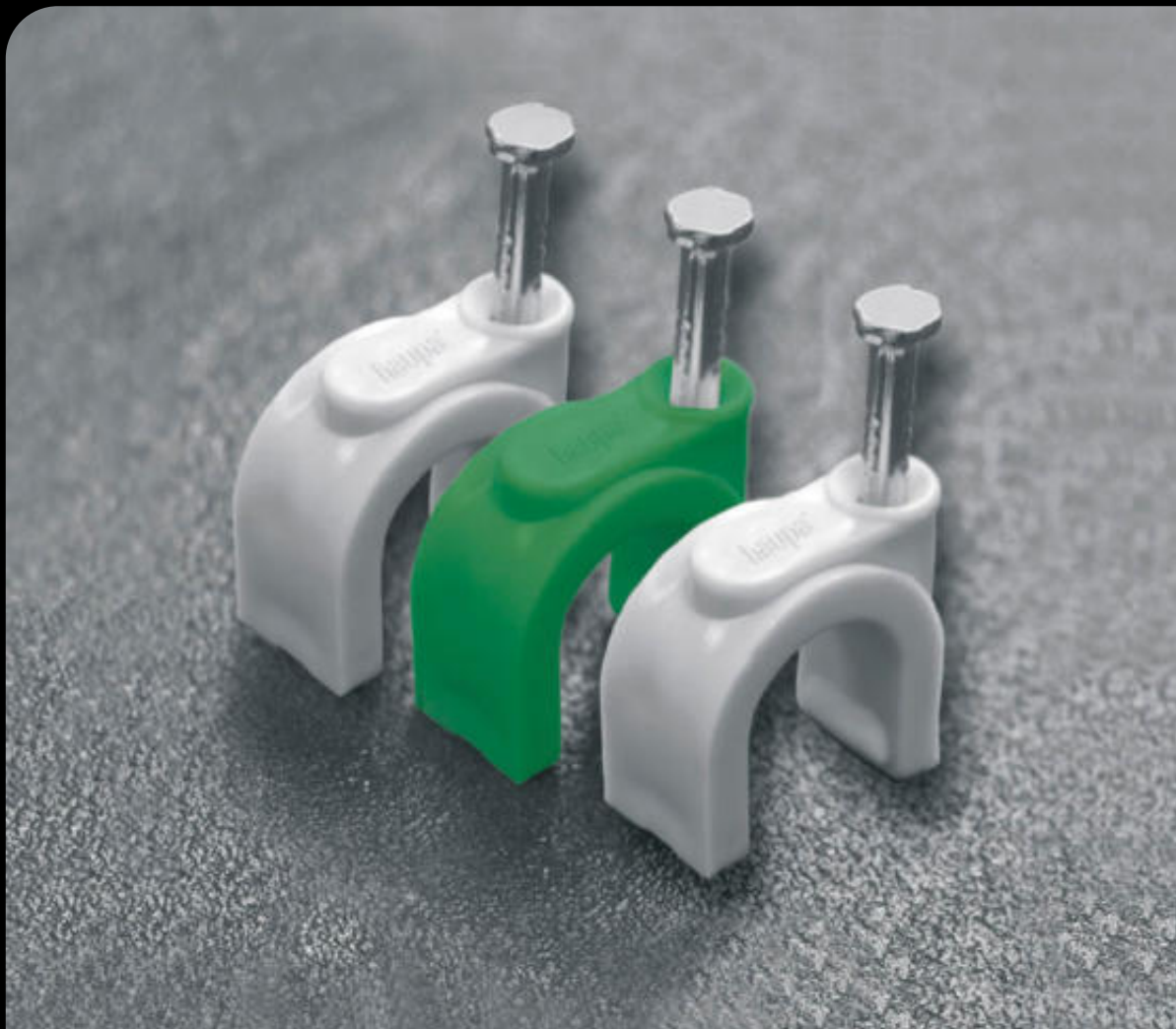

INFO

Nagelschellen

Material: schlagfestes Polyethylen (PE), halogenfrei
 Temperaturbeständigkeit: -40 °C bis +80°C, kurzfristig bis ca. 100 °C



RoHS

Nagelschellen für Rundkabel

zur Befestigung und Fixierung elektrischer Leitungen, optimale Krallenform für sicheren Halt der Leitung, fixierbar am Kabel, Ausführung mit eingestecktem verzinktem Nagel,

Material: schlagfestes Polyethylen (PE), halogenfrei,
 Temperaturbeständigkeit: -40 °C bis +80°C, kurzfristig bis ca. 100 °C.



Art. Nr.	Farbe	Ø	H	H1	W	NL	N-Ø	kg/100	VE
262200	transparent	2 - 3	4,3	2,8	2,8	19	1,65	0,032	100
262202	transparent	3 - 5	5,6	3,7	2,9	15	2,0	0,038	100
262204	reinweiß	3 - 5	5,6	3,7	2,9	15	2,0	0,038	100
262206	schwarz	5 - 7	8,0	6,0	5,3	20	2,0	0,100	100
262208	transparent	5 - 7	8,0	6,0	5,3	20	2,0	0,100	100
262209	lichtgrau	5 - 7	8,0	6,0	5,3	35	2,0	0,100	100
262210	reinweiß	5 - 7	8,0	6,0	5,3	20	2,0	0,102	100
262212	schwarz	7 - 10	9,5	7,1	6,8	25	2,0	0,093	100
262214	braun	7 - 10	9,5	7,1	6,8	25	2,0	0,092	100
262215	grau	7 - 10	9,5	7,1	6,8	35	2,0	0,092	100
262216	rot	7 - 10	9,5	7,1	6,8	25	2,0	0,093	100
262218	reinweiß	7 - 10	9,5	7,1	6,8	25	2,0	0,092	100
262219	lichtgrau	8 - 12	9,5	7,1	6,8	35	2,0	0,120	100
262220	schwarz	10 - 14	13,0	10,3	9,4	35	2,0	0,166	100
262222	reinweiß	10 - 14	13,0	10,3	9,4	35	2,0	0,162	100
262223	lichtgrau	10 - 14	13,0	10,3	9,4	44	2,0	0,162	100
262224	schwarz	14 - 20	17,1	13,7	13,1	40	2,5	0,136	50
262226	reinweiß	14 - 20	17,1	13,7	13,1	40	2,5	0,138	50
262227	lichtgrau	14 - 20	17,1	13,7	13,1	44	2,5	0,138	50
262228	schwarz	18 - 22	19,5	17,0	16,4	38	3,2	0,402	50
262230	reinweiß	18 - 22	19,5	17,0	16,4	38	3,2	0,396	50
262231	lichtgrau	18 - 22	19,5	17	16,4	45	2,0	0,396	50
262232	schwarz	22 - 26	21,0	19,5	24,0	38	3,2	0,464	50
262234	reinweiß	22 - 26	21,0	19,5	24,0	38	3,2	0,458	50
262235	lichtgrau	22 - 26	21,0	19,5	24,0	38	3,2	0,458	50

Nagelschellen für Flachkabel

zur Befestigung und Fixierung elektrischer Leitungen, optimale Krallenform für sicheren Halt der Leitung, fixierbar am Kabel, Ausführung mit eingestecktem verzinktem Nagel, Material: schlagfestes Polyethylen (PE), halogenfrei,
 Temperaturbeständigkeit: -40 °C bis +80°C, kurzfristig bis ca. 100 °C.



Art. Nr.	Farbe	Ø	H	H1	W	NL	N-Ø	kg/100	VE
262236	transparent	2 - 4	4,0	2,0	4,0	15	2,0	0,032	100
262238	transparent	3 - 5	5,2	3,3	4,6	15	2,0	0,038	100
262240	transparent	4 - 6	5,9	3,8	5,8	15	2,0	0,047	100
262242	lichtgrau	5 - 8	7,5	4,9	7,9	25	2,0	0,107	100
262243	reinweiß	5 - 8	7,5	4,9	7,9	25	2,0	0,103	100
262244	lichtgrau	6 - 10	8,2	5,8	9,8	25	2,0	0,120	100
262245	reinweiß	6 - 10	8,2	5,8	9,8	25	2,0	0,120	100
262246	lichtgrau	7 - 14	9,3	6,5	11,8	25	2,0	0,176	100
262247	reinweiß	7 - 14	9,3	6,5	11,8	25	2,0	0,174	100
262248	lichtgrau	9 - 18	12,2	9,4	16,7	22	2,5	0,237	100
262249	reinweiß	9 - 18	12,2	9,4	16,7	22	2,5	0,236	100

- NL = Nagellänge
- N-Ø = Nageldurchmesser
- H = Höhe
- H1 = Höhe 1
- W = Weite (Öffnung)



Nagelschellen

Nagelschellen für Rundkabel

zur Befestigung und Fixierung elektrischer Leitungen, Ausführung mit eingestecktem verzinktem Nagel, Material: schlagfestes Polyethylen (PE), halogenfrei, Temperaturbeständigkeit: -40 °C bis +80°C, kurzfristig bis ca. 100 °C.

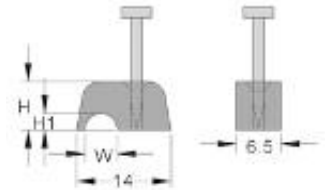

Art. Nr.	Farbe	Ø	W	NL	N-Ø	kg/100	VE
262254	lichtgrau	4,1	4,1	15	2,0	0,083	100
262256	lichtgrau	4,1	4,1	20	2,0	0,089	100
262258	lichtgrau	7,0	7,0	20	2,0	0,103	100
262260	lichtgrau	9,0	9,0	20	2,0	0,178	100
262262	lichtgrau	13,2	13,2	20	2,0	0,225	100

ISO-Nagelschellen

zur Befestigung und Fixierung elektrischer Leitungen, fixierbar am Kabel, Ausführung mit eingestecktem verzinktem Nagel, Material: schlagfestes Polyethylen (PE), halogenfrei, Temperaturbeständigkeit: -40 °C bis +80°C, kurzfristig bis ca. 100 °C.

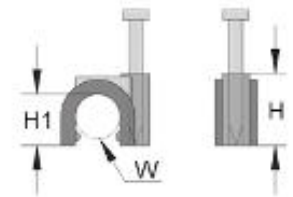

Art. Nr.	Farbe	Ø	H	H1	W	NL	N-Ø	kg/100	VE
262264	lichtgrau	2,75	4,5	2,6	2,75	20	2,0	0,083	100
262266	lichtgrau	6,0	9,0	6,6	6,0	20	2,0	0,100	100
262268	lichtgrau	8,0	12,9	9,0	8,0	25	2,0	0,131	100
262270	lichtgrau	9,0	12,0	9,0	9,0	22	2,0	0,132	100
262272	lichtgrau	10,0	13,8	10,4	9,3	25	2,0	0,145	100
262274	lichtgrau	2,75	4,5	2,6	2,75	19	1,65	0,047	100
262276	lichtgrau	3,5	5,9	3,7	3,5	15	2,0	0,060	100
262278	lichtgrau	4,0	6,6	4,2	4,0	18	2,5	0,091	100
262280	lichtgrau	5,0	7,6	5,0	5,0	18	2,5	0,100	100
262282	lichtgrau	6,0	9,0	6,6	6,0	18	2,5	0,106	100
262284	lichtgrau	6,0	10,5	6,9	6,0	20	2,5	0,119	100
262286	lichtgrau	7,0	11,0	7,5	7,0	22	2,5	0,128	100
262288	lichtgrau	8,0	12,9	8,15	8,0	22	2,5	0,136	100
262290	lichtgrau	9,0	12,0	9,0	9,0	22	2,5	0,138	100
262292	lichtgrau	9,5	13,8	10,4	9,3	25	2,5	0,156	100
262294	lichtgrau	11,0	16,6	12,2	11,0	27	2,5	0,234	100
262296	lichtgrau	12,0	16,0	12,3	12,0	27	2,5	0,223	100
262298	lichtgrau	14,0	20,5	15,6	14,0	35	3,0	0,345	100
262300	lichtgrau	16,0	21,7	17,0	16,5	38	3,2	0,472	100
262302	lichtgrau	18,0	22,0	17,5	18,0	38	3,2	0,457	100
262304	lichtgrau	20,0	23,5	18,5	20,0	38	3,2	0,254	50
262306	lichtgrau	22,0	27,8	23,0	22,0	42	3,2	0,321	50
262308	lichtgrau	25,0	30,4	25,0	25,0	47	3,2	0,433	50
262310	lichtgrau	32,0	40,0	33,5	32,0	56	3,6	0,306	25

- NL = Nagellänge
- N-Ø = Nageldurchmesser
- H = Höhe
- H1 = Höhe 1
- W = Weite (Öffnung)

haupa®

... mit „Sicherheit“ besser

HAUPA GmbH & Co. KG, Königstr. 165-169, 42853 Remscheid, Tel.: +49 (0)2191 8418-0, Fax: +49 (0)2191 8418-840, sales@haupa.com



Kabelverschraubung, IP68



INFO

Kabelverschraubung Polyamid 6.6, IP68

Eigenschaften:

integrierte Zugentlastung, RoHS-konform.

HAUPA Kabelverschraubungen schützen elektrische Betriebsmittel (Schaltschränke, Abzweigdosen) vor mechanischen Einflüssen, vor Staub und vor Feuchtigkeit, indem sie ein Kabel fest und dicht mit dem Gehäuse verbinden.

HAUPA bietet neben metrischen Gewinden auch Kabelverschraubungen mit Stahlpanzerrohrgewinde (PG), PG-Kabelverschraubungen an.

HAUPA Kabelverschraubungen entsprechen der Schutzart IP68 (staub- und wasserdicht), um bei deren Benutzung Menschen gegen potentielle Gefährdung zu schützen.

Kabelverschraubungen IP 68, metrisch oder PG, mit O-Ring und Gegenmutter, komplett montiert

Material: Polyamid 6.6, (Verschraubung: PA 6.6, halogenfrei, Dichtungsring: TPR, halogenfrei, O-Ring: PVC), Farben: lichtgrau oder schwarz, Temperaturbereich: -40°C bis +85°C, Vibrationsschutz: integrierte Verdrehsicherung für vibrationsfeste Montage, Brandklasse: nach UL 94 V-2, Schutzart: IP68, Eigenschaften: integrierte Zugentlastung, montagefreundlich, RoHS-konform, komplett montiert wie abgebildet

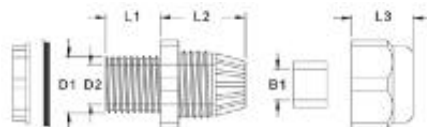

Art. Nr.	Farbe		KB	D1	D2	B1	L1	L2	L3	SW	kg/100	VE	
250040	lichtgrau	M12	3 - 6,5	12,0	8,3	6,9	7,9	19,6	13,6	15	0,024	10	4.250
250042	lichtgrau	M16	5 - 10	16	10,9	9,6	15,5	23,4	16,9	22	0,024	10	1.700
250044	lichtgrau	M20	8 - 12	20,0	14,1	12,5	10,0	25,0	18,1	24	0,024	10	1.200
250046	lichtgrau	M20	10 - 14	20,0	15,0	14,8	10,0	28,5	18,5	27	0,024	10	1.190
250048	lichtgrau	M20	10 - 14	20,0	15,0	14,8	15,0	28,5	18,5	27	0,024	10	1.190
250050	lichtgrau	M25	13 - 18	25,0	18,6	18,4	15,2	29,4	22,3	33	0,024	10	680
250052	lichtgrau	M32	18 - 25	32,0	26,0	25,0	14,7	34,5	25,7	42	0,024	10	340
250054	lichtgrau	M40	22 - 32	40,0	33,7	33,1	18,4	41,7	31,3	54	0,024	5	230
250056	lichtgrau	M50	30 - 38	50,0	41,9	40,0	17,8	44,2	31,3	61	0,024	5	160
250058	lichtgrau	M63	34 - 44	61,0	55,0	43,2	18,5	44,6	32,7	66	0,024	5	120

Art. Nr.	Farbe		KB	D1	D2	B1	L1	L2	L3	SW	kg/100	VE	
250080	schwarz	M12	3 - 6,5	12,0	8,3	6,9	7,9	19,6	13,6	15	0,024	10	4.250
250082	schwarz	M16	5 - 10	16	10,9	9,6	15,5	23,4	16,9	22	0,024	10	1.700
250084	schwarz	M20	8 - 12	20,0	14,1	12,5	10,0	25,0	18,1	24	0,024	10	1.200
250086	schwarz	M20	10 - 14	20,0	15,0	14,8	10,0	28,5	18,5	27	1,620	10	1.190
250088	schwarz	M20	10 - 14	20,0	15,0	14,8	15,0	28,5	18,5	27	17,000	10	1.190
250090	schwarz	M25	13 - 18	25,0	18,6	18,4	15,2	29,4	22,3	33	2,690	10	680
250092	schwarz	M32	18 - 25	32,0	26,0	25,0	14,7	34,5	25,7	42	4,560	10	340
250094	schwarz	M40	22 - 32	40,0	33,7	33,1	18,4	41,7	31,3	54	8,100	5	230
250096	schwarz	M50	30 - 38	50,0	41,9	40,0	17,8	44,2	31,3	61	10,100	5	160
250098	schwarz	M63	34 - 44	61,0	55,0	43,2	18,5	44,6	32,7	66	11,400	5	120

Art. Nr.	Farbe		KB	D1	D2	B1	L1	L2	L3	SW	kg/100	VE	
250060	lichtgrau	PG7	3,5 - 6	12,5	8,3	6,9	7,9	20,0	13,3	15	0,024	10	4.250
250062	lichtgrau	PG9	4 - 8	15,2	10,5	8,0	7,9	22,0	15,1	19	0,024	10	2.980
250064	lichtgrau	PG11	5 - 10	18,3	13,2	10,5	7,9	23,7	18,3	22	0,024	10	2.040
250066	lichtgrau	PG13,5	6 - 12	20,4	15,5	12,0	8,9	24,6	18,9	24	0,024	10	1.530
250068	lichtgrau	PG16	10 - 14	22,5	17,2	14,0	9,8	26,2	19,5	27	0,024	10	1.190
250070	lichtgrau	PG21	13 - 18	28,3	22,4	18,4	10,8	30,0	23,7	33	0,024	10	680
250072	lichtgrau	PG29	18 - 25	37,0	30,6	25,0	10,8	35,0	27,4	42	0,024	10	380
250074	lichtgrau	PG36	22 - 32	47,0	35,3	35,5	14,5	42,3	30,3	53	0,024	5	200
250076	lichtgrau	PG42	30 - 38	54,0	40,0	40,0	14,5	44,0	31,2	60	0,024	5	140
250078	lichtgrau	PG48	34 - 44	59,3	43,2	46,0	15,6	42,7	31,3	65	0,024	5	130

Art. Nr.	Farbe		KB	D1	D2	B1	L1	L2	L3	SW	kg/100	VE	
250100	schwarz	PG7	3,5 - 6	12,5	8,3	6,9	7,9	20,0	13,3	15	0,560	10	4.250
250102	schwarz	PG9	4 - 8	15,2	10,5	8,0	7,9	22,0	15,1	19	7,500	10	2.980
250104	schwarz	PG11	5 - 10	18,3	13,2	10,5	7,9	23,7	18,3	22	1,030	10	2.040
250106	schwarz	PG13,5	6 - 12	20,4	15,5	12,0	8,9	24,6	18,9	24	1,400	10	1.530
250108	schwarz	PG16	10 - 14	22,5	17,2	14,0	9,8	26,2	19,5	27	1,560	10	1.190
250110	schwarz	PG21	13 - 18	28,3	22,4	18,4	10,8	30,0	23,7	33	2,480	10	680
250112	schwarz	PG29	18 - 25	37,0	30,6	25,0	10,8	35,0	27,4	42	4,160	10	380
250114	schwarz	PG36	22 - 32	47,0	35,3	35,5	14,5	42,3	30,3	53	8,240	5	200
250116	schwarz	PG42	30 - 38	54,0	40,0	40,0	14,5	44,0	31,2	60	10,800	5	140
250118	schwarz	PG48	34 - 44	59,3	43,2	46,0	15,6	42,7	31,3	65	11,600	5	130

SlimTop Kabelverschraubungen IP68

SlimTop - Kabelverschraubungen IP 68, metrisch, mit O-Ring und Gegenmutter, reduzierte Schlüsselweite

Material: Polyamid 6.6, (Verschraubung: PA 6.6, halogenfrei, Dichtungsring: TPR, halogenfrei, O-Ring: PVC), Farben: lichtgrau oder schwarz, Temperaturbereich: -40°C bis +85°C, Vibrationsschutz: integrierte Verdrehicherung für vibrationsfeste Montage, Brandklasse: nach UL 94 V-2, Schutzart: IP68, Eigenschaften: integrierte Zugentlastung, nicht vormontiert, montagefreundlich, RoHS-konform

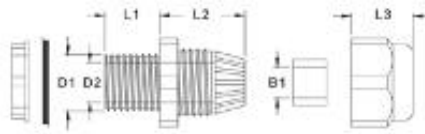

Art. Nr.	Farbe	KB	D1	D2	B1	L1	L2	L3	SW	kg/100	VE		
250140	lichtgrau	M12	3 - 6,5	12,0	7,3	7,1	8,0	19,6	12,7	15	0,400	10	4.250
250142	lichtgrau	M16	5 - 10	16,0	10,7	10,4	8,0	23,3	16,1	20	0,800	10	1.700
250044	lichtgrau	M20	8 - 12	20,0	14,1	12,5	10,0	25,0	18,1	24	0,024	10	1.200
250144	lichtgrau	M25	11 - 17	25,0	18,0	17,3	8,0	30,0	20,0	24	1,400	10	680
250146	lichtgrau	M32	15 - 21	32,0	25,7	21,6	10,0	35,4	24,1	36	2,900	10	340
250148	lichtgrau	M40	20 - 28	40,0	32,7	28,6	10,0	39,4	27,5	46	4,800	5	230
250150	lichtgrau	M50	27 - 35	50,0	42,4	35,8	12,0	43,4	31,8	55	8,300	5	160
250152	lichtgrau	M63	32 - 42	63,0	55,0	48,8	12,0	46,4	33,7	66	10,200	5	120
250120	schwarz	M12	3 - 6,5	12,0	7,3	7,1	8,0	19,6	12,7	15	0,400	10	4.250
250122	schwarz	M16	5 - 10	16,0	10,7	10,4	8,0	23,3	16,1	20	0,800	10	1.700
250084	schwarz	M20	8 - 12	20,0	14,1	12,5	10,0	25,0	18,1	24	0,024	10	1.200
250124	schwarz	M25	11 - 17	25,0	18,0	17,3	8,0	30,0	20,0	29	1,400	10	680
250126	schwarz	M32	15 - 21	32,0	25,7	21,6	10,0	35,4	24,1	36	2,900	10	340
250128	schwarz	M40	20 - 28	40,0	32,7	28,6	10,0	39,4	27,5	46	4,800	5	230
250130	schwarz	M50	27 - 35	50,0	42,4	35,8	12,0	43,4	31,8	55	8,300	5	160
250132	schwarz	M63	32 - 42	63,0	55,0	48,8	12,0	46,4	33,7	66	10,200	5	120

Blindstopfen



Blindstopfen lichtgrau und schwarz

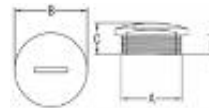

Art. Nr.	Farbe		A	B	C	D	kg/100	VE
250196	lichtgrau	M12	11,7	15,0	10,0	6,0	0,090	100
250198	lichtgrau	M16	15,7	20,0	10,5	6,0	0,150	100
250200	lichtgrau	M20	19,9	24,0	12,8	6,0	0,220	100
250202	lichtgrau	M25	24,7	29,7	12,8	7,8	0,350	100
250204	lichtgrau	M32	31,7	36,6	13,3	7,8	0,330	50
250206	lichtgrau	M40	39,9	45,8	13,4	7,8	0,420	50
250208	lichtgrau	M50	49,4	55,5	16,2	9,8	1,300	10
250210	lichtgrau	M63	62,4	69,3	17,5	11,8	1,800	10
250212	lichtgrau	PG7	12,2	14,8	10,0	6,0	0,090	100
250214	lichtgrau	PG9	15,1	18,7	10,4	6,0	0,140	100
250216	lichtgrau	PG11	18,5	21,7	10,4	6,0	0,140	100
250218	lichtgrau	PG13,5	20,3	23,7	10,3	6,0	0,210	100
250220	lichtgrau	PG16	22,3	27,0	10,3	6,0	0,290	100
250222	lichtgrau	PG21	28,2	32,8	12,8	7,8	0,480	100
250224	lichtgrau	PG29	37,0	44,1	13,2	7,8	0,400	50
250226	lichtgrau	PG36	47,0	52,6	13,7	7,8	0,500	50
250228	lichtgrau	PG42	54,0	59,5	16,2	9,6	1,300	10
250230	lichtgrau	PG48	59,6	64,2	17,5	11,8	1,800	10
250160	schwarz	M12	11,7	15,0	10,0	6,0	0,090	100
250162	schwarz	M16	15,7	20,0	10,5	6,0	0,150	100
250164	schwarz	M20	19,9	24,0	10,5	6,0	0,220	100
250166	schwarz	M25	24,7	29,7	12,8	7,8	0,350	100
250168	schwarz	M32	31,7	36,6	13,3	7,8	0,330	50
250170	schwarz	M40	39,9	45,8	13,4	7,8	0,420	50
250172	schwarz	M50	49,4	55,5	16,2	9,8	1,300	10
250174	schwarz	M63	62,4	69,3	17,5	11,8	1,800	10
250176	schwarz	PG7	12,2	14,8	10,0	6,0	0,090	100
250178	schwarz	PG9	15,1	18,7	10,4	6,0	0,140	100
250180	schwarz	PG11	18,5	21,7	10,4	6,0	0,140	100
250182	schwarz	PG13,5	20,3	23,7	10,3	6,0	0,210	100
250184	schwarz	PG16	22,3	27,0	10,3	6,0	0,290	100
250186	schwarz	PG21	28,2	32,8	12,8	7,8	0,480	100
250188	schwarz	PG29	37,0	44,1	13,2	7,8	0,400	50
250190	schwarz	PG36	47,0	52,6	13,7	7,8	0,500	50
250192	schwarz	PG42	54,0	59,5	16,2	9,6	1,300	10
250194	schwarz	PG48	59,6	64,2	17,5	11,8	1,800	10

haupa®

... mit „Sicherheit“ besser

HAUPA GmbH & Co. KG, Königstr. 165-169, 42853 Remscheid, Tel.: +49 (0)2191 8418-0, Fax: +49 (0)2191 8418-840, sales@haupa.com

Kabelverschraubungen Messing vernickelt, IP68

INFO

Kabelverschraubungen Messing vernickelt, IP68

Eigenschaften:

Integrierte Zugentlastung, RoHS-konform.

HAUPA Kabelverschraubungen schützen elektrische Betriebsmittel (Schaltschränke, Abzweigdosens) vor mechanischen Einflüssen, vor Staub und vor Feuchtigkeit, indem sie ein Kabel fest und dicht mit dem Gehäuse verbinden.

HAUPA bietet neben metrischen Gewinden auch Kabelverschraubungen mit Stahlpanzerrohrgewinde (PG), PG-Kabelverschraubungen an.

Für die EMV-gerechte Installation sollten die Messing-Kabelverschraubungen mit EMV-Einsätzen verwendet werden.

HAUPA Kabelverschraubungen entsprechen der Schutzart IP68 (staub- und wasserdicht), um bei deren Benutzung Menschen gegen potentielle Gefährdung zu schützen.

Kabelverschraubungen Messing vernickelt, IP68, komplett montiert

Material: Messing vernickelt (halogenfrei)

O-Ring/Dichtungsring: TPR

Temperaturbereich: -40°C bis +120°C

Schutzart: IP68

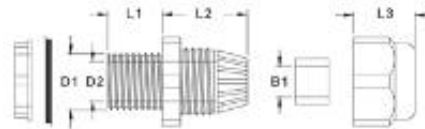

Art. Nr.	KB	D1	D2	B1	L1	L2	L3	SW	kg/100	VE	
250600	M12	3 - 6,5	12,0	8,4	6,8	6,2	17	10,9	14	0,024	10
250602	M16	4 - 8	16,0	12,0	8,6	7,7	18,0	12,9	18	0,024	10
250604	M20	6 - 12	20,0	16,0	11,9	8,1	20,0	13,9	22	0,030	10
250606	M25	10 - 14	25,0	20,5	14,5	8,5	20,2	14,0	24 - 27	0,043	10
250608	M32	15 - 22	32,0	27,0	21,5	10	24,5	18,0	35	0,085	10
250610	M40	18 - 25	40,0	35,5	25,5	11	27,0	19,0	40 - 45	0,140	5
250611	M40	22 - 30	40,0	35,0	30,5	11,0	28,0	20,5	45	0,140	5
250612	M50	32 - 38	50,0	44,0	39,0	13	32,0	23,0	55 - 57	0,260	5
250614	M63	37 - 44	63,0	55,5	44,5	14	34,0	22,0	64 - 68	0,380	5

Art. Nr.	KB	D1	D2	B1	L1	L2	L3	SW	kg/100	VE	
250630	PG7	3 - 6,5	12,0	8,5	6,9	6,5	16,5	10,8	14	0,013	10
250632	PG9	4 - 8	14,8	11,8	8,5	8,1	18,9	12,7	17	0,019	10
250634	PG11	5 - 10	18,2	14,2	10,5	8	18,5	13,5	20 - 21	0,028	10
250636	PG13,5	6 - 12	20,1	16,2	12,1	7,7	20,5	13,9	23 - 22	0,033	10
250638	PG16	10 - 14	22,2	18,3	14,5	8,3	19,7	14,2	25 - 24	0,038	10
250640	PG21	13 - 18	28,2	23,8	18,2	8,8	23,3	16,5	30	0,060	10
250642	PG29	18 - 25	36,6	32,4	25,2	10,0	26,3	19,4	40	0,111	10
250644	PG36	25 - 33	46,0	41,5	33,2	11,0	32,0	22,0	50	0,190	5
250646	PG42	32 - 38	53,8	47,7	38,7	12,0	32,0	22,0	57	0,255	5
250648	PG48	37 - 44	59,0	52,6	44,5	12,6	33,9	22,8	64	0,345	5

PG Gewinde

Gewinde Kennung	Aussen mm	Kernloch mm
Pg 7	12,5	11,3
Pg 9	15,2	13,9
Pg 11	18,6	17,3
Pg 13,5	20,4	19,1
Pg 16	22,5	21,2
Pg 21	28,3	26,8
Pg 29	37,0	35,5
Pg 36	47,0	45,5
Pg 42	54,0	52,5
Pg 48	59,3	57,8

Gewinde metrisch

Gewinde Kennung	Aussen mm	Kernloch mm
M 12	12,0	12,5
M 16	16,0	16,5
M 20	20,0	20,5
M 25	25,0	25,5
M 32	32,0	32,5
M 40	40,0	40,5
M 50	50,0	50,5
M 63	63,0	63,5

Umschlüsselung PG nach metrisch

Pg Grösse	Durchmesser mm	Leitungsdurchmesser mm	Umsetzung > Metrisch mm
Pg 7	12,5	6,0	M 12 x 1,5
Pg 7	12,5	6,0	M 16 x 1,5
Pg 9	15,5	8,0	M 16 x 1,5
Pg 11	18,6	10,0	M 20 x 1,5
Pg 13,5	20,4	12,0	M 20 x 1,5
Pg 13,5	20,4	12,0	M 25 x 1,5
Pg 16	22,5	14,0	M 20 x 1,5
Pg 16	22,5	14,0	M 25 x 1,5
Pg 21	28,3	18,0	M 25 x 1,5
Pg 21	28,3	18,0	M 32 x 1,5
Pg 29	28,3	18,0	M 32 x 1,5
Pg 29	28,3	18,0	M 40 x 1,5
Pg 36	47,0	32,0	M 50 x 1,5
Pg 42	54,0	38,0	M 50 x 1,5
Pg 42	54,0	38,0	M 63 x 1,5
Pg 48	59,3	43,0	M 63 x 1,5

Schlüsselweiten für Kabelverschraubungen

Anschlussgewinde PG	Schlüsselweite	Anschlussgewinde metrisch	Schlüsselweite
PG7	SW 15	M12 x 1,5	SW 15
PG9	SW 19	M16 x 1,5	SW 19
PG11	SW 22	M20 x 1,5	SW 24
PG13,5	SW 24	M25 x 1,5	SW 30
PG16	SW 27	M32 x 1,5	SW 36
PG21	SW 33	M40 x 1,5	SW 46
PG29	SW 42	M50 x 1,5	SW 55
PG36	SW 53	M63 x 1,5	SW 66
PG42	SW 60		
PG48	SW 65		

EMV Kabelverschraubungen Messing vernickelt, IP68

EMV Kabelverschraubungen Messing vernickelt, IP68, komplett montiert

Für eine EMV-gerechte Installation sollten diese Messing-Kabelverschraubungen mit EMV-Einsätzen verwendet werden.

Material: Messing vernickelt (halogenfrei)

O-Ring/Dichtungsring: TPR

Temperaturbereich: -40°C bis +120°C

Schutzart: IP68

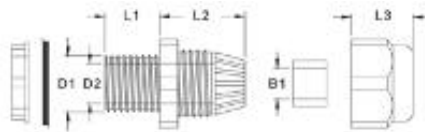

Art. Nr.		KB	D1	D2	B1	L1	L2	L3	SW	kg/100	VE
250650	M12	3 - 6,5	12,0	8,4	6,8	6,2	17,0	10,9	14	0,013	10
250652	M16	4 - 8	16,0	12,0	8,6	7,7	18,0	12,9	18	0,024	10
250654	M20	6 - 12	20,0	16,0	11,9	8,1	20,0	13,9	22	0,030	10
250656	M25	10 - 14	25,0	20,5	14,5	8,5	20,2	14,0	24 - 27	0,043	10
250658	M32	15 - 22	32,0	27,0	21,5	10,0	24,5	18,0	35	0,085	10
250660	M40	18 - 25	40,0	35,5	25,5	11,0	27,0	19,0	40 - 45	0,140	5
250661	M40	22 - 30	40,0	35,0	30,5	11,0	28,0	20,5	45	0,140	5
250662	M50	32 - 38	50,0	44,0	39,0	13,0	32,0	23,0	55 - 57	0,260	5
250664	M63	37 - 44	63,0	55,5	44,5	14,0	34,0	22,0	64 - 68	0,380	5

Art. Nr.		KB	D1	D2	B1	L1	L2	L3	SW	kg/100	VE
250666	PG7	3 - 6,5	12,0	8,5	6,9	6,5	16,5	10,8	14	0,013	10
250668	PG9	4 - 8	14,8	11,8	8,5	8,1	18,9	12,7	17	0,019	10
250670	PG11	5 - 10	18,2	14,2	10,5	8,0	18,5	13,5	20 - 21	0,028	10
250672	PG13,5	6 - 12	20,1	16,2	12,1	7,7	20,5	13,9	23 - 22	0,033	10
250674	PG16	10 - 14	22,2	18,3	14,5	8,3	19,7	14,2	25 - 24	0,038	10
250676	PG21	13 - 18	28,2	23,8	18,2	8,8	23,3	16,5	30	0,060	10
250678	PG29	18 - 25	36,6	32,4	25,2	10,0	26,3	19,4	40	0,111	10
250680	PG36	25 - 33	46,0	41,5	33,2	11,0	32,0	22,0	50	0,190	5
250682	PG42	32 - 38	53,8	47,7	38,7	12,0	32,0	22,0	57	0,255	5
250684	PG48	37 - 44	59,0	52,6	44,5	12,6	33,9	22,8	64	0,345	5

haupa[®]

... mit „Sicherheit“ besser

HAUPA GmbH & Co. KG, Königstr. 165-169, 42853 Remscheid, Tel.: +49 (0)2191 8418-0, Fax: +49 (0)2191 8418-840, sales@haupa.com

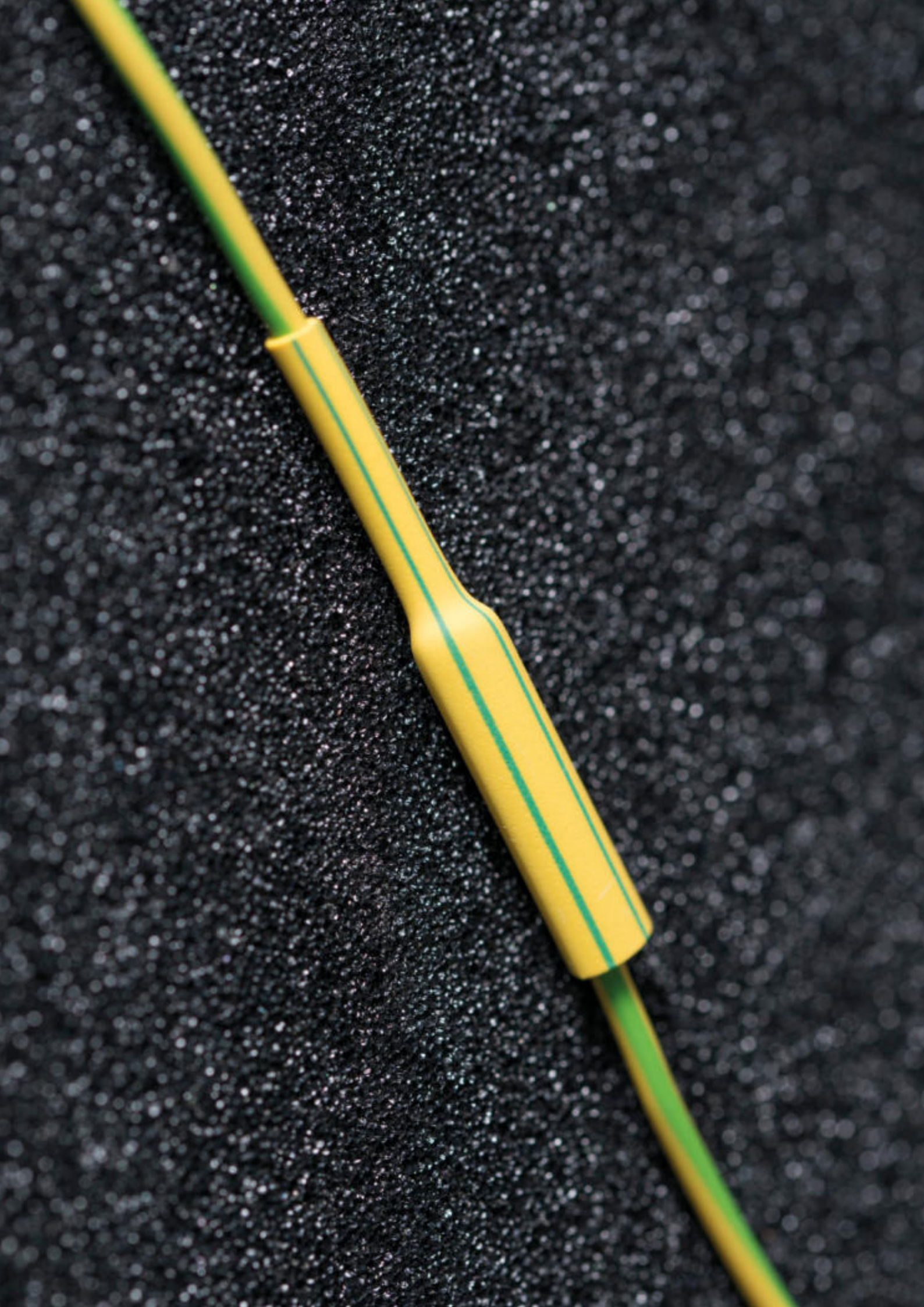

Wärmeschrumpfschläuche
HUPshrink



INFO

HUPshrink - HAUPA Wärmeschrumpfschläuche

Als Schrumpfschlauch bezeichnet man einen Kunststoffschlauch, der sich unter Hitzeeinwirkung - meist durch Zuführung von Heißluft - stark zusammenzieht. Das vor dem Erhitzen in den Schlauch eingebrachte Objekt wird dadurch gegen seine Umgebung elektrisch isoliert und vor mechanischen Beschädigungen geschützt.

Anwendung:

Wärmeschrumpfschläuche dienen der Isolation und dem mechanischen Schutz. Anwendungsgebiete sind bspw. die Reparatur von Bauteilen in der Elektrotechnik oder das Ablängen von Kabeln. Abdichten, isolieren und schützen sind die drei hauptsächlichsten elektronischen und elektrotechnischen Anwendungen der Schläuche.

Kleber:

Die HAUPA Wärmeschrumpfschläuche HUPshrink sind mit und ohne Innenkleber erhältlich. Die Schläuche mit Innenkleber ermöglichen ein passgenaues Arbeiten, bieten robuste Verbindungen und einen sehr guten Korrosionsschutz.

Schrumpfrate:

Das verwendete Grundmaterial (Kunststoff) und die Wandstärke bestimmen wie stark ein Schrumpfschlauch aufgeweitet werden kann. Die Schrumpfrate gibt an, in welchem Verhältnis das Produkt schrumpft (Liefermaß zu (:)) Grundschauch). Je höher die Schrumpfrate ist, umso mehr unterschiedliche Durchmesser können abgedeckt werden.

Wichtige elektrische Leistungsmerkmale

- Durchschlagfestigkeit 19 kV/mm
- spezifischer elektrischer Widerstand $1 \times 10^{14} \Omega/\text{cm}$

Hinweise zur Verarbeitung:

- Zuschneiden des Wärmeschrumpfschlauches auf die gewünschte Länge, wobei auf eine glatte Schnittfläche geachtet werden sollte
- Durchführung der Schrumpfung auf sauberen, möglichst staub- und fettfreien Oberflächen
- Start des Schrumpfvorganges einseitig an einem Schlauchende
- Schrumpftemperatur:
 - +70 °C - +115 °C (ohne Innenkleber) bzw.
 - +80 °C - +115 °C (mit Innenkleber)
- ideale Verarbeitung mit dem passenden Industrie-Heißluftgebläse (Art. Nr. 262097 siehe Seite 200).

Set HUPshrink21TW dünnwandig 2:1

aus strahlungsvernetztem Polyolefin, selbstverlöschend nach MV SS 302, flexibel, universell einsetzbar, Durchschlagfestigkeit: 15 - 25 KV/mm nach DIN 53481, Schrumpftemperatur > 70° C, Dauergebrauchstemperatur - 55° C bis 125° C, 160-tlg., in Kunststoffbox, dünnwandig

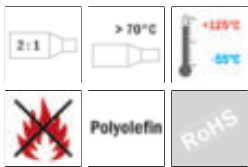

Art. Nr.	2:1	schwarz	160-tlg.	kg	VE
267200				0,060	1

Set HUPshrink21TW dünnwandig 2:1 bunt

aus strahlungsvernetztem Polyolefin, selbstverlöschend nach MV SS 302, flexibel, universell einsetzbar, Durchschlagfestigkeit: 15 - 25 KV/mm nach DIN 53481, Schrumpftemperatur > 70° C, Dauergebrauchstemperatur - 55° C bis 125° C, 160-tlg., in Kunststoffbox, dünnwandig

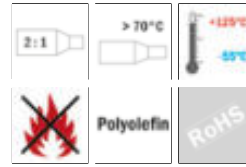

Art. Nr.	2:1	6 Farben	160-tlg.	kg	VE
267202				0,060	1

Set HUPshrink31DW-A doppelwandig 3:1 mit Innenkleber

aus strahlungsvernetztem Polyolefin, selbstverlöschend nach MV SS 302, flexibel, universell einsetzbar, Durchschlagfestigkeit: 15 - 25 KV/mm nach DIN 53481, Schrumpftemperatur > 80° C, Dauergebrauchstemperatur - 55° C bis 125° C, 25-tlg., in Kunststoffbox, doppelwandig, mit Innenkleber

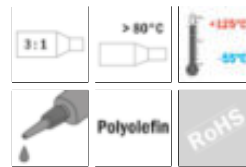

Art. Nr.	3:1	schwarz	25-tlg.	kg	VE
267204				0,060	1

Set HUPshrink21TW dünnwandig 2:1 bunt

aus strahlungsvernetztem Polyolefin, selbstverlöschend nach MV SS 302, flexibel, universell einsetzbar, Durchschlagfestigkeit: 15 - 25 KV/mm nach DIN 53481, Schrumpftemperatur > 70° C, Dauergebrauchstemperatur - 55° C bis 125° C, 160-tlg., in Kunststoffbox, dünnwandig

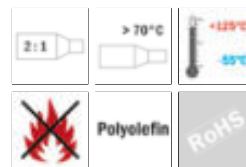

Art. Nr.	2:1	4 Farben	160-tlg.	kg	VE
267206				0,060	1

Schrumpfschläuche

HUPshrink21TW dünnwandig 2:1

aus strahlungsvernetztem Polyolefin, selbstverlöschend nach MV SS 302, flexibel, universell einsetzbar, Durchschlagfestigkeit: 15 - 25 KV/mm nach DIN 53481, Schrumpftemperatur > 70° C, Dauergebrauchstemperatur - 55° C bis 125° C, in 0,1-Meter-Länge im Polybeutel mit Eurolochung verpackt, dünnwandig

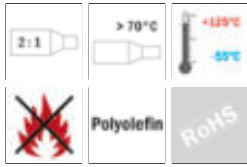

Art. Nr.	m	Ø vor	Ø nach	kg	VE
267000	0,1	2,5	1,0	0,020	50
267002	0,1	3,5	1,5	0,035	50
267004	0,1	5,0	2,25	0,050	50
267006	0,1	6,5	3,0	0,067	50
267008	0,1	9,6	4,5	0,040	25
267010	0,1	12,7	6,0	0,022	10
267012	0,1	19,0	9,0	0,030	10
267014	0,1	26,0	12,5	0,050	10

HUPshrink21TW dünnwandig 2:1 Box

aus strahlungsvernetztem Polyolefin, selbstverlöschend nach MV SS 302, flexibel, universell einsetzbar, Durchschlagfestigkeit: 15 - 25 KV/mm nach DIN 53481, Schrumpftemperatur > 70° C, Dauergebrauchstemperatur - 55° C bis 125° C, 5/10m-Rolle in Spenderbox, dünnwandig

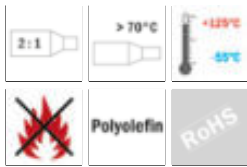

Art. Nr.	m	Ø vor	Ø nach	kg	VE
267016	10	2,5	1,0	0,150	1
267018	10	3,5	1,5	0,160	1
267020	10	5,0	2,25	0,183	1
267022	5	6,5	3,0	0,111	1
267024	5	9,6	4,5	0,133	1
267026	5	12,7	6,0	0,210	1
267028	5	19,0	9,0	0,222	1
267030	5	26,0	12,5	0,350	1
267032	10	2,5	1,0	0,150	1
267034	10	3,5	1,5	0,160	1
267036	10	5,0	2,25	0,183	1
267038	5	6,5	3,0	0,111	1
267040	5	9,6	4,5	0,133	1
267042	5	12,7	6,0	0,210	1
267044	5	19,0	9,0	0,222	1
267046	5	26,0	12,5	0,350	1
267132	10	2,5	1,0	0,350	1
267134	10	3,5	1,5	0,350	1
267136	10	5,0	2,25	0,350	1
267138	5	6,5	3,0	0,350	1
267140	5	9,6	4,5	0,350	1
267142	5	12,7	6,0	0,350	1
267144	5	19,0	9,0	0,350	1
267146	5	26,0	12,5	0,350	1

HUPshrink21TW dünnwandig 2:1 Blister

aus strahlungsvernetztem Polyolefin, selbstverlöschend nach MV SS 302, flexibel, universell einsetzbar, UV-beständig, Durchschlagfestigkeit: 15 - 25 KV/mm nach DIN 53481, Schrumpftemperatur > 70° C, Dauergebrauchstemperatur - 55° C bis 125° C, in 1-Meter-Länge SB-verpackt, dünnwandig

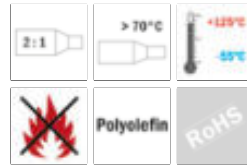

Art. Nr.	m	Ø vor	Ø nach	kg	VE
262085	1	4,8	2,4	0,007	1
262086	1	6,4	3,2	0,010	1
262087	1	9,5	4,8	0,012	1
262088	1	12,7	6,4	0,017	1
262089	1	19,0	9,5	0,035	1
262090	1	25,4	12,7	0,045	1

HUPshrink21TW dünnwandig 2:1

aus strahlungsvernetztem Polyolefin, selbstverlöschend nach MV SS 302, flexibel, universell einsetzbar, Durchschlagfestigkeit: 15 - 25 KV/mm nach DIN 53481, Schrumpftemperatur > 70° C, Dauergebrauchstemperatur - 55° C bis 125° C, 25m-Rolle im Polybeutel verpackt, dünnwandig

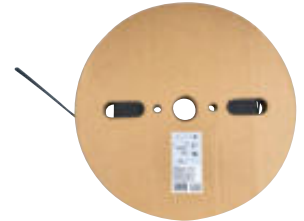
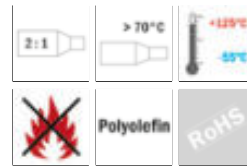

Art. Nr.	m	Ø vor	Ø nach	kg	VE	
267250/200	200	1,2	0,6	1,120	1	
267252/200	200	1,6	0,8	1,200	1	
267254/200	200	2,4	1,2	1,500	1	
267048	25	2,5	1,0	0,250	1	
267256/200	200	3,2	1,6	1,780	1	
267050	25	3,5	1,5	0,339	1	
267258/100	100	4,8	2,4	1,050	1	
267052	25	5,0	2,25	0,401	1	
267260/50	50	6,4	3,2	0,700	1	
267054	25	6,5	3,0	0,420	1	
267262/50	50	9,5	4,8	0,970	1	
267282/50	50	9,5	4,8	0,970	1	
267056	25	9,6	4,5	0,445	1	
267058	25	12,7	6,0	0,745	1	
267264/100	100	12,7	6,4	2,350	1	
267284/100	100	12,7	6,0	2,350	1	
267060	25	19,0	9,0	0,876	1	
267266/50	50	19,0	9,5	2,165	1	
267062	25	26,0	12,5	1,320	1	
267268/50	50	25,4	12,7	3,040	1	
267410/25	25	38,1	19,0	1,375	1	
267411/25	25	50,8	25,4	1,825	1	
267412/25	25	76,0	38,0	2,750	1	
267413/25	25	102,0	51,0	3,625	1	
267480/100	100	3:1	12,7	4,0	1,500	1

haupa®

... mit „Sicherheit“ besser

HAUPA GmbH & Co. KG, Königstr. 165-169, 42853 Remscheid, Tel.: +49 (0)2191 8418-0, Fax: +49 (0)2191 8418-840, sales@haupa.com

Schrumpfschläuche

HUPshrink21TW dünnwandig 2:1

aus strahlungsvernetztem Polyolefin, selbstverlöschend nach MV SS 302, flexibel, universell einsetzbar, Durchschlagfestigkeit: 15 - 25 KV/mm nach DIN 53481, Schrumpftemperatur > 70° C, Dauergebrauchstemperatur - 55° C bis 125° C, im Polybeutel verpackt, dünnwandig

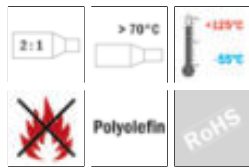

Art. Nr.	m		Ø vor	Ø nach	kg	VE
267250	1,2	2:1	1,2	0,6	0,006	1
267252	1,2	2:1	1,6	0,8	0,006	1
267254	1,2	2:1	2,5	1,0	0,008	1
267256	1,2	2:1	3,5	1,5	0,009	1
267258	1,2	2:1	5,0	2,25	0,011	1
267260	1,2	2:1	6,5	3,0	0,014	1
267262	1,2	2:1	9,6	4,5	0,019	1
267264	1,2	2:1	12,7	6,0	0,024	1
267266	1,2	2:1	19,0	9,0	0,043	1
267268	1,2	2:1	26,0	12,5	0,061	1
267272	1,2	2:1	1,6	0,8	0,006	1
267274	1,2	2:1	2,5	1,0	0,008	1
267276	1,2	2:1	3,5	1,5	0,009	1
267278	1,2	2:1	5,0	2,25	0,011	1
267280	1,2	2:1	6,5	3,0	0,014	1
267282	1,2	2:1	9,6	4,5	0,019	1
267284	1,2	2:1	12,7	6,0	0,024	1
267286	1,2	2:1	19,0	9,0	0,043	1
267288	1,2	2:1	26,0	12,5	0,061	1
267292	1,2	2:1	1,6	0,8	0,006	1
267294	1,2	2:1	2,5	1,0	0,008	1
267296	1,2	2:1	3,5	1,5	0,009	1
267298	1,2	2:1	5,0	2,25	0,011	1
267300	1,2	2:1	6,5	3,0	0,014	1
267302	1,2	2:1	9,6	4,5	0,019	1
267304	1,2	2:1	12,7	6,0	0,024	1
267306	1,2	2:1	19,0	9,0	0,043	1
267308	1,2	2:1	26,0	12,5	0,061	1
267312	1,2	2:1	1,6	0,8	0,006	1
267314	1,2	2:1	2,5	1,0	0,008	1
267316	1,2	2:1	3,5	1,5	0,009	1
267318	1,2	2:1	5,0	2,25	0,011	1
267320	1,2	2:1	6,5	3,0	0,014	1
267322	1,2	2:1	9,6	4,5	0,019	1
267324	1,2	2:1	12,7	6,0	0,024	1
267326	1,2	2:1	19,0	9,0	0,043	1
267328	1,2	2:1	26,0	12,5	0,061	1
267332	1,2	2:1	1,6	0,8	0,006	1
267334	1,2	2:1	2,5	1,0	0,008	1
267336	1,2	2:1	3,5	1,5	0,009	1
267338	1,2	2:1	5,0	2,25	0,011	1
267340	1,2	2:1	6,5	3,0	0,014	1
267342	1,2	2:1	9,6	4,5	0,019	1
267344	1,2	2:1	12,7	6,0	0,024	1
267346	1,2	2:1	19,0	9,0	0,043	1
267348	1,2	2:1	26,0	12,5	0,061	1
267352	1,2	2:1	1,6	0,8	0,006	1
267354	1,2	2:1	2,5	1,0	0,008	1
267356	1,2	2:1	3,5	1,5	0,009	1
267358	1,2	2:1	5,0	2,25	0,011	1
267360	1,2	2:1	6,5	3,0	0,014	1
267362	1,2	2:1	9,6	4,5	0,019	1
267364	1,2	2:1	12,7	6,0	0,024	1
267366	1,2	2:1	19,0	9,0	0,043	1
267368	1,2	2:1	26,0	12,5	0,061	1

Art. Nr.	m		Ø vor	Ø nach	kg	VE
267372	1,2	2:1	1,6	0,8	0,006	1
267374	1,2	2:1	2,5	1,0	0,008	1
267376	1,2	2:1	3,5	1,5	0,009	1
267378	1,2	2:1	5,0	2,25	0,011	1
267380	1,2	2:1	6,5	3,0	0,014	1
267382	1,2	2:1	9,6	4,5	0,019	1
267384	1,2	2:1	12,7	6,0	0,024	1
267386	1,2	2:1	19,0	9,0	0,043	1
267388	1,2	2:1	26,0	12,5	0,061	1
267392	1,2	2:1	1,6	0,8	0,007	1
267394	1,2	2:1	2,5	1,0	0,008	1
267396	1,2	2:1	3,5	1,5	0,008	1
267398	1,2	2:1	5,0	2,25	0,011	1
267400	1,2	2:1	6,5	3,0	0,014	1
267402	1,2	2:1	9,6	4,5	0,020	1
267404	1,2	2:1	12,7	6,0	0,024	1
267406	1,2	2:1	19,0	9,0	0,041	1
267408	1,2	2:1	26,0	12,5	0,058	1

HUPshrink31DW doppelwandig 3:1

aus strahlungsvernetztem Polyolefin, selbstverlöschend nach MV SS 302, flexibel, universell einsetzbar, Durchschlagfestigkeit: 15 - 25 KV/mm nach DIN 53481, Schrumpftemperatur > 70° C, Dauergebrauchstemperatur - 55° C bis 135° C, 1,2m im Polybeutel verpackt, doppelwandig

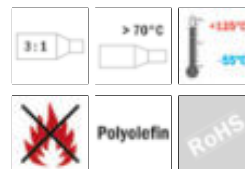

Art. Nr.	m		Ø vor	Ø nach	kg	VE
267430	1,2	3:1	3,0	1,0	0,009	1
267432	1,2	3:1	6,0	2,0	0,013	1
267434	1,2	3:1	9,0	3,0	0,020	1
267436	1,2	3:1	12,0	4,0	0,025	1
267438	1,2	3:1	18,0	6,0	0,039	1
267440	1,2	3:1	25,0	8,0	0,060	1
267442	1,2	3:1	3,0	1,0	0,008	1
267444	1,2	3:1	6,0	2,0	0,013	1
267446	1,2	3:1	9,0	3,0	0,019	1
267448	1,2	3:1	12,0	4,0	0,024	1
267450	1,2	3:1	18,0	6,0	0,041	1
267452	1,2	3:1	25,0	8,0	0,064	1

Schrumpfschläuche mit Kleber

HUPshrink31MW-A | 41MW-A mittelwandig 3:1, 4:1 mit Innenkleber

aus strahlungsvernetztem Polyolefin, selbstverlöschend nach MV SS 302, flexibel, universell einsetzbar, Durchschlagfestigkeit: 15 - 25 KV/mm nach DIN 53481, Schrumpftemperatur > 80° C, Dauergebrauchstemperatur - 45° C bis 110° C, 1,2m im Polybeutel verpackt, mittelwandig, **mit Innenkleber**

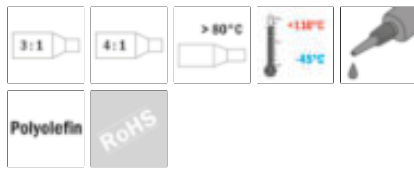

Art. Nr.	m		Ø vor	Ø nach	kg	VE
267102	1,2	4:1	8,0	2,0	0,050	1
267104	1,2	4:1	12,0	3,0	0,061	1
267106	1,2	4:1	22,0	6,0	0,118	1
267108	1,2	4:1	33,0	8,0	0,180	1
267118	1,2	4:1	95,0	25,0	0,510	1
267110	1,2	3:1	40,0	12,0	0,210	1
267112	1,2	3:1	55,0	16,0	0,300	1
267114	1,2	3:1	65,0	19,0	0,380	1
267116	1,2	3:1	75,0	22,0	0,395	1
267120	1,2	3:1	115,0	34,0	0,830	1

HUPshrink31DW-A | 41DW-A doppelwandig 3:1, 4:1 mit Innenkleber

aus strahlungsvernetztem Polyolefin, selbstverlöschend nach MV SS 302, flexibel, universell einsetzbar, Durchschlagfestigkeit: 15 - 25 KV/mm nach DIN 53481, Schrumpftemperatur > 80° C, Dauergebrauchstemperatur - 45° C bis 110° C, 1,2m im Polybeutel verpackt, doppelwandig, **mit Innenkleber**

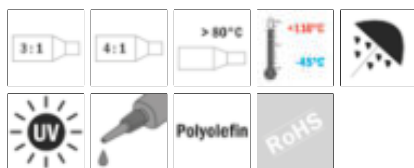

Art. Nr.	m		Ø vor	Ø nach	kg	VE
267064	1,2	3:1	3,2	1,0	0,025	1
267066	1,2	3:1	4,8	1,6	0,035	1
267068	1,2	3:1	6,4	2,0	0,040	1
267070	1,2	3:1	9,5	3,0	0,050	1
267074	1,2	3:1	12,7	4,0	0,060	1
267078	1,2	3:1	19,1	6,0	0,080	1
267080	1,2	3:1	24,5	8,0	0,100	1
267084	1,2	3:1	38,1	13,0	0,170	1
267088	1,2	4:1	52,0	13,0	0,290	1

HUPshrink31DW-A doppelwandig 3:1 mit Innenkleber Box

aus strahlungsvernetztem Polyolefin, selbstverlöschend nach MV SS 302, flexibel, universell einsetzbar, Durchschlagfestigkeit: 15 - 25 KV/mm nach DIN 53481, Schrumpftemperatur > 80° C, Dauergebrauchstemperatur - 45° C bis 110° C, 5/10m-Rolle in Spenderbox, doppelwandig, **mit Innenkleber**

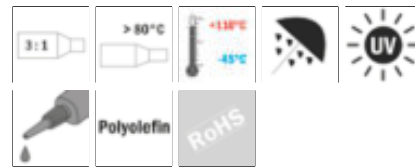

Art. Nr.	m		Ø vor	Ø nach	kg	VE
267090	10	3:1	3,0	1,0	0,205	1
267092	5	3:1	6,0	2,0	0,215	1
267094	5	3:1	9,0	3,0	0,220	1

HUPshrink31DW-A doppelwandig 3:1 mit Innenkleber

aus strahlungsvernetztem Polyolefin, selbstverlöschend nach MV SS 302, flexibel, universell einsetzbar, Durchschlagfestigkeit: 15 - 25 KV/mm nach DIN 53481, Schrumpftemperatur > 80° C, Dauergebrauchstemperatur - 45° C bis 110° C, 5m-Rolle, doppelwandig, **mit Innenkleber**

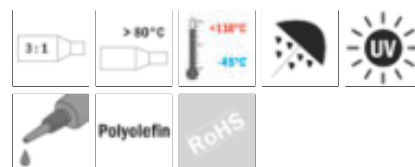

Art. Nr.	m		Ø vor	Ø nach	kg	VE
267096	5	3:1	12,0	4,0	0,320	1
267098	5	3:1	19,0	6,0	0,403	1
267100	5	3:1	24,0	8,0	0,570	1

haupa®

... mit „Sicherheit“ besser

HAUPA GmbH & Co. KG, Königstr. 165-169, 42853 Remscheid, Tel.: +49 (0)2191 8418-0, Fax: +49 (0)2191 8418-840, sales@haupa.com

Schrumpfschläuche mit Kleber

HUPshrink41DW-A doppelwandig 4:1 mit Innenkleber

aus strahlungsvernetztem Polyolefin, selbstverlöschend nach MV SS 302, flexibel, universell einsetzbar, Durchschlagfestigkeit: 15 - 25 KV/mm nach DIN 53481, Schrumpftemperatur > 80° C, Dauergebrauchstemperatur - 45° C bis 110° C, 1,2m im Polybeutel verpackt, doppelwandig, **mit Innenkleber**

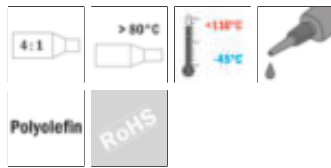

Art. Nr.	m	Ø vor	Ø nach	kg	VE	
267460	1,2	4:1	4,0	1,0	0,013	1
267462	1,2	4:1	8,0	2,0	0,017	1
267464	1,2	4:1	12,0	3,0	0,030	1
267466	1,2	4:1	16,0	4,0	0,051	1
267468	1,2	4:1	24,0	6,0	0,103	1
267470	1,2	4:1	32,0	8,0	0,120	1
267472	1,2	4:1	52,0	13,0	0,183	1

Wärmeschrumpf-Endkappe

- Innenseite mit spiralbeschichtetem Schmelzklebstoff
- hohe Beständigkeit gegen Feuchtigkeit, Pilz & Korrosion
- empfohlen für den Einsatz im Freien, auf unterirdischen Stromverteilungskabeln mit PVC, Blei oder XLPE-Hüllen
- aus strahlungsvernetztem Polyolefin
- Durchschlagfestigkeit: 15 KV/mm
- Schrumpftemperatur > 80° C
- Dauergebrauchstemperatur - 55° C bis + 110° C
- Schrumpfrate 2:1
- elektrische Isolierung bis 1000 V
- einfache Installation über das Kabelende
- Abriebfestigkeit und mechanischer Schutz

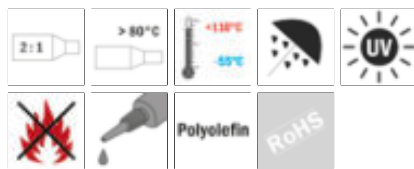

Art. Nr.	Kabel-Ø	Kal	WaST	kg	VE
267500	4 - 10	15	2,6	0,003	100
267502	6 - 16	25	2,8	0,005	50
267506	18 - 32	40	3,3	0,018	25
267508	28 - 48	50	3,5	0,044	10
267510	45 - 68	55	4,0	0,064	10
267512	55 - 90	70	4,0	0,110	25
267514	65 - 110	70	4,0	0,143	20

Zubehör

Gaslöt-Set SolderingKit

12-teilig, für Feuerzeug-Butangas, mit Piezo Zündung, Aufheizzeit: +/- 25 Sek. (Spitzen), Leistung stufenlos regelbar, Temperaturen bei offener Flamme bis 1200 °C, Löten bis 550 °C, Wärmeschrumpfen bis 680 °C, Brenndauer ca. 60 Min., in schwarzem Kunststoffkoffer. 10 - 60 W, max. Betriebsdauer 90 Min., Maße 275 x 160 x 45 mm, Gasinhalt 17 ml.



Art. Nr.	Inhalt	kg	VE
262098	12	0,670	1

Industrie-Heißluftgebläse für Schrumpfschläuche

Elektronik-Heißluftgebläse mit stufenloser Temperaturregelung und zwei Gebläsestufen, zeichnet sich durch sein geringes Gewicht und die schlanke Bauform aus. Dadurch ist es ideal für langes, ermüdungsfreies Arbeiten und für Einsätze an unzugänglichen Stellen. Die Temperatur ist stufenlos regelbar, die Luftmenge in 2 Stufen einstellbar. Für Schrumpfschläuche.

Technische Daten:

Länge/Ø (am Stoßschutz): 325 mm / 85 mm
 Spannung: 230 V / 50 Hz (Sonderspannungen möglich)
 Leistung: 2000 W
 Temperatur: 100° - 600° C stufenlosregelbar
 Luftmenge: mind. 300 l/min. / max. 500 l/min.



Art. Nr.	kg	VE
262097	0,773	1

Isolierbänder



INFO

Elektro-Isolierband

Typische Anwendungen in der Elektroinstallation:

Isolieren, Abdichten, Aufpolstern, Schutz vor Korrosion, Hitze, elektromagnetischen Störungen, Kabelmarkierungen, etc.

Vorteile:

- VDE geprüft
- DIN EN 60454-3-1
- leichtes Abrollen
- sehr gute Klebekraft
- hohe Flexibilität
- faltenfreies Anschmiegen an unebenen Untergründen
- reißfest und alterungsbeständig
- flammhemmend
- selbstverlöschend
- temperaturbeständig von -30°C bis 105°C
- wasser-, witterungs- und UV-beständig
- vielseitig in der Anwendung
- zum Isolieren, Bündeln, Kennzeichnen
- in 10 Farben verfügbar

Elektro-Isolierband für den professionellen Einsatz „HUPTape-15“

Material: PVC, in geprüfter VDE-Qualität, nach DIN EN 60454-3-1, flammhemmend, selbstverlöschend, temperaturbeständig von -30°C bis 105°C, wasser-, witterungs- und UV-beständig, hohe Flexibilität und sehr gute Klebekraft, vielseitig in der Anwendung, reißfest und alterungsbeständig, zum Isolieren, Bündeln und Kennzeichnen, in 10 Farben erhältlich.



Art. Nr.	Breite/mm	Länge/m	Stärke	kg	VE
263800	15	10	0,15	0,035	120 10
263802	15	10	0,15	0,035	120 10
263804	15	10	0,15	0,035	120 10
263806	15	10	0,15	0,035	120 10
263808	15	10	0,15	0,035	120 10
263810	15	10	0,15	0,035	120 10
263812	15	10	0,15	0,035	120 10
263814	15	10	0,15	0,035	120 10
263816	15	10	0,15	0,035	120 10
263818	15	10	0,15	0,035	120 10

Art. Nr.	Breite/mm	Länge/m	Stärke	kg	VE
263822	15	20	0,15	0,060	60 10
263824	15	20	0,15	0,060	60 10
263826	15	20	0,15	0,060	60 10
263828	15	20	0,15	0,060	60 10
263830	15	20	0,15	0,060	60 10
263832	15	20	0,15	0,060	60 10
263834	15	20	0,15	0,060	60 10
263836	15	20	0,15	0,060	60 10
263838	15	20	0,15	0,060	60 10
263840	15	20	0,15	0,060	60 10

Art. Nr.	Breite/mm	Länge/m	Stärke	kg	VE
263842	19	20	0,15	0,076	48 8
263844	19	20	0,15	0,076	48 8
263846	19	20	0,15	0,076	48 8
263848	19	20	0,15	0,076	48 8
263850	19	20	0,15	0,076	48 8
263852	19	20	0,15	0,076	48 8
263854	19	20	0,15	0,076	48 8
263856	19	20	0,15	0,076	48 8
263858	19	20	0,15	0,076	48 8
263860	19	20	0,15	0,076	48 8

Art. Nr.	Breite/mm	Länge/m	Stärke	kg	VE
263902	19	25	0,15	0,084	48 8
263904	19	25	0,15	0,084	48 8
263906	19	25	0,15	0,084	48 8
263908	19	25	0,15	0,084	48 8
263910	19	25	0,15	0,084	48 8
263912	19	25	0,15	0,084	48 8
263914	19	25	0,15	0,084	48 8
263916	19	25	0,15	0,084	48 8
263918	19	25	0,15	0,084	48 8
263920	19	25	0,15	0,084	48 8

Art. Nr.	Breite/mm	Länge/m	Stärke	kg	VE
263862	25	20	0,15	0,100	36 6
263864	25	20	0,15	0,100	36 6
263866	25	20	0,15	0,100	36 6
263868	25	20	0,15	0,100	36 6
263870	25	20	0,15	0,100	36 6
263872	25	20	0,15	0,100	36 6
263874	25	20	0,15	0,100	36 6
263876	25	20	0,15	0,100	36 6
263878	25	20	0,15	0,100	36 6
263880	25	20	0,15	0,100	36 6

Art. Nr.	Breite/mm	Länge/m	Stärke	kg	VE
263882	19	33	0,15	0,120	48 8
263884	19	33	0,15	0,120	48 8
263886	19	33	0,15	0,120	48 8
263888	19	33	0,15	0,120	48 8
263890	19	33	0,15	0,120	48 8
263892	19	33	0,15	0,120	48 8
263894	19	33	0,15	0,120	48 8
263896	19	33	0,15	0,120	48 8
263898	19	33	0,15	0,120	48 8
263900	19	33	0,15	0,120	48 8

Rainbow-Pack

- VDE geprüft
- DIN EN 60454-3-1
- UV-beständig



Art. Nr.	Breite/mm	Länge/m	Stärke	Set	VE
263820	15	10	0,15	10-teilig	1
263861	19	20	0,15	10-teilig	1

Elektro-Isolierband

Kältebeständig

Isolierband kältebeständig „HUPtape-22plus“



- hervorragende Wickeleigenschaften
- auch bei sehr niedrigen Temperaturen verarbeitbar
- extrem witterungsbeständig (UV-beständig)
- beständig gegen Korrosion, Säuren und Laugen
- Verarbeitungstemperatur: -18°C bis + 60°C
- einzeln in Kunststoff-Box verpackt



Art. Nr.	GL	Breite/mm	Stärke	kg	VE
263930	20 m	19	0,215	0,105	1

Gewebeband

besonders starker Kleber, UV-beständig.

- 50 m



Art. Nr.	GL	Breite/mm	Farbe	kg	VE
393016	50 m	50	grau	0,400	1

Selbstverschweißend

Selbstverschweißendes Isolierband „HUPtape76seal“



- bildet homogen verschweißende Wickellagen
- hervorragende dielektrische Eigenschaften
- witterungsbeständig (UV-beständig)
- Isolation an Mittelspannungskabeln bis 69 kV
- beständig gegen Korrosion, Säuren und Laugen
- einzeln in Kartonverpackung

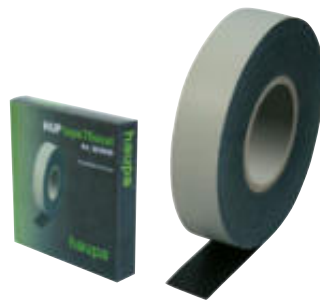

Art. Nr.	GL	Breite/mm	Stärke	kg	VE
263940	9 m	19	0,76	0,203	1

haupa[®]

... mit „Sicherheit“ besser

HAUPA GmbH & Co. KG, Königstr. 165-169, 42853 Remscheid, Tel.: +49 (0)2191 8418-0, Fax: +49 (0)2191 8418-840, sales@haupa.com

Sicherheitshinweise für Arbeiten unter Spannung

Grundvoraussetzung für Arbeiten an unter Spannung stehenden Betriebsmitteln ist sicherheitsisoliertes Werkzeug. Dabei sind immer die gesetzlichen Bestimmungen und folgende Sicherheitshinweise zu beachten:

1. Transportieren Sie Ihre Sicherheitswerkzeuge so, dass Schäden an der Isolation vermieden werden.
2. Prüfen Sie vor Gebrauch, ob die Isolation unbeschädigt ist. Defektes Werkzeug muss aussortiert werden.
3. Sicherheitswerkzeug sauber und trocken halten.
4. Bei Arbeiten über Kopf oder bei Arbeiten mit schneidenden Zangen sollte eine Schutzbrille getragen werden.
5. An dem Arbeitsplatz, wo unter Spannung gearbeitet wird, muss zur eigenen Sicherheit auf Ordnung und Sauberkeit geachtet werden.
6. Bei beengten Platzverhältnissen sollte Schutzkleidung und Schutzausrüstung getragen werden (z.B. Sicherheitshandschuhe, Abdecktücher, Schutzhauben)
7. Verwendet werden sollte nur geeignetes und geprüftes Werkzeug. Beachtet werden muss auch, dass gelöste oder abgeschnittene Teile nicht auf spannungsführende Komponenten fallen.

Stückprüfungen nach VDE Norm 1000 V IEC 60900:2012



Kälteschlagprüfung

Hierbei wird die Zähigkeit des PVC-Materials überprüft. Auf die bis -25°C abgekühlten Werkzeuge fällt ein Gewicht herab. Es dürfen keine Risse oder sonstige Beschädigungen auftreten.

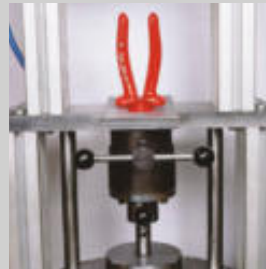

Prüfung der Haftfähigkeit des PVC-Überzugs

Nach einer Lagerung von 168 Stunden und einer Umgebungstemperatur von 70°C wird mit einer Zugkraft von 500 NM die Haftfähigkeit der PVC-Beschichtung bei Zangen überprüft. Hierbei muss der Isolierstoff fest mit dem Grundwerkzeug verbunden bleiben.



Prüfung des Flammwiderstandes

Um Brandgefahren auszuschließen, werden nur schwer entflammbare PVC-Materialien verwendet.



Druckprüfung

Bei einer Druckbelastung von 20 NM und einer Temperatur von 70°C darf kein Durchschlag erfolgen, wenn mit einer Spannung von AC 5.000 V geprüft wird.



Prüfung der elektrischen Isoliereigenschaften









Nach einer 24-stündigen Unterwasserlagerung werden die Werkzeuge mit AC 10.000 V – bei gleichzeitiger Prüfung des Ableitstroms – drei Minuten getestet. In diesem Zeitraum darf kein Durchschlag oder Überschlag auftreten.



Spannungsprüfung

Jedes Sicherheitswerkzeug wird stückgeprüft. Das heißt, dass alle Werkzeuge mit VDE EN-Kennzeichnung mit AC 10.000 V geprüft werden und für 1.000 V zugelassen sind. Damit ist die 10-fache Sicherheit gewährleistet.

Schraubprofile

-  Schlitz
-  Kreuzschlitz Phillips
-  Kreuzschlitz Pozidriv
-  Pozidriv/Flachschlitz
-  Tx
-  Tx mit Sicherungspin
-  Innensechskant
-  Außensechskant
-  Kugelkopf

Patent Umschaltknarre



Die HAUPA-Umschaltknarre hat einige patentierte Vorteile. Sie zeichnet sich durch eine besonders ergonomische Handhabung und hohe Funktionssicherheit aus. Maßgebend ist die einwandfreie Arretierung der Steckschlüsselsätze, welche Auszugskräfte bis zu 500 N aushalten müssen.

Eine Einhandbedienung der Knarre wird durch einen Querschieber erreicht, der aus nicht leitendem Material (Polyamid) hergestellt ist. Dieser ist ergonomisch so günstig angeordnet, dass er mit dem Daumen der Griffhand einfach erreichbar ist. Zudem gewährleistet dieser Querschieber, der weit in das Innere der Knarre geführt ist, das problemlose Erreichen der Prüfspannung von 10 KV gemäß DIN 60900.



Sicherheit von HAUPA-Artikeln

Alle HAUPA-Artikel im Produktbereich „Arbeiten unter Spannung“ sind mit einer 2-Farb-Mehrschichtisolierung versehen (wo dies technisch möglich ist). Die Mehrschichtisolierung unterstützt die gültige VBG4-Vorschrift. Diese fordert vor Beginn der Arbeiten eine Prüfung sämtlicher Werkzeuge auf äußerlich erkennbare Schäden. Durch die 2-Farb-Beschichtung – die zweite Isolierschicht hat eine gelbe Kontrastfarbe – werden Beschädigungen sofort sichtbar.

Sicherheitswerkzeuge



haupa[®]
... mit „Sicherheit“ besser

INFO

Schraubendreher-Serie „HUPslim“ Industrie-Qualität

Diese Schraubendreher erfüllen die Norm IEC 60900. Alle Klingen bestehen aus einem hochwertigen Molybdän-Vanadium-Stahl, sind matt verchromt und mit rotgedecktem Polypropylen umspritzt. Das ergonomisch geformte 2-Komponenten-Heft aus PP/TPE-Material gewährleistet eine hohe Sicherheit bei optimaler Kraftübertragung. Jeder Schraubendreher ist nach der neuen Norm stückgeprüft und entsprechend gekennzeichnet.



Eingespritztes Klingenprofil
- für den direkten Zugriff
im Werkzeugkoffer,
Abrieb nicht möglich



2

Homogene Größenanpassung der Schraubendreherhefte für bessere Kraftübertragung. Vergrößerung der Weichzone

3

Elegantes, ergonomisch geformtes, rutschfestes 2-Komponentenheft aus PP/TPE-Material

4

rollhemmend



5

mit 1000 V Markierung



6

HUPslim
Schraubendreher mit reduziertem Klingendurchmesser und integrierter Schutzisolation. Tiefliegende Schrauben können durch den reduzierten Klingendurchmesser besser erreicht werden.

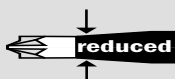

7

magnetische Klinge

Ein zusätzlicher Abgleitschutz bei Phillips-Profilen verhindert das Herausrutschen aus der Schraube. *Silver Tip schützt vor Korrosion.*

VDE-Schraubendreher „HUPslim“ 1000 V

Schraubendreher „HUPslim“ mit PZ-Flachschlitz Profil



Spezifikationen und Vorteile des PZ/FL-Profiles

Bei diesem neuen Schraubendreher hat man genau das Innenprofil der Schraube als Außenprofil auf die Klinge übertragen. Dieses neue kombinierte Profil hat beim Schrauben den Vorteil, dass der „Come-Out-Effect“ reduziert wird und eine höhere Drehmomentübertragung gegenüber nur PZ bzw. nur Flachschlitz gewährleistet ist.



Anwendungsbereiche PZ/FL-Profil

Überwiegend werden die Schrauben im Bereich der Elektroinstallation in Sicherungsautomaten und Schützen bzw. FI-Schutzschaltern verbaut.

HUPslim

Schraubendreher mit reduziertem Klingendurchmesser und integrierter Schutzisolation. Tiefliegende Schrauben können durch den reduzierten Klingendurchmesser besser erreicht werden.

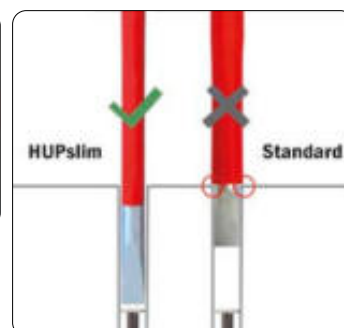

1000 V IEC 60900

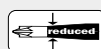

Art. Nr.	Größe	KL	GL	Form	kg	VE
102870	1	80	205	PZ/FL	0,062	1
102872	2	100	270	PZ/FL	0,096	1

Schraubendreher-Set „HUPslim“ mit PZ-Flachschlitz Profil



mit 2-Komponenten-Heft aus PP/TPE-Material, Klinge aus Molybdän-Vanadium-Stahl, gehärtet, gestrahlt, stückgeprüft

HUPslim

Schraubendreher mit reduziertem Klingendurchmesser und integrierter Schutzisolation. Tiefliegende Schrauben können durch den reduzierten Klingendurchmesser besser erreicht werden.

Inhalt:

- 102870
- 102872



1000 V IEC 60900

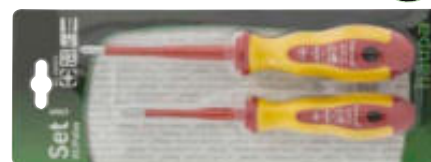
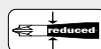

Art. Nr.	Größe	Form	Set	kg	VE
102879	1+2	PZ/FL	2-tlg.	0,195	1



VDE-Schraubendreher „HUPslim“ 1000 V

Elektriker-Schraubendreher „HUPslim“ Schlitz

mit 2-Komponenten-Heft aus PP/TPE-Material, Klinge aus Molybdän-Vanadium-Stahl, gehärtet, gestrahlt, stückgeprüft.

HUPslim

Schraubendreher mit reduziertem Klingendurchmesser und integrierter Schutzisolation. Tiefliegende Schrauben können durch den reduzierten Klingendurchmesser besser erreicht werden.

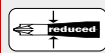

Art. Nr.	SB	KSt	KL	GL	kg	VE
102914	3,5	0,6	100	185	0,034	1
102916	4	0,8	100	195	0,049	1
102918	5,5	1,0	125	230	0,070	1
102920	6,5	1,2	150	255	0,108	1

Elektriker-Schraubendreher „HUPslim“ Schlitz

mit 2-Komponenten-Heft aus PP/TPE-Material, Klinge aus Molybdän-Vanadium-Stahl, gehärtet, gestrahlt, stückgeprüft.

HUPslim

Schraubendreher mit reduziertem Klingendurchmesser und integrierter Schutzisolation. Tiefliegende Schrauben können durch den reduzierten Klingendurchmesser besser erreicht werden.

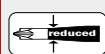

Art. Nr.	SB	KSt	KL	GL	kg	VE
102917	4	1,0	100	195	0,049	1

Kreuzschlitz-Schraubendreher „HUPslim“ Phillips

mit 2-Komponenten-Heft aus PP/TPE-Material, Klinge aus Molybdän-Vanadium-Stahl, gehärtet, gestrahlt, stückgeprüft. Gravur der Klinge sorgt für extra Grip in der Schraube.

HUPslim

Schraubendreher mit reduziertem Klingendurchmesser und integrierter Schutzisolation. Tiefliegende Schrauben können durch den reduzierten Klingendurchmesser besser erreicht werden.

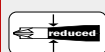

Art. Nr.	Größe	KL	GL	Form	kg	VE
102942	1	80	175	PH	0,061	1
102944	2	100	205	PH	0,095	1

Kreuzschlitz-Schraubendreher „HUPslim“ Pozidriv

mit 2-Komponenten-Heft aus PP/TPE-Material, Klinge aus Molybdän-Vanadium-Stahl, gehärtet, gestrahlt, stückgeprüft.

HUPslim

Schraubendreher mit reduziertem Klingendurchmesser und integrierter Schutzisolation. Tiefliegende Schrauben können durch den reduzierten Klingendurchmesser besser erreicht werden.

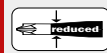

Art. Nr.	Größe	KL	GL	Form	kg	VE
102952	1	80	175	PZ	0,061	1
102954	2	100	205	PZ	0,095	1

Schraubendreher-Set „HUPslim“ 1000 V

mit 2-Komponenten-Heft aus PP/TPE-Material, Klinge aus Molybdän-Vanadium-Stahl, gehärtet, gestrahlt, stückgeprüft, 6-teilig.

HUPslim

Schraubendreher mit reduziertem Klingendurchmesser und integrierter Schutzisolation. Tiefliegende Schrauben können durch den reduzierten Klingendurchmesser besser erreicht werden.

Inhalt:

je 1 Schlitzschraubendreher HUPslim 3,5 x 100 mm, 4 x 100 mm, 5,5 x 125 mm, 6,5 x 150 mm, je 1 Schraubendreher HUPslim Phillips oder Pozidriv Größe 1 und 2

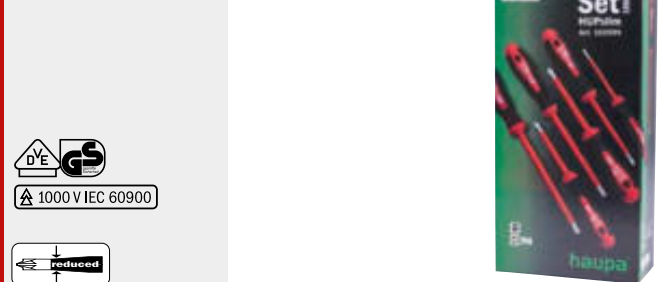

Art. Nr.	Form	Set	kg	VE
102999	Phillips	6-teilig	0,414	1
102999/PZ	Pozidriv	6-teilig	0,416	1

HUPslim
Schraubendreher mit reduziertem Klingendurchmesser und integrierter Schutzisolation. Tiefliegende Schrauben können durch den reduzierten Klingendurchmesser besser erreicht werden.

haupa®

... mit „Sicherheit“ besser

VDE-Schraubendreher „HUPslim“ 1000 V



Schraubendreher-Set „HUPslimPlus“ 1000 V

mit 2-Komponenten-Heft aus PP/TPE-Material, Klinge aus Molybdän-Vanadium-Stahl, gehärtet, gestrahlt, stückgeprüft, 12-teilig.

HUPslim

Schraubendreher mit reduziertem Klingendurchmesser und integrierter Schutzisolation. Tiefliegende Schrauben können durch den reduzierten Klingendurchmesser besser erreicht werden.

Inhalt:

- VDE Elektriker-Schraubendreher HUPslim 3,5 x 0,6 x 100 mm, 4 x 0,8 x 100 mm, 4 x 1,0 x 100 mm, 5,5 x 1,0 x 125 mm, 6,5 x 1,2 x 150 mm
- VDE Kreuzschlitzschraubendreher HUPslim Phillips, Gr. 1 + 2
- VDE Kreuzschlitzschraubendreher HUPslim Pozidriv, Gr. 1 + 2
- VDE Schraubendreher HUPslim mit PZ/FI-Profil, Gr. 1 + 2
- Spannungsprüfer 100 - 250 V lose



1000 V IEC 60900



Art. Nr.	Form	Set	kg	VE
102980	Mix	12-teilig	0,874	1

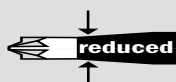

HUPslim

Schraubendreher mit reduziertem Klingendurchmesser und integrierter Schutzisolation. Tiefliegende Schrauben können durch den reduzierten Klingendurchmesser besser erreicht werden.



INFO

Schraubendreher-Serie

Industrie-Qualität

Diese Schraubendreher erfüllen die Norm IEC 60900. Alle Klingen bestehen aus einem hochwertigen Molybdän-Vanadium-Stahl, sind matt verchromt und mit rotgedecktem Polypropylen umspritzt. Das ergonomisch geformte 2-Komponenten-Heft aus PP/TPE-Material gewährleistet eine hohe Sicherheit bei optimaler Kraftübertragung. Jeder Schraubendreher ist nach der neuen Norm stückgeprüft und entsprechend gekennzeichnet.



Eingespritztes Klingenprofil
- für den direkten Zugriff
im Werkzeugkoffer,
Abrieb nicht möglich



2

Homogene Größenanpassung der Schraubendreherhefte für bessere Kraftübertragung. Vergrößerung der Weichzone

3

Elegantes, ergonomisch geformtes, rutschfestes 2-Komponentenheft aus PP/TPE-Material

4

rollhemmend



5

mit 1000 V Markierung

6

magnetische Klinge

Ein zusätzlicher Abgleitschutz bei Phillips-Profilen verhindert das Herausrutschen aus der Schraube. Silver Tip schützt vor Korrosion.

Schraubendreher mit PZ-Flachschlitz-Profil



Spezifikationen und Vorteile des PZ/FL-Profiles

Bei diesem neuen Schraubendreher hat man genau das Innenprofil der Schraube als Außenprofil auf die Klinge übertragen. Dieses neue kombinierte Profil hat beim Schrauben den Vorteil, dass der "Come-Out-Effect" reduziert wird und eine höhere Drehmomentübertragung gegenüber nur PZ bzw. nur Flachschlitz gewährleistet ist.



Anwendungsbereiche PZ/FL-Profil

Überwiegend werden die Schrauben im Bereich der Elektroinstallation in Sicherungsautomaten und Schützen bzw. FI-Schutzschaltern verbaut.



Art. Nr.	Größe	KL	GL	Form	kg	VE
101870	1	80	205	PZ/FL	0,060	1
101872	2	100	270	PZ/FL	0,094	1

Schraubendreher-Set mit PZ-Flachschlitz Profil



mit 2-Komponenten-Heft aus PP/TPE-Material, Klinge aus Molybdän-Vanadium-Stahl, gehärtet, gestrahlt, stückgeprüft

Inhalt:

- 101870
- 101872



Art. Nr.	Größe	Form	Set	kg	VE
101879	1+2	PZ/FL	2-tlg.	0,200	1

Elektriker-Schraubendreher Schlitz



mit 2-Komponenten-Heft aus PP/TPE-Material, Klinge aus Molybdän-Vanadium-Stahl, gehärtet, gestrahlt, stückgeprüft



1000 V IEC 60900



Art. 101917

Art. Nr.	SB	KSt	KL	GL	kg	VE
101910	2,5	0,4	75	155	0,027	1
101912	3	0,5	100	185	0,029	1
101914	3,5	0,6	100	185	0,035	1
101916	4	0,8	100	195	0,052	1
101917	4	1,0	100	195	0,054	1
101918	5,5	1,0	125	230	0,070	1
101920	6,5	1,2	150	255	0,108	1
101922	8	1,2	175	295	0,177	1
101924	10	1,6	200	320	0,245	1

VDE-Schraubendreher 1000 V

Kreuzschlitz-Schraubendreher Phillips

mit 2-Komponenten-Heft aus PP/TPE-Material, Klinge aus Molybdän-Vanadium-Stahl, gehärtet, gestrahlt, stückgeprüft, Gravur der Klinge sorgt für extra Grip in der Schraube



Art. Nr.	Größe	KL	GL	Form	kg	VE
101940	0	60	145	PH	0,034	1
101942	1	80	175	PH	0,061	1
101944	2	100	205	PH	0,100	1
101946	3	150	270	PH	0,165	1

Kreuzschlitz-Schraubendreher Pozidriv

mit 2-Komponenten-Heft aus PP/TPE-Material, Klinge aus Molybdän-Vanadium-Stahl, gehärtet, gestrahlt, stückgeprüft



Art. Nr.	Größe	KL	GL	Form	kg	VE
101950	0	60	135	PZ	0,033	1
101952	1	80	175	PZ	0,061	1
101954	2	100	205	PZ	0,095	1
101956	3	150	270	PZ	0,166	1

Schraubendreher Tx

mit 2-Komponenten-Heft aus PP/TPE-Material, Klinge aus Molybdän-Vanadium-Stahl, gehärtet, gestrahlt, stückgeprüft

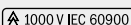

Art. Nr.	Größe	KL	GL	Form	kg	VE
101850	08	100	185	TX	0,053	1
101852	09	100	185	TX	0,051	1
101854	10	100	195	TX	0,053	1
101856	15	100	195	TX	0,053	1
101858	20	100	195	TX	0,052	1
101860	25	125	220	TX	0,070	1
101862	27	125	230	TX	0,072	1
101864	30	150	255	TX	0,109	1
101866	40	175	295	TX	0,178	1

Schraubendreher Square

mit 2-Komponenten-Heft aus PP/TPE-Material, Klinge aus Molybdän-Vanadium-Stahl, gehärtet, gestrahlt, stückgeprüft



Art. Nr.	Größe	KL	GL	Form	kg	VE
102550	0	60	145	SQ	0,034	1
102552	1	80	175	SQ	0,061	1
102554	2	100	205	SQ	0,095	1
102556	3	150	270	SQ	0,166	1

Schraubendreher-Set 1000 V

mit 2-Komponenten-Heft aus PP/TPE-Material, Klinge aus Molybdän-Vanadium-Stahl, gehärtet, gestrahlt, stückgeprüft, 6-teilig.

Inhalt: je 1 VDE-Elektriker-Schraubendreher 2,5 x 75 mm, 4 x 100 mm, 5,5 x 125 mm, 6,5 x 150 mm, je 1 VDE-Kreuzschlitzschraubendreher Phillips oder Pozidriv Größe 1 und 2



Art. Nr.	Form	Set	kg	VE
101999	Phillips	6-teilig	0,414	1
101999/PZ	Pozidriv	6-teilig	0,416	1

Schraubendreher-Set „Plus“ 1000 V

mit 2-Komponenten-Heft aus PP/TPE-Material, Klinge aus Molybdän-Vanadium-Stahl, gehärtet, gestrahlt, stückgeprüft, 15-teilig.

- Inhalt:**
- VDE Elektriker-Schraubendreher 2,5 x 0,4 x 75 mm, 3 x 0,5 x 100 mm, 4 x 0,8 x 100 mm, 5,5 x 1,0 x 125 mm
 - VDE Kreuzschlitz-Schraubendreher Phillips, Gr. 1 + 2
 - VDE Kreuzschlitz-Schraubendreher Pozidriv, Gr. 1 + 2
 - VDE Schraubendreher mit PZ/FI-Profil, Gr. 1 + 2
 - VDE Schraubendreher TX, Gr. 10, 15, 20, 25
 - Spannungsprüfer 100 – 250 V lose



Art. Nr.	Form	Set	kg	VE
101980	Mix	15-teilig	0,971	1



Steckschlüssel DIN 7445

für Sechskantmuttern, mit 2-Komponenten-Heft aus PP/TPE-Material, Klinge aus Molybdän-Vanadium-Stahl, gehärtet, gestrahlt



⚠ 1000 V IEC 60900

Art. Nr.	SW	KL	GL	kg	VE
102520	4	125	220	0,105	1
102522	5	125	220	0,109	1
102524	5,5	125	220	0,116	1
102526	6	125	220	0,111	1
102528	7	125	230	0,116	1
102530	8	125	230	0,119	1
102532	9	125	230	0,122	1
102534	10	125	230	0,125	1
102536	11	125	245	0,167	1
102538	12	125	245	0,165	1
102540	13	125	245	0,175	1

Steckschlüssel-Set DIN 7445

für Sechskantmuttern, mit 2-Komponenten-Heft aus PP/TPE-Material, Klinge aus Molybdän-Vanadium-Stahl, gehärtet, gestrahlt.



Inhalt: je 1 Stück 5 - 5,5 - 7 - 8 - 10 - 11 - 13 mm



⚠ 1000 V IEC 60900

Art. Nr.	Set	kg	VE
102512	7-teilig	1,065	1



Wechselklingen-Set „Vario“ 1000 V



in robuster Nylontasche (mit Gürtelschleife und Klettverschluss),
Inhalt: 2K-Wechselgriff, Drehkappe, Wechselklinge Schlitz 0,4 x 2,5 / 0,5 x 3,0 / 0,8 x 4,0 / PH1 / PH2 oder PZ1 / PZ2, PZ/FL 2, Vierkant 1, Doppelbart

Charakteristische Merkmale sind:

- stückgeprüft gemäß IEC 60900
- hohes Sicherheitsniveau
- Drehkappe für Nutzung als Elektronschraubendreher
- Schaltschrankschlüssel im System integriert
- platz- und gewichtssparend
- erfüllt alle relevanten Normen

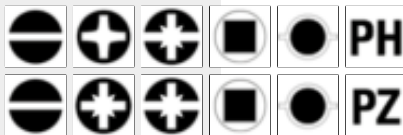

Art. Nr.	Form	Aufnahme	Set	kg	VE
102000-1	Phillips	sechskant	10-teilig	0,340	1
102000/PZ-1	Pozidriv	sechskant	10-teilig	0,334	1

Art. Nr.	Tasche	Breite	Höhe	Tiefe	kg	VE
102042-1	leer	250	135	30	0,100	1

Wechselgriff „Vario“ 1000 V

automatische Verriegelung gegen ungewolltes Herausziehen, ergonomisch geformtes 2 Komponenten-Heft aus PP/TPE-Material

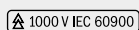

Art. Nr.	GL	Aufnahme	kg	VE
102040	120	sechskant	0,058	1

Drehkappe „Vario“

aufsteckbare Drehkappe für Einsatz als Feinwerkzeug (Elektronik)



Art. Nr.	GL	kg	VE
102044	10	0,002	1

Wechselklingensystem „Vario“ 1000 V

isolierte Wechselklinge aus Molybdän-Vanadium-Stahl, gehärtet, gestrahlt, stückgeprüft, mit Sechskantschaft, höhere Drehmomentübertragung gegenüber nur PZ bzw. nur Flachsitz

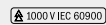

Wechselklinge „Vario“ – PZ/FL

Art. Nr.	Form	Größe	KL	GL	kg	VE
102010	PZ/FL	1	85	165	0,035	1
102012	PZ/FL	2	85	165	0,045	1



Wechselklinge „Vario“ – Schlitz

Art. Nr.	Form	SB	KSt	KL	GL	kg	VE
102014	SL	2,5	0,4	85	165	0,013	1
102016	SL	3,0	0,5	85	165	0,015	1
102017	SL	3,5	0,6	85	165	0,080	1
102018	SL	4,0	0,8	85	165	0,022	1
102020	SL	5,5	1,0	85	165	0,034	1
102022	SL	6,5	1,2	85	165	0,045	1

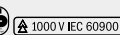

Wechselklinge „Vario“ – Phillips

Art. Nr.	Form	Größe	KL	GL	kg	VE
102001	PH	0	85	165	0,023	1
102002	PH	1	85	165	0,035	1
102004	PH	2	85	165	0,044	1



Wechselklinge „Vario“ – Pozidriv

Art. Nr.	Form	Größe	KL	GL	kg	VE
102005	PZ	0	85	165	0,023	1
102006	PZ	1	85	165	0,035	1
102008	PZ	2	85	165	0,045	1



Wechselklinge „Vario“ – Tx

Art. Nr.	Form	Größe	KL	GL	kg	VE
102060	S-TX	8	85	165	0,016	1
102062	S-TX	9	85	165	0,016	1
102064	S-TX	10	85	165	0,016	1
102066	S-TX	15	85	165	0,021	1
102068	S-TX	20	85	165	0,021	1
102070	S-TX	25	85	165	0,034	1
102072	S-TX	30	85	165	0,041	1

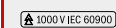

Schaltschrankschlüssel „Vario“ – Vierkant

Art. Nr.	Größe	GL	kg	VE
102030	6	47	0,010	1
102032	8	47	0,009	1

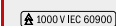

Schaltschrankschlüssel „Vario“ – Dreikant

Art. Nr.	Größe	GL	kg	VE
102034	9	47	0,009	1

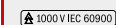

Schaltschrankschlüssel „Vario“ – Doppelbart

Art. Nr.	Größe	GL	kg	VE
102036	5,3	47	0,009	1



VDE-Wechselklingensystem „Vario“ 1000 V

Wechselklingen-Set „VarioPro“ 1000 V

VarioPro

Wechselklingensystem „VarioPro“ mit isolierten Wechselklingen, integrierten Schaltschrankschlüsseln, VDE-Zangen-Set und Stromprüfer.

Inhalt: 30-teilig

- Schlitz: 0,4 x 2,5 x 100; 0,5 x 3,0 x 100; 0,6 x 3,5 x 100; 0,8 x 4,0 x 100; 1,0 x 5,5 x 100; 1,2 x 6,5 x 100
- Phillips: 0 x 100, 1 x 100, 2 x 100
- Pozidriv: 0 x 100, 1 x 100, 2 x 100
- PZ/FL 1, PZ/FL 2
- Tx: 8 x 100, 9 x 100, 10 x 100, 15 x 100, 20 x 100, 25 x 100, 30 x 100
- Vierkant: 8 x 47
- Doppelbart: 5,3 x 47
- Wechselkappe für Nutzung als Elektronikschraubendreher
- 2-Komponenten Wechselgriff: 120 mm
- Stromprüfer: 100700, 125 - 250 V
- VDE 2K-Zangen: 211200*, 211204*, 211208*, 211214

***High leverage = hebelübersetzt, perfektionierte Schneidkraft-Performance**
(hebelübersetzte Zangen bieten bis zu 50 % Kraftersparnis)



Platzhalter für Drehmomentgriff



Art. Nr.	Set	Breite	Höhe	Tiefe	kg	VE
102052	30-teilig	410	310	85	3,200	1

Werkzeugkoffer „ElektroCombo“

Schwarzer Kunststoffkoffer mit Metallverschlüssen, komplettes Werkzeugsortiment für den Elektriker, Koffer: 490 x 375 x 100 mm

Inhalt:

- 2K-VDE-Kombizange 180 mm*
- 2K-VDE-Seitenschneider 160 mm*
- 2K-VDE-Abisolierzange 160 mm
- 2K-VDE-Storchschnabelzange 200 mm*
- Kabelschneider 160 mm, tauchisoliert
- Crimpzange Aderendhülsen 0,25 - 2,5 mm²
- Sechskantstiftschlüsselsatz Kugelkopf, 9-teilig, extra lang
- VDE Schraubendreherheft „Vario“ lose
- VDE Klinge „Vario“ Schlitz 2,5, 3, 4, 5,5 mm
- VDE Klinge „Vario“ PH 1, 2
- VDE Klinge „Vario“ PZ 1, 2
- VDE Klinge „Vario“ PZ/FL 1 + 2
- Spannungsprüfer Basic, schwarz
- Schaltschrankschlüssel
- Sicherheits Cutter Messer
- Handbügelsäge 150 mm
- Elektrikermeißel 10 x 250 mm
- Wasserwaage 230 mm
- Maßband 5 m
- Umschaltknarre 1/4"
- Schlosserhammer 300 g
- Verlängerung 1/4" 100 mm
- Steckschlüsseleinsatz 1/4"
SW 4, 4,5, 5, 5,5, 6, 7, 8, 9, 10, 11, 12, 13, 14 mm
- Knarrenschaubendreher „FlexPlus“ für lange Bits
- 1/4" Bit 50mm HEX 2, 2,5, 3, 4, 5, 6
- 1/4" Bit 50mm PH 0, 1, 2, 3
- 1/4" Bit 50mm PZ 0, 1, 2, 3
- 1/4" Bit 50mm FD 3, 4, 5, 6
- 1/4" Bit 50mm TX 10, 15, 20, 25, 30, 40
- 1/4" Bit 50mm PZ/FL 1 + 2
- 1/4" SQ x 1/4" Hex Adapter 50 mm
- Sortimentskasten 160 x 115 x 40 mm

***High leverage = hebelübersetzt, perfektionierte Schneidkraft-Performance**
(hebelübersetzte Zangen bieten bis zu 50 % Kraftersparnis)



Art. Nr.	Set	Breite	Höhe	Tiefe	kg	VE
104090	78-teilig	490	375	100	6,000	1

haupa®

... mit „Sicherheit“ besser

HAUPA GmbH & Co. KG, Königstr. 165-169, 42853 Remscheid, Tel.: +49 (0)2191 8418-0, Fax: +49 (0)2191 8418-840, sales@haupa.com

INFO

Drehmomentschraubendreher mit Wechselklingen 1000 V

Das neue HAUPA 1000 V Drehmomentschraubendreher-System VarioTQ besticht durch seine Präzision und Funktionalität.

Die ergonomischen Handgriffe sind individuell einstellbar.

- 1,0 - 6,0 Nm
- 0,5 - 3,5 Nm

HAUPA bietet alle relevanten Klingenprofile lose, wie auch als Sets in einer hochwertigen Nylontasche an.

- Drehmoment einstellbar über separaten Schlüssel
- Gute Ablesbarkeit des Skalenwerts
- Deutliches spür- und hörbares Signal bei Erreichen des eingestellten Drehmomentes
- Drehmomentgenauigkeit nach EN ISO 6789:2013-10



VarioTQ 1000V

mit Sechskantschaft



isolierte Wechselklinge aus Molybdän-Vanadium-Stahl, gehärtet, gestrahlt, stückgeprüft

präzise einstellbares Drehmoment

Griff in 2 Ausführungen auch einzeln erhältlich:

Art. Nr. 102790
1,0 - 6,0 Nm

Art. Nr. 102792
0,5 - 3,5 Nm

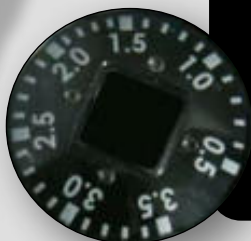

VDE-Wechselklingensystem „VarioTQ“ 1000 V

Drehmomentschraubendreher-Set mit Wechselklingen „VarioTQ“ 1000 V - Phillips / Pozidriv

VarioTQ

NEW

Isolierte Wechselklinge aus Molybdän-Vanadium-Stahl, gehärtet, gestrahlt, stückgeprüft, mit Sechskantschaft, in robuster Nylontasche (mit Gürtelschlaufe und Klettverschluss).

Inhalt:

- 2K-VarioTQ-1000 V Wechselgriff 1 - 6 Nm oder 0,5 - 3,5 Nm
- Schlitz 0,4 x 2,5 / 0,5 x 3,0 / 0,8 x 4,0 / 1,0 x 5,5 / 1,2 x 6,5
- PH0 / PH1 / PH2 oder PZ0 / PZ1 / PZ2
- PZ/FL 1
- PZ/FL 2
- Einstellschlüssel



PREMIUM



Video 102700

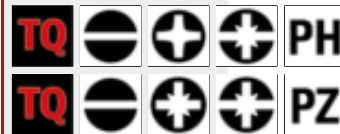

Art. Nr.	Form	Nm	Set	kg	VE
102700-1	PH	1 - 6	12-teilig	0,700	1
102701-1	PH	0,5 - 3,5	12-teilig	0,700	1
102700/PZ-1	PZ	1 - 6	12-teilig	0,700	1
102701/PZ-1	PZ	0,5 - 3,5	12-teilig	0,700	1

Art. Nr.	Tasche	Breite	Höhe	Tiefe	kg	VE
102785-1	leer	300	145	35	0,130	1



NEW

Drehmomentschraubendreher-Set mit Wechselklingen „VarioTQ“ 1000 V - Tx /Hex

VarioTQ

Isolierte Wechselklinge aus Molybdän-Vanadium-Stahl, gehärtet, gestrahlt, stückgeprüft, mit Sechskantschaft, in robuster Nylontasche (mit Gürtelschlaufe und Klettverschluss).

Inhalt:

- 2K-VarioTQ-1000 V Wechselgriff 1 - 6 Nm oder 0,5 - 3,5 Nm
- TX 8 - 9 - 10 - 15 - 20 - 25 - 30 oder TX 8 - 9 - 10 - 15 - 20, HEX 4 - 5
- PZ/FL 1
- PZ/FL 2
- Einstellschlüssel



1000 V IEC 60900

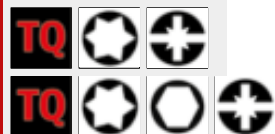

Art. Nr.	Form	Nm	Set	kg	VE
102702-1	TX	1 - 6	11-teilig	0,700	1
102703-1	TX	0,5 - 3,5	11-teilig	0,700	1
102706-1	TX+HEX	1 - 6	11-teilig	0,760	1
102707-1	TX+HEX	0,5 - 3,5	11-teilig	0,760	1

NEW

Drehmomentschraubendreher-Set mit Wechselklingen „VarioTQ“ 1000 V - Hex

VarioTQ

Isolierte Wechselklinge aus Molybdän-Vanadium-Stahl, gehärtet, gestrahlt, stückgeprüft, mit Sechskantschaft, in robuster Nylontasche (mit Gürtelschlaufe und Klettverschluss).

Inhalt:

- 2K-VarioTQ-1000 V Wechselgriff 1 - 6 Nm oder 0,5 - 3,5 Nm
- HEX 2 - 3 - 3,5 - 4 - 4,5 - 5 - 5,5 mm
- PZ/FL 1
- PZ/FL 2
- Einstellschlüssel



1000 V IEC 60900



Art. Nr.	Form	Nm	Set	kg	VE
102704-1	HEX	1 - 6	11-teilig	0,700	1
102705-1	HEX	0,5 - 3,5	11-teilig	0,700	1

HAUPA Drehmomentschraubendreher für eine sachgemäße Verschraubung

- Die Verwendung von Anziehdrehmomenten sind Voraussetzung für die herstellerekonforme Befestigung bei typgeprüften Schaltgeräten.
- Schrauben werden weder zu stark, noch zu schwach angezogen. Somit wird einem erhöhten Übergangswiderstand sowie der Entstehung von Glühkontakten vorgebeugt.
- **KEINE BRANDGEFAHR**

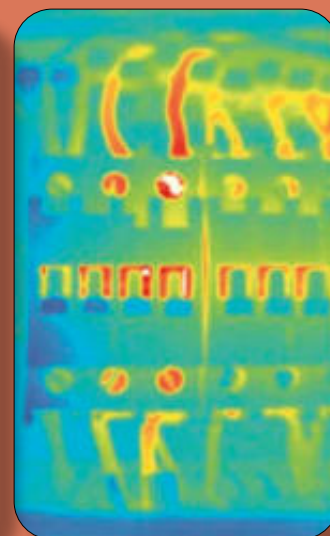

haupa®

... mit „Sicherheit“ besser

Drehmomentwechselgriff „VarioTQ“ 1000 V



automatische Verriegelung gegen ungewolltes Herausziehen, ergonomisch geformtes 2 Komponenten-Heft aus PP/TPE-Material, präzise einstellbarer Drehmoment

1000 V IEC 60900



Art. Nr.	GL	Nm	kg	VE
102790	122	1 - 6	0,185	1
102792	122	0,5 - 3,5	0,185	1

Vierkantschlüssel

zur Einstellung des Drehmoments für VarioTQ-Wechselklingen



Art. Nr.	Form	KL	KlBr	kg	VE
102784	SQ	40	8	0,056	1

Wechselgriff „Vario“ 1000 V

automatische Verriegelung gegen ungewolltes Herausziehen, ergonomisch geformtes 2 Komponenten-Heft aus PP/TPE-Material

1000 V IEC 60900



Art. Nr.	GL	Aufnahme	kg	VE
102040	120	sechskant	0,058	1

Wechselklingensystem „VarioTQ“ 1000 V

isolierte Wechselklinge aus Molybdän-Vanadium-Stahl, gehärtet, gestrahlt, stückgeprüft, mit Sechskantschaft

1000 V IEC 60900



Wechselklinge „VarioTQ“ 1000 V - PZ/FL

Art. Nr.	Form	Größe	KL	GL	kg	VE
102780	PZ/FL	1	90	195	0,040	1
102782	PZ/FL	2	90	195	0,040	1

1000 V IEC 60900



Wechselklinge „VarioTQ“ 1000 V - Schlitz

Art. Nr.	Form	SB	KSt	KL	GL	kg	VE
102710	SL	2,5	0,4	90	195	0,040	1
102712	SL	3,0	0,5	90	195	0,040	1
102714	SL	4,0	0,8	90	195	0,040	1
102716	SL	5,5	1,0	90	195	0,040	1
102718	SL	6,5	1,2	90	195	0,040	1

1000 V IEC 60900



Wechselklinge „VarioTQ“ 1000 V - Phillips

Art. Nr.	Form	Größe	KL	GL	kg	VE
102720	PH	0	90	195	0,040	1
102722	PH	1	90	195	0,040	1
102724	PH	2	90	195	0,040	1
102726	PH	3	90	195	0,040	1

1000 V IEC 60900



Wechselklinge „VarioTQ“ 1000 V - Pozidriv

Art. Nr.	Form	Größe	KL	GL	kg	VE
102730	PZ	0	90	195	0,040	1
102732	PZ	1	90	195	0,040	1
102734	PZ	2	90	195	0,040	1
102736	PZ	3	90	195	0,040	1

1000 V IEC 60900



Wechselklinge „VarioTQ“ 1000 V - Tx

Art. Nr.	Form	Größe	KL	GL	kg	VE
102740	TX	8	90	195	0,040	1
102742	TX	9	90	195	0,040	1
102744	TX	10	90	195	0,040	1
102746	TX	15	90	195	0,040	1
102748	TX	20	90	195	0,040	1
102750	TX	25	90	195	0,040	1
102752	TX	30	90	195	0,040	1

1000 V IEC 60900



Wechselklinge „VarioTQ“ 1000 V - Hex

Art. Nr.	Form	Größe	KL	GL	kg	VE
102760	HEX	2	90	195	0,040	1
102762	HEX	3	90	195	0,040	1
102764	HEX	3,5	90	195	0,040	1
102766	HEX	4	90	195	0,040	1
102768	HEX	4,5	90	195	0,040	1
102770	HEX	5	90	195	0,040	1
102772	HEX	5,5	90	195	0,040	1

INFO

VDE-Zangen

Industrie-Qualität

HAUPA unterteilt das VDE-Zangensortiment in drei Gruppen.

1. 2K-VDE-Zangen mit gesteckten Hüllen
2. VDE-Zangen, tauchisoliert, versehen mit einer 2-Farb-Tauchisolation (außen rot/innen gelb)
3. VDE-Zangen mit einer 2-Farb-Tauchisolation (außen rot/innen gelb), Kopf beschichtet

Diese Zangen erfüllen die Norm IEC 60900.

High leverage = hebelübersetzt, perfektionierte Schneidkraft-Performance

(hebelübersetzte Zangen bieten bis zu 50 % Kraftersparnis)



Kombinationszange DIN ISO 5746 VDE

deutsche Form, angeschliffene Facetten, C 45, ölgehärtet, Schneiden induktiv nachgehärtet, für weiche und harte Drähte, verchromt, gesteckte Hüllen, **hebelübersetzt, perfektionierte Schneidkraft-Performance.**



Art. Nr.	GL		kg	VE
211198	160	IEC 60900	0,260	1
211200	180	VDE	0,287	1
211202	200	VDE	0,364	1

Seitenschneider DIN ISO 5749 VDE

schwedische Form, Leistungsklasse H, C 60, ölgehärtet, Schneiden induktiv nachgehärtet, für weiche und harte Drähte, verchromt, gesteckte Hüllen, **hebelübersetzt, perfektionierte Schneidkraft-Performance.**



Art. Nr.	GL		kg	VE
211199	140	IEC 60900	0,200	1
211204	160	VDE	0,237	1
211206	180	VDE	0,296	1

Seitenschneider mit Abisolierfunktion VDE

schwedische Form, Leistungsklasse H, C 60, ölgehärtet, Schneiden induktiv nachgehärtet, für weiche und harte Drähte, verchromt, gesteckte Hüllen. Als technische Neuheit weist dieser Seitenschneider neben den herkömmlichen Vorteilen eine zusätzliche Abisoliervorrichtung auf. (Art.-Nr. 211207 = **hebelübersetzt, perfektionierte Schneidkraft-Performance.**)



Art. Nr.	GL		kg	VE
211203	160	VDE	0,296	1
211207	180	VDE	0,296	1

Abisolierzange VDE

C 45, ölgehärtet, mit Feder und Stellschraube für Drähte von 0,2 - 6 mm Durchmesser, verchromt, gesteckte Hüllen



Art. Nr.	GL		kg	VE
211214	160	VDE	0,202	1

Kraftseitenschneider DIN ISO 5745 VDE

C 60, Schneiden induktiv gehärtet, für Piano-Draht, verchromt, gesteckte Hüllen, **hebelübersetzt, perfektionierte Schneidkraft-Performance.**



Art. Nr.	GL		kg	VE
211211	160	IEC 60900	0,161	1
211217	170	VDE	0,268	1

Kraftseitenschneider DIN ISO 5749 VDE

C 60, Schneiden induktiv gehärtet, für Piano-Draht, verchromt, gesteckte Hüllen, **hebelübersetzt, perfektionierte Schneidkraft-Performance.**



Art. Nr.	GL		kg	VE
211219	200	VDE	0,322	1

Storchschnabelzange DIN ISO 5745 VDE

mit Drahtabschneider, gerade flachrunde Backen, C 45, ölgehärtet, Schneiden induktiv nachgehärtet, für harte Drähte, verchromt, gesteckte Hüllen, **hebelübersetzt, perfektionierte Schneidkraft-Performance.**



Art. Nr.	GL		kg	VE
211213	160	- IEC 60900	0,000	1
211208	200	- VDE	0,255	1

Storchschnabelzange DIN ISO 5745 VDE, 45° abgewinkelt

mit Drahtabschneider, 45° abgewinkelte flachrunde Backen, C 45, ölgehärtet, Schneiden induktiv nachgehärtet, für harte Drähte, verchromt, gesteckte Hüllen, **hebelübersetzt, perfektionierte Schneidkraft-Performance.**



Art. Nr.	GL		kg	VE
211209	160	45° IEC 60900	0,000	1
211210	200	45° VDE	0,260	1

haupa®

... mit „Sicherheit“ besser

Flachzange DIN ISO 5745 VDE

C 45, ölgehärtet, kurze Backen, verchromt, gesteckte Hüllen



Art. Nr.	GL		kg	VE
211212	160	VDE	0,168	1

Rundzange DIN ISO 5745 VDE

C 45, ölgehärtet, kurze Backen, verchromt, gesteckte Hüllen



Art. Nr.	GL		kg	VE
211216	160	VDE	0,161	1

Wasserpumpenzange DIN ISO 8976 VDE

selbstklemmende Wasserpumpenzange mit Kopfverstellung, kein Abrutschen, verchromt, gesteckte Hüllen



Art. Nr.	GL		kg	VE
211221	240	VDE	0,392	1

Kabelschneider VDE

- zum Schneiden von Cu- / Al-Kabeln fein- und mehrdrätig
- Chrom Vanadium Stahl, gesteckte Griffhüllen
- Abisolierfunktion im oberen Kopfbereich
- Kabelmesserfunktion durch 180 Grad Überschlag der Schenkel
- nicht für Massivleiter

Art. 211225 (Art. 211223)

- Daten-, Telefon- und Steuerungskabel max. Ø 10 mm (Ø 12 mm)
- Cu eindrätig max. 16 mm² (16 mm²)
- Cu feindrätig max. 16 mm² (35 mm²)
- Cu mehrdrätig max. 16 mm² (25 mm²)
- Al eindrätig max. 16 mm² (25 mm²)
- Al mehrdrätig max. Ø 10 mm = 16 mm² (25 mm²)



Art. Nr.	GL	Ø	mm ²	kg	VE	
211225	160	10	16	VDE	0,215	1
211223	200	12	35	VDE	0,352	1

Kabelschneider VDE, mit Federgelenk

- zum Schneiden von Cu- / Al- Kabeln fein- und mehrdrätig
- nicht für Stahldraht und Drahtseile geeignet
- Chrom Vanadium Stahl
- Gelenkfeder selbstöffnend
- enorme Schneidleistung bei reduziertem Kraftaufwand
- nicht für Massivleiter



Art. Nr.	GL	Ø	mm ²	kg	VE	
211226	170	10	25	VDE	0,268	1
211228	230	15	70	VDE	0,457	1

Zangen-Set 1000 V, gesteckte Hüllen

mit VDE-comfort-grip-Sicherheitsisolation, Zangen verchromt, 4-teilig

Inhalt:

- Kombinationszange 180 mm
- Seitenschneider 160 mm
- Storchschnabelzange 200 mm
- Abisolierzange 160 mm



Art. Nr.	Set	kg	VE	
220123	4-teilig	VDE	1,063	1

Isolierende Vollkunststoff-Flachzange 1000 V

für Zählermontage und Zäblersperrung, ohne Metallteile

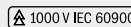

Art. Nr.	GL	kg	VE
120051	190	0,109	1

Vollkunststoff-Flachzange 1000 V

für Zählermontage und Zäblersperrung, ohne Metallteile

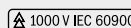

Art. Nr.	GL	kg	VE
120052	160	0,084	1

VDE-Zangen – tauchisoliert 1000 V

Kombinationszange DIN ISO 5746 VDE

deutsche Form, angeschliffene Facetten, C 45, ölgehärtet, Schneiden induktiv nachgehärtet, für weiche und harte Drähte, verchromt, 2-Farb-Tauchisolation - außen rot/innen gelb



Art. Nr.	GL	kg	VE
210056	180	0,300	1
210058	200	0,418	1

Seitenschneider DIN ISO 5749 VDE

schwedische Form, Leistungsklasse H, C 60, ölgehärtet, Schneiden induktiv nachgehärtet, für weiche und harte Drähte, verchromt, 2-Farb-Tauchisolation - außen rot/innen gelb



Art. Nr.	GL	kg	VE
210100	160	0,253	1
210102	180	0,303	1

Kraftseitenschneider DIN ISO 5749 VDE

schwedische Form, Leistungsklasse H, aufgestecktes Gewebe, für Kabel- und Freileitungsbau, C 60, ölgehärtet, Schneiden induktiv nachgehärtet, für weiche und harte Drähte, verchromt, 2-Farb-Tauchisolation - außen rot/innen gelb



Art. Nr.	GL	kg	VE
210110	240	0,489	1
210117	180	0,274	1
210119	200	0,368	1

Vornschneider 1000 V

Leistungsklasse H für harte Drähte, Schneiden induktiv gehärtet, verchromt, 2-Farb-Tauchisolation - außen rot/innen gelb



Art. Nr.	GL	kg	VE
210303	160	0,328	1

Storchschnabelzange DIN ISO 5745 VDE

C 45, ölgehärtet, Schneiden induktiv nachgehärtet, für harte Drähte, verchromt, 2-Farb-Tauchisolation - außen rot/innen gelb



Art. Nr.	GL	kg	VE
210388	200	gerade flachrunde Backen	0,270 1

Storchschnabelzange DIN ISO 5745 VDE, 45° abgewinkelt

C 45, ölgehärtet, Schneiden induktiv nachgehärtet, für harte Drähte, verchromt, 2-Farb-Tauchisolation - außen rot/innen gelb



Art. Nr.	GL	kg	VE
210390	200	45° abgewinkelte, flachrunde Backen	0,256 1

Rundzange DIN ISO 5745 VDE

C 45, ölgehärtet, kurze Backen, verchromt, 2-Farb-Tauchisolation - außen rot/innen gelb



Art. Nr.	GL	kg	VE
210296	160	0,180	1

Flachzange DIN ISO 5745 VDE

C 45, ölgehärtet, kurze Backen, verchromt, 2-Farb-Tauchisolation - außen rot/innen gelb



Art. Nr.	GL	kg	VE
210270	160	0,187	1

haupa®

... mit „Sicherheit“ besser

HAUPA GmbH & Co. KG, Königstr. 165-169, 42853 Remscheid, Tel.: +49 (0)2191 8418-0, Fax: +49 (0)2191 8418-840, sales@haupa.com

VDE-Zangen – tauchisoliert 1000 V

Abisolierzange VDE

C 45, ölgehärtet, mit Feder und Stellschraube für Drähte von 0,2 - 6 mm Durchmesser, verchromt, 2-Farb-Tauchisolation - außen rot/innen gelb



Art. Nr.	GL	kg	VE
210648	160	0,232	1

Wasserpumpenzange DIN ISO 8976 1000 V

aus Chrom-Vanadium, schwere Ausführung, mit Rolle, C 35, verchromt, 2-Farb-Tauchisolation - außen rot/innen gelb



Art. Nr.	GL	kg	VE
210588	260	0,590	1

Wasserpumpenzange DIN ISO 8976 1000 V

aus Chrom-Vanadium, 31 Cr V3, Brennermaul, durchgestecktes Gewerbe, Zähne induktiv gehärtet, Fingerklemmschutz, ölgehärtet, glanzvernickelt, 2-Farb-Tauchisolation - außen rot/innen gelb



Art. Nr.	GL	kg	VE
210583	240	0,423	1

Kabelschneider 1000 V, mit Federgelenk

aus Chrom-Vanadium, Scherschnitt, ermüdungsfreie Handhabung durch Gelenkfeder, selbstöffnend, mit Arretierung, enorme Schneidleistung bei reduziertem Kraftaufwand, für Kupfer- und Aluminiumkabel

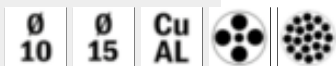

Art. Nr.	GL	Ø	mm ²	kg	VE
200086/VDE	205	10	25	0,274	1
200088/VDE	230	15	70	0,479	1

Zangen-Set 1000 V, tauchisoliert

C 45, ölgehärtet, 2-Farb-Tauchisolation - außen rot/innen gelb
Zangen verchromt, 4-teilig

Inhalt:

- Kombinationszange 180 mm
- Seitenschneider 160 mm
- Storchschnabelzange, gerade 200 mm
- Abisolierzange 160 mm



Art. Nr.	Set	kg	VE
220126	4-teilig	1,000	1

Werkzeugkoffer „Real“ 1000 V

Kunststoffkoffer mit Schaumstoffeinlage, mit 20 Sicherheitswerkzeugen bestückt: Maße: 450 x 340 x 100 mm.

Inhalt:

- 2K-VDE-Elektrikerschraubendreher 2,5 x 75, 4 x 100, 6,5 x 150, 8 x 175
- 2K-VDE-Kreuzschlitzschraubendreher PH Gr. 0, 1, 2
- 2K-VDE-Steckschlüssel 5, 8, 10, 13 mm
- Kombinationszange 180 mm
- Seitenschneider 180 mm
- Telefonzange, gerade 200 mm
- Abisolierzange 160 mm
- Flachzange 160 mm
- Rundzange 160 mm
- Kabelmesser
- Abmantelungsmesser
- 2-poliger Spannungsprüfer



Art. Nr.	Set	kg	VE
220148	20-teilig	4,300	1

Kombizange DIN ISO 5746 1000 V

Arbeitskopf beschichtet, 2-Farb-Tauchisolation - außen rot/innen gelb

⚠ 1000 V IEC 60900



Art. Nr.	GL	kg	VE
210263	180	0,306	1
210264	200	0,372	1

Seitenschneider DIN ISO 5749 1000 V

Arbeitskopf beschichtet, 2-Farb-Tauchisolation - außen rot/innen gelb

⚠ 1000 V IEC 60900



Art. Nr.	GL	kg	VE
210301	160	0,270	1
210302	180	0,309	1

Storchnabelzange DIN ISO 5745 1000 V

gerade, Arbeitskopf beschichtet, 2-Farb-Tauchisolation - außen rot/innen gelb

⚠ 1000 V IEC 60900



Art. Nr.	GL	kg	VE	
210266	160	gerade flachrunde Backen	0,182	1
210267	200	gerade flachrunde Backen	0,236	1

Storchnabelzange DIN ISO 5745 1000 V, 45° abgewinkelt

gebogen, Arbeitskopf beschichtet, 2-Farb-Tauchisolation - außen rot/innen gelb

⚠ 1000 V IEC 60900



Art. Nr.	GL	kg	VE	
210297	200	45° abgewinkelte, flachrunde Backen	0,228	1

Plangripzange 1000 V

Arbeitskopf beschichtet, aus Spezialwerkzeugstahl, lange, flache, glatte Greifbacken mit gerundeten Kanten, 2-Farb-Tauchisolation - außen rot/innen gelb

⚠ 1000 V IEC 60900



Art. Nr.	GL	kg	VE
210298	200	0,215	1

Flachzange DIN ISO 5745 1000 V

Arbeitskopf beschichtet, 2-Farb-Tauchisolation - außen rot/innen gelb

⚠ 1000 V IEC 60900



Art. Nr.	GL	kg	VE
210299	160	0,216	1

Langbeck-Flachzange DIN ISO 5745 1000 V

Arbeitskopf beschichtet, 2-Farb-Tauchisolation - außen rot/innen gelb

⚠ 1000 V IEC 60900



Art. Nr.	GL	kg	VE
210300	160	0,191	1

Abisolierzange 1000 V

Arbeitskopf beschichtet, 2-Farb-Tauchisolation - außen rot/innen gelb

⚠ 1000 V IEC 60900



Art. Nr.	GL	kg	VE
210265	160	0,180	1



haupa®

... mit „Sicherheit“ besser

Kabelschneider 1000 V

massive Ausführung aus Vanadium-Stahl, vergütet, Präzisions-Schraubgelenk, Öffnungsweite 15 mm, 2-Farb-Tauchisolation - außen rot/innen gelb



1000 V IEC 60900



Art. Nr.	GL	Ø	mm ²	kg	VE
200127	160	15	50	0,289	1

Kabelschneider 1000 V

lange Ausführung, geringer Kraftaufwand, Ein- und Zweihandbetätigung möglich, sauberer Schnitt durch Präzisionsschliff, aus Spezialwerkzeugstahl geschmiedet, 2-Farb-Tauchisolation - außen rot/innen gelb



1000 V IEC 60900



Art. Nr.	GL	Ø	mm ²	kg	VE
200129	240	15	50	0,484	1

Kabelschneider mit Biss 1000 V

Lasergeschnittene Komponenten aus Spezial-Kohlenstoffstahl, ölgehärtet, für höchste Präzision, CNC-geschliffene Schneiden, induktiv gehärtet, für maximale Schneidleistung, geschraubte Gelenkverbindungen, nachstellbar, für lange Lebensdauer, 2-Farb-Tauchisolation - außen rot/innen gelb Anwendung: für feindrätige Kabel bis 16,9 mm Außen-Ø (Querschnitt 70 mm²)



1000 V IEC 60900

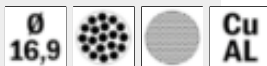

Art. Nr.	GL	Ø	mm ²	kg	VE
201002/VDE	180	16,9	70	0,247	1

Kabelschneider 1000 V

zum Schneiden von Cu- / Al-Kabeln, 2-Farb-Tauchisolation - außen rot/innen gelb.

- Daten-, Telefon- und Steuerungskabel max. Ø 25 mm
- Cu eindrätig max. 16 mm²
- Cu feindrätig max. 70 mm²
- Cu mehrdrätig max. 50 mm²



1000 V IEC 60900

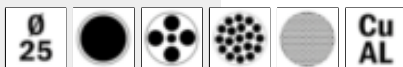

Art. Nr.	GL	Ø	mm ²	kg	VE
200120	215	25	70	0,403	1

Allround Soft-Gripschere VDE

Softgripschere mit kurzen Klingen und einer speziellen Griffausführung, die auf die Bedürfnisse der Elektroinstallateure abgestimmt wurde.

- hohe Schneidleistung bei geringem Kraftaufwand
- rutschfest durch gerillte Soft - Grip Griffösen
- ergonomisch (2-Komponenten)
- mit Abisoliervorrichtung
- Microverzahnung
- rostfrei



1000 V IEC 60900



Art. Nr.	GL	mm ²	kg	VE
200201	160	70	0,083	1

Zweischneiden-Kabelschneider 1000 V

geringer Kraftaufwand durch günstige Übersetzungsverhältnisse, Schneiden mit Präzisionsschliff für leichten, sauberen Schnitt bei Einhandbetätigung, Öffnungsweite 20 mm, aus Spezialwerkzeugstahl geschmiedet, für Kupfer- und Aluminiumkabel, 2-Farb-Tauchisolation - außen rot/innen gelb



1000 V IEC 60900



Art. Nr.	GL	Ø	mm ²	kg	VE
200128	200	20	50	0,382	1

Ratschen-Kabelschneider mit Abdeckung 1000 V

Einhand-Kabelschere mit Ratsche, optimale Hebelübersetzung, gekapselter Arbeitskopf, für Kupfer- und Aluminiumkabel, Öffnungsweite 25 mm, 2-Farb-Tauchisolation - außen rot/innen gelb



⚠ 1000 V IEC 60900



Art. Nr.	GL	Ø	mm ²	kg	VE
200109	290	34	240	1,308	1

Kabelschneider 1000 V

- zum Schneiden von Cu- / Al- Kabeln fein- und mehrdrätig
- nicht für Stahldraht und Drahtseile geeignet
- geringer Kraftaufwand durch beste Schneidengeometrie und Übersetzungsverhältnisse
- Vanadin-Elektrostahl, geschmiedet, ölgehärtet
- Aluminium-Schenkel
- gehärtete Schneiden mit Präzisionsschliff
- nachstellbares Schraubgelenk



⚠ 1000 V IEC 60900



Art. Nr.	GL	Ø	mm ²	kg	VE
200123	500	27	150	1,389	1

Ratschenkabelschere 1000 V

Hochfester Spezialstahl, Einhandbedienung, schrittweises Schneiden im gradfreien Schnitt, für Cu- und Al-Kabel



⚠ 1000 V IEC 60900



Art. Nr.	Ø	mm ²	kg	VE
200198	52	400	0,942	1

Kabelschneider Super light 1000 V

- zum Schneiden von Cu- / Al- Kabeln fein- und mehrdrätig
- nicht für Stahldraht und Drahtseile geeignet
- gehärtete Schneiden mit Präzisionsschliff
- Doppelhebel sorgt für müheloses Schneiden
- nachstellbares Schraubgelenk
- Messerkopf Chrom Vanadium Stahl, geschmiedet und ölgehärtet



⚠ 1000 V IEC 60900



Art. Nr.	GL	Ø	mm ²	kg	VE
200110	600	26	150	2,327	1
200141	700	33	185	3,292	1

Ratschenkabelschere 1000 V

Zweihandschneider mit doppelt gelagertem Exzentertriebwerk, nahezu bruchssichere Verzahnung von Drehmesser und Zahnklinge, trennt mehr- und feindrätige, Cu- und Al-Kabel bis zu einem Durchmesser von 62 mm bzw. 80 mm, trennt jedoch auch Kabel mit dünner Stahlblechummantelung oder Stahlblecharmierung im Außenbereich des Kabels, nicht für gehärteten Stahl



⚠ 1000 V IEC 60900

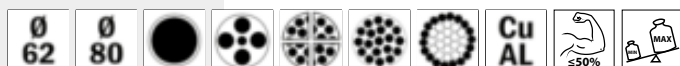

Art. Nr.	Ø	mm ²	kg	VE
200193	62	840	2,200	1
200195	80	1000	3,150	1

	eindrätig		Drahtseile
	mehrdrätig		stahlarmierte Kabel
	sektorförmig		ACSR
	feindrätig		Bolzen
	Kommunikation		Stahl massiv
			Cu massiv

haupa®

... mit „Sicherheit“ besser

Drahtseilschneider 1000 V

Drahtseil- und Kabelschneider 1000 V

mit Hebelübersetzung, Messer aus hochvergütetem Sonderstahl, auswechselbar Schneidleistung für Stahl-Aluseile bis 16 mm², für Kupfer- und Aluminiumkabel, Öffnungsweite ca. 9 mm

1000 V IEC 60900

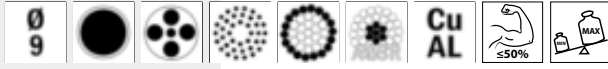

Art. Nr.	GL	Ø	mm ²	kg	VE
200081	700	9	16	2,880	1
200081/MK		Ersatzmesserkopf		0,350	1

Drahtseil- und Kabelschneider 1000 V

ohne Übersetzung, Messer aus hochvergütetem Sonderstahl, geschmiedet, auswechselbar, quetschfreies Schneiden von Stahl-Aluminiumseilen bis 120 mm², Kupfer- und Aluminiumkabel, Öffnungsweite ca. 20 mm, vollisoliert

1000 V IEC 60900

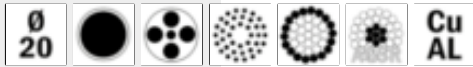

Art. Nr.	GL	Ø	mm ²	kg	VE
200130	600	20	120	2,348	1
200132		Ersatzmesserkopf		0,340	1

	eindrätig		Drahtseile
	mehdrätig		stahllarmierte Kabel
	sektorförmig		ACSR
	feindrätig		Bolzen
	Kommunikation		Stahl massiv
			Cu massiv

VDE-Metallsägen 1000 V

Metallsägebogen 1000 V

vollisoliert, 2-Farb-Tauchisolation - außen rot/innen gelb

1000 V IEC 60900



Art. Nr.	GL	Sbl.	kg	VE
110558	200	150	0,248	1

Metallsägebogen 1000 V

vollisoliert, 2-Farb-Tauchisolation - außen rot/innen gelb

1000 V IEC 60900



Art. Nr.	GL	Sbl.	Stärke	kg	VE
110559	350	300	18 x 8	0,732	1

Abmantler 1000 V

Entmantelungsange 1000 V

vollisoliert, zum Schneiden und Entfernen des Kabelmantels von PVC, PE und VPE, begrenzte Schnitttiefe und daher keine Beschädigung der innenliegenden Leiter, einfache Handhabung und geringer Platzbedarf, 2-Farb-Tauchisolation - außen rot/innen gelb

1000 V IEC 60900



Art. Nr.	GL	Ø	kg	VE
200149	200	26 - 52	0,739	1

Kabelmantelschneider 1000 V

zur Entfernung sämtlicher Isolationsschichten von Kabeln mit Ø ab 25 mm

- auswechselbares Doppelmesser
- Schnitttiefe einstellbar
- geeignet für Längs- und Rundschnitt

1000 V IEC 60900



Art. Nr.	Ø	kg	VE
110561	>25	0,250	1
110569	Ersatzklinge	0,040	1

Kabelmesser VDE

mit gerader, starker Klinge, Griff aus zähelastischem, schlagfestem Kunststoff, mit transparenten Klingenschutz



Art. Nr.	KL	Form	kg	VE
200000	50	gerade	0,110	1

Kabelmesser VDE

mit hakenförmiger Schneide, Griff aus zähelastischem, schlagfestem Kunststoff, mit Klingenschutz, Daumenmulde vorne und Fingerhaken am Griffende. **Anwendung:** Rundkabel



Art. Nr.	KL	Form	kg	VE
200002	35	gerade	0,093	1

Kabelmesser VDE

mit hakenförmiger, isolierter Schneide, Griff aus zähelastischem, schlagfestem Kunststoff, mit Klingenschutz. **Anwendung:** große Rundkabel



Art. Nr.	KL	Form	kg	VE
200003	35	sichelförmig	0,074	1

Kabelmesser VDE

mit gebogener Schneide, Griff aus zähelastischem, schlagfestem Kunststoff, mit Klingenschutz. **Anwendung:** Sektorkabel



Art. Nr.	KL	Form	kg	VE
200004	35	Hakenform	0,087	1

Kabelmesser VDE

mit gerader, teilisolierter, starker Klinge, Griff aus zähelastischem, schlagfestem Kunststoff, mit Klingenschutz. **Anwendung:** zur Vermeidung von Kurzschlüssen



Art. Nr.	KL	Form	kg	VE
200005	40	gerade	0,106	1

Kabelmesser VDE mit Gleitschuh

mit Hakenklinge zum Aufschlitzen und Entmanteln von Feuchtraumkabeln, Griff aus zähelastischem, schlagfestem Kunststoff, mit transparenten Klingenschutz. **Anwendung:** Feuchtraumkabel, keine Beschädigung der Leiterisolation durch Gleitschuh

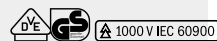

Art. Nr.	KL	Form	kg	VE
200007	50	sichelförmig	0,120	1

Kabelmesser VDE

mit gerader, teilisolierter, starker Klinge, Griff aus zähelastischem, schlagfestem Kunststoff, Wechselklingen, fixierter Klingenschutz. **Anwendung:** zur Vermeidung von Kurzschlüssen



Art. Nr.	KL	Form	kg	VE
201010	50	gerade	0,067	1

Ersatzklingen, 4-teilig

geeignet für Art. Nr. 201010



Art. Nr.	KL	Form	kg	VE
201012	50	gerade	0,087	1

Guttaperchmesser VDE

mit bogenförmiger, starker Klinge, Griff aus zähelastischem, schlagfestem Kunststoff, mit Klingenschutz. **Anwendung:** gummierte Isolationen



Art. Nr.	KL	Form	kg	VE
200009	50	gerade	0,094	1

Phasenabisoliermesser VDE

Klinge mit schmaler, gerader Schneide für feine Arbeiten, Griff aus zähelastischem, schlagfestem Kunststoff, mit Klingenschutz. **Anwendung:** Phasen



Art. Nr.	KL	Form	kg	VE
200013	50	gerade	0,094	1

haupa®

... mit „Sicherheit“ besser

T-Steckschlüssel 1000 V

aus Vanadium-Molybdän-Stahl, für Sechskantmuttern DIN 7440, vollisoliert, 2-Farb-Tauchisolation - außen rot/innen gelb

 1000 V IEC 60900



Art. Nr.	SW	SftL	Griff	kg	VE
110000	10	200	160	0,300	1
110002	11	200	160	0,315	1
110004	12	200	160	0,320	1
110006	13	200	160	0,320	1
110008	14	200	160	0,426	1
110010	17	200	160	0,401	1
110012	19	200	160	0,430	1
110022	11	300	160	0,429	1
110024	12	300	160	0,375	1
110026	13	300	160	0,380	1
110028	14	300	160	0,385	1
110030	17	300	160	0,534	1
110032	19	300	160	0,556	1
110034	22	300	160	0,662	1
110036	24	300	160	0,990	1

Kreuzschlüssel 1000 V

aus Chrom-Vanadium-Stahl, keine Berührung der Sechskanteinsätze untereinander, vollisoliert, 2-Farb-Tauchisolation - außen rot/innen gelb

 1000 V IEC 60900



Art. Nr.	SW	SftL	kg	VE
110070	10-11-14-17	200	0,451	1
110074	11-12-13-17	200	0,225	1
110076	10-13-14-17	200	0,455	1
110078	11-13-14-17	200	0,449	1
110080	13-17-19-22	200	0,502	1

Gegenhalter 1000 V

aus Chrom-Vanadium-Stahl (31 CrV 3), 2-Farb-Tauchisolation - außen rot/innen gelb

 1000 V IEC 60900



Art. Nr.	SW	GL	kg	VE
110081	10	200	0,118	1
110083	12	200	0,120	1
110084	13	200	0,140	1
110085	14	250	0,150	1
110087	16	260	0,249	1
110089	17	270	0,255	1
110091	18	265	0,250	1
110093	19	270	0,275	1
110095	20	275	0,300	1
110097	22	275	0,300	1
110099	24	270	0,350	1

Winkelschraubendreher 1000 V

aus Chrom-Vanadium-Stahl, für Innensechskantschrauben, speziell für Kabelzweigklemmringe, vollisoliert, 2-Farb-Tauchisolation - außen rot/innen gelb

 1000 V IEC 60900



Art. Nr.	SW	kg	VE
110042	3	0,016	1
110044	4	0,029	1
110046	5	0,045	1
110048	6	0,051	1
110050	8	0,103	1
110052	10	0,220	1
110054	12	0,352	1

Quergriffschraubendreher 1000 V

aus Chrom-Vanadium-Stahl, für Schrauben mit Innensechskant, vollisoliert, 2-Farb-Tauchisolation - außen rot/innen gelb

 1000 V IEC 60900



Art. Nr.	SW	kg	VE
110060	5	0,222	1
110062	6	0,227	1
110064	8	0,224	1

Einmaulgabelschlüssel 1000 V

aus Chrom-Vanadium-Stahl, vollisoliert, Maulstellung 15°, 2-Farb-Tauchisolation - außen rot/innen gelb

 1000 V IEC 60900



Art. Nr.	SW	GL	Stärke	kg	VE
110260	6	75	3	0,021	1
110262	7	80	3,5	0,020	1
110264	8	85	3,5	0,032	1
110266	9	100	4	0,035	1
110268	10	120	5	0,035	1
110270	11	130	5,5	0,044	1
110272	12	140	5,5	0,064	1
110274	13	155	6	0,061	1
110276	14	170	6	0,084	1
110278	17	185	6,5	0,121	1
110280	19	210	7,5	0,140	1
110282	22	230	8,5	0,215	1
110284	24	250	9,5	0,242	1
110286	27	290	11,5	0,338	1
110288	30	345	13	0,390	1
110290	32	350	15	0,503	1

Einmaulgabelschlüssel-Werkzeugsatz 1000 V

in Rolltasche aus schwarzem Kunstleder, **Inhalt:** 8 Einmaulgabelschlüssel aus Chrom-Vanadium-Stahl, vollisoliert, Maulstellung 15°, 2-Farb-Tauchisolation - außen rot/innen gelb in Rolltasche Art. Nr. 220002.

Inhalt:

- Schlüsselweite: 10, 11, 12, 13, 14, 17, 19, 22



Art. Nr.	Set	leer	kg	VE
220017	8-teilig	220002	1,181	1

Ringschlüssel 1000 V

aus Chrom-Vanadium-Stahl, vollisoliert, Maulstellung 75°, 2-Farb-Tauchisolation - außen rot/innen gelb



Art. Nr.	SW	GL	kg	VE
110300	6	140	0,061	1
110302	7	140	0,066	1
110304	8	150	0,084	1
110306	9	155	0,066	1
110308	10	160	0,092	1
110310	11	170	0,089	1
110312	12	180	0,130	1
110314	13	195	0,132	1
110316	14	205	0,147	1
110318	17	240	0,233	1
110320	19	260	0,236	1
110322	22	280	0,345	1
110324	24	280	0,357	1

Ratschen-Ringschlüssel 1000 V

2-Farb-Tauchisolation - außen rot/innen gelb



72 Zähne

Art. Nr.	SW	kg	VE
110870	8	0,032	1
110872	9	0,040	1
110874	10	0,050	1
110876	11	0,059	1
110878	12	0,065	1
110880	13	0,076	1
110882	14	0,086	1
110884	15	0,105	1
110886	16	0,130	1
110888	17	0,161	1
110890	18	0,179	1
110892	19	0,215	1

Rollgabelschlüssel DIN 3117 A 1000 V

aus Stahl geschmiedet, 2-Farb-Tauchisolation - außen rot/innen gelb



Art. Nr.	SW max.	GL	kg	VE
110555	26	200	0,325	1
110556	31	250	0,512	1
110557	36	300	0,809	1



haupa®

... mit „Sicherheit“ besser

Umschaltknarre VDE

1/4"

vollisoliert, aus schlagfestem Kunststoff



Art. Nr.	Antrieb	GL	kg	VE
220577	1/4"	150	0,145	1

Einsätze für Innensechskantschrauben VDE

1/4"

4-Kant-Antrieb 1/4", aus Chrom-Vanadiumstahl geschmiedet, ölgehärtet, vollisoliert, aus schlagfestem Kunststoff



Art. Nr.	SW	Antrieb	GL	kg	VE
220591	3	1/4"	55	0,016	1
220592	4	1/4"	55	0,012	1
220593	5	1/4"	55	0,012	1
220594	6	1/4"	55	0,024	1

T-Aufsteckschlüssel VDE

1/4"

aus Chrom-Vanadium-Spezialwerkzeugstahl, vergütet, mit Sicherheitsvorrichtung gegen unbeabsichtigtes Lösen der Aufsteckwerkzeuge, vollisoliert, aus schlagfestem Kunststoff



Art. Nr.	Antrieb	GL	kg	VE
220578	1/4"	125	0,085	1

Verlängerung VDE

1/4"

mit Sicherheitsvorrichtungen gegen unbeabsichtigtes Lösen der Aufsteckwerkzeuge, vollisoliert, aus schlagfestem Kunststoff



Art. Nr.	Antrieb	GL	kg	VE
220579	1/4"	100	0,050	1
220580	1/4"	150	0,070	1

Sechskanteinsatz VDE

1/4"

4-Kant-Antrieb 1/4", vollisoliert, aus schlagfestem Kunststoff



Art. Nr.	SW	Antrieb	GL	kg	VE
220581	5	1/4"	40	0,011	1
220582	6	1/4"	40	0,011	1
220583	7	1/4"	40	0,012	1
220584	8	1/4"	40	0,013	1
220585	9	1/4"	40	0,014	1
220586	10	1/4"	40	0,014	1
220587	11	1/4"	40	0,017	1
220588	12	1/4"	40	0,018	1
220589	13	1/4"	40	0,021	1
220590	14	1/4"	40	0,023	1

Knarrenkoffer VDE 1/4"

1/4"

Kunststoffkoffer mit Schaumstoffeinlage, mit 1/4"-Einsteckwerkzeugen. Der verwendete Kunststoff ist schlagfest bis -40 °C, dies garantiert ein sicheres Arbeiten auch bei niedrigen Temperaturen. Maße: 286 x 255 x 54 mm.

Inhalt:

- Umschaltknarre 150 mm, 1/4"
- T-Aufsteckschlüssel 125 mm, 1/4"
- Verlängerungen 100 und 150 mm, 1/4"
- Steckschlüsseleinsätze 1/4", 5, 6, 7, 8, 9, 10, 11, 12, 13, 14 mm
- Einsätze für Innensechskantschrauben 1/4", 3, 4, 5, 6 mm



Art. Nr.	Set	Antrieb	kg	VE
220576	18-teilig	1/4"	1,250	1

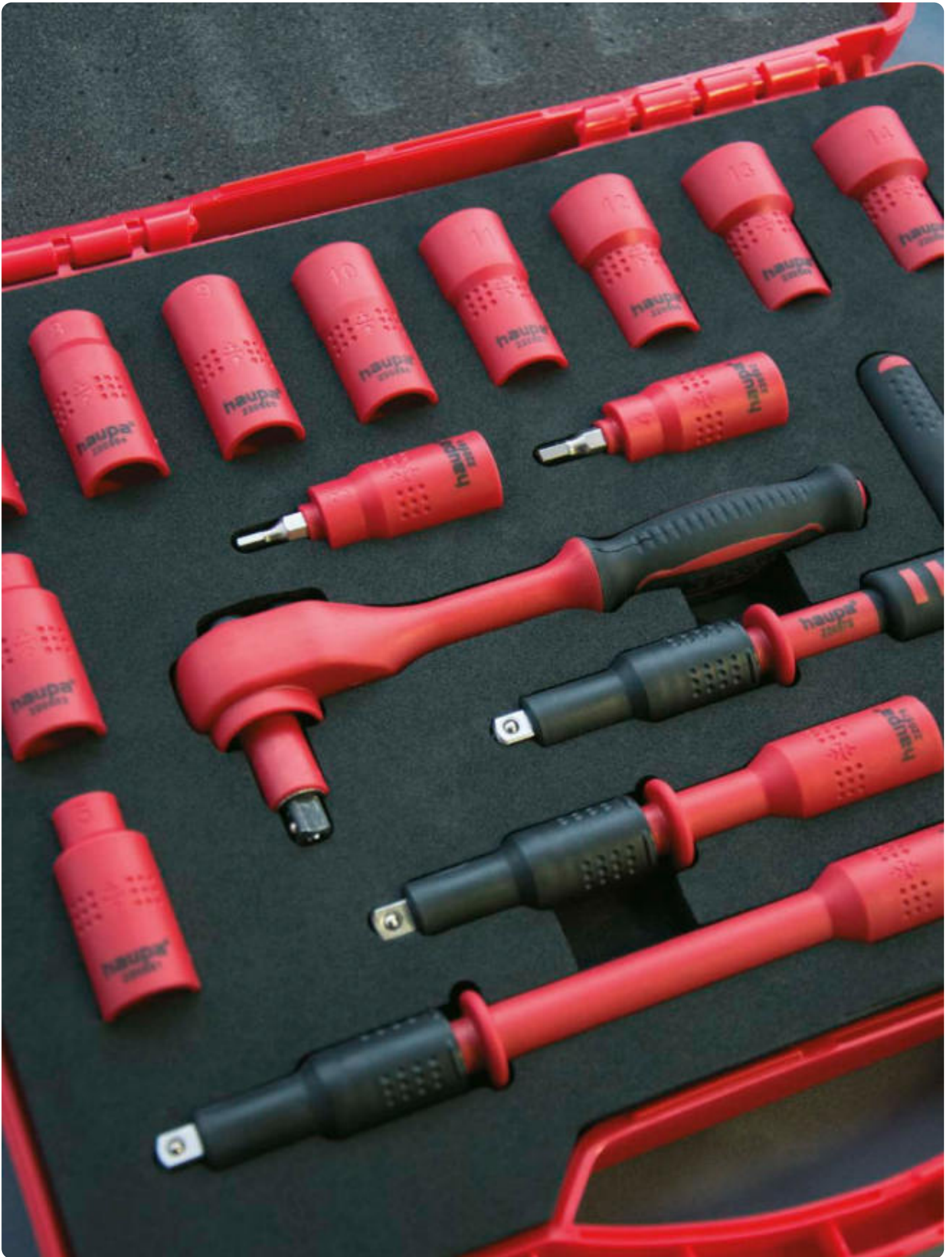

haupa[®]

... mit „Sicherheit“ besser

HAUPA GmbH & Co. KG, Königstr. 165-169, 42853 Remscheid, Tel.: +49 (0)2191 8418-0, Fax: +49 (0)2191 8418-840, sales@haupa.com

Umschaltknarre 1000 V

1/4"

vollisoliert, 2-Farb-Tauchisolation - außen rot/innen gelb

1000 V IEC 60900



Art. Nr.	Antrieb	GL	kg	VE
110810	1/4"	135	0,122	1

Drehmomentschlüssel 1000 V

TQ 1/4"

mit eingebauter Umschaltknarre, vollisoliert, 2-Farb-Tauchisolation - außen rot/innen gelb

1000 V IEC 60900

TQ



Art. Nr.	Antrieb	Nm	GL	kg	VE
110812	1/4"	2 - 12	200	0,250	1
110813	1/4"	5 - 25	200	0,420	1

T-Aufsteckschlüssel 1000 V

1/4"

aus Chrom-Vanadium-Spezialwerkzeugstahl, vergütet, mit Sicherheitsvorrichtung gegen unbeabsichtigtes Lösen der Aufsteckwerkzeuge, vollisoliert, 2-Farb-Tauchisolation - außen rot/innen gelb

1000 V IEC 60900



Art. Nr.	Antrieb	GL	kg	VE
110818	1/4"	115	0,156	1

Verlängerung 1000 V

1/4"

vollisoliert, 2-Farb-Tauchisolation - außen rot/innen gelb

1000 V IEC 60900



Art. Nr.	Antrieb	GL	kg	VE
110814	1/4"	75	0,043	1
110816	1/4"	125	0,054	1

Verlängerung mit Bitaufnahme 1000 V

1/4"

vollisoliert, 2-Farb-Tauchisolation - außen rot/innen gelb

1000 V IEC 60900



Art. Nr.	Bitaufnahme	Antrieb	GL	kg	VE
110860	1/4"	1/4"	40	0,023	1

Steckschlüsseinsatz 1000 V

1/4"

2-Farb-Tauchisolation - außen rot/innen gelb

1000 V IEC 60900



Art. Nr.	SW	Antrieb	GL	kg	VE
110820	5	1/4"	25	0,012	1
110822	6	1/4"	25	0,012	1
110824	7	1/4"	25	0,014	1
110826	8	1/4"	25	0,011	1
110828	9	1/4"	25	0,016	1
110830	10	1/4"	25	0,014	1
110832	11	1/4"	25	0,020	1
110834	12	1/4"	25	0,021	1
110836	13	1/4"	25	0,021	1
110838	14	1/4"	25	0,034	1

Einsätze für Innensechskantschrauben 1000 V

1/4"

2-Farb-Tauchisolation - außen rot/innen gelb

1000 V IEC 60900



Art. Nr.	SW	Antrieb	kg	VE
110840	3	1/4"	0,010	1
110842	4	1/4"	0,014	1
110844	5	1/4"	0,014	1
110846	6	1/4"	0,015	1
110848	8	1/4"	0,021	1

T-Griff mit Bitaufnahme 1000 V

1/4"

2-Farb-Tauchisolation - außen rot/innen gelb

1000 V IEC 60900



Art. Nr.	Bitaufnahme	Antrieb	GL	kg	VE
110864	1/4"	1/4"	120	0,160	1
110866	1/4"	1/4"	160	0,248	1
110868	1/4"	1/4"	250	0,310	1

Drehmoment-Werkzeugkoffer für Hausanschlüsse 1000 V 1/4"

Kunststoffkoffer mit Schaumstoffeinlage, mit 1/4"-Einsteckwerkzeugen.
Maße: 450 x 340 x 100 mm.

Inhalt:

- 1 Drehmomentschlüssel 1/4" 5 - 25 Nm
- 3 Verlängerungen 1/4" 75 - 100 - 150 mm
- 2 Bithalter 1/4" DIN 3126/FORM C 6,3
- 5 Einsätze 1/4" 6, 8, 10, 13, 14
- 10 Bits Innensechskant 5, 6, 8
- Schlitz 4, 5,5, 6,5
- PZ/FL 1, 2
- PH 1, 2

1000 V IEC 60900



Art. Nr.	Set	Antrieb	kg	VE
110869	21-teilig	1/4"	1,000	1

Werkzeugkoffer 1000 V 1/4"

Kunststoffkoffer mit Schaumstoffeinlage, mit 1/4"-Einsteckwerkzeugen.
Maße: 450 x 340 x 100 mm.

Inhalt:

- 1 Knarre 1/4"
- 1 Bithalter 1/4"
- 1 T-Aufsteckschlüssel 1/4"
- 4 Verlängerungen 1/4"
- 10 Einsätze 1/4", 5, 6, 7, 8, 9, 10, 11, 12, 13, 14
- 5 Innensechskant-Einsätze 1/4" 3, 4, 5, 6, 8

1000 V IEC 60900



Art. Nr.	Set	Antrieb	kg	VE
110871	22-teilig	1/4"	1,600	1

Umschaltknarre VDE

vollisoliert, aus schlagfestem Kunststoff



Art. Nr.	Antrieb	GL	kg	VE
220410	3/8"	200	0,300	1

Sechskanteinsatz VDE

4-Kant-Antrieb 3/8", vollisoliert, aus schlagfestem Kunststoff



Art. Nr.	SW	Antrieb	GL	kg	VE
220418	8	3/8"	44,5	0,027	1
220420	10	3/8"	44,5	0,027	1
220422	12	3/8"	44,5	0,029	1
220424	13	3/8"	44,5	0,032	1
220426	14	3/8"	44,5	0,035	1
220428	17	3/8"	44,5	0,047	1
220430	19	3/8"	46,0	0,051	1
220432	22	3/8"	46,0	0,063	1

Einsätze für Innensechskantschrauben VDE

4-Kant-Antrieb 3/8", aus Chrom-Vanadiumstahl geschmiedet, ölgehärtet, vollisoliert, aus schlagfestem Kunststoff



Art. Nr.	SW	Antrieb	GL	kg	VE
220434	4	3/8"	60,0	0,036	1
220436	5	3/8"	60,0	0,040	1
220438	6	3/8"	60,0	0,041	1
220440	8	3/8"	60,0	0,042	1

Knarrenkoffer VDE 3/8"

Kunststoffkoffer mit Schaumstoffeinlage, mit 3/8"-Einsteckwerkzeugen. Der verwendete Kunststoff ist schlagfest bis -40 °C, dies garantiert ein sicheres Arbeiten auch bei niedrigen Temperaturen. Maße: 286 x 255 x 54 mm.

Inhalt:

- Umschaltknarre 200 mm, 3/8"
- T-Aufsteckschlüssel 200 mm, 3/8"
- Verlängerungen 150 und 250 mm, 3/8"
- Steckschlüsseleinsätze 3/8", 8, 10, 12, 13, 14, 17, 19, 22 mm
- Einsätze für Innensechskantschrauben 3/8", 4, 5, 6, 8 mm



Art. Nr.	Set	Antrieb	kg	VE
220402	16-teilig	3/8"	2,500	1

Drehmomentschlüssel 1000 V

5 - 50 Nm, vollisoliert, aus gespritztem schlagfestem Kunststoff. Das Erreichen des eingestellten Drehmoments wird durch einen deutlich hör- bzw. fühlbaren Mechanismus spürbar gemacht.

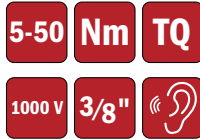

Art. Nr.	Antrieb	Nm	GL	kg	VE
220415	3/8"	5 - 50	385	0,950	1

T-Aufsteckschlüssel VDE

aus Chrom-Vanadium-Spezialwerkzeugstahl, vergütet, mit Sicherheitsvorrichtung gegen unbeabsichtigtes Lösen der Aufsteckwerkzeuge, vollisoliert, aus schlagfestem Kunststoff

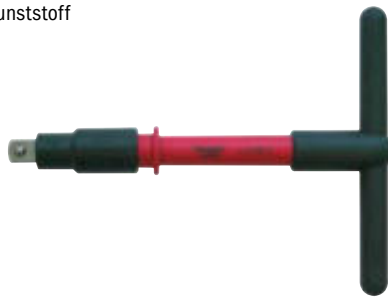

Art. Nr.	Antrieb	GL	kg	VE
220412	3/8"	200	0,241	1

Verlängerung VDE

mit Sicherheitsvorrichtungen gegen unbeabsichtigtes Lösen der Aufsteckwerkzeuge, vollisoliert, aus schlagfestem Kunststoff



Art. Nr.	Antrieb	GL	kg	VE
220414	3/8"	125	0,150	1
220416	3/8"	250	0,250	1



haupa[®]

... mit „Sicherheit“ besser

HAUPA GmbH & Co. KG, Königstr. 165-169, 42853 Remscheid, Tel.: +49 (0)2191 8418-0, Fax: +49 (0)2191 8418-840, sales@haupa.com

Umschaltknarre 1000 V

vollisoliert, 2-Farb-Tauchisolation - außen rot/innen gelb



Art. Nr.	Antrieb	GL	kg	VE
110331/EN	3/8"	190	0,402	1

Festeingestellter Drehmomentschlüssel 1000 V

vollisoliert, werkseitig eingestelltes Auslösemoment, Drehmomente von 5-27 Nm möglich, Rechts- und Linksgang mit Aufnahme, 2-Farb-Tauchisolation - außen rot/innen gelb. **Drehmoment muss bei Bestellung angegeben werden!**



Art. Nr.	Antrieb	Nm	GL	kg	VE
300310/EN	3/8"	5 - 27	280	0,951	1

Drehmomentschlüssel 1000 V

mit eingebauter Umschaltknarre, vollisoliert, 2-Farb-Tauchisolation - außen rot/innen gelb



Art. Nr.	Antrieb	Nm	GL	kg	VE
110055/EN	3/8"	5 - 25	200	0,350	1
110056/EN	3/8"	5 - 25	280	0,920	1
110065/EN	3/8"	5 - 50	370	1,194	1

Drehmoment T-Schlüssel 1000 V

aus Chrom-Vanadium-Spezialwerkzeugstahl, vergütet, mit Sicherheitsvorrichtung gegen unbeabsichtigtes Lösen der Aufsteckwerkzeuge, vollisoliert, 2-Farb-Tauchisolation - außen rot/innen gelb



Art. Nr.	Antrieb	Nm	GL	kg	VE
110071	3/8"	12	150	0,540	1
110073	3/8"	18	150	0,540	1
110075	3/8"	25	150	0,540	1

Drehmomentbegrenzer 1000 V

mit kurzer Verlängerung, Feststellmöglichkeit für alle Steckschlüsseinsätze 3/8", vollisoliert, 2-Farb-Tauchisolation - außen rot/innen gelb



Art. Nr.	Antrieb	Nm	kg	VE
110456/EN	3/8"	- 12	0,220	1
110457/EN	3/8"	- 18	0,220	1
110458/EN	3/8"	- 25	0,224	1

T-Aufsteckschlüssel 1000 V

aus Chrom-Vanadium-Spezialwerkzeugstahl, vergütet, mit Sicherheitsvorrichtung gegen unbeabsichtigtes Lösen der Aufsteckwerkzeuge, vollisoliert, 2-Farb-Tauchisolation - außen rot/innen gelb



Art. Nr.	Antrieb	SftL	Griff	kg	VE
110039/EN	3/8"	200	160	0,369	1

Verlängerung 1000 V

mit Sicherheitsvorrichtungen gegen unbeabsichtigtes Lösen der Aufsteckwerkzeuge, vollisoliert, 2-Farb-Tauchisolation - außen rot/innen gelb



Art. Nr.	Antrieb	GL	kg	VE
110337/EN	3/8"	125	0,292	1
110335/EN	3/8"	250	0,280	1

Verlängerung mit Bitaufnahme 1000 V

2-Farb-Tauchisolation - außen rot/innen gelb

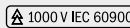

Art. Nr.	Bitaufnahme	Antrieb	GL	kg	VE
110861	1/4"	3/8"	125	0,137	1

Sechskanteinsatz 1000 V

4-Kant-Antrieb 3/8", vollisoliert, 2-Farb-Tauchisolation - außen rot/innen gelb



Art. Nr.	SW	Antrieb	GL	kg	VE
110363/EN	8	3/8"	40	0,035	1
110364/EN	9	3/8"	40	0,032	1
110365/EN	10	3/8"	40	0,036	1
110366/EN	11	3/8"	40	0,037	1
110367/EN	13	3/8"	40	0,032	1
110368/EN	17	3/8"	40	0,050	1
110369/EN	19	3/8"	40	0,060	1
110371/EN	14	3/8"	40	0,070	1
110700/EN	12	3/8"	40	0,070	1
110702/EN	22	3/8"	40	0,061	1

Sechskanteinsatz 1000 V



4-Kant-Antrieb 3/8", vollisoliert, 2-Farb-Tauchisolation - außen rot/innen gelb



Art. Nr.	SW	Antrieb	GL	kg	VE
110710	10	3/8"	125	0,180	1
110712	12	3/8"	125	0,200	1
110713	13	3/8"	125	0,210	1
110714	14	3/8"	125	0,220	1
110715	17	3/8"	125	0,240	1
110716	19	3/8"	125	0,260	1
110717	22	3/8"	125	0,280	1

Einsätze für Innensechskantschrauben 1000 V



4-Kant-Antrieb 3/8", aus Chrom-Vanadiumstahl geschmiedet, ölgehärtet, vollisoliert, 2-Farb-Tauchisolation - außen rot/innen gelb



Art. Nr.	SW	Antrieb	GL	kg	VE
300302/EN	4	3/8"	65	0,068	1
300296/EN	5	3/8"	65	0,065	1
300298/EN	6	3/8"	65	0,068	1
300299/EN	8	3/8"	65	0,070	1
300305/EN	10	3/8"	65	0,082	1

Knarrenkoffer VDE 1000 V



Kunststoffkoffer mit Schaumstoffeinlage, mit 3/8"-Einsteckwerkzeugen. Maße: 450 x 340 x 100 mm.

Inhalt:

- Umschaltknarre 3/8"
- Verlängerungen 125 und 250 mm, 3/8"
- T-Aufsteckschlüssel 3/8"
- Steckschlüsseleinsätze 3/8", 10, 11, 12, 13, 14, 17, 19, 22 mm
- Einsätze für Innensechskantschrauben 3/8", 5, 6, 8 mm
- Drehbegrenzer (wahlweise zwischen 12 bis 25 Nm)
- 2K-VDE-Elektrikerschraubendreher 3,5 x 100 mm

mit Verriegelungssystem



Art. Nr.	Set	Antrieb	kg	VE
220147	17-teilig	3/8"	3,400	1

Knarrenkoffer VDE 1000 V



Kunststoffkoffer mit Schaumstoffeinlage, mit 3/8"-Einsteckwerkzeugen. Maße: 400 x 290 x 110 mm.

Inhalt:

- Umschaltknarre 3/8"
- Verlängerungen 125 und 250 mm, 3/8"
- T-Aufsteckschlüssel 3/8"
- Steckschlüsseleinsätze 3/8", 8, 10, 13, 17, 19 mm
- Einsätze für Innensechskantschrauben 3/8", 4, 5, 6, 8 mm

ohne Verriegelungssystem



Art. Nr.	Set	Antrieb	kg	VE
220212	13-teilig	3/8"	2,500	1

Drehmoment-Werkzeugkoffer 1000 V



Kunststoffkoffer mit Schaumstoffeinlage, mit 3/8"-Einsteckwerkzeugen. Maße: 400 x 290 x 110 mm.

Inhalt:

- 1 Drehmomentschlüssel 3/8" 5 - 50 Nm
- 2 Verlängerungen 3/8" 125/250 mm
- 5 Einsätze extra tief in den Gr. 10, 13, 14, 17, 19 mm
- 5 Einsätze für Innensechskant-Schrauben 3/8" in 4, 5, 6, 8, 10 mm
- Ausrichtwerkzeug für Sektorenleiter 3/8" in 95 - 150 mm



Art. Nr.	Set	Antrieb	kg	VE
110873	14-teilig	3/8"	3,870	1

Umschaltknarre VDE



vollisoliert, aus schlagfestem Kunststoff



Art. Nr.	Antrieb	GL	kg	VE
220450	1/2"	250	0,550	1

Einsätze für Innensechskantschrauben VDE



4-Kant-Antrieb 1/2", aus Chrom-Vanadiumstahl geschmiedet, ölgehärtet, vollisoliert, aus schlagfestem Kunststoff



Art. Nr.	SW	Antrieb	GL	kg	VE
220486	4	1/2"	120,0	0,113	1
220488	5	1/2"	120,0	0,113	1
220490	6	1/2"	120,0	0,113	1
220492	8	1/2"	120,0	0,115	1
220494	10	1/2"	120,0	0,134	1

T-Aufsteckschlüssel VDE



aus Chrom-Vanadium-Spezialwerkzeugstahl, vergütet, mit Sicherheitsvorrichtung gegen unbeabsichtigtes Lösen der Aufsteckwerkzeuge, vollisoliert, aus schlagfestem Kunststoff

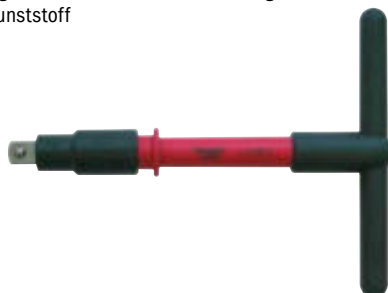

Art. Nr.	Antrieb	GL	kg	VE
220452	1/2"	200	0,330	1

Verlängerung VDE



mit Sicherheitsvorrichtungen gegen unbeabsichtigtes Lösen der Aufsteckwerkzeuge, vollisoliert, aus schlagfestem Kunststoff



Art. Nr.	Antrieb	GL	kg	VE
220454	1/2"	125	0,208	1
220456	1/2"	250	0,411	1

Sechskanteinsatz VDE



4-Kant-Antrieb 1/2", vollisoliert, aus schlagfestem Kunststoff



Art. Nr.	SW	Antrieb	GL	kg	VE
220458	10	1/2"	55,0	0,055	1
220460	11	1/2"	55,0	0,055	1
220462	12	1/2"	55,0	0,058	1
220464	13	1/2"	55,0	0,058	1
220466	14	1/2"	55,0	0,061	1
220468	17	1/2"	55,0	0,069	1
220470	19	1/2"	57,0	0,072	1
220478	22	1/2"	57,0	0,087	1
220480	24	1/2"	57,0	0,095	1
220482	27	1/2"	57,0	0,125	1
220484	32	1/2"	57,0	0,170	1

Knarrenkoffer VDE 1/2"



Kunststoffkoffer mit Schaumstoffeinlage, mit 1/2"-Einsteckwerkzeugen. Der verwendete Kunststoff ist schlagfest bis -40 °C, dies garantiert ein sicheres Arbeiten auch bei niedrigen Temperaturen. Maße: 380 x 316 x 61 mm.

Inhalt:

- Umschaltknarre 250 mm, 1/2"
- T-Aufsteckschlüssel 200 mm, 1/2"
- Verlängerungen 125 und 250 mm, 1/2"
- Steckschlüsseleinsätze 1/2", 10, 11, 12, 13, 14, 17, 19, 22, 24, 27, 32 mm
- Einsätze für Innensechskantschrauben 1/2", 4, 5, 6, 8, 10 mm



Art. Nr.	Set	Antrieb	kg	VE
220404	20-teilig	1/2"	4,000	1



SysCon Steckschlüsselsatz „VDE-Socket“ 1/2"

SysCon

mit 1/2"-Einsteckwerkzeugen. Der verwendete Kunststoff ist schlagfest bis -40 °C, dies garantiert ein sicheres Arbeiten auch bei niedrigen Temperaturen.

Inhalt:

1 220370 ABS-Kunststoffbox „SysCon S“

- Umschaltknarre 250 mm, 1/2"
- T-Aufsteckschlüssel 200 mm, 1/2"
- Verlängerungen 125 und 250 mm, 1/2"
- Steckschlüsseleinsätze 1/2", 10, 11, 12, 13, 14, 17, 19, 22, 24, 27, 32 mm
- Einsätze für Innensechskantschrauben 1/2", 4, 5, 6, 8, 10 mm



Art. Nr.	Set	leer	Antrieb	kg	VE
220612	20-teilig	220370	1/2"	7,200	1



haupa[®]

... mit „Sicherheit“ besser

HAUPA GmbH & Co. KG, Königstr. 165-169, 42853 Remscheid, Tel.: +49 (0)2191 8418-0, Fax: +49 (0)2191 8418-840, sales@haupa.com

Umschaltknarre 1000 V



vollisoliert, 2-Farb-Tauchisolation - außen rot/innen gelb



1000 V IEC 60900



Art. Nr.	Antrieb	GL	kg	VE
110332/EN	1/2"	255	0,687	1

Festeingestellter Drehmomentschlüssel 1000 V



vollisoliert, werkseitig eingestelltes Auslösemoment, Drehmomente von 5-27 Nm möglich, Rechts- und Linksgang mit Aufnahme, 2-Farb-Tauchisolation - außen rot/innen gelb. **Drehmoment muss bei Bestellung angegeben werden!**

1000 V IEC 60900



Art. Nr.	Antrieb	Nm	GL	kg	VE
300312/EN	1/2"	5 - 27	280	1,052	1

Drehmomentschlüssel 1000 V



mit eingebauter Umschaltknarre, vollisoliert, 2-Farb-Tauchisolation - außen rot/innen gelb

1000 V IEC 60900



Art. Nr.	Antrieb	Nm	GL	kg	VE
110058/EN	1/2"	2 - 27	280	1,034	1
110066/EN	1/2"	5 - 50	370	1,121	1
110067/EN	1/2"	20 - 100	460	1,493	1
110068/EN	1/2"	60 - 220	530	1,300	1

T-Aufsteckschlüssel 1000 V



aus Chrom-Vanadium-Spezialwerkzeugstahl, vergütet, mit Sicherheitsvorrichtung gegen unbeabsichtigtes Lösen der Aufsteckwerkzeuge, vollisoliert, 2-Farb-Tauchisolation - außen rot/innen gelb

1000 V IEC 60900



Art. Nr.	SW	SftL	Griff	kg	VE
110040/EN	12,5	200	160	0,457	1

Verlängerung 1000 V



mit Sicherheitsvorrichtungen gegen unbeabsichtigtes Lösen der Aufsteckwerkzeuge, vollisoliert, 2-Farb-Tauchisolation - außen rot/innen gelb



1000 V IEC 60900



Art. Nr.	Antrieb	GL	kg	VE
110336/EN	1/2"	125	0,197	1
110338/EN	1/2"	250	0,389	1

Verlängerung mit Bitaufnahme 1000 V



2-Farb-Tauchisolation - außen rot/innen gelb

1000 V IEC 60900



Art. Nr.	Bitaufnahme	Antrieb	GL	kg	VE
110862	1/4"	1/2"	250	0,165	1

Sechskanteinsatz



4-Kant-Antrieb 1/2", vollisoliert, 2-Farb-Tauchisolation - außen rot/innen gelb

1000 V IEC 60900



Art. Nr.	SW	Antrieb	GL	kg	VE
110339/EN	8	1/2"	50	0,080	1
110340/EN	10	1/2"	50	0,056	1
110342/EN	11	1/2"	50	0,062	1
110344/EN	12	1/2"	50	0,062	1
110346/EN	13	1/2"	50	0,066	1
110348/EN	14	1/2"	50	0,063	1
110350/EN	17	1/2"	50	0,076	1
110352/EN	19	1/2"	50	0,072	1
110354/EN	22	1/2"	50	0,104	1
110356/EN	24	1/2"	50	0,141	1
110358/EN	27	1/2"	50	0,191	1
110360/EN	30	1/2"	50	0,224	1
110362/EN	32	1/2"	50	0,268	1

Sechskanteinsatz DIN 7448, 1000 V, 80 mm



extra lange Ausführung, 4-Kant-Antrieb 1/2", vollisoliert, 2-Farb-Tauchisolation - außen rot/innen gelb

1000 V IEC 60900



Art. Nr.	SW	Antrieb	GL	kg	VE
110373/EN	10	1/2"	80	0,085	1
110374/EN	11	1/2"	80	0,110	1
110375/EN	13	1/2"	80	0,123	1
110376/EN	14	1/2"	80	0,119	1
110377/EN	17	1/2"	80	0,157	1
110378/EN	19	1/2"	80	0,168	1
110379/EN	22	1/2"	80	0,230	1

Steckschlüssel-Einsatz 1000 V, 125 mm



extra lange Ausführung, 4-Kant-Antrieb 1/2", vollisoliert, 2-Farb-Tauchisolation - außen rot/innen gelb

1000 V IEC 60900



Art. Nr.	SW	Antrieb	GL	kg	VE
110346/125	13	1/2"	125	0,250	1
110348/125	14	1/2"	125	0,260	1
110350/125	17	1/2"	125	0,280	1
110352/125	19	1/2"	125	0,295	1
110354/125	22	1/2"	125	0,310	1
110356/125	24	1/2"	125	0,330	1
110358/125	27	1/2"	125	0,350	1
110360/125	30	1/2"	125	0,380	1
110362/125	32	1/2"	125	0,410	1

Steckschlüssel-Einsatz 1000 V, 250 mm



extra lange Ausführung, 4-Kant-Antrieb 1/2", vollisoliert, 2-Farb-Tauchisolation - außen rot/innen gelb



Art. Nr.	SW	Antrieb	GL	kg	VE
110346/250	13	1/2"	250	0,485	1
110348/250	14	1/2"	250	0,500	1
110350/250	17	1/2"	250	0,530	1
110352/250	19	1/2"	250	0,550	1
110354/250	22	1/2"	250	0,580	1
110356/250	24	1/2"	250	0,605	1
110358/250	27	1/2"	250	0,635	1
110360/250	30	1/2"	250	0,660	1
110362/250	32	1/2"	250	0,670	1

Einsätze für Innensechskantschrauben 1000 V



4-Kant-Antrieb 1/2", aus Chrom-Vanadiumstahl geschmiedet, ölgehärtet, vollisoliert, 2-Farb-Tauchisolation - außen rot/innen gelb



Art. Nr.	SW	Antrieb	GL	kg	VE
300294/EN	4	1/2"	70	0,094	1
300297/EN	5	1/2"	70	0,096	1
300295/EN	6	1/2"	70	0,101	1
300303/EN	8	1/2"	70	0,100	1
300306/EN	10	1/2"	70	0,106	1

Knarrenkoffer VDE 1000 V



Kunststoffkoffer mit Schaumstoffeinlage, mit 1/2"-Einsteckwerkzeugen. Maße: 450 x 340 x 100 mm.

Inhalt:

- Umschaltknarre 1/2"
- Verlängerungen 1/2", 125 und 250 mm
- T-Aufsteckschlüssel 1/2"
- Steckschlüsseleinsätze 1/2", 10, 12, 13, 14, 17, 19, 22, 24 mm
- Einsätze für Innensechskantschrauben 1/2", 5, 6, 8 mm
- 2K-VDE-Schraubendreher 3,5 x 100 mm

mit Verriegelungssystem



Art. Nr.	Set	Antrieb	kg	VE
220205/EN	16-teilig	1/2"	4,080	1

Werkzeugkoffer „Biber“ 1000 V



Kunststoffkoffer mit Schaumstoffeinlage, mit 26 Sicherheitswerkzeugen bestückt: Maße: 450 x 340 x 100 mm.

Inhalt:

- 2K-VDE-Elektrikerschraubendreher 4 x 100, 5,5 x 125, 6,5 x 150, 8 x 175 mm
- Kombinationszange 185 mm
- Seitenschneider 185 mm
- Telefonzange, gerade 200 mm
- Umschaltknarre 1/2"
- Verlängerung 250 mm, 1/2"
- Steckschlüsseleinsätze, 1/2", 10, 11, 12, 13, 14, 17, 19 mm
- Gabelschlüssel 10, 11, 12, 13, 14, 17, 19 mm
- 2-poliger Spannungsprüfer
- Kabelmesser
- Abmantelungsmesser

mit Verriegelungssystem



Art. Nr.	Set	Antrieb	kg	VE
220146	26-teilig	1/2"	5,000	1

Ausrichtwerkzeug 3/8" für Sektorleiter 1000 V

Antrieb 3/8", zum Ausrichten von 3- oder 4-adrigen Sektorleitern, aus schlagfestem Kunststoff



Art. Nr.	Größe	kg	VE
110704	95 - 150 mm ²	0,068	1
110705	185 - 240 mm ²	0,088	1

Universal Ausrichtwerkzeug für Sektorleiter 1000 V

zum Ausrichten von Sektorenleitern von 50, 70, 95, 150, 185, und 240 mm²



1000 V IEC 60900



Art. Nr.	kg	VE
110709	0,142	1

Gegenhalter 1000 V für Schraubkabelschuhe

zur besseren Handhabung von Schraubverbindern bei der Muffenmontage, stufenlos verstellbar

1000 V IEC 60900



Art. Nr.	GL	mm	kg	VE
120101	240	0 - 15	0,280	1
120103	220	15 - 40	0,380	1
120104	300	25 - 50	0,610	1

Spreizkeil aus Kunststoff 1000 V

mit breiter Nut für alle gängigen Kabelscheren, ovale Form ohne scharfe Kanten

1000 V IEC 60900



Art. Nr.	Material	GL	Breite	kg	VE
120102	Kunststoff	22,5	4,5	0,234	1

Spreizkeil aus Kunststoff 1000 V

ohne Nut, ovale Form ohne scharfe Kanten, lange Ausführung mit großem Schlagkopf

1000 V IEC 60900



Art. Nr.	Material	GL	Breite	kg	VE
120100	Kunststoff	20	2,5	0,085	1

Spreizkeil aus Kunststoff 1000 V

Maße: 16,3 x 3,7 mm



Art. Nr.	Größe	Material	Ausführung	kg	VE
120094	1	Kunststoff	ohne Nut	0,051	1

Reinigungspinsel Safety Line 1000 V

Vollkunststoffausführung

1000 V IEC 60900



Art. Nr.	GL	Breite	kg	VE
150036	420	25	0,053	1
150037	420	28	0,061	1
150038	420	50	0,100	1

Elektriker-Sicherheitswasserwaagen

aus nichtleitendem, verzugfreiem, geschäumtem Kunststoff, mit einer horizontalen und einer vertikalen Libelle



Art. Nr.	GL	kg	VE
240057	400	0,188	1
240058	600	0,274	1

Schonhammer 1000 V

rückschlagfrei, Köpfe aus Polyäthylen gelb, bruch- und verschleißfest, splitterfrei. Schlagkopf auswechselbar

1000 V IEC 60900



Art. Nr.	GL	Ø	kg	VE
180295	290	25	0,570	1
180297	290	35	0,825	1

Pass- und Kontaktschraubenschlüssel

kombiniert, durch Umstecken für Passschrauben 2 - 63 A einsetzbar, Heft aus Isoliermaterial



Art. Nr.	GL	kg	VE
120002	105	0,046	1

Isolierte Pinzetten 1000 V

mit 2-Schicht-Sicherheitsisolation und Abgleitschutz



1000 V IEC 60900



Art. Nr.	GL	Form	kg	VE
211060	130	spitz	0,029	1



1000 V IEC 60900



Art. Nr.	GL	Form	kg	VE
211064	145	breit-rund, flach	0,042	1



1000 V IEC 60900



Art. Nr.	GL	Form	kg	VE
211062	150	spitz-rund, gebogen	0,031	1

Werkzeugkoffer 1000 V

Werkzeugkoffer 1000 V
finden Sie ab Seite 359.



Prüfen



Zweipoliger Spannungsprüfer „Profi LCDplus II“

Der „Profi LCDplus II“ ist das neue Topmodell unserer bewährten Profi-Reihe. Der innovative zweipolige Spannungsprüfer überzeugt mit breitem Leistungsspektrum und praktischer Einhandbedienung. Er eignet sich dank der höchsten Sicherheitsstufe CAT IV 1000 V ab sofort auch für Messungen an Hybrid- und Elektrofahrzeugen sowie Photovoltaikanlagen.

Funktionen und Vorteile

- höchste Sicherheitsstufe CAT IV 1000 V
- großes, beleuchtetes LCD
- Spannungsanzeige bis 1000 V AC und 1400 V DC
- Widerstandsmessung bis 1999 Ω
- Frequenzanzeige bis 1000 Hz

Technische Daten

	„Profi LCDplus II“
Anzeige:	optisch, LCD
Messbereich:	automatisch
Überspannungskategorie:	CAT IV 1000 V
Abmessungen:	300 x 75 x 20 mm
Gewicht:	270 g
Farbe:	rot/schwarz
Lieferumfang:	inkl. Batterien
Zubehör (optional):	Bereitschaftstasche
Spannungsbereich:	3-1000 V AC (TRMS/RMS) 4-1400 V DC
Durchgangsprüfung:	0-200 Ω mit akustischem Signal
Phasenanzeige:	> 100 V AC
Spannungsversorgung:	2 x 1,5 V AAA (Anzeige von Spannungen auch ohne Batterie möglich)
Polarität:	Ja (- im LCD)
PELV-Anzeige:	optisch und vibrierend
Schutzart:	IP 65
Norm:	EN 61243-3:2010
Widerstandsmessung:	1-1999 Ω
Frequenzmessung:	0-500 Hz
Data-Hold:	Spannung und Widerstand
Auto Power Off Funktion:	ja
FI/RCD-Prüfung:	30 mA bei 230 V AC mittels zwei Tasten
einpolige Phasenprüfung:	ja
zweipolige Drehfeldprüfung:	ja
Messstellenbeleuchtung:	weiße LED
4-mm-Prüfspitzenadapter:	abschraubbar
Garantie:	2 Jahre



Art. Nr.	TB	kg	VE
103826	3-1000	0,264	1

Zweipoliger Spannungsprüfer „Profi LEDplus II“

Der neue „Profi LEDplus II“ ist die konsequente Weiterentwicklung unseres beliebten „Profi LEDplus“. Er überzeugt durch sein anwenderfreundliches Handling, die robuste, sichere Bauform und erfüllt alle Anforderungen, die eine Fachkraft an moderne Spannungsprüfer stellt. Dank der höchsten Sicherheitsstufe CAT IV 1000 V eignet er sich auch für Messungen an Hybrid- und Elektrofahrzeugen sowie Photovoltaikanlagen.

Funktionen und Vorteile

- höchste Sicherheitsstufe CAT IV 1000 V
- praktische Einhandbedienung
- robuste, sichere Bauform
- Anzeige von Spannungen auch ohne Batterie

Technische Daten

	„Profi LEDplus II“
Anzeige:	optisch, LEDs
Messbereich:	automatisch
Überspannungskategorie:	CAT IV 1000 V
Abmessungen:	300 x 75 x 20 mm
Gewicht:	270 g
Farbe:	rot/schwarz
Lieferumfang:	inkl. Batterien
Zubehör (optional):	Bereitschaftstasche
Spannungsbereich:	6-1000 V AC 6-1400 V DC
Durchgangsprüfung:	0-50 kΩ optisch/akustisch
Phasenanzeige:	> 100 V AC
Spannungsversorgung:	2 x 1,5 V AAA (Anzeige von Spannungen auch ohne Batterie möglich)
Diodentest:	ja
Polarität:	Ja (+, - LED)
PELV-Anzeige:	optisch und vibrierend
Schutzart:	IP 65
Norm:	EN 61243-3:2010
Auto Power Off Funktion:	ja
FI/RCD-Prüfung:	30 mA bei 230 V AC mittels zwei Tasten
einpolige Phasenprüfung:	ja
zweipolige Drehfeldprüfung:	ja
Messstellenbeleuchtung:	weiße LED
4-mm-Prüfspitzenadapter:	abschraubbar
Garantie:	2 Jahre



Art. Nr.	TB	kg	VE
103824	6-1000	0,280	1

Zweipoliger Spannungsprüfer „Basic +“

Der zweipolige Spannungsprüfer zeigt Gleich- und Wechselspannungen im Bereich von 6 bis 400 V in 7 Schritten per LED (6, 12, 24, 50, 120, 230 und 400) zuverlässig an. Zudem ermöglicht die Elektronik die Bestimmung der Polarität und der Phase gegen den Schutzleiter. Der „Basic +“ überzeugt durch eine anwenderfreundliche Bauform und ein robustes Gehäuse, das eine lange Einsatzbereitschaft garantiert. Die gummierte Grifffläche liegt rutschfest in der Hand. Der „Basic +“ arbeitet ohne Batterien. Er bezieht seine Betriebsspannung aus dem Testobjekt.

Funktionen und Vorteile

- anwenderfreundlich und robust
- Spannungsbereich bis 400 V AC/DC
- Phasensuche gegen den Schutzleiter

Technische Daten

	„Basic +“
Anzeige:	optisch, 8 LEDs
Überspannungskategorie:	CAT III 400 V
Abmessungen:	120 x 60 x 30 mm
Gewicht:	100 g
Farbe:	rot/schwarz
Zubehör (optional):	Bereitschaftstasche
Spannungsbereich:	6 - 400 V AC/DC
Spannungsversorgung:	über Messobjekt
Polarität:	ja (+,- LED)
Norm:	EN 61243-3:2010
Gehäuse:	hochwertiger Kunststoff mit gummiertem Griffbereich
Garantie:	2 Jahre



Art. Nr.	TB	GL	kg	VE
103800	6-400	120	0,097	1

„Multi Clamp II“ - Miniatur Stromzange AC/DC 600V

Dank seiner vielfältigen Messfunktionen kann das digitale Zangenamperemeter „Multi Clamp II“ universell eingesetzt werden. Nützliche Details wie das große Display, die manuelle oder automatische Messbereichswahl und die Messstellenbeleuchtung machen die Bedienung besonders komfortabel und sicher.

Funktionen und Vorteile

- große Funktionsvielfalt
- gut lesbares LCD
- LED-Messstellenbeleuchtung

Technische Daten

	„Multi Clamp II“
Anzeige:	LCD mit 4 Digits
Überspannungskategorie:	CAT III 600 V
Abmessungen:	220 x 75 x 35 mm
Gewicht:	340g
Farbe:	rot/schwarz
Lieferumfang:	inkl. Messleitungen, Batterien und Bereitschaftstasche
Spannungsversorgung:	3x 1,5V
Diodentest:	Prüfstrom ~1 mA, Prüfspannung ~3,3 V
Durchgangstest:	Durchgangston unter 30 Ω
Gleichspannung:	600m, 6, 60, 600V
Gleichstrom:	60A, 600A
Wechselspannung:	600mV, 6, 60, 600V, 40 to 400Hz
Wechselstrom:	60A, 600A, 40 to 400Hz
Wechselstrom-Genauigkeit:	±3,0 % +10 digit
Wechselstrom-Höchste Auflösung:	10 mA
Gleichstrom-Höchste Auflösung:	10 mA
Wechselspannung-Genauigkeit:	±1,5 % +10 digit bis 600 mV / ±1,2 % +5 digit bis 60 V / ±1,5 % +10 digit bis 600 V
Wechselspannung-Höchste Auflösung:	100 µV
Wechselspannung-Eingangswiderstand:	10 MΩ
Gleichspannung -Genauigkeit:	±0,8 % +3 digit bis 60 V / ±1,0 % +5 digit bis 600 V
Gleichspannung -Höchste Auflösung:	100 µV
Gleichspannung -Eingangswiderstand:	10 MΩ
Frequenzmess. Zange:	600 Hz, 1 kHz, > 1 A AC rms
Frequenzmess. Zange -Genauigkeit:	±1,5 % +5 digit bis 1 kHz
Frequenzmess. Zange -Höchste Auflösung:	100 mHz
Frequenzmess. Buchse:	600 Hz, 6 kHz, 10 kHz, > 0,2 V AC rms
Frequenzmess. Buchse -Genauigkeit:	±1,5 % +5 digit bis 10 kHz
Frequenzmess. Buchse -Höchste Auflösung:	100 mHz
Abtastrate:	10 to 95 %, ±3,0 %, > 1 A AC rms
Abtastrate -Frequenzbereich:	10 Hz to 1 kHz
Abtastrate -Kapazitätsmessung:	bis 60 mF
Widerstand -Genauigkeit:	±1,2 % +2 digit bis 6 MΩ / ±2,0 % +5 digit bis 60 MΩ / 100 MΩ
Widerstand -Höchste Genauigkeit:	
Diodentest-Auflösung:	1 mV
Diodentest -Durchgangstest:	Durchgangston unter 30 Ω
Garantie:	2 Jahre

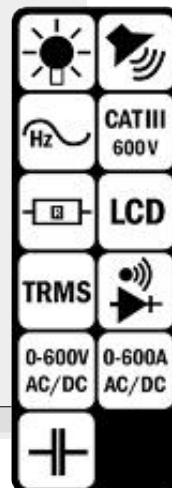

Art. Nr.	kg	VE
103809	0,426	1

haupa®

... mit „Sicherheit“ besser

**„Multi Check III“ -
digitales Hochleistungsmultimeter**

Der „Multi Check III“ ist besonders sicher in der Anwendung. Denn dank des automatischen Messbereichsschutzes ist eine Fehlbedienung unmöglich. Zudem verfügt das Digital-Multimeter über ein gut lesbares LC-Display mit Hintergrundbeleuchtung.

Funktionen und Vorteile

- automatischer Messbereichsschutz
- großes LCD mit Hintergrundbeleuchtung
- Temperaturmessung

Technische Daten

Anzeige: 40 mm großes, beleuchtetes LCD
 Überspannungskategorie: CAT III 600 V
 Gewicht: 410 g inkl. Batterien
 Lieferumfang: inkl. Messleitungen, Holster, Temperaturfühler und Batterie
 Spannungsversorgung: 2 x 1,5 V AA
 Diodentest: Ja
 Norm: IEC/EN 61010-1, IEC/EN 61010-2-033
 Abmessung: 183 x 95 x 50 mm
 AC Spannung: 600 mV, 6 V, 60 V, ±0,8 %, ±3 Digits
 600 V ±0,8 %, ±3 Digits
 AC Strom: 600 µA, 6000 µA, ±1,5 %, ±3 Digits
 60 mA, 600 mA, ±1,5 %, ±3 Digits
 10 A ±3,0 %, ±10 Digits
 Betriebstemperaturbereich: 0–40 °C (32–104 °F)
 DC Spannung: 600 mV, 6 V, 60 V, ±0,7 %, ±2 Digits
 600 V ±0,7 %, ±2 Digits
 DC Strom: 600 µA, 6000 µA ±1,2 %, ±3 Digits
 60 mA, 600mA, ±1,2 %, ±3 Digits
 10 A ±2,0 %, ±10 Digits
 Durchgangstest: Ja
 Eingangsimpedanz: > 7,5 MΩ, typ 10 MΩ (ACV & DCV)
 Frequenzmessbereich: 10 Hz–10 MHz
 Kapazitätsmessbereich: 60 nF, 600 nF, ±4,0 %, ±3 Digits
 6 µF, 60 µF, 600 µF, ±4,0 %, ±3 Digits
 6 mF, 60 mF, ±4,0 %, ±3 Digits
 Lagertemperaturbereich: -10–50 °C (14–122 °F)
 Maximale Eingangsspannung: 600 V AC/DC
 Sicherungen: 600 mA (selbstrückstellend); 10 A/690 V (flink)
 Temperaturmessung: -20–1000°C mit K-Type-Fühler
 Wechselspannungsbandbreite: 50–400 Hz
 Widerstand: 600 Ω ±1,2 %, ±5 Digits
 6 kΩ, 60 kΩ, 600 kΩ, 6 MΩ ±1,2 %, ±5 Digits
 60 MΩ ±2,0 %, ±10 Digits
 Garantie: 2 Jahre

„Multi Check III“

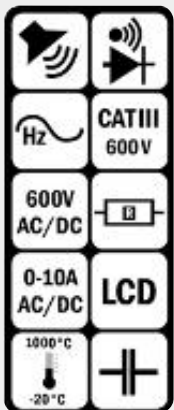

Art. Nr.	kg	VE
103815	0,410	1

Spannungstester „TestPen Profi“

Schon ab 12 V erkennt der berührungslose Spannungstester „TestPen Profi“ spannungsführende Leiter unter anderem auch an Niedervolt-Systemen. Unsichtbare Kabelbrüche in Verlängerungskabeln oder eine defekte Lampe in einer Lichterkette werden dank des kapazitiven Messverfahrens innerhalb weniger Sekunden zentimetergenau lokalisiert.

Funktionen und Vorteile

- kapazitives Messverfahren
- Messungen ab 12 V
- LED-Taschenlampe
- vibrierende Anzeige

Technische Daten

Anzeige: optisch + vibrierend
 Messbereich: 12–1000 V AC
 Überspannungskategorie: CAT III 1000 V
 Abmessungen: 160 x 25 mm
 Gewicht: 45 g
 Farbe: rot
 Lieferumfang: inkl. Batterien
 integr. LED-Taschenlampe: ja
 Spannungsversorgung: 2 x 1,5 V AAA Micro, LR03
 Norm: IEC/EN 61010-1 (DIN VDE 0411)
 Gehäuse: schlag-/bruchfester ABS-Kunststoff
 Garantie: 2 Jahre

„TestPen Profi“

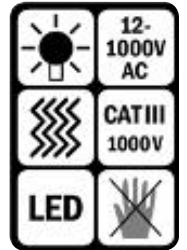

Art. Nr.	TB	GL	kg	VE
103817	12-1000	140	0,190	1

Spannungsprüfer VDE/GS

umlaufender 5 mm - Handschutz, Clip aus isoliertem Material, fest installierte Anzeige mit dunklem Hintergrund.



Art. Nr.	TB	GL	KL	kg	VE
100700	125-250	190	-	0,036	1



Persönliche Schutzausrüstung



INFO

HUPsafetyGloves – isolierende Handschuhe

Empfehlungen für Verwendung und Wartung

Isolierende Handschuhe sind aus natürlichem Latex gefertigt, das sehr empfindlich gegen Licht, Hitze und Luft ist.

- **Vor jeder Verwendung:** Prüfen Sie die Handschuhe visuell, und blasen Sie Luft hinein, um eventuelle Luftlöcher zu erkennen.
- **Nach der Verwendung:** Reinigen und trocknen Sie Ihre Handschuhe gründlich.
- **Lagerung:** Halten Sie die Handschuhe von Hitze, direktem Licht und Ozon fern.

In jedem Fall: Die Handschuhe müssen vor jeder Verwendung visuell auf Risse, Schnitte und Löcher untersucht werden!

UND IN JEDEM FALL:

- Stellen Sie die Spannung fest, mit der gearbeitet wird, um die geeignete Klasse (von 00 bis 4) auszuwählen.
- Tragen Sie ausschließlich getestete und genehmigte isolierende Handschuhe.



Klasse	Wechselspannung AC	Gleichspannung DC
00	500	750
0	1.000	1.500
1	7.500	11.250
2	17.000	25.500
3	26.500	39.700
4	36.000	54.000

Empfohlene Höchstspannung für die Verwendung nach IEC 60903

Die Nennspannung entspricht der Phase-zu-Phase-Spannung in mehrphasigen Stromkreisen. Der Anwender kann sich zur Verwendung einer anderen als der empfohlenen Handschuhklasse entscheiden.

Typische Gleichstromanwendungen finden sich in den Bereichen Eisenbahn und Öffentlicher Nahverkehr (die gefährlichsten Situationen sind das Ein- und Ausschalten der Stromversorgung).

HUPsafetyGloves - Isolierende Fingerhandschuhe nach DIN EN 60903

aus Naturkautschuk, für Arbeitsspannungen von 500, 1.000, 7.500, 17.000 bis 26.500 Volt. Die ergonomische Form der Handschuhe und die leicht gepuderten Innenseiten erleichtern das An- und Ausziehen. Das Material Naturkautschuk sorgt für die dielektrischen Eigenschaften der Handschuhe.

Hinweis:

Die isolierenden Handschuhe HUPsafetyGloves müssen in der Originalverpackung gelagert werden, um Schäden an dem Produkt zu vermeiden.

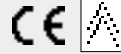

DIN EN 60903

Art. Nr.	Größe	GL	Stärke	Klasse	kg	VE
120004	9	360	1,1	00	0,270	1
120005	10	360	1,1	00	0,293	1
120006	9	360	1,6	0	0,270	1
120007	10	360	1,6	0	0,280	1
120007/1	11	360	1,6	0	0,300	1
120006 561	10	360	2,1	1	0,646	1
120006 564 S	10	360	2,9	2	0,727	1
120006 587	10	360	3,5	3	0,947	1

HUPflashGloves - Isolierende Fingerhandschuhe nach DIN EN 60903, störlichtbogengeprüft

Drei-in-Eins-Handschuhe die dielektrische, mechanische und thermische (Störlichtbogen-) Beständigkeit kombinieren. Aus Naturkautschuk, mit spezieller Außenbeschichtung aus orangerotem Hochleistungselastomer, schwarze Innenbeschichtung und Schnittkanten, Länge 41 cm. Für Arbeitsspannungen von 500, 1.000, 7.500, 17.000, 26.500 bis 36.000 Volt. Kategorie RC, mit mechanischem Schutz. Störlichtbogengeprüft: Box-Test und ATPV. Speziell strukturierte Außenbeschichtung für gute Griffigkeit, auch unter feuchten oder fettigen Bedingungen.

Normen: EN 60903 2003, IEC 60903 2014, PPE Category III (Reg EU 2016 425), IEC 61482-1-2 (Störlichtbogenschutz), ASTM F 2675

VERWENDUNG: - Isolierende Verbundhandschuhe mit integriertem mechanischem Schutz und Störlichtbogenschutz.

Hinweis:

Die isolierenden Handschuhe HUPflashGloves müssen in der Originalverpackung gelagert werden, um Schäden an dem Produkt zu vermeiden.



DIN EN 60903

Art. Nr.	Gr.	GL	St.	Klasse	kg	VE
121020/9	9	410	< 2,9	0	0,510	1
121020/10	10	410	< 2,9	0	0,520	1
121020/11	11	410	< 2,9	0	0,530	1
121021/10	10	410	< 3,4	1	0,670	1
121022/10	10	410	< 3,9	2	0,770	1
121023/10	10	410	< 4,2	3	0,800	1
121024/10	10	410	< 4,8	4	0,940	1

Handschuhprüfer

Pneumatischer Prüfer für Elektriker-Schutzhandschuhe
Es wird empfohlen, eine solche Prüfung der Handschuhe immer vor Arbeitsbeginn durchzuführen.



Art. Nr.	kg	VE
120109	0,800	1

Baumwoll-Unterziehhandschuhe

kurze Baumwoll-Unterziehhandschuhe zur Verwendung mit Latexhandschuhen (120004 bis 120007)



Art. Nr.	Einheitsgröße	GL	kg	VE
120003		275	0,041	1

Wärmeschutzhandschuhe EN 407

Innenhandschuh zur Wärmeisolierung nach EN 407, flammenbeständig, aus NOMEX III, Wärmeisolierung bei Kontakt und Isolierung gegen konvektive Hitze



Art. Nr.	Einheitsgröße	GL	kg	VE
120011		260	0,039	1

Überziehhandschuhe aus Rindnarbenleder

zum mechanischen Schutz von Isolierhandschuhen für Niederspannung 2,5 kV und 5 kV. Aus Rindnarbenleder, wasserabweisend und silikonbehandelt. Klettverschluss am Handrücken. 150 mm lange, außen aufgenähte Stulpe. Stärke des Leders: nur 0,8 / 1,1 mm. Entspricht folgenden Normen: EN 420-94 Allgemeine EEC-Kriterien EN 388-94



Art. Nr.	L	Größe	GL	kg	VE
120028		10	300	0,070	1

Set mit Schutzhandschuhen EN 60903

Sicherheitsset, 4-teilig in Aufbewahrungstasche mit Namensschildfenster, aus Polyester (Art.-Nr.: 220259)

Inhalt: 120006, 120028, 120003

Hinweis: Die isolierenden Handschuhe HUPsafetygloves (120006) müssen in der Originalverpackung gelagert werden, um Schäden an dem Produkt zu vermeiden.



Art. Nr.	GL	Set	kg	VE
120029	400	4-teilig	6,860	1

Set mit Schutzhandschuhen EN 60903 light

Sicherheitsset, 3-teilig in Aufbewahrungstasche mit Namensschildfenster, aus Polyester (Art.-Nr.: 220259)

Inhalt: 120006, 120003

Hinweis: Die isolierenden Handschuhe HUPsafetygloves (120006) müssen in der Originalverpackung gelagert werden, um Schäden an dem Produkt zu vermeiden.



Art. Nr.	GL	Set	kg	VE
120037	400	3-teilig	6,790	1

Sicherheitsgriff

mit Abgleitschutz und Schutzstulpe, für NH-Sicherungen Gr. 00 - 3, Schutzstulpe aus glattem, rotem, imprägniertem Leder



Art. Nr.	kg	VE
120012	0,563	1

Leder-Arbeitshandschuh

ideal für mittelschwere Arbeiten in den Bereichen Bau, Lager und Transport, PSA gemäß Kategorie 1 der Richtlinie 89/686/EWG

- Schweinspaltleder: hitze- und kältebeständig, hohe Abriebfestigkeit, guter Hautschutz
- Handrücken aus Baumwolle
- Canvas-Stulpe
- Einheitsgröße 10,5



Art. Nr.	Größe	GL	kg	VE	
120310	L	10,5	250	0,343	1

PU-Textil-Handschuh

ideal für feinmechanische Arbeiten und niedrige mechanische Belastungen

- HPPE-Faser
- dünne PU-Beschichtung der Handinnenfläche und Fingerkuppen: flexibel und elastisch, hohe Abriebfestigkeit, sicherer Griff
- hervorragende Passform, angenehmer Tragekomfort
- Einsatzbereich: Lager- und Montagearbeiten, Feinmechanik

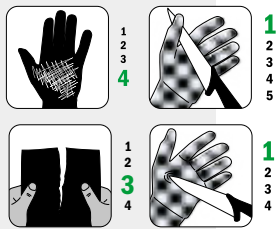

Art. Nr.	Größe	GL	kg	VE	
120300/6	XXS	6	250	0,027	12
120300/7	XS	7	250	0,027	12
120300/8	S	8	250	0,027	12
120300/9	M	9	250	0,027	12
120300/10	L	10	250	0,027	12
120300/11	XL	11	250	0,027	12

Unsere PU-Schnittschutzhandschuhe dienen dem Schutz vor mechanischen Risiken gemäß EN 388 und EN 420. Das Piktogramm „Hammer“ definiert die Leistungslevel des Produktes.



Beispiel:

Abriebfestigkeit	→	4
Schnittfestigkeit	→	5
Weiterreißfestigkeit	→	4
Durchstichfestigkeit	→	4

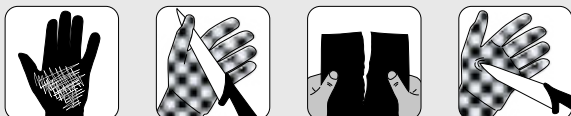

PU-Schnittschutzhandschuh Level 3

für hohe mechanische Belastungen, gute Schnitthemmung durch Schnittfestigkeit 3

- HPPE-Faser
- PU-Beschichtung der Handinnenfläche und Fingerkuppen: flexibel und elastisch, hohe Abriebfestigkeit, sicherer Griff
- hervorragende Passform, angenehmer Tragekomfort
- Einsatzbereich: Lager- und Montagearbeiten, Feinmechanik mit leicht scharfkantigen Gegenständen

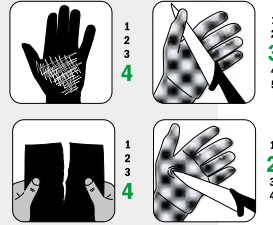

Art. Nr.	Größe	GL	kg	VE	
120302/9	M	9	260	0,049	1
120302/10	X	10	260	0,049	1
120302/11	XL	11	260	0,049	1

PU-Schnittschutzhandschuh Level 5

hohe Schnitthemmung durch Schnittfestigkeit 5, für hohe mechanische Belastungen

- HPPE-Faser
- dicke PU-Beschichtung der Handinnenfläche und Fingerkuppen: flexibel und elastisch, hohe Abriebfestigkeit, sicherer Griff
- hervorragende Passform, angenehmer Tragekomfort
- Einsatzbereich: Lager- und Montagearbeiten, Feinmechanik mit scharfkantigen Gegenständen

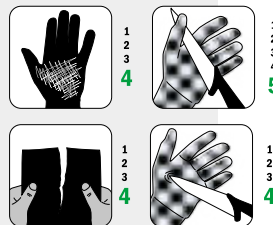

Art. Nr.	Größe	GL	kg	VE	
120304/9	M	9	260	0,069	1
120304/10	X	10	260	0,069	1
120304/11	XL	11	260	0,069	1

Elektrikerschutzhelm nach DIN EN 50365 1000 V

geringes Gewicht, gute Witterungsbeständigkeit auch in Kaltbereichen und eine stabile und sehr bequeme 4-Punkt-Gurtband-Innenausstattung, auf Kopfweite einstellbar, Regenrinne, Slots für Gehörschützer, Befestigungsmöglichkeit für Gesichtsschutzschirme (Art. 120010 + 120034) Einsatzdauer bis 5 Jahre.

1000 V | Class 0

CE



Art. Nr.	Farbe	kg	VE
120008	grün	0,343	1
120008 GELB	gelb	0,343	1
120008 ROT	rot	0,343	1
120008 WEISS	weiß	0,343	1

NEW

Elektrikerschutzhelm nach DIN EN 50365 1000 V, störlichtbogengeprüft

aus glasfaserverstärktem Polycarbonat, gerade Helmschale mit Regenrinne, extreme Seitensteifigkeit, Naturlederschweißband und Schaumstoffstreifen, **Tragedauer bis 10 Jahre**, Größeneinstellung von 51 - 64 cm, Kinnriemenhalterung, Befestigungsmöglichkeit für Gesichtsschutzschirme (Art. 120010 + 120034), MM-Prüfung gegen Metallspritzer, erfüllt die Kategorie III der EU-Verordnung 2016/425 elektrische Isolierung (1.000 V-Kennzeichnung)

- perfekter Schutz gegen Störlichtbögen in Verbindung mit geeignetem Gesichtsschutzschild, geprüft nach RWE-Eurotest (10 kA/1 s)
- Kälteprüfung bis -30 °C, Hitzeprüfung bis +150 °C,
- zertifiziert nach EN 50365 (0682 Teil 321):2002-11

1000 V | Class 0

CE



Art. Nr.	Farbe	kg	VE
120041	karminrot	0,370	1

Elektrikerschutzschirm nach EN 166

zum Schutz gegen Kurzschlusslichtbögen für Nichthelmträger, Sichtscheibe aus Acetat, glasklar, transparenter Stirnschutz, Kopfhalterung bequem sitzend und individuell einstellbar, Sichtscheibe hochklappbar

CE



Art. Nr.	Farbe	kg	VE
150377	glasklar	0,373	1

Gesichtsschutzschirm Klasse II

Elektriker-Gesichtsschutzschirm mit Kinnschutz, Schutz nach DIN EN 166 + 170, GS-ET-29 (Schutz gegen Störlichtbogen Klasse II, 7kA), Lichttransmissionsklasse 0 damit farbechter Blick durch den Schutzschirm



Art. Nr.	Farbe	kg	VE
120034	glasklar	0,275	1

Gesichtsschutzschirm nach EN 166

zum Schutz gegen Kurzschlusslichtbögen

CE

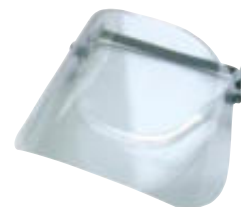

Art. Nr.	Farbe	kg	VE
120010	glasklar	0,275	1

Gesichtsschutzschirm nach EN 166

- Bietet Gesichtsschutz vor möglichen Augenverletzungen und Infektionsschutz
- Perfekt geeignet für jede Art von Arbeit
- Klare und weite Sicht, farbecht
- Schlagfest und glasklar
- Geringes Gewicht & elastischer, bequemer Sitz
- Universalgröße, lässt sich an verschiedene Kopfgrößen anpassen
- Schutz nach DIN EN 166

CE



Art. Nr.	Farbe	kg	VE
120106	glasklar	0,275	1

NEW

haupa®

... mit „Sicherheit“ besser

Schutzbrille nach EN 166

Schutzbrille mit glasklaren Gläsern, schwarz/oranger Nylonrahmen, Gläser aus Polycarbonat, niedriges Gewicht, hoher Tragekomfort, gegen mechanische Risiken durch umherfliegende Teile, EN166, ANSI Z87.1



Art. Nr.	kg	VE
120087	0,270	1

Schutzbrille nach EN 166

Einscheiben-Schutzbrille mit glasklaren Gläsern, schwarzer Nylonrahmen, Gläser aus Polycarbonat, niedriges Gewicht, hoher Tragekomfort, Bügellänge verstellbar, gegen mechanische Risiken durch umherfliegende Teile, EN166, ANSI Z87.1



Art. Nr.	kg	VE
120088	0,029	1

Kapselgehörschützer nach EN 352

Dielektrische Bauweise für Umgebungen mit der Gefahr elektrischer Einwirkung, superweiche Dichtungskissen für langen Tragekomfort, drei Tragepositionen ermöglichen die einfache Kombination mit Schutzhelmen, Gesichts- und Atemschutz und anderen Schutzausrüstungen, SNR: 26 dB



Art. Nr.	dB	Farbe	kg	VE
120112	26	blau	0,184	1

Kapselgehörschützer nach EN 352

Mit Universalbügel, weiche Dichtungskissen für langen Tragekomfort, SNR: 23 dB



Art. Nr.	dB	Farbe	kg	VE
120111	23	rot	0,143	1

Kapselgehörschützer für Elektrikerschutzhelm

Kapselgehörschützer inclusive Helmhalterungen SNR 23 für alle gängigen Schutzhelme



Art. Nr.	dB	Farbe	kg	VE
120116	23	grün	0,184	1

Gehörschutzstöpsel

Universalgröße, Material passt sich jedem Gehörgang individuell an, einfache Handhabung, wiederverwendbar SNR: 30 dB



Art. Nr.	dB	Farbe	kg	VE
120115	30	orange	0,010	1

Feinstaubmaske

leichte Ausführung, aus hautsympathischem Filtervlies, gegen Feinstaub



Art. Nr.	FFP	kg	VE
120120	Partikelfilterklasse P 1	0,010	1
120122	Partikelfilterklasse P 2	0,014	1

Elektrikerstiefel nach DIN EN 50321 Klasse 0

in den Größen 42 bis 47 erhältlich



Art. Nr.	Größe	Farbe	kg	VE
120014	42	weiß	2,160	1
120015	43	weiß	2,235	1
120016	44 - 45	weiß	2,400	1
120017	46	weiß	2,550	1
120018	47	weiß	2,160	1

Sicherheitsbeutel

unbestückt, Material: Nylon, extra lang für Aufnahme der Isolationsstandmatte



Art. Nr.	Breite	Tiefe	Höhe	kg	VE
300420	leer	390	50	600	0,680 1

Sicherheitspaket VDE/GS

Sicherheitspaket in praktischer Vielzwecktasche. **Inhalt:** Elektriker-Schutzhelm, Gesichtsschutzschirm, Sicherheitsgriff, VDE-Fingerhandschuhe Größe 10 (1000 V), Isolier-Standmatte 1000 x 1000 x 3 mm



Art. Nr.	Set	kg	VE
300228	6-teilig	6,860	1
300229	5-teilig (ohne Isolierstandmatte)	3,480	1

SysCon XL „SafetySet“



Inhalt:

1 220650 ABS-Kunststoffbox „SysCon XL“

1 120007 VDE Fingerhandschuhe 1000 V Gr. 10

1 120008 rot Elektriker-Schutzkappe

1 120012 VDE NH-Sicherheitsgriff

1 120010 VDE-Gesichtsschutzschirm 1000 V



Art. Nr.	Set	leer	kg	VE
220652	5-teilig	220650	2,000	1

haupa[®]

... mit „Sicherheit“ besser

HAUPA GmbH & Co. KG, Königstr. 165-169, 42853 Remscheid, Tel.: +49 (0)2191 8418-0, Fax: +49 (0)2191 8418-840, sales@haupa.com

Steigeisen DIN 48 345

Postmodell, mit zwei Spitzen, abgewinkelter Fußplatte und breiter Lederhinterkappe, Spitzenweite 260 mm, für Holzmasten Ø 150 - 240 mm



Art. Nr.		kg	VE
150280	breite Hinterkappe	4,050	1

Sicherheitshaltegurt nach EN 358

universell verstellbares Halteseil, Länge 1,50 Meter, bis 100 kg belastbar



Art. Nr.	GL	kg	VE
150240	1,5 m	1,210	1

Verbindungsmitel EN 354

mit Bandfalldämpfer EN 355, Länge 2 m, beidseitig Einhandkarabinerhaken



Art. Nr.	GL	kg	VE
150274	2 m	1,090	1

Mitlaufendes Auffanggerät DIN 353-2, Typ ASK 1

Seilkürzer-Funktion: schaltet Schlaffseil aus und vermeidet damit Sturz über größere Fallhöhen. **Falldämpfer-Funktion:** begrenzt den Fangstoß im Falle eines Absturzes auf einen medizinisch verträglichen Wert von max 6 kN. **Eigenschaften:** Seilkürzer aus V2A-Edelstahl, Verbindungsband mit integriertem Falldämpfer und selbstsichernden Karabinerhaken, hohe Funktionsicherheit und absolute Wartungsfreiheit durch einfachste Mechanik, Fehlbedienung ausgeschlossen, da jedes Gerät fest mit dem Seil verbunden ist.



Art. Nr.	GL	Stärke	kg	VE
150275	5 m	12	1,953	1
150276	10 m	12	2,482	1
150277	15 m	12	3,062	1
150278	20 m	12	3,174	1
150279	25 m	12	3,675	1

Auffanggurt DIN EN 361

Universeller Gurt, Schnellverstellung der Schultergurte (orange, 45 mm), des Leibgurtes (orange, 45 mm), und der Bein Gurte (blau, 45 mm), passend für alle Größen, 1 Rückenfangöse, 2 seitliche Halteösen, geringes Gewicht, anschiessbares Gewebe. Die bei einem Absturz auftretenden Kräfte werden nur auf unempfindliche Körperteile übertragen.



Art. Nr.	kg	VE
150270	1,614	1

Persönliches Sicherheits-Set

Auffanggurt (150270), Auffanggerät (150277) und Anschlagseil (15 Meter) im praktischen Rucksack



Art. Nr.	Set	kg	VE
150258	4-teilig	4,961	1

Isolierstandmatte nach IEC-61111

zur Standortisolierung, mit Antirutschflächen, Farbe: grau,

Art. Nr.: 120030, 120031 = Class 2 / 17.000 Volt

Art. Nr.: 120033 = Class 4 / 36.000 Volt



Art. Nr.	KV	GL		kg	VE
120030	17	1000	1 m x 1 m x 3 mm	3,754	1
120031	17	10000	10 m x 1 m x 3 mm Rolle	34,000	1
120033	36	10000	10 m x 1 m x 4,5 mm Rolle	42,000	1

Magnetabdecktuch

Isolierendes Abdecktuch 1000 V, mit Magneten, IEC 61112 A-KX 55-15 Klasse 0-Kategorie A+Z.

120160: 300 x 500 x 1 mm, mit 6 Magneten

120162: 500 x 700 x 1 mm, mit 12 Magneten

120164: 300 x 700 x 1 mm, mit 8 Magneten

120166: 1100 x 1100 x 1 mm, mit 20 Magneten



Video 120160_66



Art. Nr.	GL	Breite	Stärke	Magnet	kg	VE
120160	300	500	1,0	6	0,370	1
120162	500	700	1,0	12	0,500	1
120164	300	700	1,0	8	0,700	1
120166	1100	1100	1,0	20	2,000	1

VDE-Magnet für Gummituch



Art. Nr.	GL	Breite	Stärke	Magnet	kg	VE
120168	70	70	1,0	1	0,025	1

Gummitücher nach VDE 0680/1

fett- und säurefest, zum Abdecken spannungsführender Teile



Art. Nr.	GL	Breite	Stärke	kg	VE
120040	120	120	1,6	0,037	1
120042	350	250	1,6	0,193	1
120044	600	600	1,6	1,000	1
120046	1000	1000	1,6	2,485	1
120048	1200	1200	1,6	3,200	1

Abdecktuch transparent

nach VDE 0680 Teil 1, mit Sonderkennzeichen 1000 V, transparent, weitgehend UV-beständig, kälteflexibel



Art. Nr.	GL	Breite	Stärke	kg	VE
120200	50000	1300	0,5	41,500	1
150322	25000	1200	1,0	38,000	1

Abdecktuch transparent

nach VDE 0680 Teil 1, mit Sonderkennzeichen 1000 V, transparent, mit Klettverschluss



Art. Nr.	GL	Breite	Stärke	kg	VE
150302	1000	600	1,0	0,750	1
150304	1000	600	0,5	0,332	1
150306	1000	400	1,0	0,520	1
150308	1000	400	0,5	0,260	1
150310	1000	300	1,0	0,380	1
150312	1000	300	0,5	0,190	1
150314	600	400	1,0	0,340	1
150316	600	400	0,5	0,171	1
150318	400	300	1,0	0,170	1
150320	400	300	0,5	0,100	1

Kunststoffklammer 1000 V

zum Befestigen von Gummitüchern



Art. Nr.	GL	Öffnung	kg	VE
120049	80	25	0,029	1
120050	160	40	0,069	1

PVC-Abdeckkleband

VDE 0340/T1/5.75, Arbeitsbereich von - 10 bis + 90° C, 100 x 0,15 mm



Art. Nr.	GL	Farbe	kg	VE
120095	10000	grau	0,192	1
120096	10000	rot	0,190	1

Aufstecktüllen 1000 V

zum Schutz blanker, spannungsführender Teile, Nr. 1 - 2 - 3



Art. Nr.	GL	Ø	für Nr.	kg	VE
120060	80	10	1	0,008	1
120062	80	10	2	0,008	1
120064	80	10	3	0,008	1

Aufstecktüllen 1000 V

selbstklemmend, nicht nummeriert



Art. Nr.	GL	Ø	kg	VE
120070	75	10	0,011	1
120072	100	20	0,121	1
120074	120	30	0,207	1
120071	135	40	0,372	1
120069	155	50	0,172	1
120073	150	60	0,144	1

Isolatorenabdeckung für Giebelisolatoren 1000 V

mit Kunststoffknöpfen, absolut sichere Befestigung, Berührungsschutz auch an der Unterseite, aus weichem, wetterbeständigem Isolationsmaterial, auch für Langzeiteinsätze geeignet



Art. Nr.	GL	Breite	kg	VE
120079	245	270	0,900	1

Isolatorenabdeckung für Giebelisolatoren 1000 V

mit Kunststoffknöpfen, absolut sichere Befestigung, Berührungsschutz auch an der Unterseite, aus weichem, wetterbeständigem Isolationsmaterial, auch für Langzeiteinsätze geeignet

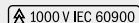

Art. Nr.	GL	Breite	kg	VE
120089	115	270	1,100	1

Isolier-Abdeck- und Schutzkappe 1000 V

doppelseitig, innen weicher, außen stabiler Kunststoff, für Transformatoren und sonstiges

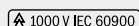

Art. Nr.	GL	kg	VE
120057	80	0,400	1
120059	300	0,775	1

NH-Schutzkappe 1000 V

Schutz-Formkappen zum Abdecken von NH- Sicherungsträgern



Art. Nr.	GL	Breite	kg	VE
120058	315	170	0,390	1

NH-Schutzkappe 1000 V

Schutz-Formkappen zum Abdecken von Federkontakten

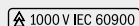

Art. Nr.	GL	Breite	kg	VE
120077	170	140	0,155	1
120078	255	135	0,205	1

Plombenzubehör

Plombenzange

aus Stahlguss, schlauchummantelt, glanzvernickelt



Art. Nr.	GL	Stempel-Ø	kg	VE
210700	125	8	0,243	1
210702	145	9	0,316	1
210704	165	10	0,448	1

Stempel für Plombenzange

lose Stempel



Art. Nr.	Stempel-Ø	kg	VE
210710	8	0,004	1
210712	9	0,004	1
210714	10	0,006	1

Gravuren für Plombenstempel

Sondergravuren auf Anfrage

Art. Nr.	
210731	bis 3 Zeichen
210732	je Zeichen (ab 4 Zeichen)
210733	jeder Einfassungsrand

Bleiplomben



Art. Nr.	Ø	Anzahl pro kg	kg	VE
150340	8	850	1,080	1
150342	9	600	1,110	1
150344	10	400	1,010	1

Kunststoffplomben



Art. Nr.	Ø	kg	VE
150343	9	0,002	1000
150345	10	0,003	1000

Plombendraht

Material: Eisendraht, verzinkt



Art. Nr.	GL(m)	d1	d2	kg	VE
150360	115	0,5	0,5	0,532	1
150362	230	0,5	0,5	1,041	1
150364	190	0,5	0,3	0,530	1
150366	380	0,5	0,3	1,035	1
150368	300	0,3	0,3	0,533	1
150370	600	0,3	0,3	1,037	1

Vollkunststoff-Plombendraht



Art. Nr.	GL(m)	d1	d2	Farbe	kg	VE
150375 BLAU	100	0,5	0,6	blau	0,199	1
150375 GRÜN	100	0,5	0,6	grün	0,220	1
150375 ROT	100	0,5	0,6	rot	0,207	1

haupa®

... mit „Sicherheit“ besser

HAUPA GmbH & Co. KG, Königstr. 165-169, 42853 Remscheid, Tel.: +49 (0)2191 8418-0, Fax: +49 (0)2191 8418-840, sales@haupa.com

Seilspannklemmen

parallel spannend, für Seile und Drähte aus Kupfer und Stahl



Art. Nr.	für Seile mm ²	Ø	Belastung kg	kg	VE
130064	6 - 35	3-8	1000	0,890	1
130066	16 - 70	4-12	1400	1,262	1
130068	50 - 100	8-16	2500	1,920	1

Flaschenzugseile

aus Hanf, 20 Meter lang



Art. Nr.	Seil-Ø	kg	VE
130042	8	0,950	1
130044	10	1,519	1

Flaschenzüge

aus Stahl, mit drehbarem Haken, 2 Kloben, rostgeschützte Ausführung, mit drei Messingrollen



Art. Nr.	Rollen-Ø	Seil-Ø	Zugkraft kg	kg	VE
130004	50	8	200	1,820	1
130006	60	10	250	1,700	1



Basiswerkzeuge



haupa[®]
... mit „Sicherheit“ besser

INFO

Schraubendreher-Serie

Industriequalität

Die HAUPA Schraubendreher Serie besteht durch:

- homogene Größenanpassung der Schraubendreherhefte für bessere Kraftübertragung. Vergrößerung der Weichzone.
- elegantes, ergonomisch geformtes, rutschfestes 2-Komponentenheft aus PP/TPE-Material
- eingespritztes Klinsenprofil, sorgt für einen schnellen Zugriff im Werkzeugkoffer. Abrieb nicht möglich!
- magnetische Klinge zum sicheren Halt von Schrauben "High Grip System"
- Klinge aus Molybdän-Vanadium-Stahl
- ein zusätzlicher Abgleitschutz bei Phillips-Profilen verhindert das Herausrutschen aus der Schraube



Schraubendreher

Elektriker-Schraubendreher Schlitz

mit 2-Komponenten-Heft aus PP/TPE-Material, Klinge aus Molybdän-Vanadium-Stahl, gehärtet, gestrahlt, verchromt, mit schwarzer Spitze



Art. Nr.	SB	KSt	KL	GL	kg	VE
101604	2,5	0,4	75	160	0,027	1
101606	4	0,8	100	195	0,051	1
101608	4	0,8	125	220	0,054	1
101610	5	1,0	150	245	0,067	1
101612	5	1,0	175	270	0,069	1
101614	5	1,0	200	295	0,074	1

Werkstatt-Schraubendreher Schlitz

mit 2-Komponenten-Heft aus PP/TPE-Material, Klinge aus Molybdän-Vanadium-Stahl, gehärtet, gestrahlt, verchromt



Art. Nr.	SB	KSt	KL	GL	kg	VE
101640	5	0,4	75	170	0,056	1
101642	6	1,2	100	205	0,090	1
101644	7	1,2	125	230	0,109	1
101646	8	1,2	150	270	0,160	1
101648	9	1,6	175	295	0,170	1
101650	10	1,6	200	320	0,238	1

Kreuzschlitz-Schraubendreher Phillips

mit 2-Komponenten-Heft aus PP/TPE-Material, Klinge aus Molybdän-Vanadium-Stahl, gehärtet, gestrahlt, verchromt



Art. Nr.	Größe	KL	GL	Form	kg	VE
101684	0	60	145	PH	0,032	1
101686	1	80	175	PH	0,055	1
101688	2	100	205	PH	0,087	1
101690	3	150	270	PH	0,161	1

Kreuzschlitz-Schraubendreher Pozidriv

mit 2-Komponenten-Heft aus PP/TPE-Material, Klinge aus Molybdän-Vanadium-Stahl, gehärtet, gestrahlt, verchromt, Gravur der Klinge sorgt für extra Grip in der Schraube



Art. Nr.	Größe	KL	GL	Form	kg	VE
102612	1	80	175	PZ	0,055	1
102614	2	100	205	PZ	0,088	1
102616	3	150	270	PZ	0,160	1

Schraubendreher, schlauchummantelt

Schraubendreher Tx

mit 2-Komponenten-Heft aus PP/TPE-Material, Klinge aus Molybdän-Vanadium-Stahl, gehärtet, gestrahlt, verchromt, mit schwarzer Spitze



Art. Nr.	Größe	KL	GL	Form	kg	VE
101229/6	6	100	185	TX	0,036	1
101230	8	100	185	TX	0,036	1
101200	9	100	185	TX	0,036	1
101202	10	100	195	TX	0,057	1
101204	15	100	195	TX	0,054	1
101206	20	100	195	TX	0,058	1
101208	25	125	195	TX	0,064	1
101210	27	125	230	TX	0,093	1
101211	30	150	255	TX	0,093	1

Schraubendreher Square

mit 2-Komponenten-Heft aus PP/TPE-Material, Klinge aus Molybdän-Vanadium-Stahl, gehärtet, gestrahlt, verchromt, mit schwarzer Spitze



Art. Nr.	Größe	KL	GL	Form	kg	VE
103130	0	60	145	SQ	0,032	1
103132	1	80	175	SQ	0,055	1
103134	2	100	205	SQ	0,087	1
103136	3	150	270	SQ	0,161	1

Schraubendreher-Set Tx

Schraubendreher-Sortiment Tx mit Sicherungspin, mit 2-Komponenten-Heft aus PP/TPE-Material, Klinge aus Molybdän-Vanadium-Stahl, gehärtet, gestrahlt, verchromt, mit schwarzer Spitze, 5-teilig.

Inhalt:

je 1 Schraubendreher
Tx 10, Tx 15, Tx 20, Tx 25, Tx 30



Art. Nr.	Form	Set	kg	VE
101212/S	TX	5-teilig	0,337	1

Elektriker-Schraubendreher

mit 2-Komponenten-Heft aus PP/TPE-Material, Klinge aus Molybdän-Vanadium-Stahl, gehärtet, gestrahlt, Klinge schwarz schlauchummantelt



Art. Nr.	SB	KSt	KL	GL	kg	VE
101520	2,5	0,4	75	160	0,027	1
101521	3	0,5	100	195	0,030	1
101522	4	0,8	100	195	0,051	1
101524	4	0,8	125	220	0,054	1
101526	5	1,0	150	245	0,068	1
101528	5	1,0	175	270	0,072	1
101530	5	1,0	200	295	0,078	1

Werkstatt-Schraubendreher

mit 2-Komponenten-Heft aus PP/TPE-Material, Klinge aus Molybdän-Vanadium-Stahl, gehärtet, gestrahlt, Klinge schwarz schlauchummantelt



Art. Nr.	SB	KSt	KL	GL	kg	VE
101532	5	1,0	75	170	0,057	1
101534	6	1,2	100	205	0,091	1
101536	7	1,2	125	230	0,114	1
101538	8	1,2	150	270	0,146	1
101540	9	1,6	175	295	0,210	1
101541	10	1,6	200	320	0,214	1

Kreuzschlitz-Schraubendreher Phillips

mit 2-Komponenten-Heft aus PP/TPE-Material, Klinge aus Molybdän-Vanadium-Stahl, gehärtet, gestrahlt, Klinge schwarz schlauchummantelt, Gravur der Klinge sorgt für extra Grip in der Schraube



Art. Nr.	Größe	KL	GL	Form	kg	VE
101542	0	60	145	PH	0,032	1
101544	1	80	175	PH	0,059	1
101546	2	100	205	PH	0,091	1
101548	3	150	270	PH	0,147	1

Kreuzschlitz-Schraubendreher Pozidriv

mit 2-Komponenten-Heft aus PP/TPE-Material, Klinge aus Molybdän-Vanadium-Stahl, gehärtet, gestrahlt, Klinge schwarz schlauchummantelt



Art. Nr.	Größe	KL	GL	Form	kg	VE
101550	1	80	175	PZ	0,056	1
101552	2	100	205	PZ	0,088	1
101554	3	150	270	PZ	0,146	1

haupa®

... mit „Sicherheit“ besser

Schraubendreher, schlauchummantelt

Schraubendreher-Set, Phillips



mit 2-Komponenten-Heft aus PP/TPE-Material, Klinge aus Molybdän-Vanadium-Stahl, gehärtet, gestrahlt, Klinge schwarz schlauchummantelt

Inhalt:

- 2 Elektriker-Schraubendreher
- 2 Werkstatt-Schraubendreher
- 2 Kreuzschlitz-Schraubendreher Phillips



Art. Nr.	Form	Set	kg	VE
101560	Phillips	6-teilig	0,431	1

Schraubendreher-Set, Pozidriv



mit 2-Komponenten-Heft aus PP/TPE-Material, Klinge aus Molybdän-Vanadium-Stahl, gehärtet, gestrahlt, Klinge schwarz schlauchummantelt

Inhalt:

- 2 Elektriker-Schraubendreher
- 2 Werkstatt-Schraubendreher
- 2 Kreuzschlitz-Schraubendreher Pozidriv



Art. Nr.	Form	Set	kg	VE
101562	Pozidriv	6-teilig	0,429	1

Schraubendreher

Vergaser-Schraubendreher



mit 2-Komponenten-Heft aus PP/TPE-Material, Klinge aus Molybdän-Vanadium-Stahl, angeschliffene Schneide, gehärtet, gestrahlt



Art. Nr.	SB	KL	GL	kg	VE
103120	6	30	80	0,050	1
103122	8	40	90	0,051	1

Vergaser-Kreuzschlitzschraubendreher Phillips



mit 2-Komponenten-Heft aus PP/TPE-Material, Klinge aus Molybdän-Vanadium-Stahl, angeschliffene Schneide, gehärtet, gestrahlt



Art. Nr.	Größe	KL	GL	Form	kg	VE
103080	1	30	80	PH	0,051	1
103082	2	40	90	PH	0,051	1

Stechahle

mit 2-Komponenten-Heft aus PP/TPE-Material, Klinge aus Molybdän-Vanadium-Stahl, angeschliffene Schneide, gehärtet, gestrahlt



Art. Nr.	Ø	KL	Form	kg	VE
103470	6	100	rund	0,083	1
103472	6	100	vierkant	0,085	1



Steckschlüssel

Steckschlüssel

für Sechskantmuttern, mit 2-Komponenten-Heft aus PP/TPE-Material, Klinge aus Molybdän-Vanadium-Stahl, angeschliffene Schneide, gehärtet, gestrahlt



Art. Nr.	SW	SftL	GL	kg	VE
101484	5	125	220	0,105	1
101486	5,5	125	220	0,107	1
101488	6	125	220	0,110	1
101490	7	125	230	0,113	1
101492	8	125	230	0,115	1
101494	9	125	230	0,120	1
101496	10	125	230	0,124	1
103498	11	125	245	0,145	1
101500	12	125	245	0,165	1
101502	13	125	245	0,171	1

Steckschlüssel-Set

für Sechskantmuttern, mit 2-Komponenten-Heft aus PP/TPE-Material, Klinge aus Molybdän-Vanadium-Stahl, angeschliffene Schneide, gehärtet, gestrahlt, 7-teilig.

Inhalt: je 1 Stück Größe
5 - 5,5 - 7 - 8 - 10 - 11 - 13



Art. Nr.	Set	kg	VE
101510	7-teilig	0,898	1



HAUPA Wechselklingensystem

Industrie-Schraubendreher-Set „Vario S2“ mit austauschbaren Doppelklingen

NEW

2-Komponenten-Schraubendreherschaft mit 10 austauschbaren Doppelklingen, 6-kant, Material: Bit-Stahl S2, (Chrom-Silizium-Mangan-Molybdän-Vanadium-Stahl), in robuster Nylontasche (mit Gürtelschlaufe und Klettverschluss). Klingen auch im Akkuschauber zu verwenden, als langen Bit mit einer Klingenlänge von 175 mm. Lose Wechselklingen finden Sie ab Seite 265.

Klingenprofile:

Schlitz: 3, 4, 5, 7

PH: 0, 1, 2, 3

PZ: 0, 1, 2, 3

Tx: 10, 15, 20, 25

Sechskant: 2, 3, 4, 5



Art. Nr.	Set	Aufnahme	kg	VE
104008-1	11-teilig	sechskant	1,060	1

haupa[®]

... mit „Sicherheit“ besser

HAUPA GmbH & Co. KG, Königstr. 165-169, 42853 Remscheid, Tel.: +49 (0)2191 8418-0, Fax: +49 (0)2191 8418-840, sales@haupa.com

INFO

Drehmomentschraubendreher VarioTQ

Das neue HAUPA Drehmomentschraubendreher-System VarioTQ besticht durch seine Präzision und Funktionalität.

Die ergonomischen Handgriffe sind individuell einstellbar.

1. 1,0 - 6,0 Nm
2. 0,5 - 3,5 Nm

HAUPA bietet alle relevanten Klingentypen los, wie auch als Sets in einer hochwertigen Nylontasche an.



VarioTQ

- Drehmoment einstellbar über separaten Schlüssel
- Gute Ablesbarkeit des Skalenwerts
- Deutliches spür- und hörbares Signal bei Erreichen des eingestellten Drehmomentes
- Drehmomentgenauigkeit nach EN ISO 6789:2013-10

Doppel-Wechselklinge aus Molybdän- Vanadium-Stahl oder Chrom-Vanadium-Stahl, gehärtet, gestrahlt, verchromt, mit schwarzer Spitze



präzise einstellbares Drehmoment

Griff in 2 Ausführungen auch einzeln erhältlich:

Art. Nr. 103070
1,0 - 6,0 Nm

Art. Nr. 103072
0,5 - 3,5 Nm

Drehmomentschraubendreher mit Wechselklingen „VarioTQ“

VarioTQ

NEW

Drehmomentschraubendreher-Set mit Wechselklingen „VarioTQ“

Doppel-Wechselklinge aus Molybdän-Vanadium-Stahl oder Chrom-Vanadium-Stahl, gehärtet, gestrahlt, verchromt, mit schwarzer Spitze und Sechskantschaft, in robuster Nylontasche (mit Gürtelschleife und Klettverschluss). **20 Klingentypen**

Inhalt:

- 2K-TQ-Wechselgriff 1 - 6 Nm oder 0,5 - 3,5 Nm
- Schlitz 3/4 - 5,5/6,5
- PH0/PH1
- PZ0/PZ1
- PH2/PZ2
- TX 10/15 - 20/25
- HEX 2/3 - 4/5
- PZ/FL 1
- PZ/FL 2
- Einstellschlüssel



Video 103000



Art. Nr.	Form	Nm	Set	kg	VE
103000-1	Mix	1 - 6	12-teilig	0,765	1
103002-1	Mix	0,5 - 3,5	12-teilig	0,765	1

Art. Nr.	Tasche	Breite	Höhe	Tiefe	kg	VE
103034-1	leer	250	135	30	0,100	1



Drehmomentschraubendreher mit Wechselklingen „VarioTQ“

Wechselklingen

Wechselklinge aus Molybdän-Vanadium-Stahl, gehärtet, gestrahlt, stückgeprüft, mit Sechskantschaft, geeignet für Art. 103000-1, 103000-1, 104008-1, 103070, 103072. Auch in Akkuschauber zu verwenden.



Wechselklinge - PZ/FL

Art. Nr.	Form	Größe	KL	kg	VE
103028	PZ/FL	1 + 2	175	0,040	1



Wechselklinge - Schlitz

Art. Nr.	Form	SB	KL	kg	VE
103010	SL	3 + 4	175	0,040	1
103012	SL	5,5 + 6,5	175	0,040	1



Wechselklinge - Phillips

Art. Nr.	Form	Größe	KL	kg	VE
103014	PH	0 + 1	175	0,040	1



Wechselklinge - Pozidriv

Art. Nr.	Form	Größe	KL	kg	VE
103016	PZ	0 + 1	175	0,040	1



Wechselklinge - Phillips/Pozidriv

Art. Nr.	Form	Größe	KL	kg	VE
103018	PH + PZ	2 + 2	175	0,040	1



Wechselklinge - Tx

Art. Nr.	Form	Größe	KL	kg	VE
103020	TX	10 + 15	175	0,040	1
103022	TX	20 + 25	175	0,040	1



Wechselklinge - Hex

Art. Nr.	Form	Größe	KL	kg	VE
103024	HEX	2 + 3	175	0,040	1
103026	HEX	4 + 5	175	0,040	1



Wechselklinge - Square

Art. Nr.	Form	Größe	KL	kg	VE
103030	SQ	0 + 2	175	0,185	1
103032	SQ	1 + 3	175	0,185	1

Drehmomentwechselgriff „VarioTQ“



automatische Verriegelung gegen ungewolltes Herausziehen, ergonomisch geformtes 2-Komponenten-Heft aus PP/TPE-Material, präzise einstellbarer Drehmoment



Art. Nr.	GL	Nm	kg	VE
103070	125	1 - 6	0,185	1
103072	125	0,5 - 3,5	0,185	1

Vierkantschlüssel

zur Einstellung des Drehmoments für VarioTQ-Wechselklingen



Art. Nr.	Form	KL	KIBr	kg	VE
102784	SQ	40	8	0,056	1

Wechselklingen eignen sich für die Systeme „VarioTQ“ und „Vario S2“

haupa®

... mit „Sicherheit“ besser

HAUPA GmbH & Co. KG, Königstr. 165-169, 42853 Remscheid, Tel.: +49 (0)2191 8418-0, Fax: +49 (0)2191 8418-840, sales@haupa.com

ESD-Elektronikschraubendreher

INFO

ESD-Elektronikschraubendreher-Serie

Jetzt auch mit 2-Komponenten-Heften überzeugen diese Schraubendreher nicht nur durch ihr homogenes Design, sondern vor allem durch die anwenderfreundliche Heftgestaltung.

Vorteile:

- Chrom-Molybdän-Vanadium-Stahl
- Klingen auf der kompletten Länge gehärtet
- Permanent ableitender Spezialkunststoff
- Hart- und Weichkomponente
- Schnelldrehzone
- Drehbarer Zentrierkopf mit Griffmulde
- Schwarze Präzisionsspitzen
- Verchromte Klinge



Sicherheitshinweis:

HAUPA ESD-Schraubendreher sind nicht isolierend, daher für Arbeiten an spannungsführenden Teilen nicht geeignet.

ESD-Elektronik-Schraubendreher

Klinge aus Chrom-Molybdän-Vanadium-Stahl, verchromt mit schwarzer Spitze, Sechskant



Art. Nr.	Größe	KL	GL	Form	kg	VE
100728	1,5	50	150	HEX	0,014	1
100729	2,0	50	150	HEX	0,015	1
100729 A	2,5	50	150	HEX	0,017	1
100736	3,0	50	150	HEX	0,020	1

ESD-Elektronik-Schraubendreher

Klinge aus Chrom-Molybdän-Vanadium-Stahl, verchromt, mit schwarzer Spitze, Tx/S-Tx



Art. Nr.	Größe	KL	GL	Form	kg	VE
100741	4	50	150	TX	0,017	1
100742	5	50	150	TX	0,018	1
100718 A	6	50	150	TX	0,018	1
100720	7	50	150	S-TX	0,014	1
100721	8	50	150	S-TX	0,018	1
100712	9	50	150	S-TX	0,018	1
100713	10	50	150	S-TX	0,016	1
100723	15	50	150	S-TX	0,020	1
100734	20	50	150	S-TX	0,020	1

ESD-Elektronik-Schraubendreher

Klinge aus Chrom-Molybdän-Vanadium-Stahl, verchromt mit schwarzer Spitze, Tri-Wing



Art. Nr.	Größe	KL	GL	kg	VE
100738	2,4	50	150	0,017	1

ESD-Elektronik-Schraubendreher

Klinge aus Chrom-Molybdän-Vanadium-Stahl, verchromt, mit schwarzer Spitze, Schlitz



Art. Nr.	SB	KL	GL	kg	VE
100704	0,8	60	150	0,023	1
100250	1,0	50	150	0,014	1
100704 A	1,2	60	150	0,021	1
100241	2,5	60	150	0,015	1
100243	3,5	100	150	0,018	1
100252	1,6	50	150	0,014	1
100257	2,0	50	150	0,015	1
100259	2,4	75	175	0,017	1
100261	3,0	100	200	0,020	1

ESD-Elektronik-Schraubendreher

Klinge aus Chrom-Molybdän-Vanadium-Stahl, verchromt mit schwarzer Spitze, Kreuzschlitz (Phillips)



Art. Nr.	Größe	KL	GL	Form	kg	VE
100714	000	50	150	PH	0,015	1
100715	00	50	150	PH	0,022	1
100716	0	50	150	PH	0,024	1
100249	1	50	150	PH	0,017	1

ESD-Elektronik-Schraubendreher-Set

Klinge aus Chrom-Molybdän-Vanadium-Stahl, verchromt mit schwarzer Spitze, mit 2-Komponenten-Heft aus PP/TPE-Material, 7-teilig, Schlitz/Kreuzschlitz.

Inhalt:

je 1 ESD-Elektronik-Schraubendreher 1,6 x 50, 2,0 x 50, 2,4 x 50, 3,0 x 50 und je 1 Phillips Größe 1, 0 und 00 x 50



Art. Nr.	Set	kg	VE
104010	7-teilig	0,225	1

Elektronik-Schraubendreher-Set



Klinge aus Chrom-Molybdän-Vanadium-Stahl, verchromt mit schwarzer Spitze, mit 2-Komponenten-Heft aus PP/TPE-Material, 7-teilig, Schlitz/Kreuzschlitz.

Inhalt: je 1 Elektronik-Schraubendreher 1,6 x 50, 2,0 x 50, 2,4 x 50, 3,0 x 50 und je 1 Phillips Größe 1, 0 und 00 x 50



Art. Nr.	Set	kg	VE
104000	7-teilig	0,221	1

Elektronik-Schraubendreher-Set



Chrom-Molybdän-Vanadium-Stahl, Schraubhalter mit schwarz/grünem Kunststoffheft, 4 x Sechskant 3, 4, 5, 6 und 8 auswechselbare Schraubendreherklingen (Schlitz/Phillips/Tx/Sechskant)



Art. Nr.	Set	kg	VE
104004	13-teilig	0,288	1

Elektronik-Schrauberbit-Set



Chrom-Molybdän-Vanadium-Stahl, Schraubhalter mit schwarz/grünem Kunststoffheft, 1 Bitaufnahme, 2 Nüsse 5 + 6 mm, 30 Bits (Schlitz/Phillips/Pozidriv/Tx/Sechskant)

Inhalt:

- 4 Bits PH 000, 00, 0, 1
- 2 Bits PZ 0, 1
- 7 Bits Schlitz 1, 1.5, 2, 2.5, 3, 3.5, 4
- 8 Bits Hex 0.7, 0.9, 1.3, 1.5, 2, 2.5, 3, 4
- 9 Bits Tx 4, 5, 6, 7, 8, 9, 10, 15, 20



Art. Nr.	Set	kg	VE
104002	34-teilig	0,230	1

Krallengreifer

mit starrem Schaft, verchromt, zum Greifen von Kleinteilen an schwer zugänglichen Stellen

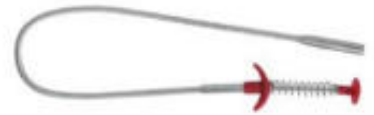

Art. Nr.	GL	kg	VE
100366	525	0,050	1

Kontrollspiegel

mit Doppelkugelgelenk



Art. Nr.	GL	Ø	kg	VE
100680	210	60	0,028	1

Magnetheber

mit flexiblem Schaft und Kunststoffheft



Art. Nr.	GL	Ø	kg	VE
100694	520	12	0,097	1

Stiftschlüssel

Sechskantstiftschlüssel-Set

aus Chrom-Vanadium-Stahl, (59 Cr-Mo-V 4), Härte nach DIN 911, verchromt, am Schlüsselring.

Inhalt:
2,5 - 3 - 4 - 5 - 6 - 8 - 10



Art. Nr.	Größe	Anzahl	kg	VE
100640	2,5-10	8	0,250	1

Sechskantstiftschlüssel-Set, Schlüssel brüniert, metrisch

aus Chrom-Vanadium-Stahl, (59 Cr-Mo-V 4), Härte nach DIN 911, im Handklapphalter, Halter vernickelt, Schlüssel brüniert.

Inhalt:
Art. 100630: 2,5-3-4-5-6-8 mm
Art. 100633: 1,5-2,5-3-4-5-6 mm
Art. 100634: 2,5-3 -4-5-6-8-10 mm



Art. Nr.	Größe	Anzahl	kg	VE
100630	2,5-8	6	0,249	1
100633	1,5-6	7	0,145	1
100634	2,5-10	7	0,335	1

Sechskantstiftschlüssel-Set, Schlüssel brüniert, AF

aus Chrom-Vanadium-Stahl, (59 Cr-Mo-V 4), Härte nach DIN 911, im Handklapphalter, Halter vernickelt, Schlüssel brüniert.

Inhalt:
Art. 100632: 3/32-1/8-5/32-3/16-1/4 - 5/16" AF
Art. 100635: 1/16-5/64-3/32-1/8-5/32-3/16-7/32 " AF
Art. 100636: 3/32-1/8-5/32-3/16-1/4-5/16-3/8" AF



Art. Nr.	Größe	Anzahl	kg	VE
100632	3/32"-5/16"	6	0,251	1
100635	1/16"-7/32"	7	0,135	1
100636	3/32"-3/8"	7	0,328	1

Stiftschlüssel-Set Tx, Schlüssel schwarz

aus Chrom-Vanadium-Stahl, (59 Cr-Mo-V 4), Härte nach DIN 911, im Handklapphalter, Halter vernickelt, Schlüssel schwarz.

Inhalt:
je 1 Stück Tx 9 - 10 - 15 - 20 - 25 - 27 - 30 - 40



Art. Nr.	Größe	Anzahl	kg	VE
100943	TX9 - 40	8	0,260	1

Sechskantstiftschlüssel-Set mit Kugelkopf, schwarz

aus Chrom-Vanadium-Stahl, (59 Cr-Mo-V 4), Härte nach DIN 911, im Handklapphalter, Halter vernickelt, Schlüssel schwarz.

Inhalt:
2,5 - 3 - 4 - 5 - 6 - 8 - 10



Art. Nr.	Größe	Anzahl	kg	VE
100917	2,5-10	7	0,334	1

Sechskantstiftschlüssel-Set, verchromt

aus Chrom-Vanadium-Stahl, (59 Cr-Mo-V 4), Härte nach DIN 911, verchromt, im SB-Schiebekasten, 8-teilig.

Inhalt:
je 1 Stück Größe 2 - 2,5 - 3 - 4 - 5 - 6 - 8 - 10



Art. Nr.	Größe	Anzahl	kg	VE
100585	2-10	8	0,303	1

Sechskantstiftschlüssel-Set mit Kugelkopf, verchromt

aus Chrom-Vanadium-Stahl, (59 Cr-Mo-V 4), Härte nach DIN 911, verchromt, im SB-Schiebekasten, 8-teilig.

Inhalt:
je 1 Stück Größe 2 - 2,5 - 3 - 4 - 5 - 6 - 8 - 10



Art. Nr.	Größe	Anzahl	kg	VE
100915	2-10	8	0,301	1

Stiftschlüssel-Set Tx, schwarz

aus Chrom-Vanadium-Stahl, (59 Cr-Mo-V 4), Härte nach DIN 911, im SB-Schiebekasten, 8-teilig, Schlüssel schwarz.

Inhalt:
je 1 Stück TX 9 - 10 - 15 - 20 - 25 - 27 - 30 - 40



Art. Nr.	Größe	Anzahl	kg	VE
100941	TX9 - 40	8	0,205	1

Stiftschlüssel

Sechskantschraubendreher-Set T-Griff, mit Kugelkopf

aus Chrom-Vanadium-Stahl, durchgehend gehärtet, verchromt, mit 2-Komponenten-Griff, Sechskant mit Kugelkopf.

Inhalt:

Schlüsselweiten: Hex 2, 2.5, 3, 4, 5, 6, 8, 10



Art. Nr.	Größe	Anzahl	kg	VE
100961	2 - 10	8	0,400	1

Sechskantwinkelschraubendreher-Set mit Kugelkopf

aus Chrom-Vanadium-Stahl, durchgehend gehärtet, vernickelt, **extra lang**, metrisch, mit Kugelkopf, im aufklappbaren Halter.

Inhalt:

Schlüsselweiten: 1.5, 2, 2.5, 3, 4, 5, 6, 8, 10



Art. Nr.	Größe	Anzahl	kg	VE
100921	1,5 - 10	9	0,300	1

Sechskant-Winkelschraubendreher-Set mit Kugelkopf

aus Chrom-Vanadium-Stahl, durchgehend gehärtet, vernickelt, **extra lang**, metrisch oder AF, mit Kugelkopf, im aufklappbaren Halter.

Inhalt metrisch:

Schlüsselweiten: Hex 1.5, 2, 2.5, 3, 4, 5, 6, 8, 10

Inhalt AF:

Schlüsselweiten: Hex 1/16 - 5/64 - 3/32 - 1/8 - 5/32 - 3/16 - 1/4 - 5/16 - 3/8"



Art. Nr.	Größe	Anzahl	kg	VE
100965	1,5 - 10	9	0,420	1
100967	1/16" - 3/8"	9	0,420	1

Sechskantwinkelschraubendreher-Set mit Kugelkopf

aus Chrom-Vanadium-Stahl, durchgehend gehärtet, vernickelt, metrisch oder AF, mit Kugelkopf, im aufklappbaren Halter.

Inhalt metrisch:

Schlüsselweiten: Hex 1.5, 2, 2.5, 3, 4, 5, 6, 8, 10

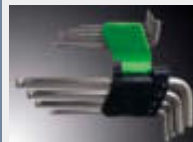

Art. Nr.	Größe	Anzahl	kg	VE
100927	1,5 - 10	9	0,420	1

Sechskantstiftschlüssel, verchromt

aus Chrom-Vanadium-Stahl, (59 Cr-Mo-V 4), Härte nach DIN 911, verchromt, gefaste Ausführung



Art. Nr.	GL	SW	Zoll	kg	VE
100590	45 x 14	1,5	1/16"	0,020	1
100592	50 x 16	2	5/64"	0,020	1
100594	56 x 18	2,5	3/32"	0,020	1
100596	63 x 20	3	1/8"	0,030	1
100598	70 x 25	4	5/32"	0,080	1
100600	80 x 28	5	3/16"	0,019	1
100602	90 x 32	6	1/4"	0,028	1
100606	100 x 36	8	5/16"	0,058	1
100610	112 x 40	10	3/8"	0,099	1
100612	125 x 45	12		0,160	1
100614	132 x 50	13	1/2"	0,202	1

Sechskantstiftschlüssel mit Kugelkopf, verchromt

aus Chrom-Vanadium-Stahl, (59 Cr-Mo-V 4), Härte nach DIN 911, verchromt



Art. Nr.	GL	SW	Zoll	kg	VE
100902	56 x 18	2,5	3/32"	0,003	1
100903	63 x 20	3	1/8"	0,005	1
100904	70 x 25	4	5/32"	0,011	1
100905	80 x 28	5	3/16"	0,019	1
100906	90 x 32	6	1/4"	0,029	1
100908	100 x 36	8	5/16"	0,058	1
100909	112 x 40	10	3/8"	0,102	1

haupa®

... mit „Sicherheit“ besser

Spannungsprüfer

Spannungsprüfer 120 - 250 V

mit klarem, transparentem, schlagfestem Kunststoffheft,
Art. Nr. 100646, 100648: verpackt in SB-Taschen
Art. Nr. 100647, 100649: unverpackt



Art. Nr.	KL	GL	TB	kg	VE
100646	50x3	140	120-250	0,020	1
100647	50x3	140	120-250	0,016	1
100648	100x3,5	190	120-250	0,037	1
100649	100x3,5	190	120-250	0,032	1

Spannungsprüfer

Finnland-Modell, Cellidor
nur für Finnland lieferbar



Art. Nr.	KL	GL	TB	kg	VE
100645	50x3	140	150-250	0,016	1

Spannungsprüfer VDE/GS

umlaufender 5 mm - Handschutz, Clip aus isoliertem Material, fest installierte
Anzeige mit dunklem Hintergrund.



Art. Nr.	KL	GL	TB	kg	VE
100700	-	190	125-250	0,036	1



INFO

Bits

Industriequalität

HAUPA-Bits werden aus hochlegiertem Werkzeugstahl hergestellt und bestens gehärtet (H Rc 60 - 63). Sie zeichnen sich durch hohe Zähigkeit und Toleranzgenauigkeit aus. Die lange Lebensdauer spricht selbst bei hartem Einsatz für ihre Qualität.



1 Box = 10 Stück SB-verpackt

Schrauberbit

DIN 3126, Form E 6, 3, Aufnahme 1/4", 10 Stück SB-verpackt



Art. Nr.	Größe	SB	GL	kg	VE
102110	0,6x4,5	4,5	50	0,104	1
102112	0,8x5,5	5,5	50	0,115	1

Schrauberbit, Phillips

DIN 3126, Form E 6,3, Aufnahme 1/4", 10 Stück SB-verpackt



Art. Nr.	Größe	GL	kg	VE
102152	PH 1	25	0,062	1
102154	PH 2	25	0,067	1
102114	PH 1	50	0,105	1
102116	PH 2	50	0,124	1
102166	PH 2	90	0,097	1
102172	PH 1	150	0,251	1
102174	PH 2	150	0,358	1

Schrauberbit PH reduced

DIN 3126, Form E 6,3, Aufnahme 1/4", 10 Stück SB-verpackt
für PH 1 und PH 2



Art. Nr.	Größe	GL	kg	VE
102155	PH 2	25	0,064	1

Schrauberbit, Pozidriv



DIN 3126, Form E 6,3, Aufnahme 1/4", 10 Stück SB-verpackt



Art. Nr.	Größe	GL	kg	VE
102176	PZ 1	25	0,062	1
102178	PZ 2	25	0,065	1
102118	PZ 1	50	0,107	1
102120	PZ 2	50	0,123	1
102188	PZ 1	90	0,179	1
102190	PZ 2	90	0,231	1
102198	PZ 2	150	0,360	1

Schrauberbit Tx



DIN 3126, Form E 6,3, Aufnahme 1/4", 10 Stück SB-verpackt



Art. Nr.	Größe	GL	kg	VE
102200	Tx 15	25	0,061	1
102204	Tx 25	25	0,065	1
102124	Tx 20	50	0,110	1
102126	Tx 25	50	0,112	1

Schrauberbit mit PZ/FL-Profil



Dieses neue kombinierte Profil hat beim Schrauben den Vorteil, dass der "Cam-Out-Effect" reduziert wird und eine höhere Drehmomentübertragung gegenüber nur PZ bzw. nur Flachsitz gewährleistet ist.

1 VE = 2 Stück SB-verpackt



Art. Nr.	Größe	GL	kg	VE
101874	1	60	0,012	1
101876	2	60	0,013	1
101880	1	90	0,179	1
101882	2	90	0,231	1

Magnethalter

mit starkem Dauermagnet, Bitaufnahme 1/4", Form C 6,3 DIN 3126, zum Festhalten der Schrauben, Hülse aus Edelstahl rostfrei, passend für alle Schraubertypen



Art. Nr.	GL	kg	VE
102130	75	0,056	1

SDS-Magnethalter

mit starkem Dauermagnet, Bitaufnahme 1/4", Form C 6,3 DIN 3126, zum Festhalten der Schrauben, Hülse aus Edelstahl rostfrei, passend für SDS-Aufnahmen



Art. Nr.	GL	kg	VE
102131	55	0,045	1

Magnethalter

mit starkem Dauermagnet, Bitaufnahme 1/4", Form C 6,3 DIN 3126, zum Festhalten der Schrauben, Hülse aus Edelstahl rostfrei, mit Innensprengling, passend für alle Schraubertypen



Art. Nr.	GL	kg	VE
102132	75	0,045	1
102134	60	0,040	1

„BitBox“, 17-teilig

BitBox

Vorteile der Bitbox:

- Gürtelklemme
- hohe Ergonomie (in einem Winkel von 45° werden die Bits nach Öffnen des Deckels in Griffposition gekippt). "Easy pick up" Funktion
- Eine besondere Befestigung der Bits verhindert das Herausfallen bei Überkopfposition

Inhalt:

Schrauberbits: Form E 6,3, Aufnahme 1/4", 25 mm
 Phillips: 1, 2, 3
 Pozidriv: 1, 2, 3
 Tx: 10, 15, 20, 25
 Schlitz: 4,0 (0,5), 5,0 (0,8), 5,0 (1,0), 6,0 (1,0)
 Sechskant: 4,0, 5,0, 6,0
 Magnethalter: 60 mm



Art. Nr.	Bit	Set	kg	VE
102210	= 25 mm	17-teilig	0,170	1

„BitBox+“, 32-teilig

BitBox+

Robuste schwarze Kunststoffbox aus Polypropylen, durchgehendes Stechscharnier sorgt für höchste Stabilität. Sicherheits- und Spezialbitsatz - Spitzenqualität S2! 1/4" = 25 mm Bits

Inhalt:

1/4" 25 mm Power bits PH: 2x 0, 2x 1, 4x 2, 2x 3
 1/4" 25 mm Power bits PZ: 2x 0, 2x 1, 4x 2, 2x 3
 1/4" 25 mm Power bits Tx: T10, T15, T20, T25
 1/4" 25 mm Power bits Hex: H3, H4, H5, H6
 1/4" 25 mm Power bits R: 1, 2, 3



Video 102212



Art. Nr.	Bit	Set	kg	VE
102212	= 25 mm	32-teilig	0,400	1

„BitBox S“, 50 mm, 7-teilig

BitBox

Bits 50 mm 1/4" in Kunststoffbox

Inhalt:

1 Bit PH 1, 2
 1 Bit PZ 1, 2
 1 Bit PZ/FL 1, 2
 1 Bit Schlitz 4



360° | 102216



Art. Nr.	Bit	Set	kg	VE
102216	50 mm	7-teilig	0,105	1

Knarrenschaubendreher, Bits

Knarrenschaubendreher-Set „Flex“

Flex

Knarrenschaubendreher mit Rechts-/Linkslauf. Verstellbarer Arbeitswinkel von 180°. Sicherheits- und Spezialbitsatz - Spitzenqualität S2! Der Schraubgriff mit Bit-Schnellwechselsystem und 2-Komponenten-Handgriff sorgt für rutschsicheres und ermüdungsfreies Arbeiten. Die ergonomische Form und die Soft-Zonen im Druckflächenbereich ermöglichen ein entspanntes Schrauben. Mit Aufhängeloch. **Nur für 1/4", = 25 mm Bits.**

Vorteile:

- Ratschenfunktion
- Links-/Rechtslauf einstellbar
- abwinkelbar 0°, 45° und 90°
- ergonomisches Arbeiten in beengten Bereichen
- S2-Stahl-Industriebits für fast alle Anwendungen
- 2-Komponenten-Softheft
- 55 Bits 1/4" 25 mm und 1 Adapter von 1/4" Nuss
- in praktischer und robuster Kunststoffkassette

Video 104006



Art. Nr.	Bit	Set	kg	VE
104006	= 25 mm	58-teilig	0,810	1

Knarrenschaubendreher-Set „FlexBox“

FlexBox

Robuste schwarze Kunststoffbox aus Polypropylen, durchgehendes Stechscharnier sorgt für höchste Stabilität. Knarrenschaubendreher mit Rechts-/Linkslauf. Verstellbarer Arbeitswinkel von 180°. Sicherheits- und Spezialbitsatz - Spitzenqualität S2! Der Schraubgriff mit Bit-Schnellwechselsystem und 2-Komponenten-Handgriff sorgt für rutschsicheres und ermüdungsfreies Arbeiten. Die ergonomische Form und die Soft-Zonen im Druckflächenbereich ermöglichen ein entspanntes Schrauben. Mit Aufhängeloch. **Nur für 1/4" = 50 mm Bits.**



Inhalt:

- 1/4" 50 mm Power bits SL: 4, 6
- 1/4" 50 mm Power bits PZ: 1, 2
- 1/4" 50 mm Power bits PZ/FL 1 + 2
- 1/4" 50 mm Power bits Hex: H5, H6
- 1 St. Knarrenschaubendreher „FlexPlus“

Video 104030

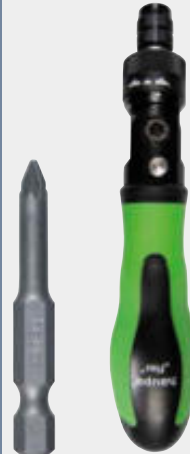

Art. Nr.	Bit	Set	kg	VE
104030	= 50 mm	9-teilig	0,350	1

haupa®

... mit „Sicherheit“ besser

HAUPA GmbH & Co. KG, Königstr. 165-169, 42853 Remscheid, Tel.: +49 (0)2191 8418-0, Fax: +49 (0)2191 8418-840, sales@haupa.com

Knarrenschaubendreher, Bits

Knarrenschaubendreher „FlexPlus“ für alle Bits FlexPlus

Knarrenschaubendreher mit Rechts-/Linkslauf. Verstellbarer Arbeitswinkel von 180°. Sicherheits- und Spezialbitsatz - Spitzenqualität S2! Der Schraubgriff mit Bit-Schnellwechselsystem und 2-Komponenten-Handgriff sorgt für rutschsicheres und ermüdungsfreies Arbeiten. Die ergonomische Form und die Soft-Zonen im Druckflächenbereich ermöglichen ein entspanntes Schrauben.



Art. Nr.	Bit	kg	VE
104009	≥ 25 mm, 50 - 150 mm	0,216	1

Knarrenschaubendreher-Set „FlexBag“ FlexBag

40 Sicherheitsbits, 8 Nüsse, 2 Verlängerungen, reduzierter Schaft, in robuster Nylontasche

Knarrenschaubendreher mit Rechts-/Linkslauf. Verstellbarer Arbeitswinkel von 180°. Sicherheits- und Spezialbitsatz - Spitzenqualität S2! Der Schraubgriff mit Bit-Schnellwechselsystem und 2-Komponenten-Handgriff sorgt für rutschsicheres und ermüdungsfreies Arbeiten. Die ergonomische Form und die Soft-Zonen im Druckflächenbereich ermöglichen ein entspanntes Schrauben. Farbe: schwarz, grün.

Inhalt:

- 1/4" 50 mm Power bits Tx: T5, T6, T7, T8, T9, T10, T15, T20, T25, T30, T40
- 1/4" 50 mm Power bits Hex (Loch): H2, H2.5, H3, H4, H5, H6
- 1/4" 50 mm Power bits PH: 0, 1, 2, 3
- 1/4" 50 mm Power bits PZ: 0, 1, 2, 3
- 1/4" 50 mm Power bits flach: 3, 4, 5, 6, 7, 8
- 1/4" 50 mm Power bits SQ: 0, 1, 2, 3
- 1/4" 50 mm Power bits Tri-Wing: 1, 2, 3
- 1/4" 50 mm Power bits PZ/FL 1 & 2
- alle Bits mit reduziertem Schaft außer T40, H6, flach: 6, 7, 8
- Adapter: 1/4" 50 mm, 1/4" 80 mm
- Steckschlüsseleinsätze: 5, 5.5, 6, 7, 8, 10, 12, 13
- 1 St. Knarrenschaubendreher „FlexPlus“

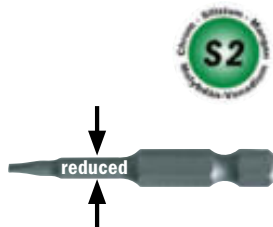

Art. Nr.	Bit	Set	kg	VE
104020-1	= 50 mm	51-teilig	0,810	1

Knarrenschaubendreher-Set „FlexBagPro“ FlexBag

37 Sicherheitsbits, 8 Nüsse, 5 Bohrer, in robuster Nylontasche NEW

Knarrenschaubendreher mit Rechts-/Linkslauf. Verstellbarer Arbeitswinkel von 180°. Sicherheits- und Spezialbitsatz - Spitzenqualität S2! Der Schraubgriff mit Bit-Schnellwechselsystem und 2-Komponenten-Handgriff sorgt für rutschsicheres und ermüdungsfreies Arbeiten. Die ergonomische Form und die Soft-Zonen im Druckflächenbereich ermöglichen ein entspanntes Schrauben. Farbe: schwarz, grün.

Inhalt:

- 1/4" 50 mm Torsion bits S-Tx (Loch), farbcodiert: T10, T10, T15, T15, T20, T25, T27, T30, T40
- 1/4" 50 mm Torsion bits Hex, farbcodiert: H3, H4, H5, H6
- 1/4" 50 mm Torsion bits PH, farbcodiert: 1, 2, 2, 3
- 1/4" 50 mm Torsion bits PZ, farbcodiert: 1, 2, 2, 2
- 1/4" 50 mm Torsion bits flach, farbcodiert: 3, 4, 4, 5, 6
- 1/4" 50 mm Torsion bits SQ, farbcodiert: 1, 2, 3
- 1/4" 50 mm Standard bits PZ/FL: 1, 1, 2, 2
- 1/4" 50 mm Standard bits PH/FL: 1, 1, 2, 2
- Steckschlüsseleinsätze mit Bitaufnahme: 5, 5.5, 6, 7, 8, 10, 12, 13
- Bohrer mit Bitaufnahme: 2, 3, 4, 5, 6
- 1 St. „FlexPlus“ Knarrenschaubendreher



Art. Nr.	Bit	Set	kg	VE
104022-1	= 50 mm	51-teilig	0,810	1

Schraubenschlüssel



Doppelmaulschlüssel DIN 3110

aus Chrom-Vanadium-Stahl, verchromt, Köpfe geschliffen, Maulstellung 15°



Art. Nr.	GL	SW	Stärke	kg	VE
110090	120	6 - 7	3,2	0,240	1
110092	140	8 - 9	3,5	0,340	1
110094	157	10 - 11	4,0	0,590	1
110096	172	12 - 13	4,5	0,057	1
110100	190	14 - 15	5,0	0,760	1
110104	205	16 - 17	5,5	0,144	1
110108	223	18 - 19	6,0	0,182	1
110112	250	21 - 23	7,0	0,212	1
110114	250	24 - 26	7,0	0,273	1
110120	302	27 - 32	8,2	0,519	1

Doppelmaulschlüssel-Set DIN 3110

aus Chrom-Vanadium-Stahl, verchromt, Köpfe geschliffen, Maulstellung 15°, Kunststoffhalter inklusive.



Art. Nr.	SW	Set	kg	VE
110130	6 - 22	8-teilig	0,940	1
110132	6 - 32	12-teilig	2,353	1

Zwölfkant-Doppelringschlüssel DIN 838

aus Chrom-Vanadium-Stahl, verchromt, Köpfe geschliffen, Ring-Maulstellung 75°



Art. Nr.	GL	SW	kg	VE
110140	170	6 - 7	0,035	1
110142	185	8 - 9	0,066	1
110144	205	10 - 11	0,075	1
110146	220	12 - 13	0,107	1
110148	240	14 - 15	0,154	1
110152	265	16 - 17	0,175	1
110154	280	18 - 19	0,297	1
110160	335	24 - 26	0,468	1
110164	370	27 - 32	0,611	1

Zwölfkant-Doppelringschlüssel-Set DIN 838

aus Chrom-Vanadium-Stahl, verchromt, Köpfe geschliffen, Ring-Maulstellung 75°

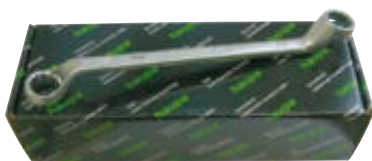

Art. Nr.	SW	Set	kg	VE
110170	6 - 22	8-teilig	1,289	1
110172	6 - 32	12-teilig	2,451	1

Maulringschlüssel ähnlich DIN 3113

aus Chrom-Vanadium-Stahl, verchromt, Köpfe geschliffen, Maulstellung 15°, Ring-Maulstellung 75°



Art. Nr.	GL	SW	kg	VE
110180	100	6	0,016	1
110182	110	7	0,021	1
110184	120	8	0,028	1
110186	130	9	0,036	1
110188	140	10	0,043	1
110190	150	11	0,058	1
110192	160	12	0,061	1
110194	170	13	0,081	1
110196	180	14	0,075	1
110198	190	15	0,087	1
110202	210	17	0,160	1
110204	220	18	0,164	1
110206	230	19	0,187	1
110212	260	22	0,266	1
110216	280	24	0,316	1
110222	310	27	0,401	1

Maulringschlüssel-Set

aus Chrom-Vanadium-Stahl, verchromt, Köpfe geschliffen, Maulstellung 15°, Ring-Maulstellung 75°, Kunststoffhalter inklusive.



Art. Nr.	SW	Set	kg	VE
110250	6 - 22	12-teilig	1,144	1

Maulringschlüssel-Set

aus Chrom-Vanadium-Stahl, verchromt, Köpfe geschliffen, Maulstellung 15°, Ring-Maulstellung 75°, in Rolltasche mit Ösen zum Aufhängen.



Art. Nr.	SW	Set	kg	VE
110252	6 - 27	16-teilig	1,948	1

Maul-Ringschlüssel-Set mit Ratschenfunktion

Maul-Ringschlüssel mit Ratschenfunktion aus Chrom-Vanadium-Stahl, Oberfläche verchromt, poliert, feinverzahnt, 72 Zähne, Drehwinkel 5°, DIN 3113, ISO 3318, in praktischer Kunststoffbox mit Metallverschluss, Schlüsselweiten 8 - 9 - 10 - 12 - 13 - 14 - 17 - 19 mm



Art. Nr.	SW	Set	kg	VE
110900	8 - 19	8-teilig	1,255	1

Maul-Ringschlüssel mit Ratschenfunktion

aus Chrom-Vanadium-Stahl, Oberfläche verchromt, poliert, feinverzahnt, 72 Zähne, Drehwinkel 5°, DIN 3113, ISO 3318



Art. Nr.	GL	SW	kg	VE
110900/8	134	8	0,030	1
110900/9	152	9	0,060	1
110900/10	157	10	0,060	1
110900/12	167	12	0,080	1
110900/13	175	13	0,100	1
110900/14	190	14	0,120	1
110900/17	223	17	0,180	1
110900/19	245	19	0,200	1

Gelenk-Ratschenringmaulschlüssel-Set „Flex“

Gelenk-Ratschenringmaulschlüssel aus Chrom-Vanadium-Stahl, Oberfläche verchromt, poliert, feinverzahnt, 72 Zähne, mit Gelenk, 180° schwenkbarer Kopf, DIN 3113, ISO 3318, in praktischer Kunststoffbox mit Metallverschluss.

Inhalt: Schlüsselweiten

8 - 9 - 10 - 12 - 13 - 14 - 17 - 19 mm



Art. Nr.	SW	Set	kg	VE
110902	8 - 19	8-teilig	1,255	1

Gelenk-Ratschenringmaulschlüssel „Flex“

aus Chrom-Vanadium-Stahl, Oberfläche verchromt, poliert, feinverzahnt, 72 Zähne, mit Gelenk, 180° schwenkbarer Kopf, DIN 3113, ISO 3318



Art. Nr.	GL	SW	kg	VE
110902/8	140	8	0,041	1
110902/9	148	9	0,050	1
110902/10	162	10	0,068	1
110902/12	175	12	0,093	1
110902/13	178	13	0,105	1
110902/14	190	14	0,123	1
110902/17	227	17	0,189	1
110902/19	246	19	0,253	1

Ratschenschlüssel 4 in 1

4 in 1 | Der Ratschenschlüssel ist für 4 verschiedene Schraubenmuttergrößen geeignet.

- Chrom-Vanadium; Chrom-Molybdän-Stahl, seidenmatt verchromt
- Größen: 8 x 10 und 12 x 13 mm | 10 x 13 und 17 x 19 mm
- fein verzahnte 72 Zähne der 2 Ratschen, Drehwinkel 3°
- Umschaltfunktion der Ratschen für Rechts-/Linkslauf
- durch die 12-fach Verzahnung lassen sich 4, 6 und 12-kant Schrauben, sowie fast schon runde Schraubenmuttern problemlos lösen
- hohe Belastbarkeit /Lebensdauer: 30.000 Betätigungsvorgänge
- kompaktes & schlankes Design für einfachen Transport & Lagerung



Art. Nr.	Größe	GL	kg	VE
110780	8x10 12x13	150	0,185	1
110782	10x13 17x19	200	0,205	1

Rollgabelschlüssel

Verstellbarer Einmaulschlüssel aus Chrome-Vanadium-Stahl, geschmiedet, verchromt, DIN 3117, Griff aus TPR, mit gelasertes Maßskala



Art. Nr.	Größe	GL	kg	VE
110590	6-19	150	0,160	1
110592	9-24	200	0,342	1
110594	10-29	240	0,400	1
110596	10-34	300	0,634	1

haupa®

... mit „Sicherheit“ besser

Verstellbarer Einmaulschlüssel mit Ratschen-Funktion

Verstellbarer Einmaulschlüssel mit Ratschen-Funktion aus Chrome-Vanadium-Stahl, schnelles und effektives Arbeiten, kein Absetzen des Einmaulschlüssels notwendig, geschmiedet, verchromt, DIN 3117, Griff aus TPR, mit gelaserter Maßskala, Aufhängung mit Diebstahlsicherung und Funktionstest



Art. Nr.	Größe	GL	kg	VE
110583	6-19	150	0,160	1
110585	9-24	200	0,342	1

Express-Schlüssel M10

Montageschlüssel für Express- und Stockschrauben mit Mittelstück mit Innengewinde für Stockschrauben M10, für Waschtischbefestigung und Eckventilmontagen. Ein integrierter Kugelsitz gewährleistet leichtes Lösen des Schlüssels von der Stockschraube. Aus Chrom-Vanadium-Stahl.



Art. Nr.	Größe	GL	kg	VE
110798	17-19	223	0,238	1



Steckschlüssel-Set

Chrom-Vanadium-Stahl, Industriequalität, schwarzer Kunststoffkoffer mit Metallverschluss.

Inhalt: 1/4"-Antrieb

12 Steckschlüsseleinsätze 4 - 4,5 - 5 - 5,5 - 6 - 7 - 8 - 9 - 10 - 11 - 12 - 13 mm, 1 Umschaltknarre, 2 Verlängerungen 50 und 100 mm, 1 flexible Verlängerung, 1 Adapter 3/8" x 1/4" für Verlängerung zur Verwendung als T-Griff, 1 Steckgriff, 1 Kardangelenke, 14 Schraubendrehereinsätze: PH 1, 2 und 3, Innensechskant 3 - 4 - 5 - 6 - 8, Torx 10 - 15 - 20 - 25 - 27 - 30

Techn. Angaben zu Ratschen und Einsätzen siehe Einzelteile.



Art. Nr.	Set	kg	VE
110674	33-teilig	1,051	1

Umschaltknarre 1/4"

Material: Chrom-Vanadium; Chrom-Molybdän-Stahl | Industriequalität | Normen: DIN 3122; ISO 3315 | Oberfläche: Silber, matt | Torsion: 30 % über DIN-Vorgabe | Lebensdauer: 30.000 Betätigungsvorgänge



Art. Nr.	Antrieb	GL	kg	VE
110674/K	1/4"	140	0,118	1

Verlängerung 1/4"

Material: Chrom-Vanadium-Stahl (50 BV 30) | Industriequalität | Normen: DIN 3123; ISO 3316 | Oberfläche: Silber, matt | Torsion: 30 % über DIN-Vorgabe | Lebensdauer: 30.000 Betätigungsvorgänge, 35 % über DIN-Vorgabe



Art. Nr.	Antrieb	GL	kg	VE
110700	1/4"	50	0,024	1
110701	1/4"	100	0,063	1



Steckschlüssel-Sets

Flexible Verlängerung 1/4"



Material: Chrom-Vanadium-Stahl | Industriequalität



Art. Nr.	Antrieb	GL	kg	VE
110702	1/4"	100	0,059	1

Steckschlüsseinsatz 1/4"



Material: Chrom-Vanadium-Stahl (50 BV 30) | Industriequalität | Normen: DIN 3124; ISO 2725 | Oberfläche: Silber, matt | 4-Kant-Antrieb | Profil: Sechskant | Torsion: 30 bis 50 % (abhängig von der Größe) über DIN-Vorgabe | Lebensdauer: 200.000 Betätigungsvorgänge, 35 % über DIN-Vorgabe



Art. Nr.	SW	kg	VE
110703/4	4	0,010	1
110703/45	4,5	0,010	1
110703/5	5	0,010	1
110703/55	5,5	0,011	1
110703/6	6	0,011	1
110703/7	7	0,014	1
110703/8	8	0,012	1
110703/9	9	0,016	1
110703/10	10	0,016	1
110703/11	11	0,024	1
110703/12	12	0,024	1
110703/13	13	0,025	1

Adapter 3/8" x 1/4"



Material: Chrom-Vanadium-Stahl (50 BV 30) | Industriequalität | Normen: DIN 3122; ISO 3315 | Oberfläche: Silber, matt | Torsion: 30 % über DIN-Vorgabe | Lebensdauer: 30.000 Betätigungsvorgänge, 35 % über DIN-Vorgabe | für Verlängerung zur Verwendung als T-Griff



Art. Nr.	kg	VE
110706	0,029	1

Steckgriff 1/4"



Material: Chrom-Vanadium-Stahl | Industriequalität



Art. Nr.	Antrieb	kg	VE
110725	1/4"	0,064	1

Kardangelnk 1/4"



Material: Chrom-Vanadium-Stahl (50 BV 30) | Industriequalität | Normen: DIN 3122; ISO 3315 | Oberfläche: Silber, matt | Torsion: 40 % über DIN-Vorgabe | Lebensdauer: 40.000 Betätigungsvorgänge, 35 % über DIN-Vorgabe



Art. Nr.	kg	VE
110726	0,024	1

Schraubendrehereinsatz PH 1/4"



Material: Einsätze: Chrom-Vanadium-Stahl; Bits: Xtra-Molybdän-Stahl (S2) | Industriequalität | Normen: DIN-/ISO-Normen | Oberfläche: Silber, matt



Art. Nr.	Größe	kg	VE
110711	1	0,015	1
110727	2	0,015	1
110728	3	0,016	1

Schraubendrehereinsatz HEX 1/4"



Material: Einsätze: Chrom-Vanadium-Stahl; Bits: Xtra-Molybdän-Stahl (S2) | Industriequalität | Normen: DIN-/ISO-Normen | Oberfläche: Silber, matt



Art. Nr.	SW	kg	VE
110729	3	0,015	1
110747	4	0,015	1
110749	5	0,016	1
110754	6	0,018	1
110718	8	0,018	1

Schraubendrehereinsatz TX 1/4"



Material: Einsätze: Chrom-Vanadium-Stahl; Bits: Xtra-Molybdän-Stahl (S2) | Industriequalität | Normen: DIN-/ISO-Normen | Oberfläche: Silber, matt



Art. Nr.	Größe	kg	VE
110719	10	0,013	1
110720	15	0,015	1
110721	20	0,015	1
110722	25	0,015	1
110723	27	0,015	1
110724	30	0,015	1

Schraubendrehereinsatz Schlitz 1/4"



Material: Einsätze: Chrom-Vanadium-Stahl; Bits: Xtra-Molybdän-Stahl (S2) | Industriequalität | Normen: DIN-/ISO-Normen | Oberfläche: Silber, matt



Art. Nr.	KlBr	kg	VE
110759	5,5	0,015	1
110760	4	0,014	1

haupa®

... mit „Sicherheit“ besser

HAUPA GmbH & Co. KG, Königstr. 165-169, 42853 Remscheid, Tel.: +49 (0)2191 8418-0, Fax: +49 (0)2191 8418-840, sales@haupa.com

Steckschlüssel-Set

Chrom-Vanadium-Stahl, Industriequalität, schwarzer Kunststoffkoffer mit Metallverschlüssen.

Inhalt: 3/8"-Antrieb

18 Steckschlüsseleinsätze 6 - 7 - 8 - 9 - 10 - 11 - 12 - 13 - 14 - 15 - 16 - 17 - 18 - 19 - 20 - 21 - 22 - 24 mm, 1 Umschaltknarre, 3 Verlängerungen 20, 75 und 150 mm, 1 Adapter 1/2" x 3/8" für Verlängerung zur Verwendung als T-Griff, Zündkerzeneinsätze 16 - 21 mm, Kardangelen

Techn. Angaben zu Ratschen und Einsätzen siehe Einzelteile.



Art. Nr.	Set	kg	VE
110676	26-teilig	2,309	1

Umschaltknarre 3/8"

Material: Chrom-Vanadium; Chrom-Molybdän-Stahl | Industriequalität | Normen: DIN 3122; ISO 3315 | Oberfläche: Silber, matt | Torsion: 30 % über DIN-Vorgabe | Lebensdauer: 30.000 Betätigungsvorgänge



Art. Nr.	Antrieb	GL	kg	VE
110676/K	3/8"	185	0,560	1

Verlängerung 3/8"

Material: Chrom-Vanadium-Stahl (50 BV 30) | Industriequalität | Normen: DIN 3123; ISO 3316 | Oberfläche: Silber, matt | Torsion: 30 % über DIN-Vorgabe | Lebensdauer: 30.000 Betätigungsvorgänge, 35 % über DIN-Vorgabe



Art. Nr.	Antrieb	GL	kg	VE
110731	3/8"	20	0,045	1
110733	3/8"	75	0,075	1
110735	3/8"	150	0,143	1

Zündkerzeneinsatz 3/8"

Material: Chrom-Vanadium-Stahl (50 BV 30) | Industriequalität | Normen: DIN 3124; ISO 2725 | Oberfläche: Silber, matt | 4-Kant-Antrieb | Profil: Sechskant | Torsion: 30 bis 50 % (abhängig von der Größe) über DIN-Vorgabe | Lebensdauer: 200.000 Betätigungsvorgänge, 35 % über DIN-Vorgabe



Art. Nr.	SW	kg	VE
110738	16	0,092	1
110739	21	0,139	1

Steckschlüsseleinsatz 3/8"

Material: Chrom-Vanadium-Stahl (50 BV 30) | Industriequalität | Normen: DIN 3124; ISO 2725 | Oberfläche: Silber, matt | 4-Kant-Antrieb | Profil: Sechskant | Torsion: 30 bis 50 % (abhängig von der Größe) über DIN-Vorgabe | Lebensdauer: 200.000 Betätigungsvorgänge, 35 % über DIN-Vorgabe



Art. Nr.	SW	kg	VE
110737/6	6	0,019	1
110737/7	7	0,020	1
110737/8	8	0,021	1
110737/9	9	0,023	1
110737/10	10	0,023	1
110737/11	11	0,024	1
110737/12	12	0,024	1
110737/13	13	0,024	1
110737/14	14	0,031	1
110737/15	15	0,040	1
110737/16	16	0,035	1
110737/17	17	0,046	1
110737/18	18	0,061	1
110737/19	19	0,056	1
110737/20	20	0,066	1
110737/21	21	0,060	1
110737/22	22	0,078	1
110737/24	24	0,085	1

Adapter 1/2" x 3/8"

Material: Chrom-Vanadium-Stahl (50 BV 30) | Industriequalität | Normen: DIN 3122; ISO 3315 | Oberfläche: Silber, matt | Torsion: 30 % über DIN-Vorgabe | Lebensdauer: 30.000 Betätigungsvorgänge, 35 % über DIN-Vorgabe | für Verlängerung zur Verwendung als T-Griff



Art. Nr.	kg	VE
110741	0,070	1

Kardangelen 3/8"

Material: Chrom-Vanadium-Stahl (50 BV 30) | Industriequalität | Normen: DIN 3122; ISO 3315 | Oberfläche: Silber, matt | Torsion: 40 % über DIN-Vorgabe | Lebensdauer: 40.000 Betätigungsvorgänge, 35 % über DIN-Vorgabe



Art. Nr.	kg	VE
110745	0,067	1

Innensechskanteinsätze-Set 3/8"

7-teilig, in Rolltasche mit Ösen zum Aufhängen, **extra lang 150 mm**, mit Kugelende für schwierige Einbaulagen.

Inhalt: Größen 3 - 4 - 5 - 6 - 7 - 8 - 10



Art. Nr.	Set	kg	VE
111737	7-teilig	0,067	1

Steckschlüssel-Set



Chrom-Vanadium-Stahl, Industriequalität, schwarzer Kunststoffkoffer mit Metallverschlüssen.

Inhalt: 1/2-Antrieb

20 Steckschlüsseleinsätze 10 - 11 - 12 - 13 - 14 - 15 - 16 - 17 - 18 - 19 - 20 - 21 - 22 - 23 - 24 - 26 - 27 - 28 - 30 - 32 mm, 1 Umschaltknarre, 2 Verlängerungen 125 mm und 250 mm arretierbar, 1 Kardangelen, 1 Adapter 3/8" x 1/2" für Verlängerung zur Verwendung als T-Griff

Techn. Angaben zu Ratschen und Einsätzen siehe Einzelteile.



Art. Nr.	Set	kg	VE
110677	25-teilig	4,739	1

Umschaltknarre 1/2"



Material: Chrom-Vanadium; Chrom-Molybdän-Stahl | Industriequalität | Normen: DIN 3122; ISO 3315 | Oberfläche: Silber, matt | Torsion: 30 % über DIN-Vorgabe | Lebensdauer: 30.000 Betätigungsvorgänge



Art. Nr.	Antrieb	GL	kg	VE
110677/K	1/2"	260	0,560	1

Verlängerung 1/2"



Material: Chrom-Vanadium-Stahl (50 BV 30) | Industriequalität | Normen: DIN 3123; ISO 3316 | Oberfläche: Silber, matt | Torsion: 30 % über DIN-Vorgabe | Lebensdauer: 30.000 Betätigungsvorgänge, 35 % über DIN-Vorgabe



Art. Nr.	Antrieb	GL	kg	VE
110751	1/2"	75	0,137	1
110752	1/2"	125	0,200	1
110753	1/2"	250	0,388	1

Steckschlüsseleinsatz 1/2"



Material: Chrom-Vanadium-Stahl (50 BV 30) | Industriequalität | Normen: DIN 3124; ISO 2725 | Oberfläche: Silber, matt | 4-Kant-Antrieb | Profil: Sechskant | Torsion: 30 bis 50 % (abhängig von der Größe) über DIN-Vorgabe | Lebensdauer: 200.000 Betätigungsvorgänge, 35 % über DIN-Vorgabe



Art. Nr.	SW	kg	VE
110754/10	10	0,046	1
110754/11	11	0,051	1
110754/12	12	0,052	1
110754/13	13	0,053	1
110754/14	14	0,055	1
110754/15	15	0,052	1
110754/16	16	0,052	1
110754/17	17	0,060	1
110754/18	18	0,060	1
110754/19	19	0,066	1
110754/20	20	0,066	1
110754/21	21	0,080	1
110754/22	22	0,094	1
110754/24	24	0,100	1
110754/26	26	0,120	1
110754/27	27	0,150	1
110754/28	28	0,165	1
110754/30	30	0,177	1
110754/32	32	0,206	1

Zündkerzeneinsatz 1/2"



Material: Chrom-Vanadium-Stahl (50 BV 30) | Industriequalität | Normen: DIN 3124; ISO 2725 | Oberfläche: Silber, matt | 4-Kant-Antrieb | Profil: Sechskant | Torsion: 30 bis 50 % (abhängig von der Größe) über DIN-Vorgabe | Lebensdauer: 200.000 Betätigungsvorgänge, 35 % über DIN-Vorgabe



Art. Nr.	SW	kg	VE
110755	16	0,092	1
110756	21	0,141	1

Adapter 3/8" x 1/2"



Material: Chrom-Vanadium-Stahl (50 BV 30) | Industriequalität | Normen: DIN 3122; ISO 3315 | Oberfläche: Silber, matt | Torsion: 30 % über DIN-Vorgabe | Lebensdauer: 30.000 Betätigungsvorgänge, 35 % über DIN-Vorgabe | für Verlängerung zur Verwendung als T-Griff



Art. Nr.	kg	VE
110757	0,069	1

Kardangelen 1/2"



Material: Chrom-Vanadium-Stahl (50 BV 30) | Industriequalität | Normen: DIN 3122; ISO 3315 | Oberfläche: Silber, matt | Torsion: 40 % über DIN-Vorgabe | Lebensdauer: 40.000 Betätigungsvorgänge, 35 % über DIN-Vorgabe



Art. Nr.	kg	VE
110758	0,152	1

Steckschlüssel-Sets

Steckschlüssel-Set

1/2" 1/4"

Chrom-Vanadium-Stahl, Industriequalität, schwarzer Kunststoffkoffer mit Metallverschlüssen.

Inhalt: 1/4"-Antrieb

12 Steckschlüsseleinsätze von 4 - 4,5 - 5 - 5,5 - 6 - 7 - 8 - 9 - 10 - 11 - 12 - 13 mm, 1 Knarre, 1 Kardangelen, 1 Adapter 3/8" x 1/4" für Verlängerung zur Verwendung als T-Griff, 2 Verlängerungen 50 und 150 mm, 1 Steckgriff, 12 Schraubendrehereinsätze: PH1 und 2, Innensechskant 3 - 4 - 5 - 6, Schlitz 5,5 - 7, Torx 20 - 25 - 27 - 30, 5 Winkelschraubendreher 1,25 - 1,5 - 2,0 - 2,5 - 3,0

Inhalt: 1/2"-Antrieb

13 Steckschlüsseleinsätze von 10 - 11 - 12 - 13 - 14 - 15 - 17 - 19 - 22 - 24 - 27 - 30 - 32 mm, 1 Knarre, 1 Kardangelen, 1 Adapter 3/8" x 1/2" für Verlängerung zur Verwendung als T-Griff, 2 Verlängerungen 75 und 250 mm, 2 Zündkerzeneinsätze



Art. Nr.	Set	Antrieb	kg	VE
110678	53-teilig	1/4"+1/2"	4,385	1

SysCon Steckschlüssel-Set

„SocketMax“ 1/2", 1/4"

SysCon

Chrom-Vanadium-Stahl, Industriequalität, in SysCon Kunststoffbox, inkl. HAUPA Knarrenschraubendreher „FlexPlus“.

Inhalt:

- 1 220370 ABS-Kunststoffbox „SysCon S“
- 12 Steckschlüsseleinsätze 1/4"
 - 4 - 4,5 - 5 - 5,5 - 6 - 7 - 8 - 9 - 10 - 11 - 12 - 13 mm
- 2 Verlängerung 1/4" 50 - 150 mm
- 1 Adapter 3/8" x 1/4" für Gleitgriff
- 1 Kardangelen 1/4"
- 1 Bit adapter 1/4"
- 1 Umschaltknarre 1/4"
- 13 Steckschlüsseleinsätze 1/2"
 - 10 - 11 - 12 - 13 - 14 - 15 - 17 - 19 - 22 - 24 - 27 - 30 - 32 mm
- 2 Verlängerung 1/2" 75 - 250 mm
- 1 Adapter 3/8" x 1/2" für Gleitgriff
- 1 Kardangelen 1/2"
- 1 Umschaltknarre 1/2"
- 1 Flex Knarrenschraubendreher
- 2 Adapter 50 - 80 mm
- 4 Bit 1/4" 50 mm PH 0 - 1 - 2 - 3
- 4 Bit 1/4" 50 mm PZ 0 - 1 - 2 - 3
- 2 Bit 1/4" 50 mm PZ/FL 1 - 2
- 4 Bit 1/4" 50 mm SL 3 - 4 - 5 - 6 mm
- 6 Bit 1/4" 50 mm sechskant 2 - 2,5 - 3 - 4 - 5 - 6



Art. Nr.	Set	leer	kg	VE
220600	55-teilig	220370	6,000	1



Steckschlüsselkasten „SocketFlex“

1/2" 1/4"

Chrom-Vanadium-Stahl, Industriequalität, schwarzer Kunststoffkoffer mit Metallverschlüssen, inkl. HAUPA Knarrenschaubendreher „FlexPlus“.

Inhalt:



- 12 1/4" Steckschlüsseleinsätze
4 - 4,5 - 5 - 5,5 - 6 - 7 - 8 - 9 - 10 - 11 - 12 - 13 mm
- 2 1/4" Verlängerungen 50 und 150 mm
- 1 Adapter 3/8" x 1/4" für Verlängerung zur Verwendung als T-Griff
- 1 1/4" Kardangelenke
- 1 Bit-Adapter 1/4" 4-Kant auf 1/4" Sechskant
- 1 1/4" Umschaltknarre
- 13 1/2" Steckschlüsseleinsätze 10 - 11 - 12 -
13 - 14 - 15 - 17 - 19 - 22 - 24 - 27 - 30 - 32 mm
- 2 1/2" Verlängerungen 75 und 250 mm
- 1 Adapter 3/8" x 1/2" für Verlängerung zur Verwendung als T-Griff
- 1 1/2" Kardangelenke
- 1 1/2" Umschaltknarre
- 1 Knarrenschaubendreher FlexPlus
- 1 Adapter 1/4" x 1/4" x 50 mm
- 1 Adapter 1/4" x 1/4" x 80 mm
- 4 Bits 1/4", 50 mm, PH 0 - 1 - 2 - 3
- 4 Bits 1/4", 50 mm, PZ 0 - 1 - 2 - 3
- 2 Bits 1/4", 50 mm, PZ/FL 1 - 2
- 4 Bits 1/4", 50 mm, Schlitz 3 - 4 - 5 - 6 mm
- 6 Bits 1/4", 50 mm, Innensechskant 2 - 2,5 - 3 - 4 - 5 - 6

360° | 110672



Art. Nr.	Set	Antrieb	kg	VE
110672	59-teilig	1/4"+1/2"	4,500	1

haupa[®]

... mit „Sicherheit“ besser

HAUPA GmbH & Co. KG, Königstr. 165-169, 42853 Remscheid, Tel.: +49 (0)2191 8418-0, Fax: +49 (0)2191 8418-840, sales@haupa.com

INFO

Drehmomentschlüssel

Industriequalität

- mit eingebauter Umschaltknarre, Genauigkeit +/- 3%,
- Material: Chrome-Vanadium-Stahl Din-3122; ISO 6789
- Messbereiche von 5 - 25 Nm, 21 - 119 Nm, 42 - 210 Nm
- mit Sichtfenster-Anzeige und Sperrvorrichtung
- leicht ablesbare Skala
- in schlagfester Aufbewahrungsbox



Drehmomentschlüssel

TQ 1/4"

mit eingebauter Umschaltknarre, Genauigkeit +/- 3%, Material: Chrome-Vanadium-Stahl DIN-3122; ISO 6789



TQ

Art. Nr.	Antrieb	Nm	kg	VE
110607	1/4"	5 - 25	1,000	1

Drehmomentschlüssel

Drehmomentschlüssel

TQ 3/8"

mit eingebauter Umschaltknarre, Genauigkeit +/- 3%, Material: Chrome-Vanadium-Stahl DIN-3122; ISO 6789



TQ

Art. Nr.	Antrieb	Nm	kg	VE
110605	3/8"	5 - 50	1,000	1

Drehmomentschlüssel

TQ 3/8"

mit eingebauter Umschaltknarre, Genauigkeit +/- 3%, Material: Chrome-Vanadium-Stahl DIN-3122; ISO 6789



TQ

Art. Nr.	Antrieb	Nm	kg	VE
110608	3/8"	20 - 120	1,500	1

Drehmomentschlüssel

TQ 1/2"

mit eingebauter Umschaltknarre, Genauigkeit +/- 3%, Material: Chrome-Vanadium-Stahl DIN-3122; ISO 6789



TQ

Art. Nr.	Antrieb	Nm	kg	VE
110610	1/2"	20 - 120	1,500	1

SysCon Steckschlüsselsätze

Drehmomentschlüssel

TQ 1/2"

mit eingebauter Umschaltknarre, Genauigkeit +/- 3%, Material: Chrome-Vanadium-Stahl DIN-3122; ISO 6789



TQ

Art. Nr.	Antrieb	Nm	kg	VE
110609	1/2"	42 - 210	1,750	1

SysCon Steckschlüssel-Set „Torque“ 1/2"

SysCon

Chrom-Vanadium-Stahl, Industriequalität, in SysCon Kunststoffbox.

Inhalt:



- 1 220370 ABS-Kunststoffbox „SysCon S“
- 17 Steckschlüsseleinsätze 1/2" 8 - 10 - 11 - 12 - 13 - 14 - 15 - 16 - 17 - 19 - 21 - 22 - 23 - 24 - 27 - 30 - 32 mm
- 5 Steckschlüsseleinsätze 1/2" Tx, lange Ausführung T30, T40, T45, T50, T55
- 4 Steckschlüsseleinsätze 1/2" Hex, lange Ausführung 8, 10, 12, 14 ohne Loch
- 2 Verlängerung 1/2", 75 und 250 mm
- 1 Adapter 3/8" x 1/2" für Verlängerung zur Verwendung als T-Griff
- 1 Kardangelenk 1/2"
- 1 Umschaltknarre 1/2"
- 1 Drehmomentschlüssel 1/2", 21 - 119 Nm



TQ 1/2"

Art. Nr.	Set	leer	kg	VE
220642	32-teilig	220370	4,300	1

SysCon Steckschlüssel-Set „Torque“ 1/4"

SysCon

Chrom-Vanadium-Stahl, Industriequalität, in SysCon Kunststoffbox, inkl. HAUPA Knarrenschaubendreher „FlexPlus“.

Inhalt:



- 1 220370 ABS-Kunststoffbox „SysCon S“
- 12 Steckschlüsseleinsätze 1/4"
 - 4 - 4.5 - 5 - 5.5 - 6 - 7 - 8 - 9 - 10 - 11 - 12 - 13 mm
- 5 Steckschlüsseleinsätze 1/4" Tx, lange Ausführung T20, T25, T27, T30, T40
- 4 Steckschlüsseleinsätze 1/4" Hex, lange Ausführung 4, 5, 6, 8 ohne Loch
- 2 Verlängerung 1/4", 50 und 150 mm
- 1 Adapter 3/8" x 1/4" für Verlängerung zur Verwendung als T-Griff
- 1 Kardangelenk 1/4"
- 1 Bit-Adapter 1/4"
- 1 Umschaltknarre 1/4"
- 1 Drehmomentschlüssel 1/4", 5 - 25 Nm
- 1 Knarrenschaubendreher „FlexPlus“
- 2 Adapter 50 und 80 mm
- 4 Bit 1/4" 50 mm PH 0 - 1 - 2 - 3
- 4 Bit 1/4" 50 mm PZ 0 - 1 - 2 - 3
- 2 Bit 1/4" 50 mm PZ/FL 1 - 2
- 4 Bit 1/4" 50 mm SQ 3 - 4 - 5 - 6 mm
- 6 Bit 1/4" 50 mm Sechskant 2 - 2.5 - 3 - 4 - 5 - 6



TQ 1/4"

Art. Nr.	Set	leer	kg	VE
220640	51-teilig	220370	3,900	1

haupa®

... mit „Sicherheit“ besser

INFO

Schaltsschranckschlüssel

Industriequalität

HAUPA Universalschlüssel sind ideal für den Einsatz in der Gebäudetechnik. Sie sind klein und leicht und dennoch durch die Zink-Druckguss-Konstruktion sehr stabil und robust.

Die HUPkey's sind speziell für Schließsysteme in der Elektrotechnik sowie für Spezialanwendungen am Bau, Sanitär-, Belüftungs- und Klimatechnik geeignet.



Schaltsschranckschlüssel „HUPkey“ mit Wendebit

Innenvierkant 6 - 7 mm, 8 - 9 mm,
 Außenvierkant 5 - 10 mm, Doppelbart 3 - 5 mm,
 Innendreikant 7 - 9 mm, Innendreikant 11 mm,
 SI-Wendebit für Schlitz- und Kreuzschrauben
 incl. 5 mm Innenvierkant und Halbmond an Kette

Nicht lieferbar in GB und FR!



Art. Nr.	kg	VE
110692	0,145	1

Schaltsschranckschlüssel

Schaltsschranckschlüssel „HUPkey“

Innenvierkant 6 - 7 mm, 8 - 9 mm,
 Außenvierkant 5 - 10 mm, Doppelbart 3 - 5 mm,
 Innendreikant 7 - 9 mm, Innendreikant 11 mm und Kette



Art. Nr.	kg	VE
110691	0,115	1

Wendebit zur Entlüftung

SI-Wendebit für Schlitz- und Kreuzschrauben
 incl. 5 mm Innenvierkant und Halbmond an Kette

Nicht lieferbar in GB und FR!



Art. Nr.	kg	VE
110693	0,030	1

Universal-Schaltsschranckschlüssel mit Halbmond „HUPkey“

Innenvierkant 6 - 7 mm, 8 - 9 mm, Halbmond,
 Doppelbart 3 - 5 mm, Innendreikant 7 - 9 mm,
 Innendreikant 11 mm, SI-Wendebit für Schlitz-
 und Kreuzschrauben an Kette

Nicht lieferbar in GB und FR!



Art. Nr.	kg	VE
110697	0,094	1

Schalterschrankschlüssel

Schalterschrankschlüssel „HUPkey Uni“

Schalterschrankschlüssel mit Schiebekonstruktion, Bithalter und Bit an Kette, Außenvierkant 7 + 8 mm, Innenvierkant 6, 7, 8, 9 mm, Doppelbart 3 - 5 mm, Innendreikant 7, 8, 9, 10, 11 mm

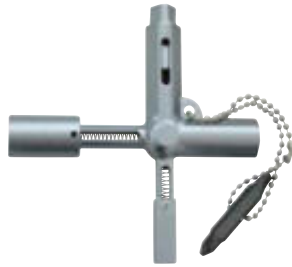

Nicht lieferbar in GB und FR!



Art. Nr.	kg	VE
110698	0,105	1

Universal-Schalterschrankschlüssel „HUPkey“

aus Metall, für hohe Drehmomente, kleine Abmessung, geringes Gewicht, Innenvierkant 6 mm, Innenvierkant 7 - 8 mm, Innendreikant 7 - 8 mm Doppelbart 3 - 5 mm, mit Kette



Art. Nr.	Größe	kg	VE
110696	72 x 72	0,059	1



haupa®

... mit „Sicherheit“ besser

HAUPA GmbH & Co. KG, Königstr. 165-169, 42853 Remscheid, Tel.: +49 (0)2191 8418-0, Fax: +49 (0)2191 8418-840, sales@haupa.com

Zangen



INFO

Zangen Serie

Industriequalität

Zangenserie mit 2-Komponenten-Heft aus hochwertigem, abrutschsicherem, termoplastischem Elastomer.

High leverage = hebelübersetzt, perfektionierte Schneidkraft-Performance

(hebelübersetzte Zangen bieten bis zu 50 % Kräftersparnis)



verchromt, Schneiden induktiv gehärtet

hebelübersetzt, spart Kraft & Energie bis > 50%

Abrutschschutz

schlanke, ergonomische Form

verstärkter Griffbereich, dadurch besserer Bedienkomfort

Zangen Black Line

Kombinationszange DIN ISO 5746

Sonderwerkzeugstahl, geschmiedet und vergütet, Schneiden induktiv gehärtet, für weiche und harte Drähte, mit 2-Komponenten-Griff und Abgleitschutz, verchromt, **hebelübersetzt, perfektionierte Schneidkraft-Performance.**



Art. Nr.	GL	weich	hart	kg	VE
210052	160	4,0	2,0	0,197	1
210053	180	4,0	2,2	0,286	1
210054	200	4,2	2,5	0,410	1

Seitenschneider DIN ISO 5749

Sonderwerkzeugstahl, geschmiedet und vergütet, Schneiden induktiv gehärtet, für weiche und harte Drähte, mit 2-Komponenten-Griff und Abgleitschutz, verchromt, **hebelübersetzt, perfektionierte Schneidkraft-Performance.**



Art. Nr.	GL	weich	hart	kg	VE
210067	140	4,0	1,8	0,172	1
210068	160	4,0	2,0	0,237	1
210069	180	4,0	2,0	0,237	1

Kraftseitenschneider DIN ISO 5749

Sonderwerkzeugstahl, geschmiedet und vergütet, Schneiden induktiv gehärtet, für weiche und harte Drähte, mit 2-Komponenten-Griff und Abgleitschutz, verchromt, **hebelübersetzt, perfektionierte Schneidkraft-Performance.**



Art. Nr.	GL	weich	hart	kg	VE
210156	160	4,0	2,7	0,264	1
210157	180	4,0	2,7	0,264	1

Kraftseitenschneider DIN ISO 5749

Sonderwerkzeugstahl, geschmiedet und vergütet, Schneiden induktiv gehärtet, für weiche und harte Drähte, mit 2-Komponenten-Griff und Abgleitschutz, verchromt, **hebelübersetzt, perfektionierte Schneidkraft-Performance.**



Art. Nr.	GL	weich	hart	kg	VE
210158	200	4,2	3,0	0,326	1

Zangen Black Line

Langbeck-Flachzange DIN ISO 5745

Sonderwerkzeugstahl, geschmiedet und vergütet, mit 2-Komponenten-Griff und Abgleitschutz, verchromt



Art. Nr.	GL	kg	VE
210313	160	0,155	1

Langbeck-Rundzange DIN ISO 5745

Sonderwerkzeugstahl, geschmiedet und vergütet, mit 2-Komponenten-Griff und Abgleitschutz, verchromt



Art. Nr.	GL	kg	VE
210350	160	0,153	1

Telefonzange DIN ISO 5745

mit Drahtabschneider, Sonderwerkzeugstahl, geschmiedet und vergütet, gerade flachrunde Backen, Schneiden induktiv gehärtet, für weiche und harte Drähte, mit 2-Komponenten-Griff und Abgleitschutz, verchromt, **hebelübersetzt, perfektionierte Schneidkraft-Performance.**



Art. Nr.	GL	Form	kg	VE
210394	170	gerade	0,154	1
210396	200	gerade	0,253	1

Telefonzange 45° DIN ISO 5745

mit Drahtabschneider, 45° abgewinkelte flachrunde Backen, Sonderwerkzeugstahl, geschmiedet und vergütet, gerade flachrunde Backen, Schneiden induktiv gehärtet, für weiche und harte Drähte, mit 2-Komponenten-Griff und Abgleitschutz, verchromt, **hebelübersetzt, perfektionierte Schneidkraft-Performance.**



Art. Nr.	GL	Form	kg	VE
210397	160	45°	0,251	1
210398	200	45°	0,251	1

Abisolierzange

Sonderwerkzeugstahl, geschmiedet und vergütet, mit 2-Komponenten-Griff und Abgleitschutz, verchromt



Art. Nr.	GL	mm ²	kg	VE
210644	160	0,6-10	0,196	1

Wasserpumpenzange DIN ISO 8976

CV-Werkzeugstahl, geschmiedet und vergütet, Brennermaul, Greifbacken gehärtet, selbstsichernde Mutter, Fingerklemmschutz, mit 2-Komponenten-Griff und Abgleitschutz



Art. Nr.	GL	kg	VE
210584	240	0,368	1

Wasserpumpenzange DIN ISO 8976

CV-Werkzeugstahl, geschmiedet und vergütet, Brennermaul, Greifbacken gehärtet, verchromt, getaucht, Einstellung per Knopfdruck, sicheres Einrasten, selbstklemmend



Art. Nr.	GL	kg	VE
210616	170	0,185	1
210617	240	0,330	1
210618	300	0,545	1

Zangen-Set

Inhalt:

- 1 Kombinationszange 180 mm
- 1 Seitenschneider 160 mm
- 1 Telefonzange 200 mm
- 1 Abisolierzange 160 mm



Art. Nr.	Set	kg	VE
220128	4-teilig	1,044	1

Zangen-Set

Inhalt:

- 1 Kombinationszange 180 mm
- 1 Kraftseitenschneider 180 mm
- 1 Telefonzange 200 mm
- 1 Abisolierzange 160 mm



Art. Nr.	Set	kg	VE
220129	4-teilig	1,082	1

haupa®

... mit „Sicherheit“ besser

Sonderzangen

Gripzange

Oberbacke gerade gezahnt, Unterbacke beweglich gezahnt, gesenkgeschmiedet aus Chrom-Vanadium, mit Schnelllösehebel und Stellschraube. Die besondere Backenform ermöglicht es, runde, flache und eckige Werkstücke absolut rutschfrei festzuhalten, da das Werkstück an drei Punkten gehalten wird, glanzvernickelt.



Art. Nr.	GL	SW	kg	VE
210556	250	0-40	0,518	1

Gripzange

halbrunde Greifbacken, mit geschmiedeten Backen aus Chrom-Vanadium, mit Schnelllösehebel und Stellschraube, Zahnung induktiv nachgehärtet, glanzvernickelt



Art. Nr.	GL	SW	kg	VE
210562	250	0-40	0,565	1

Rohrzange

aus Chrom-Vanadium-Stahl, lackiert



Art. Nr.	GL	SW	Rohr	kg	VE
210592	320	- 45	1"	0,798	1
210594	435	- 59	1 1/2"	0,800	1
210596	560	- 76	2"	2,460	1

Blindnietzange

Zangenkörper aus Aluminiumspezialdruckguss, alle Innenteile gehärtet und auswechselbar, Führungsbuchse zweiteilig, mit Gewinde, vier Mundstücke, gehärtet, auswechselbar, für Blindnieten aus Aluminium, Kupfer, Stahl und Inox



Art. Nr.	GL	kg	VE
210770	250	0,552	1

Blindnietausrüstung

für Handwerker, Industrie und Bastler, im handlichen Plastik-Tragekasten.

Inhalt: 1 Blindnietzange Nr. 210770 für Blindnieten von 2,4 - 5 mm Durchmesser aus jedem Material, 100 Stück Aluminiumblindnieten 4 mm Durchmesser, kurz - mittel - lang, sowie Unterlegscheiben.



Art. Nr.	GL	kg	VE
210776	250	0,840	1

Elektronikzangen

Mikroelektronik-Seitenschneider

ohne Wate, Anstellwinkel 50°, für weiche Drähte bis 0,8 mm²



Art. Nr.	GL	kg	VE
211708	118	0,069	1

Elektronik-Seitenschneider

ohne Wate, Anstellwinkel 21°, für weiche Drähte bis 1,3 mm²



Art. Nr.	GL	kg	VE
211720	132	0,086	1
211722	158	0,087	1

Greifpinzette

speziell für Halbleiter-"wafers", langes, extra schmales Blatt, nadelfeine Spitzen, allgemein rostfrei, antimagnetisch, säurefest



Art. Nr.	GL	kg	VE
211080	130	0,017	1

INFO

Elektronikzangen-Serie

Industriequalität

Vorteile:

- Ergonomisch geformtes, rutschfestes 2-Komponentenheft sichert komfortables und kontrolliertes Arbeiten
- Sonderwerkzeugstahl, geschmiedet und vergütet, Schneiden gehärtet (58 ± 2HRC)
- Oberflächen-Resistenz 10,9 Ohm, entsprechend dem Arbeitsbereich Elektronik ESD
- stückgeprüfter Arbeitsmechanismus
- Präzisionszangen für feinste Montagearbeiten
- zum Greifen, Halten und Biegen
- Ausführung elektrisch ableitend
- Präzisionsgelenk
- glatt geschliffene Greifflächen
- reibungsarme Doppelfeder für ein sanftes und gleichmäßiges Öffnen
- Griffe mit zweifarbigem Mehrkomponenten-Griffhüllen schwarz/grün



Nicht nur der Mensch - auch Gegenstände laden sich durch Bewegung, Reibung und Greifen elektrostatisch auf. Diese indizierte Aufladung kann zur Zerstörung gefährdeter elektronischer Bauteile führen. HAUPA ESD - Elektronikzangen leiten diese Energie langsam und kontrolliert ab.

ESD-Elektronik-Flachrundzange

mit Drahtschneider, Spezial-Werkzeugstahl



Art. Nr.	GL	Form	kg	VE
211850	130	gerade	0,091	1

ESD-Elektronik-Flachrundzange, 45° gewinkelt

mit Drahtschneider, Spezial-Werkzeugstahl



Art. Nr.	GL	Form	kg	VE
211852	130	45°	0,089	1

ESD-Elektronik-Flachrundzange

gerade Ausführung, Spezial-Werkzeugstahl



Art. Nr.	GL	Form	kg	VE
211854	130	gerade	0,082	1

ESD-Elektronik-Flachrundzange, 45° gewinkelt

45° abgewinkelt, Spezial-Werkzeugstahl



Art. Nr.	GL	Form	kg	VE
211856	130	45°	0,081	1

ESD-Elektronik-Nadelzange

gerade Ausführung, Spezial-Werkzeugstahl



Art. Nr.	GL	Form	kg	VE
211858	140	gerade	0,083	1

ESD-Elektronik-Nadelzange, 45° gewinkelt

45° abgewinkelt, Spezial-Werkzeugstahl



Art. Nr.	GL	Form	kg	VE
211860	140	45°	0,084	1

ESD-Elektronik-Nadelzange

gerade Ausführung, Spezial-Werkzeugstahl



Art. Nr.	GL	Form	kg	VE
211862	150	gerade	0,087	1

ESD-Elektronik-Nadelzange, 45° gewinkelt

45° abgewinkelt, Spezial-Werkzeugstahl



Art. Nr.	GL	Form	kg	VE
211864	150	45°	0,087	1

haupa®

... mit „Sicherheit“ besser

ESD-Elektronik-Flachzange

Spezial-Werkzeugstahl



Art. Nr.	GL	kg	VE
211866	130	0,090	1

ESD-Elektronik-Frontschneider

Spezial-Werkzeugstahl



Art. Nr.	GL	kg	VE
211874	115	0,093	1

ESD-Elektronik-Rundzange

gerade Ausführung, Spezial-Werkzeugstahl



Art. Nr.	GL	kg	VE
211868	130	0,091	1

ESD-Elektronik-Kombizange

mit Drahtschneider, Spezial-Werkzeugstahl



Art. Nr.	GL	kg	VE
211876	115	0,077	1

ESD-Elektronik-Seitenschneider

normale Ausführung, Kopfbreite 14 mm, Spezial-Werkzeugstahl



Art. Nr.	GL	kg	VE
211870	115	0,078	1

ESD-Elektronik-Seitenschneider

schlanke Ausführung, Kopfbreite 10 mm, Spezial-Werkzeugstahl



Art. Nr.	GL	kg	VE
211872	110	0,075	1

Elektronik ESD Seitenschneider ohne Wate

normale Ausführung, Kopfbreite 14 mm ohne Wate. Spezial-Werkzeugstahl



Art. Nr.	GL	kg	VE
211875	115	0,075	1

ESD-Elektronik-Zangen-Set

Spezial-Werkzeugstahl

Inhalt:

Art. Nr. 211862, 211870, 211874, 211876



Art. Nr.	Set	kg	VE
211880	4-teilig	0,585	1

Taschenlampen und Baustrahler



INFO

Taschenlampen

Industriequalität

HAUPA Hochleistungs-LED-Lampen für den täglichen Arbeitseinsatz

Extrem hohe Lichtleistung bei minimaler Batteriebelastung durch hochmoderne CREE LED Leuchtmittel

LED Taschenlampe „Mini Torch“



- kompakt
- sehr klein und leicht
- extrem hohe Leuchtkraft
- LED 3 Watt CREE XR-E
- 1xAAA Batterie



Art. Nr.	Größe	kg	VE
130310	Ø 20 x 92,5 mm	0,080	1

LED Taschenlampe „Focus Torch“

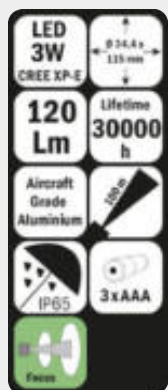

- verstellbarer Focus für Nah- oder Fernbereich
- LED 3 Watt CREE XP-E
- 3xAAA Batterien



Art. Nr.	Größe	kg	VE
130312	Ø 34,4 x 115 mm	0,200	1

LED Taschenlampe „IP67 Torch“



- IP67, staubdicht, Schutz gegenzeitweiliges Untertauchen (wasserdicht)
- 1 x schalten 100 % Leuchtkraft
- 2 x schalten 30 % Leuchtkraft
- LED 5 Watt CREE XP-G
- 4xAAA Batterien



Art. Nr.	Größe	kg	VE
130314	Ø 40,5 x 141 mm	0,440	1

LED Taschenlampe „RC Torch“



- Akku Li-Ion 2200 mAh 3,7 V
- integriertes Ladegerät
- 1 x schalten 100 % Leuchtkraft
- 2 x schalten 30 % Leuchtkraft
- zusätzlicher Batteriehalter als Backup
- Tiefentladeschutz
- LED 5 Watt CREE XP-G
- Ladekabel 230 Volt, Ladekabel KFZ
- Batteriehalter (alternativ batteriebetrieben)



Art. Nr.	Größe	kg	VE
130316	Ø 40,5 x 180 mm	0,440	1

Holster für LED Taschenlampen

passend für Art.-Nr. 130312, 130314



Art. Nr.	Breite	Tiefe	Höhe	kg	VE
130322	30	10	100	0,180	1



LED Taschenlampe „Pen Torch“



- Leuchtweite: 50 m
- 50 Lm
- LED 1 Watt CREE
- mit Clip
- 2xAAA Batterien



Art. Nr.	Größe	kg	VE
130328	Ø 14 x 143 mm	0,200	1

Mini Arbeitslampe „HUPlight4“



- Akku Li-Ion 1.800 mAh 3,7 V
- LED 4 Watt
- ca. 200 Lumen Leuchtstärke
- ca. 3 Stunden Betriebsdauer
- Laden des Lampenakkus über Micro-USB-Port
- abwinkelbarer Standfuß
- doppel Magnethalterung
- Haken zum Befestigen und Einhängen
- Immer & überall dabei



Art. Nr.	Watt	Größe	kg	VE
130336	4	60 x 25 x 120 mm	0,260	1

LED Arbeitslampe „HUPlight10+3“



- integrierter Akku Li-Ion 3,7 V/ 6,7 Ah
- **LED 10 Watt + LED 3 Watt**
- hochwertiges Gehäuse aus Kunststoff
- für den Innen- und Außenbereich, geschützt gegen Spritzwasser nach IP54
- extrem brillantes Lichtbild, Farbtemperatur 7000 K
- Leuchtstärke 220 Lm (3 W LED) + 800 Lm (10 W LED)
- Farbwiedergabe 90 CRI (Color Rendering Index)
- Lichtleistung variabel, 50% | 100%
- Betriebszeit:
 - 10 W LED: - etwa 3 Stunden bei 100 % Lichtstärke
 - etwa 6 Stunden bei 50 % Lichtstärke
 - 3 W LED: - etwa 12 Stunden bei 100 % Lichtstärke
 - etwa 24 Stunden bei 50 % Lichtstärke
- Ladezeit mit mitgeliefertem Netzteil ca. 3,5 Stunden
- Ladegerät: 100 - 240 V AC Steckernetzteil (5 V / 2 A DC)
- 12 V Ladekabel KFZ
- verstellbarer magnetischer Fuß
- mit Aufhängehaken
- mit Gürtelclip
- Maße: L 220 x B 57 x H 40 mm



Art. Nr.	Watt	Größe	kg	VE
130348	10+3	220 x 57 x 40 mm	0,380	1



LED Kopflampe „HUPflash155“



- 3 W COB LED
- Material: ABS, PC
- Leuchtstärke 155 Lm
- Farbwiedergabe 90 CRI
- batteriebetrieben (3 x AAA im Lieferumfang enthalten)
- Lichtleistung variabel, 50% | 100%
- Betriebszeit:
 - etwa 2,5 Stunden bei 100 % Lichtstärke
 - etwa 4 Stunden bei 50 % Lichtstärke
- sehr leicht ausbalancierte Kopflampe
- automatisches An- und Ausschalten durch spezielle **Sensortechnik**
- leichte Bedienung, z. B. mit Arbeitshandschuhen
- **Kopfband mit Silikonstreifen** für sicheren Halt auf Arbeitshelmen
- Maße: 60 x 45 x 38 mm
- Gewicht: 49 g (ohne Batterien)



Art. Nr.	Watt	Gr.	kg	VE
130319	3	60 x 45 x 38 mm	0,090	1

LED Kopflampe „HUPflash155+“



- **3,7 V 1200 mAh Lithium Polymer Akku**
- 3 W COB LED
- Material: ABS, PC
- Leuchtstärke 155 Lm
- Farbwiedergabe 90 CRI
- Lichtleistung variabel, 50% | 100%
- Betriebszeit:
 - etwa 2,5 Stunden bei 100 % Lichtstärke
 - etwa 4 Stunden bei 50 % Lichtstärke
- Aufladekabel (Mikro-USB) im Lieferumfang enthalten
- ca. 4 h Aufladezeit
- sehr leicht ausbalancierte Kopflampe
- automatisches An- und Ausschalten durch spezielle **Sensortechnik**
- leichte Bedienung, z. B. mit Arbeitshandschuhen
- **Kopfband mit Silikonstreifen** für sicheren Halt auf Arbeitshelmen
- Maße: 60 x 45 x 38 mm
- Gewicht: 73 g



Art. Nr.	Watt	Gr.	kg	VE
130321	3	60 x 45 x 38 mm	0,073	1

Für den besseren Durchblick

Sicheres Arbeiten dank erhöhtem Farbwiedergabeindex CRI



Wer kennt das nicht? **Schlecht beleuchtete Arbeitsumgebungen – die Farben der einzelnen Adern von Kabeln sind kaum zu unterscheiden.** Dafür hat HAUPA eine Lösung: Arbeitsleuchten und Kompaktfluter mit erhöhtem Farbwiedergabeindex CRI (Colour Rendering Index).

Die neuen Lampen verfügen über einen CRI von 90. Zum Vergleich: Tageslicht hat einen Wert von 100. Dadurch werden Farben deutlich präsenter und natürlicher wiedergegeben und erhalten eine stärkere Brillanz.

Für den Anwender bedeutet das mehr Sicherheit bei der Ausführung seiner Arbeiten. Die Farben werden besser erkannt und die Arbeit geht sogar noch viel schneller von der Hand.

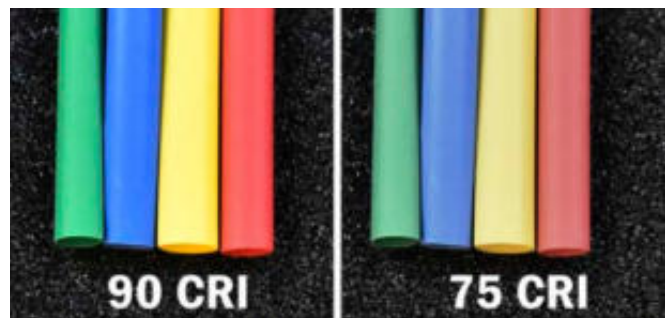

CRI 90 macht den Unterschied. Herkömmliche Arbeitsleuchten verfügen über einen CRI von 75.



LED Kopflampe „HUPflash250“

CREE XML2	28 x 107 mm
250 Lm	Lifetime 30000 h
Akku Li-Ion 2000 mAh 3,7V	kg 149 g
2,5 h	AI
micro USB	
CRI 90	50 % 100 %

- **Li-Ion Akku 18650 3,7 V 2000 mAh**
- als Kopf- und Taschenlampe verwendbar
- CREE XML2 LED
- Leuchtstärke 250 Lm
- Farbwiedergabe 90 CRI
- 3 unterschiedliche Leuchtintensitäten + Flash + SOS-Modus
- **stabiles Gehäuse aus Aluminium**, Kupfer und rostfreiem Stahl
- Lichtleistung variabel, 50% | 100%
- Betriebszeit:
 - etwa 2,5 Stunden bei 100 % Lichtstärke
 - etwa 4 Stunden bei 50 % Lichtstärke
- ca. 4 h Aufladezeit
- **mit Pocketclip** zur Befestigung an Taschen und Gürtel
- **Kopfband mit Silikonstreifen** für sicheren Halt auf Arbeitshelmen
- **magnetischer Fuß**
- Aufladekabel (Mikro-USB) im Lieferumfang enthalten
- Maße: 28 x 107 mm
- Gewicht: 149 g



Art. Nr.	Watt	Gr.	kg	VE
130323	XML2	28 x 107 mm	0,149	1

Kompaktfluter „HUPlight10pro“



LED 10W
170 x 121 x 43 mm

900 Lm
Lifetime 30000 h

Akku Li-Ion
4400 mAh 3,7V
100-240V AC
12-24V DC

IP54
USB

3h

CRI 90
50%
100%

- integrierter Akku Li-Ion 3,7 V / 4,4 Ah
- **LED 10 Watt**
- hochwertiges und massives Gehäuse aus Aluminium-Druckguss, mit Kunststoff-Kantenschutz
- für den Innen- und Außenbereich, geschützt gegen Spritzwasser nach IP54
- extrem brillantes Lichtbild, Farbtemperatur 6500 K
- Leuchtstärke 900 Lm
- Farbwiedergabe 90 CRI
- Lichtleistung variabel, 50% | 100%
- Betriebszeit:
 - etwa 3 Stunden bei 100 % Lichtstärke
 - etwa 6 Stunden bei 50 % Lichtstärke
- Ladezeit mit mitgeliefertem Netzteil ca. 4,75 Stunden
- Laden von externen Geräten über USB-Anschluss (Powerbank-Funktion)
- Ladegerät: 100 - 240 V AC Steckernetzteil (5 V / 1 A DC)
- 12 V Ladekabel KFZ
- verstellbarer Fuß
- Maße: L 170 x B 121 x H 43 mm



Art. Nr.	Watt	Größe	kg	VE
130344	10	170 x 121 x 43 mm	0,850	1

Kompaktfluter „HUPlight20pro“



LED 20W
185 x 135 x 43 mm

1800 Lm
Lifetime 30000 h

Akku Li-Ion
4400 mAh 7,4V
100-240V AC
12-24V DC

IP54
USB

3h

CRI 90
50%
100%

- integrierter Akku Li-Ion 7,4 V / 4,4 Ah
- **LED 20 Watt**
- hochwertiges und massives Gehäuse aus Aluminium-Druckguss, mit Kunststoff-Kantenschutz
- für den Innen- und Außenbereich, geschützt gegen Spritzwasser nach IP54
- extrem brillantes Lichtbild, Farbtemperatur 6500 K
- Leuchtstärke 1800 Lm
- Farbwiedergabe 90 CRI
- Lichtleistung variabel, 50% | 100%
- Betriebszeit:
 - etwa 3 Stunden bei 100 % Lichtstärke
 - etwa 6 Stunden bei 50 % Lichtstärke
- Ladezeit mit mitgeliefertem Netzteil ca. 5 Stunden
- Laden von externen Geräten über USB-Anschluss (Powerbank-Funktion)
- Ladegerät: 100 - 240 V AC Steckernetzteil (5 V / 1 A DC)
- 12 V Ladekabel KFZ
- verstellbarer Fuß
- Maße: L 185 x B 135 x H 43 mm



Art. Nr.	Watt	Größe	kg	VE
130346	20	185 x 135 x 43 mm	1,100	1



HUPlightpro
Crashtest





Kompaktfluter „HUPlight30pro“



LED 30W	185 x 135 x 43 mm
2500 Lm	Lifetime 30000 h
Akku Li-Ion 5200 mAh 7,4V	100-240V AC / 12-24V DC
IP54	USB
3h	
CRI 90	50% / 100%

- integrierter Akku Li-Ion 7,4 V / 5,2 Ah
- **LED 30 Watt**
- hochwertiges und massives Gehäuse aus Aluminium-Druckguss, mit Kunststoff-Kantenschutz
- für den Innen- und Außenbereich, geschützt gegen Spritzwasser nach IP54
- extrem brillantes Lichtbild, Farbtemperatur 6500 K
- Leuchtstärke 2500 Lm
- Farbwiedergabe 90 CRI
- Lichtleistung variabel, 50% | 100%
- Betriebszeit:
 - etwa 3 Stunden bei 100 % Lichtstärke
 - etwa 6 Stunden bei 50 % Lichtstärke
- Ladezeit mit mitgeliefertem Netzteil ca. 5 Stunden
- Laden von externen Geräten über USB-Anschluss (Powerbank-Funktion)
- Ladegerät: 100 – 240 V AC Steckernetzteil (5 V / 1 A DC)
- 12 V Ladekabel KFZ
- verstellbarer Fuß
- Maße: L 185 x B 135 x H 43 mm



Art. Nr.	Watt	Gr.	kg	VE
130352	30	185 x 135 x 43 mm	1,500	1

Magnetischer Lampenhalter



- Halter zur Befestigung von Arbeitslampen
- passend für Art. Nr. 130344, 130346 und 130352
- extra starker Magnet für eine flexible Befestigung



Art. Nr.	Größe	kg	VE
130343	85 x 85 x 40 mm	0,180	1

Kuppelleuchte „HUPlight50combi“



LED 50W
280 x 260 mm

4000 Lm
Lifetime 30000 h

Akku Li-Ion 6600 mAh 7,4V
IP54

220-240V 50/60 Hz
6500K

2h LED
50% 100%

5m
2x Max: 3000W

CRI 90
360°

- integrierter Akku Li-Ion 7,4 V/ 6,6 Ah
- **LED 50 Watt**
- extrem widerstandsfähiges Gehäuse aus hochschlagfestem Kunststoff
- für den Innen- und Außenbereich, geschützt gegen Spritzwasser nach IP54
- extrem brillantes Lichtbild, Farbtemperatur 6500 K
- Leuchtstärke 4000 Lm
- Farbwiedergabe 90 CRI
- Lichtleistung variabel, 50% | 100%
- Betriebszeit:
 - etwa 2 Stunden bei 100 % Lichtstärke
 - etwa 4 Stunden bei 50 % Lichtstärke
- Ladedauer ca. 2,5 Stunden
- 2x Schuko-Steckdosen: 220 - 240 V~AC | Max: 3000 W
- Laden/Stromquelle von externen/anderen Geräten
- Kabel: 5 Meter H07RN-F 3G1.5mm²
- Haken zum Befestigen und Einhängen
- Tragegriffe
- Maße: Ø 280 x 260 mm

ENERGY

HAUPA
130360

A
B
C
D
E
F
G

50 kWh/1000h

2018/06/10/15

130338 | 360°



Art. Nr.	Watt	Gr.	kg	VE
130360	50	280 x 260 mm	2,240	1

Stativ für „HUPlight50combi“



- Maße: 115 x 115 x 300 (Höhe) cm
- höhenverstellbar, max. Höhe 3 m
- Gewicht: ca. 3,5 kg



Art. Nr.	Größe	kg	VE
130361	1150 x 1150 x 3000 mm	3,500	1





LED-Lichtband „HUPLightStripe15“

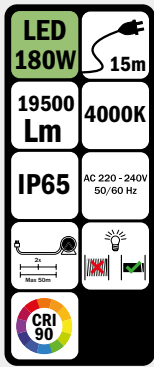

- Betriebsspannung: AC 220 - 240 V 50/60 Hz
- Anschlussleistung: 180 W
- Farbe: warmweiß 4000 K
- 180 LED's pro Meter
- Gesamtlänge 15 m + Anschlusskabel 2,5 m
- Bis auf 50 Meter verlängerbar durch Steck-/Schraubverbindung
- 120° Abstrahlwinkel
- Farbwiedergabeindex CRI > 90
- Helligkeit (Lichtstrom) 19500 Lm
- Schutzklasse 2
- auch für Anwendung im Außenbereich IP65
- Abmessungen Lichtband:
B 16 mm x H 8 mm
- Abmessungen Trommel:
B 286 mm x T 210 mm x H 338 mm

Optimal zur Ausleuchtung von Baustellen, speziell Rohbauten! Das LED-Lichtband kann, z.B. mit Hilfe von Kabelbindern einfach von der Decke abgehängt werden und leuchtet den Arbeitsbereich gleichmäßig aus. Robust und bruchsicher und ohne lästige Stative verwendbar. Klein und kompakt wie eine Kabeltrommel verstaubar.

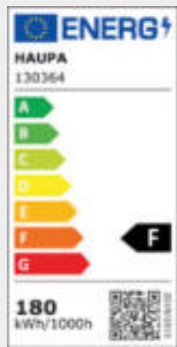

Art. Nr.	Watt	Größe	kg	VE
130364	180	16 x 8 x 15000 mm	4,400	1



LED-Lichtband „HUPLightStripe25“

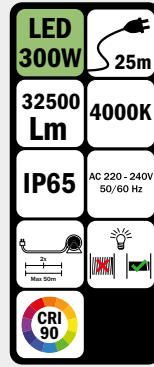

- Betriebsspannung: AC 220 - 240 V 50/60 Hz
- Anschlussleistung: 300 W
- Farbe: warmweiß 4000 K
- 180 LED's pro Meter
- Gesamtlänge 25 m + Anschlusskabel 2,5 m
- Bis auf 50 Meter verlängerbar durch Steck-/Schraubverbindung
- 120° Abstrahlwinkel
- Farbwiedergabeindex CRI > 90
- Helligkeit (Lichtstrom) 32500 Lm
- Schutzklasse 2
- auch für Anwendung im Außenbereich IP65
- Abmessungen Lichtband:
B 16 mm x H 8 mm
- Abmessungen Trommel:
B 317 mm x T 250 mm x H 385 mm

Optimal zur Ausleuchtung von Baustellen, speziell Rohbauten! Das LED-Lichtband kann, z.B. mit Hilfe von Kabelbindern einfach von der Decke abgehängt werden und leuchtet den Arbeitsbereich gleichmäßig aus. Robust und bruchsicher und ohne lästige Stative verwendbar. Klein und kompakt wie eine Kabeltrommel verstaubar.



Art. Nr.	Watt	Größe	kg	VE
130366	300	16 x 8 x 25000 mm	6,500	1

Messwerkzeuge



Gliedermaßstab

mit Stahlfeder, beidseitig mit mm-Einteilung, 10 Glieder



Art. Nr.	GL	Typ	Breite	kg	VE
240002	2 m	Holz	16	0,022	1
240005	2 m	Fiberglass	16	0,138	1

Maßband

mit Federstahlbändern, Gehäuse aus Kunststoff, mit automatischem Rücklauf und Stopptaste, mit gelb emailliertem Stahlband, mit Handschlaufe



Art. Nr.	GL	Breite	kg	VE
240011	3 m	13	0,104	1
240012	5 m	16	0,179	1

Maßband mit Doppelskala

mit Federstahlbändern, Gehäuse aus Kunststoff, mit automatischem Rücklauf und Stopptaste, mit gelb emailliertem Stahlband, mit Handschlaufe, **doppelte Skalierung (cm / inch)**



Art. Nr.	GL	Breite	kg	VE
240013	5 m	16	0,179	1

Rollbandmaß

in Stahlblechkapsel, Rayon-Gewebeband, gegen Dehnung mit 8 eingewebten Bronzedrähten verstärkt. Maßeinteilung: beiderseits Meter und Zentimeter, Kapsel mit Leder überzogen



Art. Nr.	GL	Breite	kg	VE
240018	20 m	16	0,432	1
240020	25 m	16	0,544	1
240022	30 m	16	0,586	1
240024	50 m	16	0,857	1

Leichtmetallwasserwaagen

Libellen aus Plexiglas, Messgenauigkeit: $0,043^\circ = 0,75 \text{ mm/m}$, **Falldämpfer an den Flanken.**



Art. Nr.	GL	Anzahl der Libellen	kg	VE
240041	300	2	0,168	1
240042	400	2	0,198	1
240044	600	2	0,282	1
240046	800	2	0,406	1
240048	1000	2	0,534	1

Elektriker-Sicherheitswasserwaagen

aus nichtleitendem, verzugfreiem, geschäumtem Kunststoff, mit einer horizontalen und einer vertikalen Libelle



Art. Nr.	GL	Anzahl der Libellen	kg	VE
240057	400	2	0,188	1
240058	600	2	0,274	1

Schaltschrank-Wasserwaage

Torpedoform, aus nichtleitendem, verzugfreiem, geschäumtem Kunststoff, mit einer horizontalen, einer vertikalen und einer 45° -Libelle



Art. Nr.	GL	Anzahl der Libellen	kg	VE
240059	200	3	0,078	1

Acryl-Wasserwaage „HUPmini“

aus Acrylglas, mit 2 Libellen (horizontal und vertikal), mit 2 Mess-Skalen (0 - 10 cm + 0 - 5 cm). Maße: 100 x 50 x 15 mm



Art. Nr.	GL	Anzahl der Libellen	kg	VE
240061	100	2	0,085	1

Präzisions-Taschenschieblehre „Inox“

aus rostfreiem Stahl, ganz gehärtet, mit Messspitzen, Tiefenmaß und Gewindetabelle, in Plastiktasche, mit Momentfeststellung, Skaleneinteilung 1/20 mm oder 1/128 Zoll, Messbereich 150 mm



Art. Nr.	GL	Messbereich	kg	VE
240071	232	0 - 150	0,157	1

Präzisionsschieblehre digital

aus rostfreiem Stahl, ganz gehärtet, mit Messspitzen, Tiefenmaß und Gewindetabelle, im Sichtfenster-Kunststoffset, mit Momentfeststellung, Skaleneinteilung 1/20 mm oder 1/128 Zoll, Messbereich 150 mm

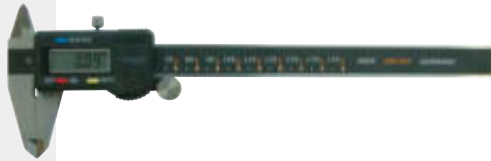

Art. Nr.	GL	Messbereich	kg	VE
240073	235	0 - 150	0,150	1

Schlosserwinkel, Flachwinkel

aus Stahl, blank



Art. Nr.	GL	Breite	kg	VE
240132	150x100	20	0,181	1
240134	200x130	20	0,237	1
240136	250x160	25	0,378	1
240138	300x180	25	0,445	1

Schlosserwinkel, Anschlagwinkel

aus Stahl, blank



Art. Nr.	GL	Breite	kg	VE
240152	150x100	20	0,170	1
240154	200x130	20	0,340	1
240156	250x160	25	0,511	1
240158	300x180	25	0,440	1
240160	400x230	30	0,783	1

Reißnadel mit Stahlspitze

Halter kordiert, Halterdurchmesser 8 mm, Spitzen gehärtet und abschraubbar, mit gerader und gebogener Spitze (90°)



Art. Nr.	GL	kg	VE
240234	250	0,046	1

Zimmermannsbleistift

12 Stück pro Verpackungseinheit



Art. Nr.	GL	kg	VE
150090	150	0,007	1

Tieflochmarker

Markier- u. Schreibgerät mit Feststoff-Mine nachfüllbar, für alle Oberflächen (auch staubige, raue, feuchte oder ölige Flächen) Köcherschoner in Signalfarbe mit integriertem Spitzer. Auch für dunkle Flächen.

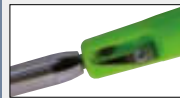

Art. Nr.	kg	VE	
150025	0,291	1	
150027	Ersatzminen 10 St.	0,291	1

Signierkreide

12 Stück pro Verpackungseinheit



Art. Nr.	Farbe	Set	kg	VE
150015 B	blau	12-teilig	0,017	1
150015 G	gelb	12-teilig	0,017	1
150015 R	rot	12-teilig	0,016	1

Halter für Signierkreide

geeignet für Signierkreide Art.-Nr. 150015

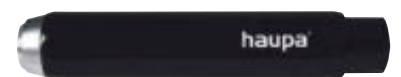

Art. Nr.	kg	VE
150015/1	0,036	1

Schlagschnurroller Squid, 15 m

Schlagschnurroller aus Magnesium-Druckguss mit Push-System: beim Druck auf die Achse dreht sich die Kurbel nicht mit; gehärteter Haken mit gebogenem Zacken; integrierter Lagerplatz für den Haken; ohne Farbpulver, Schnurlänge 15 m



Art. Nr.	Größe		kg	VE
150019	15 m	Squid	0,291	1

Farbpulver

in Kunststoffflasche, 250 g



Art. Nr.	Farbe		kg	VE
140510	rot		0,284	1
140520	blau		0,276	1
140530	gelb		0,279	1



Maintenance / Werkstattbedarf



Handfeger kurz

- weiche Elaston-PET-Borsten
- unlackierter Holzkörper
- 29 cm
- Stiel mit Aufhängeloch



Art. Nr.	GL	kg	VE
393000	290	0,250	1

Handfeger kurz

- weiche Kokos-Borsten
- unlackierter Holzkörper
- 29 cm
- Stiel mit Aufhängeloch



Art. Nr.	GL	kg	VE
393038	290	0,180	1

Handfeger lang

- weiche Elaston-PET-Borsten
- unlackierter Holzkörper
- 43 cm
- Stiel mit Aufhängeloch



Art. Nr.	GL	kg	VE
393002	430	0,280	1

Handfeger lang

- weiche Kokos-Borsten
- unlackierter Holzkörper
- 43 cm
- Stiel mit Aufhängeloch



Art. Nr.	GL	kg	VE
393040	430	0,180	1

Kehrschaufel

- aus Metall
- schwarz lackiert
- Holzgriff mit Aufhängeloch
- robuste Ausführung
- 450 x 230 mm



Art. Nr.	GL	Breite	kg	VE
393006	450	230	0,400	1

Straßenbesen

- Elaston
- 40 cm
- 6/15 Reihen



Art. Nr.	GL	kg	VE
393008	400	0,300	1

Saalbesen

- Elaston
- 40 cm
- für groben Schmutz
- aus Sattelholz
- mit Stielloch



Art. Nr.	GL	kg	VE
393012	400	0,300	1

Saalbesen

- Kokos
- 40 cm / 60 cm
- für groben Schmutz
- aus Sattelholz
- mit Stielloch



Art. Nr.	GL	kg	VE
393034	400	0,269	1
393036	600	0,269	1

Saalbesen

- 40 cm
- für glatte Böden und feinen Schmutz
- aus Sattelholz
- mit Stielloch



Art. Nr.	GL	kg	VE
393010	400	0,300	1

Besenstiel

- sauber geschliffen
- Rundkopf
- 1400 mm



Art. Nr.	GL	kg	VE
393004	1400	0,250	1

Baueimer

- aus Kunststoff
- 12 l / 20 l
- mit Tragebügel



Art. Nr.	Liter	Farbe	kg	VE
300102	12	schwarz	0,450	1
300115	20	schwarz	0,600	1

Gewebeband

- besonders starker Kleber, UV-beständig.
- 50 m



Art. Nr.	Länge/m	Breite	Farbe	kg	VE
393016	50	50	grau	0,400	1

Abdeckplane Premium

- Schutz vor Staub und Feuchtigkeit für den Inneneinsatz.
- 12 my
 - 4 x 12,5 m



Art. Nr.	GL	Breite	kg	VE
393026	12500	4000	0,250	1

Schutzplane, stark

- effektiver Schutz vor Schmutz bei allen Arbeiten für den Inneneinsatz.
- 30 my
 - 4 x 5 m

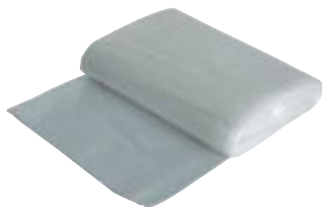

Art. Nr.	GL	Breite	kg	VE
393022	5000	4000	0,200	1

Schutzplane, stark

- effektiver Schutz vor Schmutz bei allen Arbeiten für den Inneneinsatz.
- 30 my
 - 4 x 12,5 m



Art. Nr.	GL	Breite	kg	VE
393024	12500	4000	0,500	1

Staubschutztür Multivlies

- schützt vor Staub und Schmutz, ca. 120 x 220 cm, Reißverschlusslänge ca. 215 cm



Art. Nr.	GL	Breite	kg	VE
393032	2200	1200	0,350	1

Bauschuttsack

- LDPE
- Rolle mit 5 Säcken
- 75 l
- 100 my
- 575 x 1000 mm



Art. Nr.	GL	Breite	kg	VE
393018	1000	575	0,020	1

Müllsack extra

- LDPE
- Rolle mit 10 Säcken
- 120 l
- 50 my
- 700 x 1100 mm



Art. Nr.	GL	Breite	kg	VE
393020	1100	700	0,020	1

Baufolie Profi

optimaler Schutz bei allen Arbeiten im Innen-, sowie im gesamten Außenbereich.

- 3 x 10 m
- 200g/m²



Art. Nr.	GL	Breite	kg	VE
393030	10000	3000	4,500	1

Multi-Vlies

extrem saugstark, rutschhemmend durch PE-Antirutschfolie, verhindert das Durchdringen von Farbe oder Nässe, für alle Handwerks-, Renovierungs-, Bau- und Malerarbeiten, leicht auszulegen, mehrfach verwendbar, Schmutz an Kleidung und Schuhen wird nicht weitergetragen.

- 1 x 10 m



Art. Nr.	GL	Breite	kg	VE
393028	10000	1000	1,500	1

Warnschild Kunststoff „Achtung Rutschgefahr“, gelb

doppelseitig beschriftet, strapazierfähig und abwaschbar, mit Warnhinweis als Text und Symbol

Aufdruck: Achtung Rutschgefahr
Farbe: gelb
Material: Kunststoff
Maße (BxH): 30,5 x 62 cm

Nur für deutsch- und
englischsprachige Länder.



Art. Nr.	Maße	kg	VE
300117	(BxH): 30,5 x 62 cm	3,850	1

Stahldrahtbürste



Art. Nr.	GL	kg	VE
150002	300	0,131	1

Wasserpinsel

reine Borsten, vulkanisiert, mit Fadenbund, Borstendurchmesser 24 mm, Borstenlänge 48 mm



Art. Nr.	Breite	kg	VE
150004	24	0,036	1

Gipsmulde

aus Weichgummi



Art. Nr.	Ø	Tiefe	kg	VE
150006	125	90	0,105	1

Gipspfanne

aus Stahlblech, feuerverzinkt, mit poliertem Holzgriff und Aufhängehaken

- Durchmesser: 160 mm | 90 mm, (180 mm | 100 mm)
- Höhe: 40 mm (60 mm)
- Länge inkl. Holzgriff 295 mm (325 mm)



Art. Nr.	Ø	Tiefe	kg	VE
150008	160	40	0,341	1
150010	180	50	0,380	1

Malerspachtel

aus Stahl, Blatt geschliffen, mit ovalem Holzheft



Art. Nr.	GL	Breite	kg	VE
150024	185	40	0,043	1
150026	205	50	0,051	1
150028	205	60	0,047	1

Mauerkelle

- hochwertiger Edelstahl, rostfrei
- mit rotlackiertem Griff
- 3 Punkt Rippenschweißung
- deutsches Buchenholz
- einrollierte Griff-Zwinge
- für besseren Halt
- kontrollierte Spitzenqualität



Art. Nr.	GL	kg	VE
150012	160	0,341	1
150029	180	0,341	1

Mauerkelle „Profi“

- Kellenblatt und Stiel aus einem Rohling geschmiedet
- garantiert nicht geschweißt
- Blatt gehärtet
- konisch geschliffen



Art. Nr.	GL	kg	VE
150033	160	0,341	1
150039	180	0,341	1



Set Werkstattbedarf im Baueimer

Inhalt:

- stabiler, witterungsbeständiger Kunststoffeimer mit Metallbügel, 12 l
- PU-Schnittschutzhandschuhe Level 5, grau, Größe 10
- Handfeger kurz, 29 cm
- Metallkehrschaufel mit Holzgriff
- Bauschuttsack 75 l, 575 x 1000 mm, 5 Säcke
- Müllsack extra 120 l, 700 x 1100 mm, 10 Säcke



Art. Nr.	Set	kg	VE
393107	6-teilig	0,700	1

Ob für Profis oder Privatleute: Ladungssicherung ist ein Thema, das niemand leicht nehmen sollte.

Zu schwer sind die Folgen, wenn der nicht oder falsch gesichertes Transportgut verrutscht oder gar herunterfällt. Dass Ladung und Fahrzeug beschädigt werden, sind dabei noch die geringsten Risiken. Schon kleine, unbefestigte Gegenstände können sich etwa bei einer Vollbremsung in gefährliche Geschosse verwandeln, die Ihr Leben und das anderer Menschen gefährden. Deshalb werden Fahrzeuge mit unzureichend gesicherter Ladung auch regelmäßig von der Polizei und der Berufsgenossenschaft aus dem Verkehr gezogen.

Und deshalb möchten wir Ihnen hier einige einfach formulierte Grundprinzipien zur richtigen Ladungssicherung vorstellen. Egal, ob Sie nur ab und zu ein Fahrrad oder den neuen Kühlschrank transportieren, ob Sie täglich Werkzeug und Baumaterial in Ihren Lieferwagen packen oder ganze LKWs beladen.

Einteilige Zurrgurte werden zur Umreifung der Ladung eingesetzt und brauchen deshalb keine Verbindungselemente. Sie sind die richtige Wahl, wenn Sie schwere Gegenstände gegen Umkippen oder Herunterfallen sichern wollen. Die Spannelemente ermöglichen es, mit wenig Muskelkraft hohe Zugkräfte zu erzeugen. Wählen Sie also den Gurt je nach gewünschter Zugkraft und danach in welchem Umfeld Sie den Gurt einsetzen.

Zweiteilige Zurrgurte sind handlich und schnell anzubringen und in der Ladungssicherung heute kaum zu ersetzen. Sie setzen voraus, dass die Gurte eingehängt werden können, also z. B. Ösen, Schienen oder ähnliches vorhanden sind. Dann aber sparen Sie Zeit, weil der Gurt nicht um die Ware herum geführt werden muss.

Spanngurt 400 daN, einteilig

zulässige Zugkraft 400 daN im geraden Zug, einteilig, gefertigt nach DIN EN 12195-2.

- 800 daN in der Umreifung
- Farbe grün
- Bandbreite 25 mm
- Bandlänge 8 m
- mit Miniratsche



Art. Nr.	GL	Breite	daN	kg	VE
393150	8000	25	400	0,350	1

Spanngurte

Spanngurt 400 daN, zweiteilig mit Haken

zulässige Zugkraft 400 daN im geraden Zug, zweiteilig mit Haken, gefertigt nach DIN EN 12195-2.

- 800 daN in der Umreifung
- Farbe grün
- Bandbreite 25 mm
- Bandlänge 8 m
- mit Miniratsche



Art. Nr.	GL	Breite	daN	kg	VE
393152	8000	25	400	0,450	1

Spanngurt 1000 daN, einteilig

zulässige Zugkraft 1000 daN im geraden Zug, einteilig, gefertigt nach DIN EN 12195-2.

- 2000 daN in der Umreifung
- Farbe grün
- Bandbreite 35 mm
- Bandlänge 8 m
- mit Druckratsche

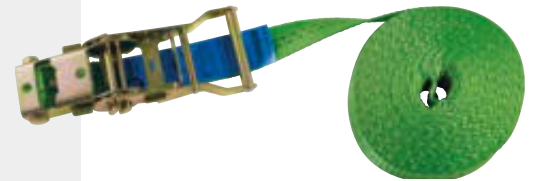

Art. Nr.	GL	Breite	daN	kg	VE
393154	8000	35	1000	1,000	1

Spanngurt 1000 daN, zweiteilig mit Haken

zulässige Zugkraft 1000 daN im geraden Zug, zweiteilig mit Haken, gefertigt nach DIN EN 12195-2.

- 2000 daN in der Umreifung
- Farbe grün
- Bandbreite 35 mm
- Bandlänge 8 m
- mit Druckratsche

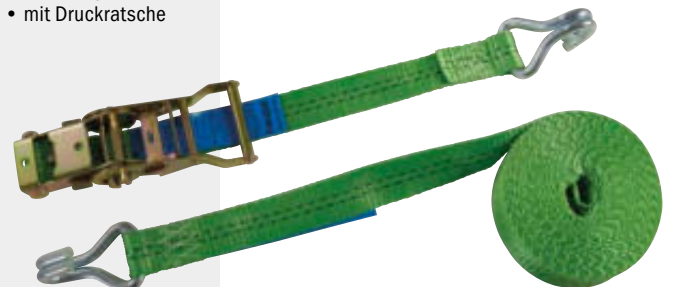

Art. Nr.	GL	Breite	daN	kg	VE
393156	8000	35	1000	1,400	1

INFO

Klassifizierung von Leitern

Industriequalität

Unsere Leitern werden nach der Norm EN 131 gefertigt und geprüft.

Sie eignen sich sowohl für den privaten als auch den gewerblichen Gebrauch. Dauertests von z. B. 4.000 teleskopischen Auszügen und weitere Extrembelastungen, wie z. B. die abwechselnde Belastung der obersten Stufe von 50.000 Zyklen sind nur ein Bruchteil der Anforderungen, die vollumfänglich und darüber hinaus erfüllt werden.

Die hohen Qualitätsansprüche machen unsere Leitern zu dem perfekten Begleiter für den Profi.



Aluminium Teleskop Stehleiter

Ideal für den Transport auf kleinstem Raum, können als Stehleitern und Anlegeleitern genutzt werden

Eigenschaften:

- Quertraversen für einen festen Stand
- mit Tragegriff
- Die 2 stufige Beinstütze kann ausgezogen werden oder in der Leiter verbleiben.
- angeschrägte, rutschfeste GummifüÙe für den richtigen Anstellwinkel
- Gleitbremse für ein sicheres Zusammenfahren



Art. Nr.	Länge	Sprossen	eingeschoben	Breite	Gewicht	VE
392804	2,3 m	6+2	0,74 m	0,69 m	14,5 kg	1

haupa®

... mit „Sicherheit“ besser



Aluminium Teleskop Stehleiter

Ideal für den Transport auf kleinstem Raum, können als Stehleitern und Anlegeleitern genutzt werden

Eigenschaften:

- Quertraversen für einen festen Stand
- mit Tragegriff
- Die 2 stufige Beinstütze kann ausgezogen werden oder in der Leiter verbleiben.
- angeschrägte, rutschfeste Gummifüße für den richtigen Anstellwinkel
- Gleitbremse für ein sicheres Zusammenfahren



Art. Nr.	Länge	Sprossen	eingeschoben	Breite	Gewicht	VE
392806	3,0 m	8+2	0,79 m	0,76 m	20,0 kg	1

Aluminium Teleskop Anlegeleiter

Ideal für den Transport

Eigenschaften:

- variable Einstellung der Höhe mittels eingelasserten Höhenhinweisen auf den Stufen
- aufwändige, stabile Quertraverse (bei Artikel 392802)
- mehr Sicherheit und Komfort durch Trittbreiterungen und Antislip-Rillen
- komfortable Druckschließen, leichte Bedienung auch mit feuchten Händen
- Gleitbremse für ein sicheres Zusammenfahren
- Gummikappen an Füßen und am oberen Ende

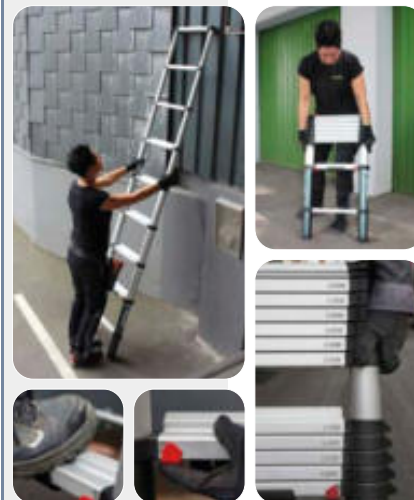

Art. Nr.	Länge	Sprossen	eingeschoben	Breite	Gewicht	VE
392800	2,6 m	9	0,72 m	0,49 m	8,10 kg	1



Aluminium Teleskop Anlegeleiter

Ideal für den Transport

Eigenschaften:

- variable Einstellung der Höhe mittels eingelassenen Höhenhinweisen auf den Stufen
- aufwändige, stabile Quertraverse (bei Artikel 392802)
- mehr Sicherheit und Komfort durch Trittbreiterungen und Antislip-Rillen
- komfortable Druckschließen, leichte Bedienung auch mit feuchten Händen
- Gleitbremse für ein sicheres Zusammenfahren
- Gummikappen an Füßen und am oberen Ende



Art. Nr.	Länge	Sprossen	eingeschoben	Breite	Gewicht	VE
392802	3,8 m	13	0,86 m	0,88 m	15,0 kg	1

haupa[®]

... mit „Sicherheit“ besser

HAUPA GmbH & Co. KG, Königstr. 165-169, 42853 Remscheid, Tel.: +49 (0)2191 8418-0, Fax: +49 (0)2191 8418-840, sales@haupa.com

Meißel, Hämmer





Flachmeißel nach DIN 6453 A, flachoval

CV - Lufthärtestahl, schwarz lackiert, verchromte Spitze



Art. Nr.	GL	SB	Mat/S	Mat/S1	kg	VE
180008	200	28	23	13	0,392	1
180010	250	28	23	13	0,490	1
180012	300	32	26	13	0,606	1

Steinmeißel, flachoval

CV - Lufthärtestahl, schwarz lackiert, verchromte Spitze



Art. Nr.	GL	SB	Mat/S	Mat/S1	kg	VE
180042	250	28	20	12	0,394	1
180044	300	32	23	13	0,584	1

Achtkant-Steinmeißel

CV - Lufthärtestahl, schwarz lackiert, verchromte Spitze



Art. Nr.	GL	SB	Mat/S	Mat/S1	kg	VE
180062	250	28	16	16	0,387	1
180064	300	30	18	18	0,595	1

Schlitzmeißel

aus Lufthärtestahl, schwarz lackiert, verchromte Spitze, für leichte Stemmarbeiten, die besonders breite und flache Schneide erlaubt schnelles Arbeiten und verhindert das Ausbrechen der Wand



Art. Nr.	GL	SB	Mat/S	Mat/S1	kg	VE
180076	250	26	26	7	0,302	1

Achtkant-Spitzmeißel

CV - Lufthärtestahl, schwarz lackiert, verchromte Spitze



Art. Nr.	GL	SB	Mat/S	Mat/S1	kg	VE
180082	250	14	14	14	0,358	1
180084	300	16	16	16	0,573	1

Elektrikermeißel

CV - Lufthärtestahl, schwarz lackiert, verchromte Spitze



Art. Nr.	GL	SB	Mat/S	Mat/S1	kg	VE
180090	200	8	6	6	0,052	1
180092	250	10	8	8	0,119	1
180094	250	12	8	8	0,121	1

Körner nach DIN 7250

achtkant, aus CV - Lufthärtestahl, schwarz lackiert, verchromte Spitze



Art. Nr.	GL	Ø	kg	VE
180120	120	12	0,091	1

Stechbeitel DIN 5139

mit Seitenface, poliertem Holzheft und Schneidenschutz



Art. Nr.	GL	SB	KL	kg	VE
180464	280	14	150	0,120	1
180466	280	16	150	0,132	1
180468	280	18	150	0,161	1
180470	280	20	150	0,170	1
180474	280	24	150	0,193	1

Profi-Sicherheitshandgriff

Doppeltellersystem, braun, 140 mm Gesamtlänge, 90 mm Tellerdurchmesser, für Meißel flachoval



Art. Nr.	Größe	Mat/S	Mat/S1	kg	VE
180110	3	23	13	0,125	1

Splintentreibersatz

schwarz lackiert, verchromte Spitze, in Blechklappkasten, Inhalt: je 1 Stück 2 - 3 - 4 - 5 - 6 - 8 mm



Art. Nr.	Set	kg	VE
180170	6-teilig	0,502	1

Küchenbeil mit Kuhfußstiel, DIN 5131

lackiert, Schneide poliert, DIN 5131



Art. Nr.	kg	VE
180173	0,600	1

Klauenhammer

amerikanisches Modell, 16 Oz, Holzgriff



Art. Nr.	Größe	kg	VE
180321	16	0,621	1



Fäustel

Klauenhammer

amerikanisches Modell, 16 Oz, Fiberglas-Griff



Art. Nr.	Größe	kg	VE
180323	16	0,748	1

Fäustel DIN 6475

mit Stahlrohrstiel und Gummigriff



Art. Nr.	HG	kg	VE
180290	1000	1,210	1
180292	1250	1,504	1

Schlosserhammer DIN 1041

mit poliertem Hickory-Stiel, mit Stahlschutzhülse



Art. Nr.	HG	kg	VE
180182	200	0,238	1
180184	300	0,370	1
180186	400	0,470	1
180188	500	0,622	1

Fäustel DIN 6475

mit poliertem, geschweiftem, gerilltem Hickory-Stiel, mit Stahlschutzhülse



Art. Nr.	HG	GL	kg	VE
180300	1000	260	1,093	1
180302	1250	260	1,375	1

Schlosserhammer DIN 1041

mit Stahlrohrstiel und Gummigriff



Art. Nr.	HG	kg	VE
180200	300	0,552	1
180202	500	0,740	1

Schonhammer

aus austauschbaren Cellidor-Einsätzen und geschweiftem Eschenstiel



Art. Nr.	Ø	kg	VE
180334	32	0,328	1
180346	Ersatzkopf	0,460	1

Schlosserhammer DIN 1041

mit rotem ULTRAMID - Kunststoffstiel, vibrationsarm



Art. Nr.	HG	kg	VE
180232	300	0,410	1

Ingenieurhammer

Schlosserhammer, englisches Modell mit runder Bahn und Kugelkopf



Art. Nr.	HG	kg	VE
180274	340	0,416	1
180276	450	0,485	1

haupa®

... mit „Sicherheit“ besser

HAUPA GmbH & Co. KG, Königstr. 165-169, 42853 Remscheid, Tel.: +49 (0)2191 8418-0, Fax: +49 (0)2191 8418-840, sales@haupa.com

Einschlagszahlen

Einschlagszahlen (0 - 9) DIN 1451



Art. Nr.	Größe	Set	kg	VE
130200	3	0-9	0,160	1
130201	4	0-9	0,243	1
130202	5	0-9	0,300	1
130203	6	0-9	0,450	1
130204	8	0-9	0,650	1
130206	10	0-9	0,800	1

Einschlagbuchstaben (A - Z), DIN 1451



Art. Nr.	Größe	Set	kg	VE
130208	3	A-Z	0,461	1
130209	4	A-Z	0,650	1
130210	5	A-Z	0,850	1
130211	6	A-Z	1,200	1
130212	8	A-Z	1,950	1
130214	10	A-Z	2,479	1

Feilen

Kontaktfeilen

Set: 6 Feilen in SB - Abreißtasche



Art. Nr.	GL	Set	kg	VE
190126	130	6-teilig	0,078	1

Feilensortiment

Set: 5-teilig, in SB-Taschen, Feilen mit Plastikheften

Form:
 rund
 vierkant
 flach
 halbrund
 dreikant



Art. Nr.	GL	Set	kg	VE
190130	100	Bastard Hieb 1	0,784	1
190132	200	Schlicht Hieb 3	0,799	1

Messer, Scheren



Kabelmesser, Cutter

mit Holzheft



Art. Nr.	KL	kg	VE
200008	40	0,047	1

Kabelmesser

1-teilig, Heft aus einem Stück, schlagfester Kunststoff, mit Klingenschutz, Klinge mit Schaber



Art. Nr.	KL	Form	kg	VE
200010	60	gerade	0,073	1

Kabelmesser

mit schwarzen Kunststoffschalen, rostfreie Klinge mit Schaber



Art. Nr.	KL	Form	kg	VE
200011	60	gerade	0,082	1

Kabelmesser

mit Holzschalen, Klinge mit Schaber



Art. Nr.	KL	Form	kg	VE
200012	60	gerade	0,079	1

Kabelmesser

mit Holzschalen, Klinge und Aufreiber



Art. Nr.	KL	Form	kg	VE
200014	60	gerade	0,078	1

Kabelmesser

mit Holzschalen, Klinge, Aufreiber und Schraubendreher, inkl. Schaber



Art. Nr.	KL	Form	kg	VE
200016	60	gerade	0,089	1

Kabelmesser

mit Ballonithschalen, 2 Klingen, Aufreiber und Schraubendreher, inkl. Schaber



Art. Nr.	KL	Form	kg	VE
200018	60	gerade	0,092	1

Cuttermesser

Cuttermesser aus Metall

Schneiden von Kunststoffen, Tapeten, Pappen, Leder, Sperrholz, Teppichen, mit automatischer Klingenarretierung



Art. Nr.	KIBr	Form	kg	VE
200025	9	gerade	0,072	1

Abbrechklingen

10-teilig, passend für Art. 200025

10x



Art. Nr.	KIBr	Form	Set	kg	VE
200025/KL	9	gerade	10-tlg.	0,050	1

Cuttermesser aus Metall

Schneiden von Kunststoffen, Tapeten, Pappen, Leder, Sperrholz, Teppichen, mit automatischer Klingenarretierung



Art. Nr.	KIBr	Form	kg	VE
200027	18	gerade	0,150	1

Sicherheits-Cuttermesser

zum Schneiden von Kunststoffen, Tapeten, Pappen, Leder, Teppich, mit automatischer Klingenarretierung, Messerführung aus Metall, Softgrip, 1x Klinge 18 mm enthalten, mit automatischem Klingenrückzug zum Schutz vor Schnittverletzungen



Art. Nr.	KIBr	Form	kg	VE
200209	18	gerade	0,098	1

Cuttermesser „Extra“ mit Abbrechklingen

Schneiden von Kunststoffen, Tapeten, Pappen, Leder, Sperrholz, Teppichen, mit automatischer Klingenarretierung, Softgrip, 2 Ersatzklingen enthalten



Art. Nr.	KIBr	Form	kg	VE
200051	18	gerade	0,108	1

Abbrechklingen

10-teilig, passend für Art. 200027 + 200051

10x



Art. Nr.	KIBr	Form	Set	kg	VE
200032	18	gerade	10-tlg.	0,054	1

HAUPA Black Blades

Abbrechklingen, 10-teilig, passend für Art. 200209

- **besonders scharfe Schneide** für präzise Schnitte
- passend für alle handelsüblichen Cuttermesser
- doppelter Schliff für maximale Schärfe
- maximale Lebensdauer durch Feuerhärtung
- ideal geeignet für verschiedenste Materialien
- Klinge schwarz beschichtet
- Lieferung im Spender
- 8 Segmente
- 100 x 18 x 0,5 mm

NEW

PREMIUM



10x



Art. Nr.	KIBr	Form	Set	kg	VE
200006	18	gerade	10-tlg.	0,080	1

Sicherheitsmesser „Safety“

robuste Bauweise aus Zink-Druckguss, große Schnitttiefe, Schieber an der Oberseite, Trapezklinge, mit automatischem Klingenrückzug zum Schutz vor Schnittverletzungen, zum Schneiden von Kunststoffen, Tapeten, Pappen, Leder, Sperrholz und Teppichen.



PREMIUM

Art. Nr.	KIBr	GL	Form	kg	VE
200021	22	148	gerade	0,105	1

haupa®

... mit „Sicherheit“ besser

Cuttermesser

Universalmesser

Universalmesser mit Köcher, Trapezklinge, Klinge ohne Werkzeug, mit Klingendepot, ergonomisches Design mit Kautschukeinlage



Art. Nr.	KIBr	Form	kg	VE
200059	20	gerade	0,111	12

Lose Messer - Hakenklinge

10-teilig, passend für Art. 200021 + 200059



Art. Nr.	KIBr	Form	Set	kg	VE
200028	20	Haken	10-tlg.	0,004	1

Lose Messer - Trapezklinge

10-teilig, passend für Art. 200021 + 200059



Art. Nr.	KIBr	Form	Set	kg	VE
200030	20	trapez	10-tlg.	0,005	1

Scheren, Schneider

Lochschere

mit poliertem Blatt, aus Werkzeugstahl, rechtsschneidend, für kurze gerade und Figureschnitte (große Radien), Farbe grün



Art. Nr.	GL	kg	VE
200140	250	0,523	1

Kleinstrohrschneider

mit einem Schneidrädchen und doppelter Rollenführung
Ø 1/8" - 5/8"



Art. Nr.	Ø	kg	VE
200190	3 - 16	0,107	1
200192		lose Rädchen	0,025 1

Rohrschneider

mit einem Schneidrädchen und doppelter Rollenführung, mit versenkbarem Gratentferner, Ø 1/8" - 1 3/8"



Art. Nr.	Ø	kg	VE
200194	3 - 35	0,401	1
200196		lose Rädchen	0,006 1

Sägen, Sägeblätter

Taschensäge

starker Bügel, vernickelt



Art. Nr.	Typ	Sbl.	kg	VE
200280	Metall	150	0,149	1

Taschensäge DIN 6473 C

mit Metallsägeblatt



Art. Nr.	Typ	Sbl.	kg	VE
200284	Metall	150	0,069	1

Taschensäge

mit Pistolengriff und Metallsägeblatt, Form A



Art. Nr.	Typ	Sbl.	kg	VE
200285	Metall	150	0,164	1

Taschensäge

mit Pistolengriff und Metallsägeblatt, Form A



Art. Nr.	Typ	Sbl.	GL	kg	VE
200287	Metall	150	260	0,164	1

Taschensäge „PUK“

mit Metallsägeblatt, mit festem, lackiertem Holzblatt



Art. Nr.	Typ	Sbl.	kg	VE
200290	Metall	150	0,100	1

Taschensäge „PUK“

mit verstellbarem, poliertem Holzheft, in Plastiktasche



Art. Nr.	Typ	Sbl.	kg	VE
200292	Metall	150	0,119	1

Sägeblätter „PUK“

nach DIN 6494C, für Art. Nr. 200292, 200280, 200290, 200284, 200285, 200287, 110558. **12 Stück pro Verpackungseinheit.**



Art. Nr.	Typ	Typ	Sbl.	kg	VE
200286	Holz	Plastic	150	0,036	1

Sägeblätter „PUK“

nach DIN 6494C, für Art. Nr. 200292, 200280, 200290, 200284, 200285, 200287, 110558. **12 Stück pro Verpackungseinheit.**



Art. Nr.	Typ	Typ	Sbl.	kg	VE
200288	Metall	universal	150	0,036	1

Metallsägebogen

aus flachem Stahlrohr, glanzverchromt, Spannbolzen aus Stahl, mit HSS-Bi-Metallsägeblatt, Form A



Art. Nr.	Typ	Sbl.	kg	VE
200304	Metall	300	0,408	1

Metallsägeblätter DIN 6494

Form A, einseitig, HSS-Bi-Metall



Art. Nr.	Typ	Sbl.	kg	VE
200310	Metall	300	0,016	1

haupa®

... mit „Sicherheit“ besser

HAUPA GmbH & Co. KG, Königstr. 165-169, 42853 Remscheid, Tel.: +49 (0)2191 8418-0, Fax: +49 (0)2191 8418-840, sales@haupa.com

Bohr-, Schlitz- und Messwerkzeuge



Spiralbohrer, geschliffen

Spiralbohrer DIN 338/HSS Typ N

Spitzenwinkel 118°, Spiralwinkel 25 - 35°, Ø-Toleranz h 8, aus Hochleistungsschnellstahl zum Bohren von Stahl und Stahlguss legiert und unlegiert bis ≤ca. 900 N/mm², Festigkeit, Grauguss, Temperguss, Sphäroguss, Sinterisen, Neusilber, Graphit, Aluminium-Legierungen kurzspanend, Druckguss, Bronze, Messing zäh.

Verpackungseinheiten im Blister:

0,5 - 3,0 mm; 1 VPE = 3 Stk.
3,2 - 6,0 mm; 1 VPE = 2 Stk.
6,5 - 13,0 mm; 1 VPE = 1 Stk.

xxxxx/CO = Kobalt

Verpackungseinheiten im Blister:

1,0 - 3,0 mm; 1 VPE = 2 Stk.
3,2 - 13,0 mm; 1 VPE = 1 Stk.



Art. Nr.	Ø	Kernloch	SL	GL	VE
230010	0,5		6	22	1
230020	1		12	34	1
230020/CO					1
230030	1,5		18	40	1
230030/CO					1
230032	1,6	M2	20	43	1
230032/CO					1
230040	2		24	49	1
230040/CO					1
230050	2,5	M3	30	57	1
230050/CO					1
230060	3		33	61	1
230060/CO					1
230064	3,2		36	65	1
230064/CO					1
230066	3,3	M4	36	65	1
230066/CO					1
230070	3,5		39	70	1
230070/CO					1
230080	4		43	75	1
230080/CO					1
230084	4,2	M5	43	75	1
230084/CO					1
230090	4,5		47	80	1
230090/CO					1
230100	5	M6	52	86	1
230100/CO					1
230110	5,5		57	93	1
230110/CO					1
230120	6	M7	57	93	1
230120/CO					1
230130	6,5		63	101	1
230130/CO					1
230136	6,8	M8	69	101	1
230136/CO					1
230140	7		69	109	1
230140/CO					1
230160	8		75	117	1
230160/CO					1
230170	8,5	M10	75	117	1
230170/CO					1
230180	9		81	125	1
230180/CO					1
230190	9,5		81	125	1
230190/CO					1
230200	10		87	133	1
230200/CO					1
230204	10,2	M12	87	133	1
230204/CO					1
230210	10,5		87	133	1
230210/CO					1

Art. Nr.	Ø	Kernloch	SL	GL	VE
230220	11		87	133	1
230220/CO					1
230230	11,5		94	142	1
230230/CO					1
230240	12	M14	101	151	1
230240/CO					1
230244	12,5		101	151	1
230244/CO					1
230250	13		101	151	1
230250/CO					1

Spiralbohrer-Set DIN 338/HSS Typ N

aus Hochleistungsschnellstahl, in Kunststoffkassette

Technische Informationen

Normale Ausführung: Industriequalität, aus dem vollen Material geschliffen, hohe Rundlaufgenauigkeit, hohe Standzeit
Bohrer einzeln in Kunststofftaschen bzw. als Set in Kassetten verpackt.

/PB: wie obenstehend

/R: Werkstattqualität, rollgewalzt

/TIN: wie obenstehend, Titanitridbeschichtung



Art. Nr.	Ø	Set	kg	VE
230312	1 - 10	19-teilig	0,312	1
230312/R	1 - 10		0,284	1
230312/TIN	1 - 10		0,345	1
230314	1 - 13	25-teilig	1,270	1
230314/R	1 - 13		1,213	1
230314/TIN	1 - 13		1,290	1

Sortimentskasten für Spiralbohrer

HSS, DIN 338, 170-teilig, TYP N, kurz, geschliffen, blank, mit Kreuzanschliff, TIN.beschichtet.

Inhalt:

1,0 - 10,0 mm (aufsteigend in 0,5 mm Schritten)
bis 8,0 mm 10 Stück/Größe
ab 8,5 mm 5 Stück/Größe



Art. Nr.	Set	kg	VE
230301/TIN	170-teilig	4,550	1

Schlangenbohrer, Type Lewis



Art. Nr.	GL	Ø	kg	VE
231502	460	6	0,005	1
231508	235	10	0,098	1
231516	235	14	0,005	1
231524	235	18	0,200	1
231526	460	18	0,468	1
231528	235	20	0,005	1
231530	460	20	0,005	1
231532	235	22	0,300	1
231540	235	26	0,005	1
231544	235	28	0,005	1
231546	460	28	0,005	1

Maschinen-Holzspiralbohrer

aus Werkzeugstahl, zentrisch geschliffen, durchgehende Hinterfräsung mit Zentrierspitze und Vornschneider



Art. Nr.	GL	Ø	kg	VE
230616	70	3	0,005	1
230618	80	4	0,008	1
230620	90	5	0,011	1
230622	100	6	0,015	1
230626	120	8	0,031	1
230628	130	9	0,039	1
230630	137	10	0,047	1
230634	150	12	0,075	1
230636	170	13	0,088	1

Maschinen-Flachzentrumborher

mit zylindrischem Schaft, DIN 6447 A



Art. Nr.	GL	Ø	Schaft	kg	VE
230732	150	10	6	0,041	1
230734	150	12	6	0,041	1
230736	150	14	6	0,048	1
230738	150	16	6	0,051	1
230740	150	18	6	0,047	1
230742	150	20	6	0,045	1
230746	150	24	6	0,045	1

Schalungsbohrer

mit zylindrischem Spannschaft, Schneidteil aus Chrom-Vanadium-Stahl



Art. Nr.	GL	Ø	kg	VE
231750	400	6	0,100	1
231752	400	8	0,005	1
231754	400	10	0,160	1
231756	400	12	0,200	1
231758	400	13	0,200	1
231760	400	17	0,005	1
231766	400	22	0,200	1

Hartmetallsteinbohrer DIN 8039

mit zäharten Hartmetallplatten bestückt



Art. Nr.	GL	Ø	SchL	kg	VE
230330	70	3	40	0,003	1
230331	75	3,5	45	0,056	1
230332	80	4	45	0,008	1
230334	85	4,5	50	0,008	1
230338	95	5,5	55	0,012	1
230340	100	6	60	0,018	1
230342	105	6,5	65	0,018	1
230344	110	7	65	0,018	1
230346	120	8	70	0,027	1
230352	140	10	90	0,035	1
230354	150	11	95	0,082	1
230356	160	12	105	0,090	1
230358	170	13	110	0,100	1
230360	180	14	115	0,120	1
230362	190	15	125	0,165	1
230364	190	16	125	0,092	1

Hartmetallsteinbohrer DIN 8039

mit zäharten Hartmetallplatten bestückt



Art. Nr.	GL	Ø	SchL	kg	VE
230370	400	8	300	0,130	1
230372	400	10	300	0,124	1
230376	400	14	300	0,316	1
230378	400	16	300	0,232	1
230380	400	18	300	0,460	1
230382	400	20	300	0,608	1
230400	600	8	500	0,222	1
230402	600	10	500	0,222	1
230404	600	12	500	0,330	1
230406	600	14	500	0,463	1
230408	600	16	500	0,568	1
230410	600	18	500	0,715	1
230412	600	20	500	0,896	1
230414	600	22	500	1,164	1

HM-Betonbohrer "EXTRA"

High-Helix Steinbohrer, sandgestrahlt, gefräste Ausführung, Handwerkerqualität



Art. Nr.	GL	Ø	kg	VE
231700	70	3	0,007	1
231702	85	4	0,011	1
231704	95	5	0,017	1
231706	100	6	0,018	1
231708	100	7	0,020	1
231710	120	8	0,027	1
231712	120	9	0,030	1
231714	120	10	0,035	1
231716	150	11	0,090	1
231718	150	12	0,100	1

Hammerbohrer mit SDS-Plus-Schaft

Industriequalität: SDS-Plus-Schnellaufnahme-System: 2 Längsnuten und 2 Rundnuten am Schaftende. Universelle Aufnahmemöglichkeit in Bohrhämmern verschiedener Fabrikate mit entsprechender Aufnahmeverriegelung.



Art. Nr.	GL	Ø	SchL	kg	VE
230430	110	5	50	0,037	1
230431	160	5	100	0,042	1
230432	110	5,5	50	0,037	1
230433	160	5,5	100	0,045	1
230434	110	6	50	0,039	1
230436	160	6	100	0,045	1
230438	110	6,5	50	0,038	1
230438/A	160	7	100	0,050	1
230438/B	160	6,5	100	0,047	1
230440	110	7	50	0,041	1
230442	110	8	50	0,046	1
230442/A	160	8	100	0,056	1
230444	210	8	150	0,064	1
230444/A	460	8	400	0,150	1
230448	160	10	100	0,065	1
230450	210	10	150	0,087	1
230450/A	260	10	150	0,118	1
230451	460	10	400	0,192	1
230453	210	12	150	0,107	1
230454	160	12	100	0,097	1
230456	260	12	200	0,159	1
230457	460	12	400	0,263	1
230458	160	13	85	0,111	1
230459	600	12	540	0,286	1
230460	160	14	100	0,087	1
230460/A	260	14	200	0,171	1
230461	460	14	400	0,257	1
230464	210	16	150	0,197	1
230466	460	16	400	0,418	1
230467	600	14	540	0,339	1
230473	600	16	540	0,561	1
230474	210	20	150	0,246	1
230475	460	18	400	0,475	1
230478/1	600	10	540	0,270	1
230395	460	20	400	0,585	1
230396	600	20	540	0,737	1
230397	460	22	400	0,669	1
230398	460	25	400	0,998	1

SDS-Nut-Hammerbohrer-Set

Inhalt: 5,6,8 x 110 / 6,8,10,12 x 160



Art. Nr.	Set	kg	VE
230479	7-teilig	0,679	1

Hammerbohrer mit SDS-Plus-Schaft

Werkstattqualität: SDS-Plus-Schnellaufnahme-System: 2 Längsnuten und 2 Rundnuten am Schaftende. Universelle Aufnahmemöglichkeit in Bohrhämmern verschiedener Fabrikate mit entsprechender Aufnahmeverriegelung



Art. Nr.	GL	Ø	SchL	kg	VE
230900	110	5	50	0,036	1
230902	160	5	100	0,042	1
230904	110	5,5	50	0,036	1
230906/1	160	5,5	100	0,043	1
230908	110	6	50	0,040	1
230910	160	6	100	0,045	1
230912	110	6,5	50	0,041	1
230914	160	6,5	100	0,045	1
230916	110	7	50	0,040	1
230918	160	7	100	0,045	1
230920	110	8	50	0,045	1
230922	160	8	100	0,055	1
230924	210	8	150	0,067	1
230926	160	10	100	0,068	1
230928	210	10	150	0,095	1
230930/1	260	10	150	0,107	1
230932	450	10	400	0,155	1
230934	600	10	540	0,365	1
230936	260	11	210	0,070	1
230938	160	12	100	0,077	1
230940	210	12	150	0,106	1
230942	310	12	260	0,120	1
230944	460	12	400	0,250	1
230946	600	12	540	0,315	1
230948	160	13	100	0,085	1
230950	160	14	100	0,200	1
230952	260	14	210	0,250	1
230954/1	460	14	400	0,300	1
230956	600	14	540	0,365	1
230958	160	15	100	0,120	1
230960	210	16	150	0,195	1
230962/1	460	16	400	0,346	1
230964	600	16	540	0,418	1
230966	200	18	140	0,180	1
230968	460	18	400	0,395	1
230970	210	20	150	0,221	1
230972	310	20	250	0,383	1
230974	460	20	400	0,503	1
230976	460	22	400	0,583	1
230978	460	25	400	0,753	1

SDS-plus-Hammerbohrer-Set

Inhalt: 5, 6 x 110 / 6, 8, 10 x 160



Art. Nr.	Set	kg	VE
230979	5-teilig	0,261	1





Kombi-Stufenbohrer aus HSS

für metrische Durchgangs- und Kernlochbohrungen, 6 Bohrungsdurchmesser für Kernlochbohrungen mit Stufenlänge von 5 mm für Bleche bis max. 6 mm Stärke, 3 mm Stufenlänge bei den 6 Bohrungsdurchmessern für Durchgangsbohrungen für max. 6 mm Materialstärke.
 Abstufung Durchgangsloch: 8,5 - 12,5 - 16,5 - 20,5 - 25,5 - 32,5 - 40,5 mm
 Abstufung Kernloch: 10,5 (M12) - 14,5 (M16) - 18,5 (M20) - 23,5 (M25) - 30,5 (M32) - 38,5 mm (M40)

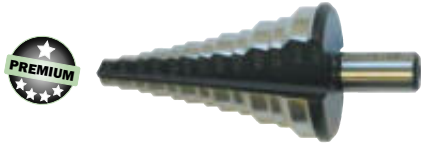

Art. Nr.	Schaft/Ø	min./Ø	max./Ø	kg	VE
231319	12	8,5	40,5	0,269	1

Stufenbohrer aus HSS

Spezialausführung für den Maschinenbau, für Bleche bis max. 5 mm Stärke, für metrische Durchgangsbohrungen.
 Abstufung: 8,5 - 12,5 - 16,5 - 20,5 - 25,5 - 32,5 - 40,5 mm



Art. Nr.	Schaft/Ø	min./Ø	max./Ø	kg	VE
231324	12	8,5	40,5	0,199	1

Stufenbohrer aus HSS

Wandstärke bis max. 6 mm, für metrische Kernlochbohrungen.
 Abstufung: 8,5 - 10,5 - 14,5 - 18,5 - 23,5 - 30,5 - 38,5 mm (M10 - M40)



Art. Nr.	Schaft/Ø	min./Ø	max./Ø	kg	VE
231326	12	8,5	38,5	0,208	1



Stufenbohrer/HSS

Spezialausführung für die Elektromontage, für Bleche bis max. 4 mm Stärke, für PG-Durchgangslöcher,
 Art.-Nr.: 231320, PG: 7 - 9 - 11 - 13,5 - 16 - 21 - 29, Ø: 7 - 33 - 40
 Art.-Nr.: 231322, PG: 7 - 9 - 11 - 13,5 - 16 - 21, Ø: 7 - 30



Art. Nr.	Schaft/Ø	min./Ø	max./Ø	kg	VE
231320	12	7	40	0,237	1
231322	10	7	21	0,151	1

Stufenbohrer/HSS

für die Elektromontage und die Blechverarbeitung mit zwei Schneiden, metrisch



Art. Nr.	Schaft/Ø	min./Ø	max./Ø	kg	VE
231336	6	4	12	0,027	1
231338	10	12	20	0,079	1
231340	12	20	30	0,203	1
231342	12	30	40	0,371	1
231350	6	4	12	0,027	1
231352	8	4	20	0,059	1
231354	10	6	30	0,162	1

Stufenbohrer-Set

3-teilig, für den Maschinenbau und die Blechverarbeitung mit zwei Schneiden, metrisch.

Inhalt:
 Ø 4 - 12 mm, Ø 12 - 20 mm,
 Ø 20 - 30 mm



Art. Nr.	Ø	Set	kg	VE
231327	4 - 30	3-teilig	0,597	1

Drehzahlrichtwerte für Stufenbohrer/Bleeschälbohrer

Material	unleg. Baustahl < 700 N/mm ² Mild steel	unleg. Baustahl > 700 N/mm ² Mild steel	leg. Stahl < 1000 N/mm ² Alloy steel	Gußeisen < 250 N/mm ² Cast iron	Gußeisen > 250 N/mm ² Cast iron	Edelstahl rostfrei Stainless steel	CuZn Leg. spröde CuZn alloy brittle	CuZn Leg. zäh CuZn alloy tough	AL Leg. < 11% Si Alloy steel	Thermo- plaste Thermo plastic	Duro- plaste Duro plastic	Holz Wood
Materialstärke	< 700 N/mm ²	> 700 N/mm ²	< 1000 N/mm ²	< 250 N/mm ²	> 250 N/mm ²							
Material gauge	6,0 mm	6,0 mm	6,0 mm	6,0 mm	6,0 mm	3,0 mm	6,0 mm	6,0 mm	6,0 mm	6,0 mm	6,0 mm	25,0 mm
Kühlung	Bohrpaste	Bohrpaste	Bohrpaste	Luft	Luft	Bohrpaste	Luft	Bohrpaste	Bohrpaste	H ² O	Luft	Luft
Lubricant	Drilling paste	Drilling paste	Drilling paste	Air	Air	Drilling paste	Air	Air	Drilling paste	H ² O	Air	Air
Vc = m / min	25	20 - 25	20	15	10	5	60	35	30	20	15	> 40
U/min	U/min	U/min	U/min	U/min	U/min	U/min	U/min	U/min	U/min	U/min	U/min	U/min
r.p.m	r.p.m	r.p.m	r.p.m	r.p.m	r.p.m	r.p.m	r.p.m	r.p.m	r.p.m	r.p.m	r.p.m	r.p.m
Ø mm												
4,0 - 12,0	1900 - 600	1700 - 580	1550 - 520	1190 - 400	800 - 250	400 - 130	4700 - 1550	2750 - 920	2350 - 790	1550 - 520	1190 - 400	3000 - 1000
4,0 - 20,0	1900 - 400	1700 - 350	1550 - 300	1190 - 240	800 - 160	400 - 80	4700 - 950	2750 - 550	2350 - 470	1550 - 300	1190 - 240	3000 - 650
12,0 - 30,0	600 - 400	600 - 350	520 - 300	400 - 240	250 - 160	130 - 80	1550 - 950	920 - 550	790 - 470	520 - 300	400 - 240	1000 - 650
4,0 - 24,0	1900 - 300	1700 - 280	1550 - 250	1190 - 200	800 - 130	400 - 65	4700 - 790	2750 - 460	2350 - 400	1550 - 250	1190 - 200	3000 - 550
6,0 - 30,0	1300 - 250	1200 - 230	1000 - 200	780 - 150	530 - 100	250 - 50	3150 - 630	1850 - 370	1590 - 310	1000 - 200	780 - 150	2100 - 420
20,0 - 30,0	400 - 250	350 - 230	300 - 200	230 - 150	160 - 100	80 - 50	950 - 630	550 - 370	470 - 310	300 - 200	230 - 150	650 - 420
6,0 - 36,0	1300 - 220	1200 - 200	1000 - 170	780 - 130	530 - 90	250 - 45	3150 - 530	1850 - 300	1590 - 260	1000 - 170	780 - 130	2100 - 350
30,0 - 40,0	250 - 200	230 - 180	200 - 150	150 - 120	100 - 80	50 - 40	630 - 470	370 - 280	310 - 240	200 - 150	150 - 120	420 - 310
40,0 - 50,0	200 - 160	180 - 140	150 - 125	120 - 90	80 - 65	40 - 30	470 - 380	280 - 220	240 - 190	150 - 125	120 - 90	310 - 250
50,0 - 60,0	160 - 130	140 - 110	125 - 100	90 - 80	65 - 50	30 - 25	380 - 310	220 - 185	190 - 150	125 - 100	90 - 80	250 - 210



Bleeschälbohrer/Antennenbohrer/HSS

für die gratfreie Bearbeitung von dünnen Werkstoffen

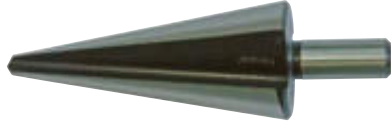

Art. Nr.	Schaft/∅	min./∅	max./∅	kg	VE
231300	6	3	14	0,027	1
231301	8	6	20	0,055	1
231330	8	6	22,5	0,085	1
231302	10	16	30	0,139	1
231304	12	26	40	0,265	1
231305	10	6	30	0,166	1
231306	12	36	50	0,350	1
231307	13	46	60	0,551	1

HSS-Bleeschälbohrer-Set

3-teilig in Stahlblechkassette.

Inhalt:

je 1 Stück Größe 1, 2, 3, (∅ 3 - 30 mm)

Einsatzbereiche:

NE-Metalle, Stahlbleche weich, wie St 14 - 37, Edelstahlblech Nirosta-A 2, duroplastische und thermoplastische Kunststoffe



Art. Nr.	∅	Set	kg	VE
231312	3 - 30	3-teilig	0,510	1

Schraublocher

passend für metrische Kabelverschraubungen nach der neuen Euro-Norm EN 50262, mit drei Schneiden für Eisenblech bis 2 mm, Stahlblech bis 1,5 mm, Nirosta-VA-Stahlblech bis 1,5 mm Stärke



Art. Nr.		Schrauben	kg	VE
180513	metrisch	ISO 16 180530	0,101	1
180515	metrisch	ISO 20 180530	0,115	1
180517	metrisch	ISO 25 180530	0,154	1
180519	metrisch	ISO 32 180532	0,320	1
180521	metrisch	ISO 40 180532	0,950	1
180523	metrisch	ISO 50 180534	0,636	1
180525	metrisch	ISO 63 180534	0,974	1
180500	PG	PG9 180530	0,097	1
180502	PG	PG11 180530	0,106	1
180504	PG	PG13,5 180530	0,115	1
180506	PG	PG16 180530	0,100	1
180508	PG	PG21 180530	0,176	1
180510	PG	PG29 180532	0,400	1
180512	PG	30,5 180534	0,202	1
180514	PG	PG36 180534	0,590	1
180516	PG	PG42 180534	1,250	1
180518	PG	PG48 180534	0,319	1
180520	PG	1 1/8" 180530	0,250	1

Ersatzschrauben

Ersatzschrauben für Schraublocher



Art. Nr.	Größe	kg	VE
180530	M 10 x 1,0	0,048	1
180532	M 12 x 1,5	0,070	1
180534	M 16 x 1,5	0,139	1



Drehzahlrichtwerte für Stufenbohrer/Bleeschälbohrer

Material	unleg. Baustahl < 700 N/mm ² Mild steel < 700 N/mm ²	unleg. Baustahl > 700 N/mm ² Mild steel > 700 N/mm ²	leg. Stahl < 1000 N/mm ² Alloy steel < 1000 N/mm ²	Gußeisen < 250 N/mm ² Cast iron < 250 N/mm ²	Gußeisen > 250 N/mm ² Cast iron > 250 N/mm ²	Edelstahl rostfrei Stainless steel	CuZn Leg. spröde CuZn alloy brittle	CuZn Leg. zäh CuZn alloy tough	AL Leg. < 11% Si Alloy steel < 11% Si	Thermo- plaste Thermo plastic	Duro- plaste Duro plastic	Holz Wood
Materialstärke	6,0 mm	6,0 mm	6,0 mm	6,0 mm	6,0 mm	3,0 mm	6,0 mm	6,0 mm	6,0 mm	6,0 mm	6,0 mm	25,0 mm
Kühlung	Bohrpaste	Bohrpaste	Bohrpaste	Luft	Luft	Bohrpaste	Luft	Luft	Bohrpaste	H ² O	Luft	Luft
Lubricant	Drilling paste	Drilling paste	Drilling paste	Air	Air	Drilling paste	Air	Air	Drilling paste	H ² O	Air	Air
Vc = m / min	25	20 - 25	20	15	10	5	60	35	30	20	15	> 40
∅ mm	U/min r.p.m	U/min r.p.m	U/min r.p.m	U/min r.p.m	U/min r.p.m	U/min r.p.m	U/min r.p.m	U/min r.p.m	U/min r.p.m	U/min r.p.m	U/min r.p.m	U/min r.p.m
4,0 - 12,0	1900 - 600	1700 - 580	1550 - 520	1190 - 400	800 - 250	400 - 130	4700 - 1550	2750 - 920	2350 - 790	1550 - 520	1190 - 400	3000 - 1000
4,0 - 20,0	1900 - 400	1700 - 350	1550 - 300	1190 - 240	800 - 160	400 - 80	4700 - 950	2750 - 550	2350 - 470	1550 - 300	1190 - 240	3000 - 650
12,0 - 20,0	600 - 400	600 - 350	520 - 300	400 - 240	250 - 160	130 - 80	1550 - 950	920 - 550	790 - 470	520 - 300	400 - 240	1000 - 650
4,0 - 24,0	1900 - 300	1700 - 280	1550 - 250	1190 - 200	800 - 130	400 - 65	4700 - 790	2750 - 460	2350 - 400	1550 - 250	1190 - 200	3000 - 550
6,0 - 30,0	1300 - 250	1200 - 230	1000 - 200	780 - 150	530 - 100	250 - 50	3150 - 630	1850 - 370	1590 - 310	1000 - 200	780 - 150	2100 - 420
20,0 - 30,0	400 - 250	350 - 230	300 - 200	230 - 150	160 - 100	80 - 50	950 - 630	550 - 370	470 - 310	300 - 200	230 - 150	650 - 420
6,0 - 36,0	1300 - 220	1200 - 200	1000 - 170	780 - 130	530 - 90	250 - 45	3150 - 530	1850 - 300	1590 - 260	1000 - 170	780 - 130	2100 - 350
30,0 - 40,0	250 - 200	230 - 180	200 - 150	150 - 120	100 - 80	50 - 40	630 - 470	370 - 280	310 - 240	200 - 150	150 - 120	420 - 310
40,0 - 50,0	200 - 160	180 - 140	150 - 125	120 - 90	80 - 65	40 - 30	470 - 380	280 - 220	240 - 190	150 - 125	120 - 90	310 - 250
50,0 - 60,0	160 - 130	140 - 110	125 - 100	90 - 80	65 - 50	30 - 25	380 - 310	220 - 185	190 - 150	125 - 100	90 - 80	250 - 210



Dosensenker

Diamantdosensenker, lasergeschweißt

Träger aus Vollmaterial gedreht, geeignet für weiche Materialien sowie Mauerwerk, Beton und Kunststein, Aufnahme M 16, ohne Aufnahmeschaft und Zentrierbohrer, lasergeschweißt, nur ohne Schlag verwenden



Art. Nr.	Ø	Aufnahme	kg	VE
230676	68	ohne	0,453	1
230677	82	ohne	0,590	1

Diamantdosensenker komplett, lasergeschweißt

mit Aufnahmeschaft M 16 und Zentrierbohrer, lasergeschweißt, nur ohne Schlag verwenden, Zentrierbohrer



Art. Nr.	Ø	Aufnahme	kg	VE
230676/K	68	SDS-plus	0,672	1
230677/K	82	Steckachse	0,764	1

Diamantdosensenker Spezial

Diamantdosensenker mit lasergeschweißten Segmenten, geeignet für weiche Materialien sowie Mauerwerk, Beton und Kunststein, optimale Drehzahl 800 - 1.000 U/min, maximale Drehzahl 1.600 - 1.800 U/min, nur ohne Schlag verwenden



Art. Nr.	Ø	Aufnahme	kg	VE
230885/K	68	SDS-plus	0,450	1
230886/K	82	SDS-plus	0,787	1

Zentrierbohrer für Diamantdosensenker

konisch



Art. Nr.	GL	Ø	kg	VE
230679	120	9	0,044	1

Aufnahmeschaft für Diamantdosensenker, SDS-Plus

SDS-Plus-Aufnahme, M 16, für konische Bohrer



Art. Nr.	GL	Aufnahme	kg	VE
230681/K	100	SDS-plus	0,150	1

haupa®

... mit „Sicherheit“ besser

HAUPA GmbH & Co. KG, Königstr. 165-169, 42853 Remscheid, Tel.: +49 (0)2191 8418-0, Fax: +49 (0)2191 8418-840, sales@haupa.com

Diamanttrennscheiben

Diamanttrennscheibe, lasergeschweißt

lasergeschweißt, hohe Diamantkonzentration, hohe Standzeit, für professionelles Arbeiten geeignet, Industrie-Qualität



Art. Nr.	Ø		kg	VE
230689	115		0,100	1
230691	125		0,149	1
230720	135	(FUBAG)	0,193	1
230721	140	(FLEX)	0,219	1
230704	150		0,245	1
230705	180		0,317	1
230706	230		0,700	1
230711	300		1,256	1

Diamanttrennscheibe, gesintert

gesintert, Profi-Qualität



Art. Nr.	Ø		kg	VE
230701	115		0,132	1
230702	125		0,169	1
230708	180		0,339	1
230709	230		0,681	1

Diamanttrennscheibe TBM Turbo

Profi-Qualität



Art. Nr.	Ø		kg	VE
230722	115		0,120	1
230723	125		0,134	1
230725	230		0,706	1

INFO

Diamant-Trennscheiben

Industriequalität

Eine neue Generation für Metallarbeiten.

Diese Scheiben trennen **alles außer Stein!** Von Eisen, Edelstahl, PVC, etc. bis Holz einfach alles. Das ist auch das Besondere und Neue daran, da man diese Trennscheiben normalerweise nur zum Schneiden von Steinen kennt.

Vorteil dieser Diamant-Trennscheibe gegenüber einer normalen Trennscheibe ist vor allem die Standzeit, welche das 20 - 40 Fache ausmacht! Auch gibt es keine begrenzte Lagerhaltung. Normale Trennscheiben werden nach 2 - 3 Jahren porös. HAUPA Trennscheiben kann man ein Leben lang und darüber hinaus lagern. Hauptargumente sind jedoch, dass die HAUPA Trennscheibe sich im Durchmesser nicht verringert, einen viel geringeren Funkenschlag bildet und somit auch viel weniger Geruchsentwicklung erzeugt.

Alle Vorteile auf einen Blick:

- vielseitiger Anwendungsbereich (Metall-Profile, Eisen, Guss, Stahl, Stahlrohre, Holz, Inox, GFK, CFK, Polycarbonat, Steinzeug, Feinsteinzeug)
- gleichbleibender Durchmesser, dadurch immer volle Schnitttiefe
- hohe Schnittgeschwindigkeit
- hohe Standzeit (das 20 - 40 Fache, je nach Schneidgut)
- reduzierte Funkenbildung
- reduzierte Geruchsentwicklung
- unbegrenzt lagerfähig

Diamant-Trennscheibe „Spezial“



Kurzzahn-Vakuum-Beschichtung einer neuen Generation für Metallarbeiten. Hohe Diamant-Konzentration, ermöglicht die Bearbeitung von Materialien die mit herkömmlichen Diamant-Werkzeugen unmöglich sind.

- vielseitiger Anwendungsbereich (Metall-Profile, Eisen, Guss, Stahl, Stahlrohre, Holz, Inox, GFK, CFK, Polycarbonat, Steinzeug, Feinsteinzeug)
- gleichbleibender Durchmesser, dadurch immer volle Schnitttiefe
- hohe Schnittgeschwindigkeit
- hohe Standzeit (das 20 - 40 Fache, je nach Schneidgut)
- reduzierte Funkenbildung
- reduzierte Geruchsentwicklung
- unbegrenzt lagerfähig

Video 230727



Art. Nr.	Ø		kg	VE
230727	115		0,120	1
230731	125		0,134	1



INFO

Lochsägen

Industriequalität

Die Leistungsfähigkeit einer Lochsäge hängt von der Materialqualität, der Verzahnungsart sowie der Zahngeometrie ab. Diese Faktoren im Zusammenspiel mit einer korrekten Maschinenhandhabung sowie die richtige Lochsägewahl für den zu zerspanenden Werkstoff garantieren ein optimales Sägeergebnis.

- Überdurchschnittliche Rundlaufgenauigkeit
- Gleichmäßige Schneidleistung
- Hohe Laufruhe auch bei hoher Tourenzahl
- Maßhaltige Durchmesser
- Hohe Widerstandskraft auch bei starker Belastung und hohem Drehmoment
- Schneller Arbeitsfortschritt durch aggressive und dauerhaft scharfe Schneidleistung
- Höchste Lebensdauer auch in sehr harten Materialien wie Guss und Edelstahl

Hartmetall Flachschnittlochsäge

Hohe Rundlaufgenauigkeit und Laufruhe durch stabile Konstruktion. Präziser, sauberer Schnitt. Großdimensionierte HM-Bestückung ermöglicht mehrmaliges Nachschleifen. Industriequalität. Lieferung mit integriertem Aufnahmeschaft, Zentrierbohrer, Auswurffeder und beigefügtem Inbusschlüssel. Lange Lebensdauer. **Speziell für:** Flachmaterialien aus Stahl-, Stahlguss und Edelstahl (bis 4 mm), Chromnickelstahl (bis 2 mm), Bunt- und Leichtmetalle, armierte Gewebe, Epoxy, glasfaserverstärkte Kunststoffe und Sandwichmaterialien (bis 6 mm).



Art. Nr.	Ø	St	Bohrer-Ø	kg	VE
392100	16	12	6,5	0,095	1
392102	20	31	6,5	0,115	1
392104	22	31	6,5	0,135	1
392106	22,5	31	6,5	0,155	1
392108	25	31	6,5	0,175	1
392110	30	31	6,5	0,195	1
392112	32	31	6,5	0,215	1
392114	35	31	6,5	0,235	1
392116	40	31	6,5	0,255	1
392118	50	31	6,5	0,275	1
392120	60	31	6,5	0,295	1

Lochsägen

HM-Zentrierbohrer für Flachschnittlochsägen



Art. Nr.	GL	Ø	kg	VE
392122	100	6,5	0,020	1

HM-Schleuderfeder für Flachschnittlochsägen



Art. Nr.	Feder	kg	VE
392124		0,005	1

Hartmetall Schnellschnitt Lochsäge



Sehr schneller und aggressiver Schnitt in Holz und Gasbeton durch große Ausräumnuten. **Speziell für:** Materialstärken bis 60 mm.



Art. Nr.	Ø/Inch	Ø	St	Bohrer-Ø	kg	VE
231942	3/4	19	50	6,35	0,047	1
231944	7/8	22	50	6,35	0,062	1
231946	1	25	50	6,35	0,077	1
231950	1 3/16	30	50	6,35	0,115	1
231952	1 1/4	32	50	6,35	0,122	1
231954	1 3/8	35	50	6,35	0,133	1
231956	1 9/16	40	50	6,35	0,123	1
231958	1 3/4	44	50	6,35	0,144	1
231960	2	51	50	6,35	0,179	1
231962	2 1/8	54	50	6,35	0,198	1
231964	2 3/8	60	50	6,35	0,206	1
231966	2 1/2	64	50	6,35	0,267	1
231968	2 9/16	65	50	6,35	0,279	1
231970	2 11/16	68	50	6,35	0,275	1
231972	2 3/4	70	50	6,35	0,316	1
231974	3	76	50	6,35	0,298	1
231976	3 1/8	79	50	6,35	0,379	1
231978	3 1/4	83	50	6,35	0,428	1
231980	4	102	50	6,35	0,591	1
231982	4 1/2	114	50	6,35	0,773	1

haupa®

... mit „Sicherheit“ besser

Bi-Metall Lochsäge, feinverzahnt 8% Co

Feine Verzahnung mit 10 Zähnen pro Zoll aus hochwertigem, kobaltlegiertem Bi-Metall für optimale Schnittqualität und lange Lebensdauer. Massiver Rückendeckel ermöglicht hohe Laufruhe und präzise Löcher für Gewinde, Kabel- und Rohrdurchführungen, etc. **Speziell für:** Stahl und rostfreien Stahl, Bleche bis 1 mm.



Art. Nr.	Ø	St	Bohrer-Ø	kg	VE
392050	16	31	6,5	0,036	1
392052	19	31	6,5	0,039	1
392054	20	31	6,5	0,046	1
392056	21	31	6,5	0,052	1
392058	22	31	6,5	0,055	1
392060	24	31	6,5	0,059	1
392062	25	31	6,5	0,064	1
392064	29	31	6,5	0,070	1
392066	30	31	6,5	0,077	1
392070	38	31	6,5	0,092	1
392072	40	31	6,5	0,098	1

Lochsäge mit Randversenker und Platinenauswerfer

zum Setzen von wandbündigen Dosen, Ø 68 mm

- Schnitttiefe 36 mm
- hohe Rundlaufgenauigkeit
- speziell für Gipskarton, Weichholz, Spanplatten, Fermacel etc.
- 9,5 mm sechskant-Aufnahme
- in Kunststoffbox



Art. Nr.	Ø/Inch	Ø	Bohrer-Ø	St	kg	VE
231929	2 11/16	68	6,35	35	0,360	1

HSS-Bi-Metall Lochsäge, geschränkte Zahnung 8% Co

Variable Verzahnung mit 4/6 Zähnen und hochwertiges, kobaltlegiertes Bi-Metall für optimale Schnittqualität und lange Lebensdauer. Massiver Rückendeckel ermöglicht hohe Laufruhe und präzise Löcher für Einlassdosen, Gewinde, Kabel und Rohrdurchführungen etc. **Speziell für:** Holz, Gipskarton-Platten, Kunststoff, Buntmetalle, Aluminium, Stahl und rostfreier Stahl ab 1 mm.



Art. Nr.	Ø/Inch	Ø	St	Bohrer-Ø	kg	VE
231803	9/16	14	30	6,35	0,036	1
231900	3/4	19	35	6,35	0,036	1
231901/21		21	30	6,5	0,050	1
231902	7/8	22	35	6,35	0,046	1
231904	1	25	35	6,35	0,071	1
231904/29		29	30	6,5	0,050	1
231906	1 1/6	27	35	6,35	0,075	1
231908	1 3/16	30	35	6,35	0,079	1
231910	1 1/4	32	35	6,35	0,085	1
231912	1 3/8	35	35	6,35	0,092	1
231912/38		38	30	6,5	0,050	1
231914	1 9/16	40	35	6,35	0,086	1
231914/46		46	30	6,5	0,050	1
231916	1 3/4	44	35	6,35	0,105	1
231918	2	51	35	6,35	0,133	1
231920	2 1/8	54	35	6,35	0,145	1
231922	2 3/8	60	35	6,35	0,168	1
231924	2 1/2	64	35	6,35	0,192	1
231926	2 9/16	65	35	6,35	0,198	1
231928	2 11/16	68	35	6,35	0,214	1
231930	2 3/4	70	35	6,35	0,223	1
231931	2 7/8	73	35	6,35	0,236	1
231932	3	76	35	6,35	0,253	1
231934	3 1/8	79	35	6,35	0,275	1
231936	3 1/4	83	35	6,35	0,304	1
231938	4	102	35	6,35	0,429	1
231939/111		111	30	6,5	0,050	1
231940	4 1/2	114	35	6,35	0,549	1
231940/127		127	30	6,5	0,050	1
231940/152		152	30	6,5	0,650	1
231940/210		210	30	6,5	0,850	1

Adapter für Lochsägen

INFO

Lochsägen-Schnellwechselsystem für Profis

- Sekundenschneller Wechsel zwischen verschiedenen Durchmessern und unterschiedlichen Lochsägentypen.
- Eine Aufnahme für alle Durchmesser von 14 - 210 mm.
- Exakter Rundlauf und maßhaltige Durchmesser.
- Entwickelt für höchste Beanspruchung und lange Lebensdauer (Heavy Duty).
- Kein zeitraubendes „Festfressen“ der Lochsägen am Aufnahme gewinde.
- Einsatz von 2 Lochsägen gleichzeitig, für Lochvergrößerungen (auch mit unterschiedlichen Gewindegrößen*).
- Passend für alle gängigen Lochsägenmarken*.



*Mit Standardgewinde 1/2" (20 UNF) bzw. 5/8" (18 UNF).

Schnellwechsellaufnahme für Lochsägen „RE-LOAD“

RE-LOAD

Für alle Durchmesser 14-210 mm, 9,5 mm Sechskant-Schaft.



Art. Nr.	Größe	Schaft/Ø	kg	VE
392010	14 - 210	9,5	0,100	1

Adapter Sortiment für Aufnahme „RE-LOAD“

RE-LOAD



Art. Nr.	Set	kg	VE
392012	5 x Ø 14-30 mm	0,100	1
392014	5 x Ø 32-210 mm	0,075	1
392016	2 x Ø 14-30 mm, 3 x Ø 32-210 mm	0,065	1

Adapter für Lochvergrößerung „RE-LOAD“

RE-LOAD

1 x Ø 14 - 30 mm, 1 x Ø 32 - 210 mm



Art. Nr.	Größe	Schaft/Ø	kg	VE
392018	14 - 210	9,5	0,050	1

Zentrierbohrer für Aufnahme „RE-LOAD“

RE-LOAD



Art. Nr.	GL	Ø	kg	VE
392020	100	6,5	0,030	1

Lochsägenaufnahme mit Auswerfer

Sechskantaufnahme



Art. Nr.	Größe	Schaft/Ø	kg	VE
392028	32 - 210	9,5	0,460	1

SDS-Aufnahme

Sägenaufnahme SDS, 11 mm (14 - 30 mm)



Art. Nr.	Größe	Schaft/Ø	kg	VE
392024	14 - 30	11	0,086	1

SDS-Aufnahme

Sägenaufnahme SDS, 11 mm (32 - 210 mm)



Art. Nr.	Größe	Schaft/Ø	kg	VE
392026	32 - 210	11	0,240	1

Zentrierbohrer für Halter 392024 | 392026 | 392028



Art. Nr.	GL	Ø	kg	VE
392022	100	6,5	0,030	1

Sägenhalter „QuickLock“

Sechskantaufnahme



Art. Nr.	Größe	Aufnahme	kg	VE
231998	14 - 30	6-kant	0,067	1
231999	32 - 152	6-kant	0,107	1

Zentrierbohrer für Halter 231998 + 231999



Art. Nr.	GL	Typ	Ø	Aufnahme	kg	VE
232007	120	universal	9	Sechskant	0,020	1

haupa®

... mit „Sicherheit“ besser

Bi-Metall Lochsägen-Set

RE-LOAD

Set in schwarzem Kunststoffkoffer, Maße: 255 x 210 x 72 mm, inklusive Adapter für RE-LOAD Schnellwechselsystem

Inhalt:

- Lochsägen Bi-Metall 35 mm
- Lochsägen Bi-Metall 68 mm
- Lochsägen Bi-Metall 76 mm
- Schnellwechselladung für Lochsägen „RE-LOAD“
- 3 Adapter für Aufnahme „RE-LOAD“ 32 - 210 mm



Art. Nr.	Inhalt	kg	VE
231984	7-teilig	1,300	1

Bi-Metall Lochsägen-Set Elektro „QuickChange“

Set in schwarzem Kunststoffkoffer, Maße: 255 x 210 x 72 mm, inklusive Adapter „QuickLock“

Inhalt:

- Lochsägen Bi-Metall 35 mm
- Lochsägen Bi-Metall 40 mm
- Lochsägen Bi-Metall 51 mm
- Lochsägen Bi-Metall 68 mm
- Lochsägen Bi-Metall 73 mm
- Lochsägen Bi-Metall 83 mm
- Adapter „QuickLock“

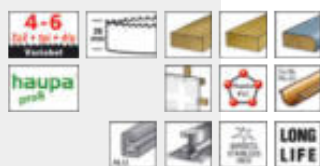

Art. Nr.	Inhalt	kg	VE
230002	7-teilig	1,785	1

Lochsägenset Bi-Metall

NEW

9-teiliges Set in schwarzem Kunststoffkoffer, variable Verzahnung mit 4/6 Zähnen, hochwertiges, kobaltlegiertes Bi-Metall für optimale Schnittqualität und lange Lebensdauer. Massiver Rückendeckel ermöglicht hohe Laufruhe und präzise Löcher für Einlassdosen, Gewinde, Kabel und Rohrdurchführungen etc. **Speziell für:** Holz, Gipskarton-Platten, Kunststoff, Buntmetalle, Aluminium, Stahl und rostfreien Stahl ab 1 mm.

Inhalt:

- HSS Bi-Metall Lochsägen Ø 22mm (231902), Ø 27mm (231906), Ø 32mm (231910), Ø 44mm (231916), Ø 68mm (231928), Ø 76mm (231932), Ø 83mm (231936)
- Sägenhalter QuickLock mit Sechskantaufnahme: Größe 14-30 (231998) und Größe 32-152 (231999)



Art. Nr.	Inhalt	kg	VE
232011	9-teilig	1,850	1

Gewindebohrer



Bohrer, Gewindeschneidzeug

HSS-Gewindebohrer „Direktschneider“

mit ausgesetzten Zähnen, Baumaße nach DIN 371, für metrisches ISO-Gewinde nach DIN 13



Art. Nr.	∅	Gewinde	kg	VE
230982	4	4	0,008	1
230984	5	5	0,014	1
230986	6	6	0,017	1
230988	8	8	0,012	1

Gewindebohrer metrisch



Art. Nr.	∅	Gewinde	kg	VE
140236	16	16	0,040	1
140238	20	20	0,060	1
140240	25	25	0,206	1
140242	32	32	0,359	1
140244	40	40	0,648	1
140246	50	50	0,230	1
140248	63	63	1,688	1

Verstellbare Windeisen

kurze Ausführung für Stapa-Bohrer



Art. Nr.	Gewinde	Windeisen	kg	VE
140180	M 7-25	21	0,850	1
140182	M 32-63	48	1,900	1

Nippelschneideisen

mit Führungen, Schneideisen und Gewindebohrer auswechselbar



Art. Nr.	Gewinde	kg	VE
140190	M 10	0,100	1
140192	M 13	0,130	1

Nippelschneideisen

mit Führungen, Schneideisen und Gewindebohrer auswechselbar



Art. Nr.	Gewinde	kg	VE
140210	M 10, M 13	0,210	1

Schneidkluppen komplett, metrisches Gewinde



Art. Nr.	Gewinde	kg	VE
140214	M 16, M 20, M 25	1,000	1
140216	M 20, M 25	1,350	1
140218	M 32, M 40	2,850	1
140220	M 50, M 63	3,500	1

Schneidbacken, metrisches Gewinde



Art. Nr.	Maße	Gewinde	kg	VE
140222	47 x 47	M16	0,175	1
140224	47 x 47	M20	0,138	1
140226	47 x 47	M25	0,145	1
140228	70 x 70	M32	0,477	1
140230	70 x 70	M 40	0,130	1
140232	100 x 100	M 50	0,980	1
140234	100 x 100	M 63	0,791	1

Führungen, metrisch



Art. Nr.	∅	Gewinde	kg	VE
140250	16	16	0,037	1
140252	20	20	0,040	1
140254	25	25	0,035	1
140256	32	32	0,030	1
140258	40	40	0,060	1
140260	50	50	0,070	1
140262	63	63	0,134	1

Schraubenausdreher-Set



Art. Nr.	Größe	kg	VE
230682	1-5/M3-18	0,111	1
230683	1-6/M3-24	0,231	1

Handgewindebohrer DIN 352, Typ N/HSS

3-teilig, bestehend aus Vor-, Mittel- und Fertigschneider, Hochleistungs-Schnellstahl, für Durchgangs- und Sacklochgewinde in gut spanbaren Stählen bis ca. 900 N/mm²



Art. Nr.	Ø	Schaft/Ø	Gewinde	kg	VE
230800	1	2,5	1	0,010	1
230802	1,4	2,5	1,4	0,010	1
230804	1,6	2,5	1,6	0,002	1
230806	1,8	2,5	1,8	0,002	1
230808	2	2,8	2	0,002	1
230810	2,2	2,8	2,2	0,002	1
230812	2,5	2,8	2,5	0,002	1
230814	3	3,5	3	0,003	1
230816	3,5	4	3,5	0,004	1
230818	4	4,5	4	0,004	1
230820	4,5	5,5	4,5	0,005	1
230822	5	6	5	0,034	1
230824	6	6	6	0,035	1
230826	7	6	7	0,039	1
230828	8	6	8	0,046	1
230830	9	7	9	0,065	1
230832	10	7	10	0,071	1
230834	11	8	11	0,025	1
230836	12	9	12	0,115	1
230838	14	11	14	0,052	1
230840	16	12	16	0,062	1
230842	18	14	18	0,102	1
230844	20	16	20	0,125	1
230846	22	18	22	0,182	1
230848	24	18	24	0,205	1
230850	27	20	27	0,260	1
230852	30	22	30	0,395	1
230854	33	25	33	0,480	1
230856	36	28	36	0,645	1
230858	39	32	39	0,820	1
230860	42	32	42	0,930	1
230862	45	36	45	1,140	1
230864	48	36	48	1,370	1
230866	52	40	52	1,650	1
230868	56	45	56	2,800	1
230870	60	45	60	2,900	1

Werkzeughalter

mit Knarre, für Rechts- und Linksgang



Art. Nr.	Gewinde	Zoll	GL	Schaft	kg	VE
231070	M3 - 10	1/8 - 3/8	85	2,4 - 5,5	0,173	1
231072	M5 - 12	7/32 - 1/2	100	4,5 - 8,0	0,272	1
231074	M3 - 10	1/8 - 3/8	250	2,4 - 5,5	0,250	1
231076	M5 - 12	7/32 - 1/2	300	4,5 - 8,0	0,440	1

HSS-Gewindebohrer-Set, DIN 352

mit Gewindebohrern DIN 352, in Metallkassette.

Inhalt: M3, M 4, M 5, M 6, M 8, M 10, M 12



Art. Nr.	Set	kg	VE
231080	23-teilig	0,696	1

Kombigewindebohrer-Set HSSG SGE-Bit (DBGM)

zum Bohren, Gewindeschneiden, Entgraten, für stationäre Bohrmaschinen, Handbohrmaschinen, Akkubohrmaschinen, geeignet für Stahl- und NE - Metalle bis 1 xd (M 6 = 6 mm Materialstärke), bis 600 N/mm² Zugfestigkeit, in Kunststoffkassette. **Inhalt:** M3, M 4, M 5, M 6, M 8, M 10



Art. Nr.	Set	kg	VE
231082	7-teilig	0,188	1

Verstellbares Windeisen DIN 1814

für Gewindebohrer



Art. Nr.	Gewinde	Windeisen	kg	VE
231050	M1 - 8	0	0,050	1
231052	M1 - 10	1	0,099	1
231054	M1 - 12	1,5	0,097	1
231056	M4 - 12	2	0,285	1
231058	M5 - 21	3	0,700	1
231060	M9 - 27	4	1,270	1
231062	M12 - 33	5	1,630	1
231064	M19 - 38	6	4,520	1

haupa[®]

... mit „Sicherheit“ besser

HAUPA GmbH & Co. KG, Königstr. 165-169, 42853 Remscheid, Tel.: +49 (0)2191 8418-0, Fax: +49 (0)2191 8418-840, sales@haupa.com

HSS-Gewindeschneidzeug-Set

Inhalt:

Gewindebohrer (DIN 352) M 3, 4, 5, 6, 8, 10, 12
Schneideisen (DIN 223) M 3, 4, 5, 6, 8, 10, 12
Schneideisenhalter 20 x 5/20 x 7/25 x 9/30 x 11/38 x 14 mm
Windeisen Gr. 1 + 2, im Kunststoffkasten



Art. Nr.	Set	kg	VE
231280	23-teilig	3,700	1

HSS-Gewindeschneidzeug-Set

Inhalt:

Gewindebohrer (DIN 352) M 3, 4, 5, 6, 8, 10, 12, 14, 16, 18, 20
Schneideisen (DIN 223) M 3, 4, 5, 6, 8, 10, 12, 14, 16, 18, 20
Schneideisenhalter 20 x 7/25 x 9/30 x 11/38 x 14/45 x 18 mm
Windeisen Gr. 1, Gr. 2 + Gr.3, im Kunststoffkasten



Art. Nr.	Set	kg	VE
231282	25-teilig	8,200	1

Schrauben / Dübel



Holzschrauben

Universalschraube Senkkopf PZ

Spanplattenschrauben, verzinkt, Senkkopf, Pozidriv



Art. Nr.	GL	Ø	Antrieb	kg	PE	VE	
790005	15	3,0	Pozidriv PZ	2	0,002	100	200
790006	25	3,0	Pozidriv PZ	2	0,002	100	200
790008	40	3,0	Pozidriv PZ	2	0,002	100	200
790015	20	3,5	Pozidriv PZ	2	0,001	100	200
790016	25	3,5	Pozidriv PZ	2	0,001	100	200
790017	30	3,5	Pozidriv PZ	2	0,002	100	200
790018	35	3,5	Pozidriv PZ	2	0,002	100	200
790079	40	3,5	Pozidriv PZ	2	0,002	100	200
790027	30	4,0	Pozidriv PZ	2	0,002	100	200
790029	40	4,0	Pozidriv PZ	2	0,002	100	200
790030	45	4,0	Pozidriv PZ	2	0,003	100	200
790031	50	4,0	Pozidriv PZ	2	0,003	100	200
790040	35	4,5	Pozidriv PZ	2	0,003	100	200
790041	40	4,5	Pozidriv PZ	2	0,003	100	200
790043	50	4,5	Pozidriv PZ	2	0,004	100	200
790051	30	5,0	Pozidriv PZ	2	0,003	100	100
790053	40	5,0	Pozidriv PZ	2	0,004	100	100
790054	50	5,0	Pozidriv PZ	2	0,005	100	100
790055	60	5,0	Pozidriv PZ	2	0,005	100	100
790056	80	5,0	Pozidriv PZ	2	0,007	100	100
790063	50	6,0	Pozidriv PZ	3	0,007	100	100
790064	60	6,0	Pozidriv PZ	3	0,008	100	50
790065	80	6,0	Pozidriv PZ	3	0,011	100	50

Universalschraube Pan Head

Spanplattenschrauben, verzinkt, Halbrundkopf (Pan Head) Pozidriv



Art. Nr.	GL	Ø	Antrieb	kg	PE	VE	
790090	25	3,5	Pozidriv PZ	2	0,002	100	200
790091	30	3,5	Pozidriv PZ	2	0,002	100	200
790093	40	3,5	Pozidriv PZ	2	0,002	100	200
790100	30	4,0	Pozidriv PZ	2	0,002	100	200
790101	35	4,0	Pozidriv PZ	2	0,002	100	200
790102	40	4,0	Pozidriv PZ	2	0,003	100	200
790103	45	4,0	Pozidriv PZ	2	0,003	100	200
790104	50	4,0	Pozidriv PZ	2	0,003	100	200
790111	40	4,5	Pozidriv PZ	2	0,004	100	200
790112	45	4,5	Pozidriv PZ	2	0,004	100	200
790113	50	4,5	Pozidriv PZ	2	0,004	100	200
790118	30	5,0	Pozidriv PZ	2	0,004	100	200
790120	40	5,0	Pozidriv PZ	2	0,005	100	200
790121	50	5,0	Pozidriv PZ	2	0,005	100	200

Sechskant-Holzschrauben, feuerverzinkt

nach DIN 571, feuerverzinkt, allgemeine Anforderungen nach DIN 267 Teil 1



Art. Nr.	GL	Ø	SW	kg	PE	VE
790212/V	80	6	10	Sechskant 0,015	100	25
790223/V	60	8	13	Sechskant 0,021	100	25
790224/V	80	8	13	Sechskant 0,027	100	25
790235/V	60	10	17	Sechskant 0,036	100	10

Schnellbauschrauben Tx

verzinkt, Senkkopf, Tx



Art. Nr.	GL	Ø	Antrieb	kg	PE	VE	
790920	32	3,9	Torx	20	0,002	100	200
790922	41	3,9	Torx	20	0,002	100	200

Universalschraube Senkkopf „TwinSpeed“ Tx

Spanplattenschrauben, verzinkt, Senkkopf, Tx, Doppelspiralgewinde, erheblich verkürzten Einschraubzeiten gegenüber herkömmlichen Schrauben, durch das 2-gängige Gewinde, Einsatzgebiete: Holz, Spanplatten, Rigipsplatten, Kunststoffdübel



Art. Nr.	GL	Ø	Antrieb	kg	PE	VE	
793005	16	2,9	Torx	10	0,002	100	200
793006	25	2,9	Torx	10	0,002	100	100
793007	32	2,9	Torx	10	0,002	100	100
793008	38	2,9	Torx	10	0,002	100	100
793027	32	3,9	Torx	15	0,002	100	100
793029	38	3,9	Torx	15	0,002	100	100
793030	45	3,9	Torx	15	0,003	100	100
793031	50	3,9	Torx	15	0,003	100	100
793040	32	4,2	Torx	20	0,003	100	100
793041	38	4,2	Torx	20	0,003	100	100
793043	50	4,2	Torx	20	0,004	100	100
793051	30	4,8	Torx	25	0,003	100	100
793053	38	4,8	Torx	25	0,004	100	100
793054	50	4,8	Torx	25	0,005	100	100
793055	60	4,8	Torx	25	0,005	100	100
793064	60	6,3	Torx	30	0,008	100	50
793065	80	6,3	Torx	30	0,011	100	50

Universalschraube Pan Head „TwinSpeed“ Tx

Spanplattenschrauben, verzinkt, Halbrundkopf (Pan Head) Tx, Doppelspiralgewinde, erheblich verkürzten Einschraubzeiten gegenüber herkömmlichen Schrauben, durch das 2-gängige Gewinde, Einsatzgebiete: Holz, Spanplatten, Rigipsplatten, Kunststoffdübel



Art. Nr.	GL	Ø	Antrieb	kg	PE	VE	
793099	20	3,9	Torx	15	0,002	100	100
793100	32	3,9	Torx	15	0,002	100	100
793101	35	3,9	Torx	15	0,002	100	100
793102	38	3,9	Torx	15	0,003	100	100
793103	45	3,9	Torx	15	0,003	100	100
793104	50	3,9	Torx	15	0,003	100	100
793111	38	4,2	Torx	20	0,004	100	100
793112	45	4,2	Torx	20	0,004	100	100
793113	50	4,2	Torx	20	0,004	100	100
793118	32	4,8	Torx	25	0,004	100	100
793120	38	4,8	Torx	25	0,005	100	100
793121	50	4,8	Torx	25	0,005	100	100
793125	60	6,3	Torx	30	0,002	100	50

Sechskant-Holzschrauben

nach DIN 571, verzinkt, allgemeine Anforderungen nach DIN 267 Teil 1



Art. Nr.	GL	Ø	SW	kg	PE	VE
790210	40	6	10	Sechskant 0,008	100	50
790211	60	6	10	Sechskant 0,012	100	25
790212	80	6	10	Sechskant 0,015	100	25
790222	50	8	13	Sechskant 0,018	100	50
790223	60	8	13	Sechskant 0,021	100	25
790224	80	8	13	Sechskant 0,027	100	25
790225	100	8	13	Sechskant 0,033	100	25
790235	60	10	17	Sechskant 0,036	100	10
790236	80	10	17	Sechskant 0,048	100	10
790237	100	10	17	Sechskant 0,055	100	10

Schraubhaken

stahlverzinkt



Art. Nr.	Ø	SftL	kg	PE	VE
790900	4,2	50	0,006	100	50
790902	5,8	80	0,008	100	10

Blechschauben, Montageschrauben

Universalschraube Linsenkopf „TwinSpeed“ PH

verzinkt, Linsenkopf mit Phillips-Kreuzschlitz und Doppelspiralgewinde, erheblich verkürzten Einschraubzeiten gegenüber herkömmlichen Schrauben, durch das 2-gängige Gewinde, Einsatzgebiete: Holz, Spanplatten, Rigipsplatten, Kunststoffdübel



Art. Nr.	GL	Ø		Antrieb	kg	PE	VE
790303	19	3,5	Phillips PH	2	0,001	100	100
790311	32	3,5	Phillips PH	2	0,002	100	100
790325	13	4,2	Phillips PH	2	0,001	100	100
790326	16	4,2	Phillips PH	2	0,001	100	100
790327	19	4,2	Phillips PH	2	0,001	100	100
790329	25	4,2	Phillips PH	2	0,002	100	100
790332	31	4,2	Phillips PH	2	0,002	100	100
790333	38	4,2	Phillips PH	2	0,003	100	100
790334	45	4,2	Phillips PH	2	0,003	100	100
790335	65	4,2	Phillips PH	2	0,005	100	100

Blechschaube DIN 7504 PH

nach DIN 7504M (vormals N), selbstbohrend, Stahl gehärtet, verzinkt, Halbrundkopf mit Phillips-Kreuzschlitz, Blechschaubengewinde nach DIN 7970



Art. Nr.	GL	Ø		Antrieb	kg	PE	VE
790411	13	3,5	Phillips PH	2	0,001	100	200
790413	19	3,5	Phillips PH	2	0,001	100	200
790416	13	3,9	Phillips PH	2	0,001	100	200
790417	16	3,9	Phillips PH	2	0,002	100	200
790419	25	3,9	Phillips PH	2	0,002	100	200
790422	13	4,2	Phillips PH	2	0,002	100	200
790423	16	4,2	Phillips PH	2	0,002	100	200
790424	19	4,2	Phillips PH	2	0,002	100	200
790426	25	4,2	Phillips PH	2	0,002	100	200
790428	32	4,2	Phillips PH	2	0,002	100	200
790432	13	4,8	Phillips PH	2	0,002	100	200
790433	16	4,8	Phillips PH	2	0,003	100	200
790434	19	4,8	Phillips PH	2	0,003	100	200
790436	25	4,8	Phillips PH	2	0,003	100	200

Blechschaube DIN 7504 Tx

nach DIN 7504M (vormals N), selbstbohrend, Stahl gehärtet, verzinkt, Halbrundkopf, Tx, Blechschaubengewinde nach DIN 7970



Art. Nr.	GL	Ø		Antrieb	kg	PE	VE
790510	13	4,2	Torx	20	0,002	100	100
790512	16	4,2	Torx	20	0,002	100	100
790514	19	4,2	Torx	20	0,002	100	100
790516	25	4,2	Torx	20	0,002	100	100

Montageschrauben PH

verzinkt, mit Unterlegscheibe, Phillips-Kreuzschlitz, selbstschneidend



Art. Nr.	GL	Ø		Antrieb	kg	PE	VE
790450	13	4,2	Phillips PH	2	0,001	100	100
790452	25	4,2	Phillips PH	2	0,002	100	100
790454	31	4,2	Phillips PH	2	0,002	100	100
790456	45	4,2	Phillips PH	2	0,003	100	100

Montageschrauben Tx

selbstschneidend und selbstbohrend, verzinkt, mit Unterlegscheibe, Tx



Art. Nr.	GL	Ø		Antrieb	kg	PE	VE
790500	13	4,2	Torx	20	0,001	100	100
790502	19	4,2	Torx	20	0,002	100	100
790504	25	4,2	Torx	20	0,002	100	100

Montageschrauben PH

selbstschneidend und selbstbohrend, verzinkt, mit Unterlegscheibe, Phillips-Kreuzschlitz



Art. Nr.	GL	Ø		Antrieb	kg	PE	VE
790470	13	4,2	Phillips PH	2	0,001	100	100

Maschinenschrauben, Zylinderschrauben

Maschinen-Sechskantschrauben

nach DIN 933, durchgehendes Gewinde, verzinkt, Güte 8.8



Art. Nr.	GL	Ø		SW	kg	PE	VE
790540	20	M6		10	0,006	100	100
790542	25	M6		10	0,007	100	100
790544	30	M6		10	0,008	100	100
790562	20	M8		13	0,012	100	100
790564	25	M8		13	0,014	100	100
790566	30	M8		13	0,016	100	100
790588	20	M10		17	0,023	100	100
790592	30	M10		17	0,028	100	100
790616	30	M12		19	0,040	100	50
790618	40	M12		19	0,047	100	50

Zylinderschraube DIN 84 Form A

nach ISO 1207, EN 21207 bzw. DIN 84, Form A, mit Schlitz, aus Stahl gehärtet, galvanisch verzinkt, Güte 4.8



Art. Nr.	GL	Ø		Antrieb	kg	PE	VE
790806	16	M3	Schlitz	5,5x0,8	0,001	100	200
790808	20	M3	Schlitz	5,5x0,8	0,001	100	200
790832	16	M4	Schlitz	7,0x1,2	0,002	100	200
790834	20	M4	Schlitz	7,0x1,2	0,002	100	200
790837	30	M4	Schlitz	7,0x1,2	0,003	100	200
790862	16	M5	Schlitz	8,5x1,2	0,003	100	200
790864	20	M5	Schlitz	8,5x1,2	0,004	100	200
790867	30	M5	Schlitz	8,5x1,2	0,005	100	200
790882	16	M6	Schlitz	10,0x1,6	0,005	100	200
790884	20	M6	Schlitz	10,0x1,6	0,055	100	200
790888	30	M6	Schlitz	10,0x1,6	0,007	100	200

Maschinen-Senkkopfschrauben PZ

durchgehendes Gewinde, verzinkt, Senkkopf, Pozidriv



Art. Nr.	GL	Ø		Antrieb	kg	PE	VE
790700	20	M3	Pozidriv PZ	2	0,001	100	100
790702	30	M3	Pozidriv PZ	2	0,001	100	100
790704	40	M3	Pozidriv PZ	2	0,002	100	100
790706	50	M3	Pozidriv PZ	2	0,002	100	100
790710	20	M4	Pozidriv PZ	2	0,002	100	100
790712	30	M4	Pozidriv PZ	2	0,003	100	100
790714	40	M4	Pozidriv PZ	2	0,003	100	100
790716	50	M4	Pozidriv PZ	2	0,004	100	100
790721	25	M5	Pozidriv PZ	2	0,004	100	100
790722	30	M5	Pozidriv PZ	2	0,004	100	100
790724	40	M5	Pozidriv PZ	2	0,005	100	100
790726	50	M5	Pozidriv PZ	2	0,007	100	100

haupa®

... mit „Sicherheit“ besser

Sechskantmuttern, Unterlegscheiben

Sechskantmuttern DIN 934

nach ISO 4032, EN 24032 bzw. DIN 934, stahlverzinkt, Güte 8



Art. Nr.	Ø	SW	kg	PE	VE
792000	M3	5,5	0,001	100	200
792001	M4	7	0,001	100	200
792002	M5	8	0,001	100	200
792003	M6	10	0,002	100	200
792005	M8	13	0,005	100	200
792006	M10	17	0,011	100	200
792008	M12	19	0,010	100	100

Unterlegscheiben DIN 125

nach ISO 7089, EN 27089, bzw. DIN 125, Form A ohne Fase, stahlverzinkt



Art. Nr.	M	d1	d4	kg	PE	VE
792600	M3	3,2	7	0,000	100	200
792602	M4	4,3	9	0,000	100	200
792603	M5	5,3	10	0,001	100	200
792604	M6	6,4	12	0,001	100	200
792606	M8	8,4	16	0,002	100	200
792607	M10	10,5	20	0,003	100	200

Unterlegscheiben

nach ISO 7093, DIN 9021N, stahlverzinkt



Art. Nr.	M	d1	d4	kg	PE	VE
792650	M4	4,3	12	0,001	100	100
792651	M5	5,3	15	0,001	100	100
792652	M6	6,4	20	0,012	100	100
792654	M8	8,4	25	0,011	100	100
792656	M10	10,5	40	0,010	100	100
792658	M12	13,0	40	0,010	100	100

Federscheiben

nach DIN 127, Form A, aufgebogen, stahlverzinkt



Art. Nr.	M	d1	d4	kg	PE	VE
792756	M6	6,4	11,8	0,001	100	100
792758	M8	8,4	14,8	0,002	100	100
792760	M10	10,5	18,1	0,003	100	100
792762	M12	13,0	21,1	0,004	100	100

Schraubensortimente

Schrauben-Sortimentskasten „Mix“



Inhalt: 1.425 Schrauben im Kunststoffkasten 415 x 335 x 90 mm

Menge	Bezeichnung	Größe	Antr.	Art. Nr.
200	Universal Senkkopfschrauben	3,5 x 20	PZ2	790015
200	Universal Senkkopfschrauben	3,5 x 30	PZ2	790017
200	Universal Senkkopfschrauben	3,5 x 40	PZ2	790079
200	Universal Senkkopfschrauben	4,5 x 35	PZ2	790040
100	Universal Senkkopfschrauben	4,5 x 50	PZ2	790043
50	Universal Senkkopfschrauben	5,0 x 80	PZ2	790056
50	Universal Senkkopfschrauben	6,0 x 50	PZ3	790063
200	Universalschraube pan head	3,5 x 30	PZ2	790091
100	Universalschraube pan head	4,0 x 40	PZ2	790102
50	Universalschraube pan head	5,0 x 50	PZ2	790121
50	Sechskant-Holzschrauben	6 x 40		790210
25	Sechskant-Holzschrauben	6 x 80		790212



Art. Nr.	Inhalt	leer	kg	PE	VE
792802	1.425-teilig	221131	5,022	1	1

Schrauben-Sortimentskasten „Pan Head“



Inhalt: 1.700 Schrauben im Kunststoffkasten 415 x 335 x 90 mm

Menge	Bezeichnung	Größe	Antr.	Art. Nr.
200	Universalschraube Pan Head	3,5 x 30	PZ2	790091
200	Universalschraube Pan Head	3,5 x 40	PZ2	790093
200	Universalschraube Pan Head	4,0 x 30	PZ2	790100
200	Universalschraube Pan Head	4,0 x 40	PZ2	790102
200	Universalschraube Pan Head	4,0 x 50	PZ2	790104
200	Universalschraube Pan Head	4,5 x 40	PZ2	790111
200	Universalschraube Pan Head	4,5 x 50	PZ2	790113
100	Universalschraube Pan Head	5,0 x 30	PZ2	790118
100	Universalschraube Pan Head	5,0 x 40	PZ2	790120
100	Universalschraube Pan Head	5,0 x 50	PZ2	790121
1	Bit-Box 17-teilig, inkl. Halter			102210



Art. Nr.	Inhalt	leer	kg	PE	VE
792804	1.700-teilig	221131	6,000	1	1

Schraubensortimente

Schrauben-Sortimentskasten „Senkkopf“

Inhalt: 1.800 Schrauben im Kunststoffkasten 415 x 335 x 90 mm

Menge	Bezeichnung	Größe	Antr.	Art. Nr.
200	Universal Senkkopfschrauben	3,5 x 20	PZ2	790015
200	Universal Senkkopfschrauben	3,5 x 30	PZ2	790017
200	Universal Senkkopfschrauben	3,5 x 40	PZ2	790079
200	Universal Senkkopfschrauben	4,0 x 30	PZ2	790027
200	Universal Senkkopfschrauben	4,0 x 40	PZ2	790029
200	Universal Senkkopfschrauben	4,0 x 50	PZ2	790031
200	Universal Senkkopfschrauben	4,5 x 40	PZ2	790041
100	Universal Senkkopfschrauben	5,0 x 40	PZ2	790053
100	Universal Senkkopfschrauben	5,0 x 50	PZ2	790054
100	Universal Senkkopfschrauben	5,0 x 60	PZ2	790055
50	Universal Senkkopfschrauben	6,0 x 60	PZ3	790064
50	Universal Senkkopfschrauben	6,0 x 80	PZ3	790065
1	Bit-Box 17-teilig, inkl. Halter			102210



Art. Nr.	Inhalt	leer	kg	PE	VE
792806	1.800-teilig	221131	5,000	1	1

Schrauben-Sortimentskasten „Senkkopf“

Inhalt: 1.800 Schrauben im Kunststoffkasten 415 x 335 x 90 mm

Menge	Bezeichnung	Größe	Antr.	Art. Nr.
200	Universal Senkkopfschrauben	3,0 x 15	PZ2	790005
200	Universal Senkkopfschrauben	3,0 x 25	PZ2	790006
200	Universal Senkkopfschrauben	3,0 x 40	PZ2	790008
200	Universal Senkkopfschrauben	4,0 x 30	PZ2	790027
200	Universal Senkkopfschrauben	4,0 x 40	PZ2	790029
200	Universal Senkkopfschrauben	4,0 x 50	PZ2	790031
200	Universal Senkkopfschrauben	4,5 x 40	PZ2	790041
100	Universal Senkkopfschrauben	5,0 x 40	PZ2	790053
100	Universal Senkkopfschrauben	5,0 x 50	PZ2	790054
100	Universal Senkkopfschrauben	5,0 x 60	PZ2	790055
50	Universal Senkkopfschrauben	6,0 x 60	PZ3	790064
50	Universal Senkkopfschrauben	6,0 x 80	PZ3	790065
1	Bit-Box 17-teilig, inkl. Halter			102210



Art. Nr.	Inhalt	leer	kg	PE	VE
792810	1.800-teilig	221131	5,000	1	1

Schrauben-Sortimentskasten „Mix Tx“

Inhalt: 1.475 Schrauben im Kunststoffkasten 415 x 335 x 90 mm

Menge	Bezeichnung	Größe	Antr.	Art. Nr.
200	TwinSpeed Senkkopfschrauben	2,9 x 15	Tx10	793005
200	TwinSpeed Senkkopfschrauben	2,9 x 30	Tx10	793007
200	TwinSpeed Senkkopfschrauben	2,9 x 40	Tx10	793008
200	TwinSpeed Senkkopfschrauben	4,2 x 35	Tx20	793040
100	TwinSpeed Senkkopfschrauben	4,2 x 50	Tx20	793043
100	TwinSpeed Senkkopfschrauben	4,8 x 50	Tx25	793054
50	TwinSpeed Senkkopfschrauben	6,3 x 80	Tx30	793065
200	TwinSpeed Schrauben Pan Head	3,9 x 30	Tx15	793100
100	TwinSpeed Schrauben Pan Head	3,9 x 40	Tx15	793102
50	TwinSpeed Schrauben Pan Head	4,8 x 50	Tx25	793121
50	Sechskant-Holzschrauben	6 x 40		790210
25	Sechskant-Holzschrauben	6 x 80		790212



Art. Nr.	Inhalt	leer	kg	PE	VE
792816	1.475-teilig	221131	5,022	1	1

Schrauben- und Dübel Sortiment „Mix“

Inhalt: 700 Schrauben, 425 Dübel im Kunststoffkasten 415 x 335 x 90 mm

Menge	Bezeichnung	Größe	Art. Nr.
100	Kragenspreizdübel	S6	794014
50	Kragenspreizdübel	S8	794016
25	Kragenspreizdübel	S10	794018
100	Nageldübel mit Senkkopf	5x50	794022
50	Nageldübel mit Senkkopf	6x40	794024
50	Nageldübel mit Senkkopf	6x60	794026
50	Nageldübel mit Senkkopf	6x80	794028
50	Universalschraube pan head	4x35	790101
100	Universalschraube pan head	5x40	790120
200	Universal Senkkopfschraube	4x45	790030
200	Universal Senkkopfschraube	5x50	790054
100	Universal Senkkopfschraube	6x50	790063



Art. Nr.	Inhalt	leer	kg	PE	VE
792821	1.125-teilig	221131	5,000	1	1

haupa®

... mit „Sicherheit“ besser

HAUPA GmbH & Co. KG, Königstr. 165-169, 42853 Remscheid, Tel.: +49 (0)2191 8418-0, Fax: +49 (0)2191 8418-840, sales@haupa.com

SysCon Senkkopfschrauben

SysCon

Inhalt: 1650 Senkkopfschrauben

- 1 220370 ABS-Kunststoffbox „SysCon S“
- 1 220375 Sortimentseinlage „SysCon“
- 1 220399 Schaumeinlage „SysCon“ 400 x 300 x 10 mm

Menge	Art. Nr.	Bezeichnung	Antr.	Größe
400	790015	Universal Senkkopfschrauben	PZ2	3,5 x 20
200	790027	Universal Senkkopfschrauben	PZ2	4,0 x 30
200	790029	Universal Senkkopfschrauben	PZ2	4,0 x 40
200	790031	Universal Senkkopfschrauben	PZ2	4,0 x 50
200	790041	Universal Senkkopfschrauben	PZ2	4,5 x 40
100	790053	Universal Senkkopfschrauben	PZ2	5,0 x 40
100	790054	Universal Senkkopfschrauben	PZ2	5,0 x 50
100	790055	Universal Senkkopfschrauben	PZ2	5,0 x 60
50	790064	Universal Senkkopfschrauben	PZ3	6,0 x 60
100	790065	Universal Senkkopfschrauben	PZ3	6,0 x 80

SysCon Blechschrauben

SysCon

Inhalt: 2000 Universalschrauben

- 1 220370 ABS-Kunststoffbox „SysCon S“
- 1 220375 Sortimentseinlage „SysCon“
- 1 220399 Schaumeinlage „SysCon“ 400 x 300 x 10 mm

Menge	Art. Nr.	Bezeichnung	Antr.	Größe.
200	790327	Universalschraube Linsenkopf	PH2	4,2 x 19
200	790329	Universalschraube Linsenkopf	PH2	4,2 x 25
200	790332	Universalschraube Linsenkopf	PH2	4,2 x 31
200	790333	Universalschraube Linsenkopf	PH2	4,2 x 38
200	790450	Montageschraube mit Scheibe	PH2	4,2 x 13
200	790452	Montageschraube mit Scheibe	PH2	4,2 x 25
200	790456	Montageschraube mit Scheibe	PH2	4,2 x 45
200	790470	Montageschraube m. Sch. selbsts.	PH2	4,2 x 13
200	790423	Blechschraube DIN 7504M	PH2	4,2 x 16
200	790426	Blechschraube DIN 7504M	PH2	4,2 x 25



Art. Nr.	Inhalt	leer	kg	PE	VE
220389	1.650-teilig	220370	7,000	1	1

Art. Nr.	Inhalt	leer	kg	PE	VE
220398	2.000-teilig	220370	5,000	1	1





Durchsteckspreizdübel

Eignung

- für alle Beton- und Mauerwerksbaustoffe, eingeschränkt für Lochbaustoffe
- zur Befestigung von allen Gegenständen, die mit Holz- und Spanplatten-schrauben befestigt werden können

Eigenschaften

- Dreiteilung des Spreizteils für eine optimale, zentrische Schraubenführung
- schnellere Montage und hohe Auszugswerte
- Halte- und Drehsicherungskeile garantieren eine gute Verdrehsicherung
- optimales Spreizverhalten sowohl in festen als auch in weicheren Baustoffen und in Hohl- und Lochsteinen
- Durchgangsöffnung in der Dübelspitze erleichtert das Durchschrauben

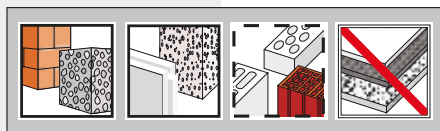

Art. Nr.	Ø x Länge	Schrauben-Ø	Tiefe	g	PE	VE
794002	6 x 30	3,5 - 5,0	40	0,640	100	100
794004	8 x 40	4,5 - 6,0	50	1,380	100	100

Kragenspreizdübel

Eignung

- für alle Beton- und Mauerwerksbaustoffe, eingeschränkt für Lochbaustoffe
- zur Befestigung von allen Gegenständen, die mit Holz- und Spanplatten-schrauben befestigt werden können

Eigenschaften

- Dreiteilung des Spreizteils für eine optimale, zentrische Schraubenführung
- schnellere Montage und hohe Auszugswerte
- Halte- und Drehsicherungskeile garantieren eine gute Verdrehsicherung
- optimales Spreizverhalten sowohl in festen als auch in weicheren Baustoffen und in Hohl- und Lochsteinen
- Durchgangsöffnung in der Dübelspitze erleichtert das Durchschrauben
- mit zusätzlichem Kragen



Art. Nr.	Ø x Länge	Schrauben-Ø	Tiefe	g	PE	VE
794012	5 x 25	2,5 - 4,0	35	0,390	100	100
794014	6 x 30	3,5 - 5,0	40	0,700	100	100
794016	8 x 40	4,5 - 6,0	50	1,570	100	50
794018	10 x 50	6,0 - 8,0	60	2,900	100	25

Nageldübel mit Senkkopf

Eignung

- für Beton, Vollsteine, eingeschränkt für Gasbeton, Loch- und Hohlblocksteine

Eigenschaften

- zeitsparendes Befestigungssystem, bestehend aus einem Spreizdübel und einem Spreiznagel
- System vormontiert: Der Spreiznagel steckt fest im Dübel.
- Einschlagsperre verhindert vorzeitiges Aufspreizen
- Demontage von Dübel und befestigtem Gegenstand erfolgt durch einfaches Herausdrehen des Spreiznagels aus dem Dübel



Art. Nr.	Ø x Länge	Schrauben	ST	g	PE	VE
794020	5 x 30	PZ	5	2,670	100	100
794022	5 x 50	PZ	25	3,780	100	100
794024	6 x 40	PZ	10	4,070	100	50
794026	6 x 60	PZ	30	5,510	100	50
794028	6 x 80	PZ	50	7,360	100	50
794030	8 x 60	PZ	20	10,440	100	50

Gasbetondübel mit Setzwerkzeug

Eignung

- für Porenbeton (Gasbeton)

Eigenschaften

- zeitsparendes Befestigungssystem
- Einschneiden in den Baustoff gewährleistet eine spreizdruckfreie Verankerung
- Einsatz im Elektrobereich durch nichtleitenden Kunststoff
- stabiler Rand verhindert das Hineinrutschen in die Bohrung und gewährleistet exakte Einschraubtiefe
- inklusive mehrmals verwendbarem Setzwerkzeug



Art. Nr.	Ø x Länge	Schrauben-Ø	Tiefe	g	PE	VE
794040	10 x 50	4,0 - 6,0	60	4,800	100	50

haupa®

... mit „Sicherheit“ besser



Metall-Universal-Dübel

Eignung

- Beton, Vollsteine, Porenbeton, eingeschränkt für Lochsteine und Hohlblocksteine

Eigenschaften

- optimale Schraubenführung durch rippenförmig gestaltete Innengeometrie
- brandsichere Rohrbefestigung gemäß technischen Richtlinien für Gasrohrinstallation (TRGI 3.3.7.2.)
- Bei Porenbeton G2 und G4 kann der Dübel ohne Vorbohren eingeschlagen werden.



Art. Nr.	Ø x Länge	Schrauben-Ø	Tiefe	g	PE	VE
794050	6 x 32	5,0 - 6,0	40	2,390	100	200
794052	8 x 60	6,0 - 8,0	70	4,790	100	100

Gipskartondübel mit Setzwerkzeug

Eignung

- Gipskartonplatten, eingeschränkt für Vollgipsplatten und Porenbeton

Eigenschaften

- zeitsparendes Befestigungssystem mit Dübel und Setzwerkzeug
- optimales Eindrehverhalten durch optimierte Dübelspitze
- Einschneiden in den Baustoff gewährleistet eine optimale Verankerung
- Einsatz im Elektrobereich durch nichtleitenden Kunststoff
- inklusive mehrmals verwendbarem Setzwerkzeug

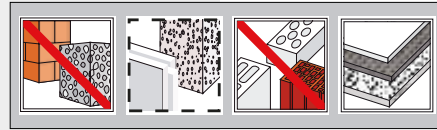

Art. Nr.	Länge	Schrauben-Ø	Tiefe	g	PE	VE
794070	24	4,0 - 6,0	35/80	1,520	100	50

Federklappdübel

Eignung

- Gipskarton- und Gipsfaserplatten, Spanplatten, Faserzementplatten, Holzriegeldecken, Hohlkörperdecken

Eigenschaften

- Spezial-Hohlraumdübel aus Metall
- durch einen Federmechanismus klappen die Schenkel selbstständig in jeder Lage im Hohlraum auf
- lange Gewindestange für große Wandstärken
- Ausführung: Gewindestange mit U-Scheibe und Sechskantmutter



Art. Nr.	Ø x Länge	Bohrloch-Ø	min/max	g	PE	VE
794060	4 x 100	14	35/80	17,240	100	25
794062	5 x 100	16	45/80	33,700	100	20

Beton	
Naturstein	
Vollsteine	
Porenbeton (Gasbeton)	
Vollgips-Platten	
Lochsteine	
Hohlblocksteine	
Gipskarton-Platten	
Platten/Tafeln	



Werkzeugkoffer

PREMIUM MARKEN
Partner



Perfekt ausgestattet im neuen Ausbildungsberuf
Elektroniker/-in für Gebäudesystemintegration

**VOM ZVEH EMPFOHLENE
AUSSTATTUNG**













haupa[®]

... mit „Sicherheit“ besser

Klassifizierung für Werkzeugkoffer | Spezifikationen

Legende

 ABS Hartschale	 mit TSA Schloss	 Temperaturbereich für Einsatz +90°C -33°C
 max. Kofferbelastung	 mit Zahlenschloss	 Trolley
 mit Dokumentenfach	 flugtauglich	
 mit Schloss	 luft- und wasserdicht	

ABS

- umlaufender Stoßkantenschutz
- hochwertige Metallschlösser, abschließbar
- stabiler und gehärteter Aluminiumrahmen
- ergonomischer Tragegriff
- 3 Metallscharniere
- Tragegurt inklusive

220028 Werkzeugkoffer „Start up S“ 460 x 180 x 310 mm



220031 Werkzeugkoffer „Start up Profi“ 470 x 200 x 360 mm



220023 Trolley „Start up Profi“ 470 x 200 x 360 mm



HDPEfly

- flugtauglich und bruchsicher
- extreme Belastbarkeit durch HDPE-Schalen in Softtouch-Optik
- Ecken zusätzlich mit Aluminium gesichert
- extra breiter, umlaufender Stoßkantenschutz
- arretierbares, extralanges Trolleysystem
- kugelgelagerte Leichtlaufrollen
- hochwertige Metall-Druckgusschlösser, abschließbar
- zusätzliches Zahlenschloss
- extrem stabiler und speziell gehärteter Aluminiumrahmen
- 3 vernietete Metallscharniere
- besonders stabiler Deckelhalter
- geschraubter Griff und Schlösser

220248 Trolley flugtauglich HDPE 470 x 220 x 360 mm



ABS+

- extra breiter umlaufender Stoßkantenschutz
- hochwertige Metallschlösser, abschließbar
- extra stabiler und gehärteter Aluminiumrahmen
- 3 Metallscharniere
- besonders stabiler Deckelhalter

220076 Werkzeugkoffer „Pendant“ 460 x 180 x 310 mm



220068 Werkzeugkoffer „Omega“ 460 x 180 x 310 mm



220038 Werkzeugkoffer „Aktion“ 460 x 160 x 310 mm

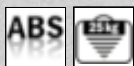

220042 Werkzeugkoffer „Omega Max“ 470 x 200 x 360 mm



220048 Werkzeugkoffer „Omega Trolley“ 470 x 220 x 360 mm



PPsafe

- extrem belastbares Polypropylen
- flugtauglich und bruchsicher
- stoß- und trittsicher
- ergonomischer Tragegriff
- Griff ausziehbar für Trolleyfunktion
- einsetzbar in Temperaturbereichen von -33°C bis +90°C
- stapelbar

220311 Montagekoffer „Extreme“ 581 x 455 x 381 mm

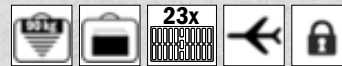

220299 Werkzeugtrolley „Extreme“ 517 x 277 x 217 mm



Nylontaschen, unbestückt

HAUPA „ToolPouch“

7 Taschen zur Organisation Ihrer Werkzeuge, Hammerschlaufe und Bandhalter zur leichten Gürtelmontage, Material: extra starkes 600D-Polyester, Farbe: grün, schwarz.



Art. Nr.	Breite	Tiefe	Höhe	kg	VE
220103	150	30	260	0,102	1

HAUPA Gürteltasche „ToolBelt“

8 Taschen zur Organisation Ihrer Werkzeuge, verstärktes großes Hauptfach, Stahlrieten am höchsten Belastungspunkt gewährleisten maximale Haltbarkeit, große Vordertasche für Nägel oder Maßband, Hammerschlaufe und Bandhalter, verstellbarer Riemen passen für Taille bis 135 cm, Material: extra starkes 600D-Polyester, Farbe: grün, schwarz.



Art. Nr.	Breite	Tiefe	Höhe	kg	VE
220105	200	100	300	0,326	1

Werkzeuggürtel

Werkzeuggürtel

10 Taschen zur Organisation Ihrer Werkzeuge, Hammerschlaufe und Bandhalter zur leichten Gürtelmontage, Material: extra starkes 600D-Polyester, Farbe: grün, schwarz.



Art. Nr.	Breite	Tiefe	Höhe	kg	VE
220224	880	30	280	0,350	1

Rucksäcke

HAUPA „BackpackPro“

Werkzeugrucksack für den professionellen Anwender, unbestückt, wasser- und schmutzabweisend, Farbe: schwarz mit grünen Nähten, Material: extrem starkes 1680D-Polyester.

- Angepasst an die Bedürfnisse in der Praxis
- hoher Tragekomfort, leicht
- extrem strapazierfähiges Material
- wasser- und schmutzabweisend
- vielfältige Einsatzmöglichkeiten
- 3 getrennte Fächer (Ordnung und Schutz)
- dauerhafter Begleiter im Alltag



Art. Nr.	Breite	Tiefe	Höhe	kg	VE
220265	440	220	500	1,990	1

Werkzeugwesten

Werkzeugweste HAUPA

Werkzeugweste für den Installateur. Schnelle Montage durch robusten Reißverschluss, mit Einsteckfächern innen und außen, besonders geeignet für den Einsatz bei warmen Temperaturen. Rutschfeste Schultergurte, Netzeinlage, atmungsaktiv, 2 Rücken-Dokumententaschen, 5 Schraubendreherentaschen (Gummibandjustierung), 1 Schreibstifttasche, 1 Handytasche (Klettverschluss), 1 Scherentasche (Gummibandjustierung), 2 Zangentaschen (Druckknopfverschluss), 1 Spannungsprüferentasche (Klettverschluss), 1 Tasche für Kleinteile (Klettverschluss), Hammerschlaufe. Universalgröße - individuell einstellbar. Farbe: schwarz, mit grünen Nähten



Art. Nr.	Größe	Breite	Höhe	kg	VE
220053	universell	500	580	0,764	1

haupa®

... mit „Sicherheit“ besser

HAUPA GmbH & Co. KG, Königstr. 165-169, 42853 Remscheid, Tel.: +49 (0)2191 8418-0, Fax: +49 (0)2191 8418-840, sales@haupa.com

Nylontaschen, unbestückt

HAUPA „ToolBag“

Werkzeugtasche mit Einsteckfächern innen und außen, Bodenschale mit Gummi verstärkt, doppelte Kreuznaht für hohe Belastung, abnehmbarer Schultergurt, verstellbar, 10 Einsteckfächer außen (verschiedene Größen), 10 Einsteckfächer innen (verschiedene Größen), Gurte für Wasserwaage (außen), Material: extra starkes 600D-Polyester, wasserdicht und schmutzabweisend, Farbe: grün, schwarz.



Art. Nr.	Breite	Tiefe	Höhe	kg	VE
220061	320	190	280	1,507	1

HAUPA „ToolBag XL“

Werkzeugtasche nicht nur für den Auszubildenden, mit Einsteckfächern innen und außen, Bodenschale mit Gummi verstärkt, doppelte Kreuznaht für hohe Belastung, abnehmbarer Schultergurt, verstellbar, Material: extra starkes 600D-Polyester, wasserdicht und schmutzabweisend, Farbe: grün, schwarz



XL

Art. Nr.	Breite	Tiefe	Höhe	kg	VE
220366	420	220	310	2,000	1

HAUPA „BigBox“

sehr große boxförmige Tool bag, dadurch einfacher Zugang zu Werkzeugen und Zubehör, Hauptfach mit robustem 2-fachem Reißverschluss, innen und außen gelagerte Einstecktaschen, verstärkte tragende Griffe für schwere Lasten, Material: extra starkes 600D-Polyester, Farbe: grün, schwarz



Art. Nr.	Breite	Tiefe	Höhe	kg	VE
220095	410	240	320	1,937	1

HAUPA „ProBag“



Werkzeugtasche ProBag mit Einsteckfächern innen und außen, Bodenschale aus Kunststoff, doppelte Kreuznaht für hohe Belastung, abnehmbarer Schultergurt, verstellbar, 4 Außentaschen (verschiedene Größen), Halter für Isolierband, 2 große Innenfächer, passend für z.B. DIN A4 Ordner oder 15" Laptops mit diversen Einsteckfächern (verschiedene Größen), Gurte für Wasserwaage (außen), Material: extrem starkes **1680D-Polyester**, wasser- und schmutzabweisend, Farbe: grün, schwarz



Art. Nr.	Breite	Tiefe	Höhe	kg	VE
220368	420	300	430	2,500	1



Servicetasche „Supply“

mit Dokumenteneinschubfach, Einsteckfächer für Werkzeuge und Messgeräte, Kleinteiletasche, große Einsteckfächer, Gummibandschlaufen, separates Hauptfach (gepolstert) für Laptop und Dokumente, durch herausnehmbare Mittelwand unterteilbar. Notebookfach bis 15". Farbe: grün, schwarz.

Merkmale:

- ergonomischer Tragegriff
- verstellbarer Tragegurt mit Schulteraufgabe
- Visitenkarteneinschub zur Eigentumskennzeichnung
- seitlich 2 große Reißverschlusstaschen (davon eine komplett zu öffnen mit Einsteckmöglichkeiten)
- 2 große aufklappbare Seitentaschen, einzeln abnehmbar, davon eine mit Vortasche
- Polytexriemen zur Transportfixierung



Art. Nr.	Breite	Tiefe	Höhe	kg	VE
220292	510	220	335	3,000	1

HAUPA „Squarebag“

Werkzeugtasche aus 600D Polyester

- kompakte Form und geringes Gewicht
- 8 Einsteckfächer außen
- Bodenschale mit Gummi verstärkt, für zusätzlichen Schutz vor Feuchtigkeit und Schmutz
- doppelte Kreuznaht für extra hohe Belastung
- Tragestange aus Metall, für hohen Tragekomfort
- abnehmbarer Schultergurt, gepolstert
- zusätzliche Aufbewahrungsriemen aus Polyester mit Metallcliphaken und Klettverschluss
- Material: extra starkes 600D Polyester, wasser- und schmutzabweisend
- Farbe: grün, schwarz



Art. Nr.	Breite	Tiefe	Höhe	kg	VE
220703	260	260	230	1,580	1

HAUPA „ToolContainer“

Werkzeugtasche aus 600D Polyester

- Geräumiges offenes Hauptfach mit Metalltragestange und Anti-Rutsch-Griff
- Große abnehmbare Polyesterschutzabdeckung mit Klettverschluss
- Außen: 7 offene Aufbewahrungstaschen, 3 Taschen mit Klettverschluss, 1 Sägenfach mit Reißverschluss
- Innen: 8 offene Aufbewahrungstaschen und 8 elastische Polyesterbänder
- Verstellbarer, abnehmbarer Schultergurt, gepolstert
- heraustrennbare Gürteltasche mit 4 Fächern zur Organisation der Werkzeuge



Art. Nr.	Breite	Tiefe	Höhe	kg	VE
220704	510	320	250	3,080	1

Rolltaschen

Werkzeugrolltasche

aus schwarzem Leinen, mit 20 Fächern und Lederriemenverschluss



Art. Nr.	Breite	Tiefe	kg	VE
220006	600	310	0,452	1

Rolltaschen 1000 V

VDE-Werkzeugtasche "Rebell", leer

in roter Klapptasche



Art. Nr.	Breite	Tiefe	Höhe	kg	VE
220016	300	50	230	0,814	1

Werkzeughalter

Werkzeughalter für Baueimer

Werkzeugtasche zum Einhängen/Überstülpen in einen handelsüblichen 10 l Eimer, 30 außenliegende Taschen/Fächer, 14 innenliegende Taschen/Fächer, 1 Hammerschlaufe, 1 Schlaufe mit Karabiner, schmutz-abweisend, doppelte Kreuznaht für hohe Belastung, Material: extra starkes **1680D-Polyester**, Farbe: schwarz, mit grünen Nähten. Lieferung ohne Eimer!



Art. Nr.	Breite	Tiefe	Höhe	kg	VE
220313	460	40	280	0,700	1

Nylontaschen

HAUPA „ToolPouch“

7 Taschen zur Organisation Ihrer Werkzeuge, Hammerschlaufe und Bandhalter zur leichten Gürtelmontage, Material: extra starkes 600D-Polyester, Farbe: grün, schwarz.

Inhalt:

- 2K-Kombinationszange
- 2K-Elektriker-Schraubendreher
- 2K-Kreuzschlitzschraubendreher PH
- Abisolierzange, manuell
- VDE/GS Spannungsprüfer



Art. Nr.	Satz	leer	kg	VE
220506	5-teilig	220103	0,789	1

HAUPA „ToolBelt Standard“

8 Taschen zur Organisation Ihrer Werkzeuge, verstärktes großes Hauptfach, Stahlnieten am höchsten Belastungspunkt gewährleisten maximale Haltbarkeit, große Vordertasche für Nägel oder Maßband, Hammerschlaufe und Bandhalter, verstellbarer Riemen passend für Taille bis 135 cm. wasserdicht und schmutzabweisend, doppelte Kreuznaht für hohe Belastung, Material: extra starkes 600D-Polyester, Farbe: grün, schwarz.

Inhalt:

- 2K-Kreuzschlitzschraubendreher PH 1 + 2
- 2K-Elektrikerschraubendreher
- 2K-Kombinationszange 200 mm
- 2K-Seitenschneider 160 mm
- Schlosserhammer 300 g
- Kabelmesser, 1-teilig
- Maßband



Art. Nr.	Satz	leer	kg	VE
220213	8-teilig	220105	2,222	1

HAUPA „ToolBelt VDE“ 1000 V

8 Taschen zur Organisation Ihrer Werkzeuge, verstärktes großes Hauptfach, Stahlrieten am höchsten Belastungspunkt gewährleisten maximale Haltbarkeit, große Vordertasche für Nägel oder Maßband, Hammerschlaufe und Bandhalter, verstellbarer Riemen passend für Taille bis 135 cm. Wasserdicht und schmutzabweisend, doppelte Kreuznaht für hohe Belastung, Material: extra starkes 600D-Polyester, Farbe: grün, schwarz.

Inhalt:

- 2K-Elektrikerschraubendreher
- 2K-Kreuzschlitzschraubendreher PH 1 + 2
- 2K-Kombinationszange 205 mm
- 2K-Seitenschneider 165 mm
- 2K-Spannungsprüfer „Basic“
- 2K-Kabelmesser, 1-teilig



Art. Nr.	Satz	leer	kg	VE
220211	7-teilig	220105	1,723	1

Werkzeuggürtel

Werkzeuggürtel „Basic“

10 Taschen zur Organisation Ihrer Werkzeuge, Hammerschlaufe und Bandhalter zur leichten Gürtelmontage, Material: extra starkes 600D-Polyester, Farbe: grün, schwarz.

Inhalt:

- 2K-VDE-Elektriker-Schraubendreher 5,5x125 mm
- 2K-VDE-Elektriker-Schraubendreher 3x100 mm
- 2K-VDE-Schraubendreher PH 2
- 2K-Kombizange 180 mm
- 2K-Seitenschneider 160 mm
- VDE/GS Spannungsprüfer 125-250 V
- Leichtes Universal-Cuttermesser
- Abmantler Hakenklinge 8-28 mm
- Kabelschneider mit Abisolierfunktion
- Maßband 3 m



Art. Nr.	Satz	leer	kg	VE
220280	10-teilig	220224	2,120	1

Werkzeuggürtel „VDE plus“

10 Taschen zur Organisation Ihrer Werkzeuge, Hammerschlaufe und Bandhalter zur leichten Gürtelmontage, Material: extra starkes 600D-Polyester, Farbe: grün, schwarz.

Inhalt:

- VDE-Kabelschneider 200 mm
- VDE-Seitenschneider 165 mm
- VDE-Kombizange 185 mm
- 2K-Umsteckklingsatz „Vario“ 1000 V, 10-teilig
- VDE-Kabelmesser gerade Klinge 50 mm
- Spannungsprüfer „Profi“ 12-690 V
- Test Pen „Basic“



Art. Nr.	Satz	leer	kg	VE
220281	16-teilig	220224	2,740	1

Werkzeuggürtel „VDE“

10 Taschen zur Organisation Ihrer Werkzeuge, Hammerschlaufe und Bandhalter zur leichten Gürtelmontage, Material: extra starkes 600D-Polyester, Farbe: grün, schwarz.

Inhalt:

- VDE-Seitenschneider 165 mm
- VDE-Kabelschneider 160 mm
- VDE-Kombizange 185 mm
- 2K-VDE-Elektriker-Schraubendreher 5,5x125 mm
- 2K-VDE-Schraubendreher PH 2
- 2K-VDE-Elektriker-Schraubendreher 3x100 mm
- VDE-Kabelmesser gerade Klinge 50 mm
- Test Pen „Basic“



Art. Nr.	Satz	leer	kg	VE
220282	8-teilig	220224	2,020	1

haupa®

... mit „Sicherheit“ besser

BackpackPro „Basic 1000 V“

Werkzeuggurksack für den professionellen Anwender, 3 Fächer aufklappbar bis zum Boden, vorne variabel ohne Einteilung, Mitte mit Einteilung für Werkzeuge, hinten mit Einsteckfächern und Laschen für Werkzeug oder Notebook + Zubehör, gepolsterte Schulterriemen, Beckengurt, abnehmbares Polster für Arbeiten im Sitzen oder Knien, bestückt mit 11 Werkzeugen, wasser- und schmutzabweisend.

Material: extrem starkes **1680D-Polyester**, Farbe: schwarz mit grünen Nähten, BackpackPro 220265.

Inhalt:

- Schraubendreher-Set 1000 V, Phillips, 6-teilig
Inhalt: je 1 Elektriker-Schraubendreher 1000 V
2,5 x 75 mm / 4 x 100 mm / 5,5 x 125 mm / 6,5 x 150 mm,
je 1 Kreuzschlitz-Schraubendreher 1000 V, PH Gr. 1 + 2
- Kombinationszange 1000 V, 180 mm²
- Seitenschneider 1000 V, 160 mm²
- Storchschnabelzange 1000 V, gerade, 200 mm²
- Kabelschneider 1000 V, 200 mm²
- Spannungsprüfer 120 - 250 V



Art. Nr.	Satz	leer	kg	VE
221277	11-teilig	220265	3,710	1

BackpackPro „Start 1000 V“

Werkzeuggurksack für den Auszubildenden, 3 Fächer aufklappbar bis zum Boden, vorne variabel ohne Einteilung, Mitte mit Einteilung für Werkzeuge, hinten mit Einsteckfächern und Laschen für Werkzeug oder Notebook + Zubehör, gepolsterte Schulterriemen, Beckengurt, abnehmbares Polster für Arbeiten im Sitzen oder Knien, bestückt mit 20 Werkzeugen, wasser- und schmutzabweisend.

Material: extrem starkes **1680D-Polyester**, Farbe: schwarz mit grünen Nähten, BackpackPro 220265.

Inhalt:

- Schraubendreher-Set 1000 V, Phillips, 6-teilig
Inhalt: je 1 Elektriker-Schraubendreher 1000 V
2,5 x 75 mm / 4 x 100 mm / 5,5 x 125 mm / 6,5 x 150 mm,
je 1 Kreuzschlitz-Schraubendreher 1000 V, PH Gr. 1 + 2
- Kombinationszange 1000 V, 180 mm²
- Seitenschneider 1000 V, 160 mm²
- Storchschnabelzange 1000 V, gerade, 200 mm²
- Spannungsprüfer 100 - 250 V, lose
- Basic Abmantler „Safety“ ohne Hakenklinge, 8 - 28 mm²
- Industrie-Ringpinsel, Größe 4
- Gipsmulde
- Malerspachtel 40 mm
- Steinmeißel, flachoval, 28 x 250 mm
- Elektrikermeißel 10 x 250 mm
- Schlosserhammer 300 g
- Fäustel 1000 g
- Taschensäge mit Metallsägeblatt
- Abisolierzange „Basic“ 0,5 - 4 mm²



Art. Nr.	Satz	leer	kg	VE
221280	20-teilig	220265	5,200	1

BackpackPro „Basic plus 1000 V“

Werkzeuggurksack für den professionellen Anwender, 3 Fächer aufklappbar bis zum Boden, vorne variabel ohne Einteilung, Mitte mit Einteilung für Werkzeuge, hinten mit Einsteckfächern und Laschen für Werkzeug oder Notebook + Zubehör, gepolsterte Schulterriemen, Beckengurt, abnehmbares Polster für Arbeiten im Sitzen oder Knien, bestückt mit 19 Werkzeugen, wasser- und schmutzabweisend.

Material: extrem starkes **1680D-Polyester**, Farbe: schwarz mit grünen Nähten, BackpackPro 220265.

Inhalt:

- Schraubendreher-Set 1000 V, Phillips, 6-teilig
Inhalt: je 1 Elektriker-Schraubendreher 1000 V
2,5 x 75 mm / 4 x 100 mm / 5,5 x 125 mm / 6,5 x 150 mm,
je 1 Kreuzschlitz-Schraubendreher 1000 V, PH Gr. 1 + 2
- Kombinationszange 1000 V, 180 mm²
- Seitenschneider 1000 V, 160 mm²
- Storchschnabelzange 1000 V, gebogen, 200 mm²
- Spannungstester „TestPen Profi“, 12 - 1000 V
- Abmantler „Basic“ mit Hakenklinge, 8 - 28 mm²
- Abisolierzange „Basic“ 0,5 - 4 mm²
- Industrie-Ringpinsel, Größe 4
- Malerspachtel 40 mm
- Elektrikermeißel 10 x 250 mm
- Schlosserhammer 300 g
- Kabelmesser Holzschalen
- Puk-Säge mit festem Griff
- Maßband 3 m



Art. Nr.	Satz	leer	kg	VE
221278	19-teilig	220265	4,650	1

BackpackPro „Operator 1000 V“

Werkzeuggurksack für den professionellen Anwender, 3 Fächer aufklappbar bis zum Boden, vorne variabel ohne Einteilung, Mitte mit Einteilung für Werkzeuge, hinten mit Einsteckfächern und Laschen für Werkzeug oder Notebook + Zubehör, gepolsterte Schulterriemen, Beckengurt, abnehmbares Polster für Arbeiten im Sitzen oder Knien, bestückt mit 22 Werkzeugen, wasser- und schmutzabweisend.

Material: extrem starkes **1680D-Polyester**, Farbe: schwarz mit grünen Nähten, BackpackPro 220265.

Inhalt:

- Wechselklingen-Set „Vario“ 1000 V, Phillips, 10-teilig
Inhalt: 2K-Wechselgriff, Drehkappe, Wechselklingen Schlitz
0,4 x 2,5 mm / 0,5 x 3,0 mm / 0,8 x 4,0 mm, PH1 / PH2,
PZ/FL 2, Vierkant 1, Doppelbart
- Kombinationszange 1000 V, 180 mm²
- Seitenschneider 1000 V, 160 mm²
- Storchschnabelzange 1000 V, gerade, 200 mm²
- Kabelschneider 1000 V, 200 mm²
- Wasserpumpenzange 1000 V, 240 mm²
- Spannungsprüfer „Profi LED Plus II“ 6 - 1000 V
- Digital Multimeter „Multi Check III“
- Automatische Abisolierzange „Super Plus“ 0,2 - 6 mm²
- Kabelmesser 1000 V, gerade Klinge
- Schaltschrankschlüssel „HUPkey“
- LED Minifluter „HUPlight4“, 4 Watt
- Maßband 3 m



Art. Nr.	Satz	leer	kg	VE
221279	22-teilig	220265	5,570	1

Werkzeugweste HAUPA „Tool Jacket“

Werkzeugweste für den Installateur, bestückt mit 10 Werkzeugen. Schnelle Montage durch robusten Reißverschluss, mit Einsteckfächern innen und außen, besonders geeignet für den Einsatz bei warmen Temperaturen. Rutschfeste Schultergurte, Netzeinlage, atmungsaktiv, 2 Rücken-Dokumententaschen, 5 Schraubendreheraschen (Gummibandjustierung), 1 Schreibstifttasche, 1 Handytasche (Klettverschluss), 1 Scherentasche (Gummibandjustierung), 2 Zangentaschen (Druckknopfverschluss), 1 Spannungsprüfertasche (Klettverschluss), 1 Tasche für Kleinteile (Klettverschluss), Hammerschlaufe. Farbe: grün, schwarz. Breite 500 mm, Höhe 580 mm.

Inhalt:

- 2K-VDE-Elektriker-Schraubendreher mit PZ-Flachschlitzprofil
- 2K-VDE-Elektriker-Schraubendreher 75, 10, 125 mm
- 2K-VDE-Kreuzschlitz-Schraubendreher Phillips 80 mm
- Soft-Grip-Elektriker-Schere 140 mm
- Kombinationszange VDE
- Seitenschneider VDE
- Spannungsprüfer „Basic“
- Schlosserhammer 300g



Art. Nr.	Satz	leer	kg	VE
220560	10-teilig	220053	2,700	1

Werkzeugkoffer „ToolBag“

Werkzeugtasche für den Auszubildenden, mit Einsteckfächern innen und außen, Bodenschale mit Gummi verstärkt, doppelte Kreuznaht für hohe Belastung, abnehmbarer Schultergurt, verstellbar, 10 Einsteckfächer außen (verschiedene Größen), 10 Einsteckfächer innen (verschiedene Größen), Gurte für Wasserwaage (außen), Material: extra starkes 600D-Polyester, wasserdicht und schmutzabweisend, Farbe: grün, schwarz, bestückt mit 22 Werkzeugen.

Inhalt:

- 2K-Kombinationszange 200 mm
- 2K-Seitenschneider 160 mm
- 2K-Storchschnabelzange gerade
- 2K-Abisolierzange 160 mm
- 2K-VDE-Schraubendrehersatz, 6 Elektrikerschraubendreher
- Spannungsprüfer
- Abmantler Hakenklinge 8 - 28 Ø
- Wasserpinsel
- Malerspachtel 40 mm
- Elektrikermeißel 10 x 250 mm
- Steinmeißel 300 mm
- Schlosserhammer 300 g
- Fäustel 1000 g
- Gipsmulde
- Kabelmesser, 1-teilig
- PUK-Säge mit festem Griff
- Zimmermannsbleistift



Art. Nr.	Satz	leer	kg	VE
220500	22-teilig	220061	6,350	1

HAUPA „ToolBag VDE“ 1000 V

Universelle Werkzeugtasche mit Einsteckfächern innen und außen, Bodenschale mit Gummi verstärkt. Bestückt mit 13 Werkzeugen.

Inhalt:

- 2K-VDE-Schraubendrehersortiment PH, 6-teilig
- VDE-Kombinationszange 185 mm
- VDE-Seitenschneider 165 mm
- VDE-Storchschnabelzange 200 mm, gerade
- VDE-Abisolierzange 160 mm
- Universal-Schaltstrahlschlüssel
- Kabelmesser 1000 V
- Spannungsprüfer "Basic"



Art. Nr.	Satz	leer	kg	VE
220510	13-teilig	220061	3,919	1

HAUPA „ToolBag XL Classic“

Werkzeugtasche nicht nur für den Auszubildenden, mit Einsteckfächern innen und außen, Bodenschale mit Gummi verstärkt, doppelte Kreuznaht für hohe Belastung, abnehmbarer Schultergurt, verstellbar, 10 Einsteckfächer außen (verschiedene Größen), 10 Einsteckfächer innen (verschiedene Größen), Gurte für Wasserwaage (außen), Material: extra starkes 600D-Polyester, wasserdicht und schmutzabweisend, Farbe: grün, schwarz. **Tasche 220366.**

Inhalt:

- 2K-VDE Elektriker-Schraubendreher
2,5 x 75, 4 x 100, 5,5 x 125, 6,5 x 150 mm
- 2K-VDE Kreuzschlitzschraubendreher PH, Gr. 1 + 2
- 2K-Kombinationszange 200 mm
- 2K-Kraftseitenschneider 175 mm
- 2K-Storchschnabelzange gerade
- 2K-Abisolierzange 160 mm
- Spannungsprüfer
- Abmantler mit Hakenklinge, 8 - 28 mm Ø
- Wasserpinsel
- Malerspachtel 40 mm
- Steinmeißel 300 mm
- Elektrikermeißel 10 x 250 mm
- Schlosserhammer 300 g
- Fäustel 1000 g
- Gipsmulde
- Kabelmesser, 1-teilig
- PUK-Säge mit festem Griff
- Zimmermannsbleistift



Art. Nr.	Satz	leer	kg	VE
220802	22-teilig	220366	9,810	1

HAUPA „ToolBag XL Go“

Werkzeugtasche nicht nur für den Auszubildenden, mit Einsteckfächern innen und außen, Bodenschale mit Gummi verstärkt, doppelte Kreuznaht für hohe Belastung, abnehmbarer Schultergurt, verstellbar, 10 Einsteckfächer außen (verschiedene Größen), 10 Einsteckfächer innen (verschiedene Größen), Gurte für Wasserwaage (außen), Material: extra starkes 600D-Polyester, wasserdicht und schmutzabweisend, Farbe: grün, schwarz. **Tasche 220366.**

Inhalt:

- VDE-Kombizange 185 mm
- VDE-Kraftseitenschneider 170 mm
- VDE-Storchschnabelzange gerade 200 mm
- 2K-VDE-Schraubendreher PZ/FL 1 + 2
- 2K-VDE-Elektriker-Schraubendreher 2,5x75, 3,5x100, 4x100, 6,5x150 mm
- 2K-VDE-Schraubendreher PH 1 + 2
- Abisolierzange 0,2-6 mm²
- Schaltschrankschlüssel
- Abmantler Hakenklinge 8 - 28 mm Ø



XL

Art. Nr.	Satz	leer	kg	VE
220804	14-teilig	220366	4,400	1

HAUPA „ToolBag XL 1000 V“

universelle Werkzeugtasche mit Einsteckfächern innen und außen, Bodenschale mit Gummi verstärkt. **Tasche 220366.**

Inhalt:

- 2K-VDE Kombinationszange 185 mm
- 2K-VDE Kraftseitenschneider 170 mm
- 2K-VDE Storchschnabelzange 200 mm, gerade
- 2K-VDE Abisolierzange 160 mm
- 2K-VDE Elektriker-Schraubendreher 2,5 x 75, 4 x 100, 5,5 x 125, 6,5 x 150 mm
- 2K-VDE Kreuzschlitzschraubendreher PH, Gr. 1 + 2
- Universal-Schaltschrankschlüssel
- VDE-Kabelmesser gerade Klinge, 50 mm
- Spannungsprüfer „Basic“



1000 V IEC 60900



XL

Art. Nr.	Satz	leer	kg	VE
220800	13-teilig	220366	4,600	1

Werkzeugkoffer „TrendBox Plus“

Werkzeugtasche für den professionellen Anwender, bestückt mit 25 Werkzeugen. Mit 12 Einsteckfächern innen und 8-Einsteckfächer außen, wasserdicht und schmutzabweisend, aus hochfestem 600D-Polyester, mit ergonomischem Tragegriff für schwere Lasten, gepolstertem Tragegurt, doppelter Kreuznaht für hohe Belastung, Gurte für Wasserwaage, einfacher Zugang zu Werkzeugen und Zubehör. Farbe: grün/schwarz. Big Box 220095.

Inhalt:

- 2K-VDE Elektriker-Schraubendreher 2,5 x 75, 4 x 100, 5,5 x 125, 6,5 x 150 mm
- 2K-VDE Kreuzschlitzschraubendreher PH, Gr. 1 + 2
- 2K-Kombizange 180 mm
- 2K-Seitenschneider 160 mm
- 2K-Telefonzange 200 mm
- 2K-Wasserpumpenzange 240 mm
- 2K-Abisolierzange 160 mm
- Bit-Box, 17 tlg.
- Spannungsprüfer „Basic“
- Sechskantstiftschlüsselsatz, 7-tlg.
- verstellbarer Einmaulschlüssel
- Farbpulver/Flasche - blau
- Schlagschnurroller
- Zimmermannsbleistift
- Schlosserhammer 300 g
- Kabelmesser Kunststoffschalen
- Uni-Säge, schwer 150 mm
- Kabelschneider 160 mm tauchisoliert
- Combi-Drillbox
- Schaltschrank-Wasserwaage
- Glasfaser-Maßstab 2 m



Art. Nr.	Satz	leer	kg	VE
220556	25-teilig	220095	6,430	1

HAUPA „TrendBox“

Werkzeugtasche für den professionellen Anwender, bestückt mit 20 Werkzeugen. Mit 12 Einsteckfächern innen und 8-Einsteckfächer außen, wasserdicht und schmutzabweisend, aus hochfestem 600D-Polyester, mit ergonomischem Tragegriff für schwere Lasten, gepolstertem Tragegurt, doppelter Kreuznaht für hohe Belastung, Gurte für Wasserwaage, einfacher Zugang zu Werkzeugen und Zubehör. Farbe: grün/schwarz. Big Box 220095.

Inhalt:

- 2K-Kombinationszange 200 mm
- 2K-Seitenschneider 160 mm
- 2K-Telefonzange gerade
- 2K-Wasserpumpenzange
- 2K-VDE-Schraubendrehersatz, 6 Elektrikerschraubendreher
- Kabelbinder 292 x 3,6 mm
- Schaltschrankwasserwaage
- Malerspachtel 40 mm
- Elektrikermeißel 10 x 250 mm
- VDE/GS Spannungsprüfer
- Schlosserhammer 300 g
- Superabmantler
- Maßband 3 m
- PUK-Säge mit festem Griff
- Zimmermannsbleistift



Art. Nr.	Satz	leer	kg	VE
220550	20-teilig	220095	5,540	1

HAUPA „ProBag Max“

Werkzeugtasche ProBag mit Einsteckfächern innen und außen, Bodenschale aus Kunststoff, doppelte Kreuznaht für hohe Belastung, abnehmbarer Schultergurt, verstellbar, 4 Außentaschen (verschiedene Größen), Halter für Isolierband, 2 große Innenfächer, passend für z.B. DIN A4 Ordner oder 15" Laptops mit diversen Einsteckfächern (verschiedene Größen), Gurte für Wasserwaage (außen), Material: extrem starkes 1680D-Polyester, wasser- und schmutzabweisend, Farbe: grün, schwarz. Tasche 220368.

Inhalt:

- VDE-Kraftseitenschneider 170 mm
- VDE-Kombizange 185 mm
- VDE-Storchschnabelzange, gerade 200 mm
- 2K-VDE-Elektriker-Schraubendreher 2,5x75, 3,5x100, 4x100, 5,5x125, 6,5x150 mm
- 2K-VDE-Schraubendreher PH 1 + 2
- 2K-VDE-Schraubendreher PZ/FL 1 + 2
- Kabelschneider 160 mm tauchisoliert
- Elektronik-Seitenschneider 110 mm
- Elektriker Schere Edelstahl 150 mm
- Automatische Abisolierzange 0,08-6,0 mm²
- LED Kopflampe „Headlight“
- VDE-Kabelmesser Wechselklinge Klinge 50 mm
- Cuttermesser „EXTRA“ mit Ersatzklingen 19 mm
- Spannungsprüfer „Profi LCD Plus“ 12-1.000 V
- Schaltschrankschlüssel
- Massband 3 m
- Rollgabelschlüssel 24 mm
- Bit-Set, 33 teilig
- Industrie Allzweck-Reinigungstücher
- Kabelbinder schwarz UV-beständig 203x4,6 mm
- Kabelbinder natur 203x4,6 mm
- HAUPA „Flex Bag“
- Set X-CrimpPlus



Art. Nr.	Satz	leer	kg	VE
220810	29-teilig	220368	9,180	1

HAUPA „ProBag Start VDE“

Werkzeugtasche ProBag mit Einsteckfächern innen und außen, Bodenschale aus Kunststoff, doppelte Kreuznaht für hohe Belastung, abnehmbarer Schultergurt, verstellbar, 4 Außentaschen (verschiedene Größen), Halter für Isolierband, 2 große Innenfächer, passend für z.B. DIN A4 Ordner oder 15" Laptops mit diversen Einsteckfächern (verschiedene Größen), Gurte für Wasserwaage (außen), Material: extrem starkes 1680D-Polyester, wasser- und schmutzabweisend, Farbe: grün, schwarz. Tasche 220368.

Inhalt:

- 2K-VDE-Elektriker-Schraubendreher 2,5 x 75, 4 x 100, 5,5 x 125, 6,5 x 150 mm
- 2K-VDE-Kreuzschlitz-Schraubendreher PH, Gr. 1 + 2
- 2K-VDE-Telefonzange 200 mm
- 2K-VDE-Kombizange 180 mm
- VDE-Kraftseitenschneider 170 mm
- 2K-VDE-Abisolierzange 160 mm
- Kabelmesser, 1-teilig
- PUK-Taschensäge
- 1 Elektriker-Meißel 10 x 250 mm
- Spannungsprüfer, Klinge 50 mm
- 1 Steinmeißel 300 mm
- 1 Schlosserhammer 300 g
- 1 Fäustel 1000 g
- 1 Spachtel 40 mm
- 1 Gipsmulde
- 1 Pinsel



Art. Nr.	Satz	leer	kg	VE
220814	20-teilig	220368	9,180	1

Nylontaschen

HAUPA „ProBag Go 1000 V“

Werkzeugtasche ProBag mit Einsteckfächern innen und außen, Bodenschale aus Kunststoff, doppelte Kreuznaht für hohe Belastung, abnehmbarer Schultergurt, verstellbar, 4 Außentaschen (verschiedene Größen), Halter für Isolierband, 2 große Innenfächer, passend für z.B. DIN A4 Ordner oder 15" Laptops mit diversen Einsteckfächern (verschiedene Größen), Gurte für Wasserwaage (außen), Material: extrem starkes 1680D-Polyester, wasser- und schmutzabweisend, Farbe: grün, schwarz. Tasche 220368.

Inhalt:

- VDE-Kombizange 185 mm
- VDE-Kraftseitenschneider 170 mm
- VDE-Storchschnabelzange gerade 200 mm
- 2K-VDE-Schraubendreher PZ/FL 1 + 2
- 2K-VDE-Elektriker-Schraubendreher 2,5x75, 3,5x100, 4x100, 6,5x150 mm
- 2K-VDE-Schraubendreher PH 1 + 2
- Abisolierzange 0,2-6 mm²
- Schaltschrankschlüssel
- Abmantler Hakenklinge 8 - 28 mm Ø



Art. Nr.	Satz	leer	kg	VE
220812	14-teilig	220368	9,180	1

Servicetaschen

Servicetasche „HUPsmarthHome“

mit Dokumenteneinschubfach, Einsteckfächer für Werkzeuge und Messgeräte, Kleinteiletasche, große Einsteckfächer, Gummibandschlaufen, separates Hauptfach (gepolstert) für Laptop und Dokumente, durch herausnehmbare Mittelwand unterteilbar. Notebookfach bis 15". Farbe: grün, schwarz. Tasche 220292.

Inhalt:

- VDE-Kombizange 180 mm
- VDE-Seitenschneider 160 mm
- VDE-Storchschnabelzange 45° abgewinkelt 160 mm
- Schraubendreher-Set „HUPslim“ 1000 V PH
- Schraubendreher-Set „HUPslim“ 1000 V PZ/FL
- Abisolierer „Allrounder“ 4 - 15 mm²
- Abmantler „Top Coax Plus“ 4,8 - 7,5 mm²
- Einziehperlonband, 15 m x 3 mm
- Universal-Schaltschrankschlüssel „HUPkey“
- Wasserpumpenzange verchromt, getaucht 170 mm
- Gliedermaßstab
- Leichtmetallwasserwaage 400 mm
- Zimmermannsbleistift
- Schlosserhammer 300 g
- Elektrikermeißel 10 x 250 mm
- Zweipoliger Spannungsprüfer „Basic +“
- Crimpzange für Westernstecker
- Kabelmesser
- Anlegewerkzeug LSA
- Crimpzange HUPsquare10 0,08 - 10 mm²
- Taschensäge „PUK“
- Knarrensraubendreher-Set „FlexBag“
- Elektronik ESD Seitenschneider ohne Wate



Perfekt ausgestattet im neuen Ausbildungsberuf
Elektroniker/-in für Gebäudesystemintegration

VOM ZVEH EMPFOHLENE AUSSTATTUNG

Art. Nr.	Satz	leer	kg	VE
220805	23-teilig	220292	7,550	1

PREMIUM MARKEN Partner  **haupa**[®]

... mit „Sicherheit“ besser

HAUPA GmbH & Co. KG, Königstr. 165-169, 42853 Remscheid, Tel.: +49 (0)2191 8418-0, Fax: +49 (0)2191 8418-840, sales@haupa.com

Serviceetasche „Supply Max“

mit Dokumenteneinschubfach, Einsteckfächer für Werkzeuge und Messgeräte, Kleinteiletasche, große Einsteckfächer, Gummibandschlaufen, separates Hauptfach (gepolstert) für Laptop und Dokumente, durch herausnehmbare Mittelwand unterteilbar. Notebookfach bis 15". Farbe: schwarz, grün.

Inhalt:

- 2K-VDE Elektriker-Schraubendreher 1000 V 2,5 x 75, 3,5 x 100, 4 x 100, 5,5 x 125, 6,5 x 150 mm
- 2K-VDE Kreuzschlitz-Schraubendreher PH, Gr. 1 + 2
- 2K-VDE-Schraubendreher PZ/FL 1 + 2
- 2K-VDE Telefonzange 200 mm, gerade
- 2K-VDE Seitenschneider 165 mm
- 2K-VDE Kombizange 185 mm
- Kabelschneider 160 mm, tauchisoliert
- Elektronik-Seitenschneider 110 mm
- Elektriker Schere Edelstahl 150 mm
- Rollgabelschlüssel 24 mm
- Bit-Set, 33-teilig
- Industrie Allzweck-Reinigungstücher
- VDE Isolierband 15 mm x 10 m Rainbow pack, 10 Rollen
- Kabelbinder schwarz UV-beständig 203x4,6 mm
- Kabelbinder natur 203x4,6 mm
- Automatische Abisolierzange 0,08-6,0 qmm
- VDE-Kabelmesser Wechselklinge Klinge 50 mm
- Cuttermesser „EXTRA“ mit Ersatzklingen 19 mm
- Spannungsprüfer „Profi LCD Plus“ 12-1.000 V
- Schaltschrankschlüssel
- LED Kopflampe 75 lm
- HAUPA „Flex Bag“
- Set X-CrimpPlus
- Maßband 3 m



Art. Nr.	Satz	leer	kg	VE
220293	30-teilig	220292	6,350	1

Serviceetasche „Supply Plus“

mit Dokumenteneinschubfach, Einsteckfächer für Werkzeuge und Messgeräte, Kleinteiletasche, große Einsteckfächer, Gummibandschlaufen, separates Hauptfach (gepolstert) für Laptop und Dokumente, durch herausnehmbare Mittelwand unterteilbar. Notebookfach bis 15". Farbe: schwarz, grün.

Inhalt:

- 2K-VDE Elektriker-Schraubendreher 1000 V 2,5 x 75, 3,5 x 100, 4 x 100, 5,5 x 125, 6,5 x 150 mm
- 2K-VDE Kreuzschlitz-Schraubendreher PH, Gr. 1 + 2
- 2K-VDE-Schraubendreher PZ/FL 1 + 2
- 2K-VDE Telefonzange 200 mm, gerade
- 2K-VDE Seitenschneider 165 mm
- 2K-VDE Kombizange 185 mm
- Kabelschneider 160 mm, tauchisoliert
- Elektronik-Seitenschneider 110 mm
- Elektriker Schere Edelstahl 150 mm
- Rollgabelschlüssel 24 mm
- Industrie Allzweck-Reinigungstücher
- VDE Isolierband 15 mm x 10 m Rainbow pack, 10 Rollen
- Kabelbinder schwarz UV-beständig 203 x 4,6 mm
- Cuttermesser „EXTRA“ mit Ersatzklingen 19 mm
- Spannungsprüfer „Basic“ 6-400 V
- Schaltschrankschlüssel
- LED Kopflampe 75 lm
- Maßband 3 m



Art. Nr.	Satz	leer	kg	VE
220294	24-teilig	220292	6,350	1

Serviceetasche „Supply Basic“

mit Dokumenteneinschubfach, Einsteckfächer für Werkzeuge und Messgeräte, Kleinteiletasche, große Einsteckfächer, Gummibandschlaufen, separates Hauptfach (gepolstert) für Laptop und Dokumente, durch herausnehmbare Mittelwand unterteilbar. Notebookfach bis 15". Farbe: schwarz, grün.

Inhalt:

- 2K-VDE Elektriker-Schraubendreher 1000 V
2,5 x 75, 4 x 100, 5,5 x 125, 6,5 x 150 mm
- 2K-VDE Kreuzschlitz-Schraubendreher PH, Gr. 1 + 2
- 2K-VDE-Schraubendreher PZ/FL 1 + 2
- 2K-VDE Telefonzange 200 mm, gerade
- 2K-VDE-Seitenschneider 165 mm
- 2K-VDE-Kombizange 185 mm
- Kabelschneider 160 mm, tauchisoliert
- Schaltschrankschlüssel
- VDE Isolierband 15 mm x 10 m Rainbow pack, 10 Rollen
- Maßband 3 m



Art. Nr.	Satz	leer	kg	VE
220298	14-teilig	220292	6,350	1

HAUPA „SquareBag Basic 1000 V“

Werkzeugtasche aus 600D Polyester, mit Einsteckfächern innen und außen, mit gepolstertem Tragegurt, Bodenschutz mit Gummi verstärkt, doppelte Kreuznaht. Tasche 220703.

Inhalt:

- Automatische Abisolierzange „Super Plus“ 0,2 - 6 mm²
- VDE-Elektriker-Schraubendreher HUPslim 4 x 100 mm, Klingienstärke je 0,8 und 1,0 mm
- VDE-Schraubendreher HUPslim PH, Größe 1 + 2
- VDE-Schraubendreher HUPslim PZ/FL, Größe 2
- VDE-Storchschnabelzange, abgewinkelt 45°, 200 mm
- VDE-Seitenschneider 160 mm
- VDE-Kombizange 180 mm
- Maßband 3 m
- PU-Textilhandschuhe, Größe 9



Art. Nr.	Satz	leer	kg	VE
220706	11-teilig	220703	3,040	1

HAUPA „ToolContainer Work“

Werkzeugtasche aus 600D Polyester, mit Einsteckfächern innen und außen, mit Metalltragegange und Anti-Rutsch-Griff, abnehmbare Polyesterabdeckung, herausnehmbare Gürteltasche. Tasche 220704.

Inhalt:

- VDE-Schraubendreher-Set HUPslim 1000 V, Phillips, 6-teilig
Inhalt: je 1 VDE-Elektriker-Schraubendreher HUPslim
3,5 x 0,6 x 100 mm | 4 x 0,8 x 100 mm | 5,5 x 1,0 x 125 mm |
6,5 x 1,2 x 150 mm, je 1 VDE-Kreuzschlitz-Schraubendreher HUPslim PH,
Größe 1 + 2
- VDE-Elektriker-Schraubendreher HUPslim 4 x 1,0 x 100 mm
- VDE-Schraubendreher HUPslim PZ/FL 1 + 2
- VDE-Kombizange 180 mm
- VDE-Seitenschneider 160 mm
- VDE-Storchschnabelzange 200 mm
- VDE-Kabelschneider 160 mm
- Abisolierer „Allrounder“ 4 - 15 mm²
- Abmantler „Top Coax Plus“ 4,8 - 7,5 mm²
- Einziehperlonband, 15 m x 3 mm
- 100 x Verbindungsklemmen PC, 5-polig, 1 - 2,5 mm²
- PU-Schnittschutzhandschuhe Level 5, Größe 10
- Universal-Schaltschrankschlüssel „HUPkey“
- LED Taschenlampe „Pen Torch“
- Gliedermaßstab 2 m
- Leichtmetallwasserwaage 400 mm
- Zimmermannsbleistift • Wasserpinsel
- Gipsmulde • Malerspachtel 50 mm
- Steinmeißel 32 x 300 mm
- Schlosserhammer 300 g • Fäustel 1000 g
- Cuttermesser aus Metall
- Metallsäge 300 mm
- SDS-plus-Hammerbohrersatz
- Kontaktspray HUPwetBlock
- Industrie-Reinigungstücher
- Elektrikermeißel 10 x 250 mm



Art. Nr.	Satz	leer	kg	VE
220705	29-teilig	220704	9,800	1

haupa®

... mit „Sicherheit“ besser

Werkzeugsatz 1000 V

in Rolltasche aus schwarzem Kunstleder, für Arbeiten unter Spannung bis 1000 Volt, 10-teilig.

Inhalt:

- 2K-VDE-Elektrikerschraubendreher 2,5 x 75, 4 x 100, 5,5 x 125, 6,5 x 150 mm
- 2K-VDE-Kreuzschlitzschraubendreher Pozidriv, Gr. 1 + 2
- 2K-VDE-Kombinationszange VDE 185 mm
- 2K-VDE-Seitenschneider VDE 185 mm, gesteckte Hüllen
- Spannungsprüfer HAUPA "Basic"
- Kabelmesser VDE 35 mm



Art. Nr.	Satz	leer	kg	VE
220014	10-teilig	220004	1,688	1

VDE/GS - Werkzeugsortiment 1000 V

in roter Klapptasche aus Kunstleder, 11-teilig.

Inhalt:

- 2K-VDE-Elektrikerschraubendreher 2,5 x 75, 4 x 100, 5,5 x 125, 6,5 x 150 mm
- 2K-VDE-Kreuzschlitzschraubendreher PH, Gr. 1
- 2K-VDE-Steckschlüssel 7 mm
- VDE-Kombinationszange 185 mm
- VDE-Rundzange 160 mm
- VDE-Seitenschneider 165 mm
- VDE-Abisolierzange 160 mm
- Spannungsprüfer



Art. Nr.	Satz	Breite	Höhe	Tiefe	kg	VE
220130	11-teilig	300	230	50	2,216	1

Werkzeugkoffer „Tradition“ und „Fan“

aus schwarzem Rindsleder, mit 2 Verschlussriemen und Griff, Innenschlaufen.

220022: Tradition
220024: Fan



Art. Nr.	Breite	Tiefe	Höhe	kg	VE
220022	340	110	170	0,821	1
220024	370	115	255	1,669	1

Werkzeugkoffer „Favorit - Admiral - Profi“

aus schwarzem Rindsleder, mit verzinkter Blechbodenwanne, abklappbare Vorderwand und abschließbare Schlösser, Seitenteile, Vorder- und Rückwand, Boden und Deckel extra verstärkt, mit Bodengleitern, Innenseiten mit Werkzeugeinsteckfächern und verstellbaren Schlaufen, ohne Trageriemen.

220060: Favorit
220064: Admiral
220066: Profi



Art. Nr.	Breite	Tiefe	Höhe	kg	VE
220060	365	150	250	2,126	1
220064	470	145	315	2,990	1
220066	420	150	250	2,378	1

Werkzeugkoffer „Comet“

aus schwarzem Rindsleder, alle Außenkanten mit Aluwinkeln verstärkt, mit verzinkter Blechbodenwanne, seitliche Steckverschlüsse genietet, mit Bodengleitern und seitlichen Schlaufen für Schultertrageriemen, mit abklappbarer Vorder- und Rückwand, 2 Steckschlösser, mit herausnehmbarer Zwischenwand, alle vier Innenseiten mit Werkzeugeinsteckfächern und verstellbaren Schlaufen, ohne Trageriemen.



Art. Nr.	Breite	Tiefe	Höhe	kg	VE
220070	420	165	320	3,939	1

Lederkoffer, unbestückt

Werkzeugkoffer „Magister“

signalrot, aus Rindsleder, mit Einsteckfächern, ohne Bestückung



Art. Nr.	Breite	Tiefe	Höhe	kg	VE
220142	440	165	260	2,700	1

Zubehör

Messingschlösser

Körper aus einem Messingblock, Stahlkugel gehärtet, 2 Schlüssel



Art. Nr.	Gr.	kg	VE
220110	30	0,085	1
220112	40	0,135	1

Schultertrageriemen

mit Schulterschutz und zwei Karabinerhaken



Art. Nr.	kg	VE
220054	0,114	1

Werkzeuglederkoffer

Werkzeugkoffer „Phoenix“

Werkzeugkoffer für den Elektromonteur aus schwarzem Rindsleder, bestückt mit 39 Werkzeugen. Koffer 220070.

Inhalt:

- 2K-Langbeck-Flachzange 160 mm
- 2K-Kombizange 180 mm
- 2K-Seitenschneider 160 mm
- 2K-Telefonzange 200 mm
- 2K-Abisolierzange 160 mm
- 2K-Wasserpumpenzange 240 mm
- ESD-Elektronik-Seitenschneider 115 mm
- ESD-Elektronik-Flachrundzange 130 mm
- Crimpzange für isolierte und nicht isolierte Quetschkabelschuhe
- 2K-Werkstatt-Schraubendreher 6 x 100, 7 x 125, 8 x 150 mm
- 2K-Elektriker-Schraubendreher 2,5 x 75, 4 x 125, 5 x 150, 5 x 175 mm
- 2K-Schraubendreher PH 0, 1 + 2
- 2K-Schraubendreher PZ 1, 2
- 2K-Steckschlüssel SW 5,5, 12, 13
- 2K-Stechahle rund
- Sechskantstiftschlüsselsatz, 8-teilig
- Rollgabelschlüssel 340 mm
- Abmantler Hakenklinge 8 - 28 Ø
- Universalschere 190 mm
- PUK-Säge mit festem Griff
- Elektrikermeißel 10 x 250 mm
- Maßstab 2 m
- Leichtmetallwasserwaage 400 mm
- Schlosserhammer 300 g
- Kabelschneider, max. 16,9 mm
- Elektronik-Schraub.-Satz, 7-teilig
- Cuttermesser Kunststoff
- Kabelmesser Kunststoffschalen
- VDE/GS Spannungsprüfer 125 - 250 V



Art. Nr.	Satz	leer	kg	VE
220156	39-teilig	220070	9,900	1

haupa®

... mit „Sicherheit“ besser

HAUPA GmbH & Co. KG, Königstr. 165-169, 42853 Remscheid, Tel.: +49 (0)2191 8418-0, Fax: +49 (0)2191 8418-840, sales@haupa.com

Werkzeugkofter „Saphir“

Werkzeugkofter für den Elektromonteuer aus schwarzem Rindsleder, bestückt mit 31 Werkzeugen. Kofter 220070.

Inhalt:

- 2K-Langbeck-Rundzange 160 mm
- 2K-Kombizange 180 mm
- 2K-Seitenschneider 165 mm
- 2K-Telefonzange 200 mm
- 2K-Abisolierzange 160 mm
- ESD-Elektronik-Seitenschneider 115 mm
- 2K-Wasserpumpenzange isoliert
- 2K-Elektriker-Schraubendreher 2,5 x 75, 4 x 100, 4 x 125, 5 x 150 mm
- 2K-Werkstatt-Schraubendreher 6 x 100, 7 x 125, 8 x 150 mm
- 2K-Schraubendreher PH 1 + 2
- 2K-Schraubendreher PZ 1 + 2
- 2K-Steckschlüssel SW 5,5, 13
- Sechskantstiftschlüsselsatz, 8-teilig
- Abmantler Hakenklinge, 8 - 28 Ø
- Universalschere 190 mm
- PUK-Taschen-Säge mit festem Griff
- VDE/GS Spannungsprüfer 125 - 250 V
- Schlosserhammer 400 g
- Maßstab 2 m
- Elektronik-Schraub.-Satz, 7-teilig
- Kabelschneider, max. 16,9 mm
- Kabelmesser Kunststoffschalen
- Schaltschrankschlüssel



Art. Nr.	Satz	leer	kg	VE
220154	31-teilig	220070	8,150	1

Werkzeugkofter „Novelle 1“

Werkzeugkofter für den Elektromonteuer aus schwarzem Rindsleder, bestückt mit 26 Werkzeugen. Kofter 220066.

Inhalt:

- 2K-Kombizange 180 mm
- 2K-Seitenschneider 160 mm
- 2K-Kraft-Seitenschneider 180 mm
- 2K-Telefonzange 200 mm
- 2K-Telefonzange 200 mm gebogen
- 2K-Wasserpumpenzange
- 2K-Abisolierzange 165 mm
- 2K-Elektriker-Schraubendreher 75, 125, 150 mm
- 2K-Werkstatt-Schraubendreher 100, 150 mm
- 2K-Schraubendreher PH 1 + 2
- Schraubendreher PZ 1 + 2
- 2K-Stechahle, vierkant
- Abisolierzange 0,5 - 4 mm²
- Malerspachtel 50 mm
- Schlosserhammer 300 g
- Kabelmesser Kunststoffschalen
- Abmantler Hakenklinge 8 - 28 Ø
- Universalschere 140 mm
- PUK-Säge mit verstellbarem Griff
- Spannungsprüfer "Basic"
- VDE/GS Spannungsprüfer 125 - 250 V



Art. Nr.	Satz	leer	kg	VE
220152/1	26-teilig	220066	6,500	1

Werkzeugkofter „Alpha“

Werkzeugkofter aus schwarzem Rindsleder, bestückt mit 19 Werkzeugen.
Koffer 220060.

Inhalt:

- 2K-Kombizange 180 mm
- 2K-Seitenschneider 160 mm
- 2K-Telefonzange 200 mm
- 2K-VDE-Elektriker-Schraubendreher 2,5 x 75, 4 x 100, 5,5 x 125, 6,5 x 150 mm
- 2K-VDE-Kreuzschlitz-Schraubendreher, PH Gr. 1 + 2
- VDE/GS Spannungsprüfer 125 - 250 V
- Abisolierzange 0,5 - 4 mm²
- Abmantler Hakenklinge 8 - 28 Ø
- Kabelmesser, 1-teilig
- PUK-Taschen-Säge mit festem Griff
- Elektriker-Meißel 10 x 250 mm
- Schlitzmeißel 250 mm
- Schlosserhammer 300 g
- Rollmeter 3 m
- Schaltschrankwasserwaage 250 mm



Art. Nr.	Satz	leer	kg	VE
220169	19-teilig	220060	5,200	1

Werkzeugkofter „Start“

Werkzeugkofter für den Auszubildenden aus schwarzem Rindsleder, bestückt mit 20 Werkzeugen, Koffer 220060.

Inhalt:

- 2K-VDE-Elektriker-Schraubendreher 2,5 x 75, 4 x 100, 5,5 x 125, 6,5 x 150 mm
- 2K-VDE-Kreuzschlitz-Schraubendreher PH, Gr. 1 + 2
- 2K-Telefonzange 200 mm
- 2K-Kombizange 180 mm
- 2K-Seitenschneider 160 mm
- 2K-Abisolierzange 160 mm
- Kabelmesser, 1-teilig
- PUK-Taschensäge
- 1 Elektriker-Meißel 10 x 250 mm
- Spannungsprüfer - Klinge 50 mm
- 1 Steinmeißel 300 mm
- 1 Schlosserhammer 300 g
- 1 Fäustel 1000 g
- 1 Spachtel 40 mm
- 1 Gipsmulde
- 1 Pinsel



Art. Nr.	Satz	leer	kg	VE
220168	20-teilig	220060	6,100	1

Werkzeugkofter „Start VDE“

Werkzeugkofter für den Auszubildenden aus schwarzem Rindsleder, bestückt mit 20 Werkzeugen, Kofter 220060.

Inhalt:

- 2K-VDE-Elektriker-Schraubendreher 2,5 x 75, 4 x 100, 5,5 x 125, 6,5 x 150 mm
- 2K-VDE-Kreuzschlitz-Schraubendreher PH, Gr. 1 + 2
- 2K-VDE-Telefonzange 200 mm
- 2K-VDE-Kombizange 180 mm
- 2K-VDE-Seitenschneider 160 mm
- 2K-VDE-Abisolierzange 160 mm
- Kabelmesser, 1-teilig
- PUK-Taschensäge
- 1 Elektriker-Meißel 10 x 250 mm
- Spannungsprüfer, Klinge 50 mm
- 1 Steinmeißel 300 mm
- 1 Schlosserhammer 300 g
- 1 Fäustel 1000 g
- 1 Spachtel 40 mm
- 1 Gipsmulde
- 1 Pinsel



Art. Nr.	Satz	leer	kg	VE
220168/VDE	20-teilig	220060	6,700	1

Werkzeugkofter „Delux“ 1000 V

signalrot, Rindslederkofter bestückt mit 54 Sicherheitswerkzeugen. Kofter 220142.

Inhalt:

- VDE-Telefonzange, gerade
- VDE-Telefonzange, gebogen
- VDE-Kombinationszange 185 mm
- VDE-Seitenschneider 165 mm
- VDE-Abisolierzange 160 mm
- VDE-Kunststoff-Flachzange 180 mm
- 2K-VDE-Elektrikerschraubendreher 2,5 x 75, 4 x 100, 5,5 x 125, 6,5 x 150 mm
- 2K-VDE-Kreuzschlitzschraubendreher PH, Gr. 1 + 2
- 2K-VDE-Steckschlüssel 5,5, 7, 8, 10 mm
- Spannungsprüfer „Profi“
- VDE-Steckschlüsseleinsätze 10, 11, 12, 13, 14, 17, 19
- VDE-Umschaltknarre 1/2"
- VDE-Quergriff 1/2"
- VDE-Einmaulschlüssel SW 10, 12, 13, 19, 22, 24
- VDE-Kabelmesser gerade Klinge, 50 mm
- VDE-Kabelschere 200 mm
- je 5 Aufsteckhüllen 10 mm, Gr. 1, 2, 3
- Kunststoffklammer
- Abdeckklebeband, grau
- Abdeckklebeband, rot
- NH-Sicherheitsgriff
- Fingerhandschuhe 1000 V, Gr. 9



Art. Nr.	Satz	leer	kg	VE
220135	54-teilig	220142	9,460	1

Werkzeuglederkofter 1000 V

Werkzeugkofter „Rotor“ 1000 V

signalrot, Rindslederkofter bestückt mit 46 Sicherheitswerkzeugen.
Koffer 220142.

Inhalt:

- Kombinationszange 185 mm
- Seitenschneider 165 mm
- Abisolierzange 160 mm
- Rundzange 160 mm
- Kunststoffklammer
- Fingerhandschuhe 1000 V, Gr. 10
- 2K-VDE-Schraubendreher 2,5 x 75, 4 x 100 mm
- NH-Sicherheitsgriff
- 2K-VDE Steckschlüssel Gr. 6, 7, 8, 9
- Gummituch 1000 mm
- je 5 Aufsteckhüllen Gr. 1, 10 mm
- je 5 Aufsteckhüllen Gr. 2, 10 mm
- je 5 Aufsteckhüllen Gr. 3, 10 mm
- je 5 Selbstklemmtüllen 10 mm
- je 5 Selbstklemmtüllen 20 mm
- je 5 Selbstklemmtüllen 30 mm
- Kabelmesser
- Spannungsprüfer 150 - 250 V



Art. Nr.	Satz	leer	kg	VE
220140	46-teilig	220142	6,400	1

haupa[®]

... mit „Sicherheit“ besser

HAUPA GmbH & Co. KG, Königstr. 165-169, 42853 Remscheid, Tel.: +49 (0)2191 8418-0, Fax: +49 (0)2191 8418-840, sales@haupa.com

Hartschalenkoffer

Werkzeugkoffer „Start-up S“

ABS

Hartschalenkoffer, schwarz, Innenausstattung: 2 Werkzeugtafeln, Bodenschale mit variablen Trennstegen



Art. Nr.	Breite	Tiefe	Höhe	kg	VE
220028	460	310	180	4,500	1

Werkzeug-Trolley „Start-up Profi“

ABS

Hartschalenkoffer aus ABS-Kunststoff, schwarz, mit integrierten Rollen und ausziehbarem Zugsystem im Kofferboden, Schlösser aus Aluminiumdruckguss. Innenausstattung: 1 Dokumentenfach, 1 Werkzeugtafel, 1 Abdeckplatte mit Einsteckfächern und Klemmfach, Bodenschale.



Art. Nr.	Breite	Tiefe	Höhe	kg	VE
220023	460	160	310	6,740	1

Werkzeugkoffer „Start-up Profi“

ABS

Hartschalenkoffer, schwarz, mit Schultergurt und Zahlenschloss. Innenausstattung: 2 Werkzeugtafeln mit Kletthalterung, 1 Dokumententasche, Bodenschale mit variablen Trennstegen.



Art. Nr.	Breite	Tiefe	Höhe	kg	VE
220031	500	210	430	6,740	1

Werkzeugkoffer „OmegaMax“

ABS+

Hartschalenkoffer, schwarz, 28 Fächer, umlaufende Stoßleiste, 2 abschließbare Schlösser, 1 Zahlenschloss. Innenausstattung: 1 Dokumentenfach, 2 Werkzeugtafeln, Bodenschale mit variablen Trennstegen.



Art. Nr.	Breite	Tiefe	Höhe	kg	VE
220042	470	200	360	6,500	1

Hartschalenkoffer

Werkzeugkoffer „OmegaMax Trolly“

ABS+

Hartschalenkoffer, schwarz, 28 Fächer, umlaufende Stoßleiste, mit integrierten Rollen und ausziehbarem Zugsystem im Kofferboden, 2 abschließbare Schlösser, 1 Zahlenschloss. Innenausstattung: 1 Dokumentenfach, 2 Werkzeugtafeln, Bodenschale mit variablen Trennstegen.



Art. Nr.	Breite	Tiefe	Höhe	kg	VE
220048	470	200	360	7,000	1

Werkzeugkoffer „Omega“

ABS+

Hartschalenkoffer, schwarz, 28 Fächer, umlaufende Stoßleiste, 2 abschließbare Schlösser, 1 Zahlenschloss. Innenausstattung: 1 Dokumentenfach, 2 Werkzeugtafeln, Bodenschale mit variablen Trennstegen.



Art. Nr.	Breite	Tiefe	Höhe	kg	VE
220068	460	180	310	5,039	1

Hartschalenkoffer „Aktion“

ABS+

Hartschalenkoffer, schwarz. Innenausstattung: 2 Werkzeugtafeln mit Dokumententasche, Bodenschale mit variablen Trennstegen.



Art. Nr.	Breite	Tiefe	Höhe	kg	VE
220038	460	160	310	4,580	1

Werkzeug-Trolly „Fly“

HDPEfly

Hartschalenkoffer aus HDPE, extra robust, schwarz, flugtauglich, umlaufende Stoßleiste, hochwertige Beschläge, mit integrierten Rollen und ausziehbarem Zugsystem im Kofferboden, 2 abschließbare Schlösser. Innenausstattung: Dokumentenfach, 3 Werkzeugtafeln, Bodenschale mit variablen Trennstegen.



Art. Nr.	Breite	Tiefe	Höhe	kg	VE
220248	470	360	220	5,320	1

haupa[®]

... mit „Sicherheit“ besser

HAUPA GmbH & Co. KG, Königstr. 165-169, 42853 Remscheid, Tel.: +49 (0)2191 8418-0, Fax: +49 (0)2191 8418-840, sales@haupa.com

Werkzeugkoffer „Pendant“

ABS+

Hartschalenkoffer, signalrot, ohne Bestückung, umlaufende Stoßleiste, hochwertige Beschläge, 2 abschließbare Schlösser, 1 Zahlenschloss. Innenausstattung: 1 Dokumentenfach, 2 Werkzeugtafeln, Bodenschale mit variablen Trennstegen.



Art. Nr.	Breite	Tiefe	Höhe	kg	VE
220076	460	180	310	5,107	1

Montagekoffer „Extreme“

PPsafe

Hartschalenkoffer aus robustem spritzgegossenem Gehäuse aus Copolymer-Polypropylen, schwarz, mit integrierten Rollen und ausziehbarem Teleskopgriff im Kofferboden für Trolley-Funktion.

Das untere Fach kann 3 bis 8 herausnehmbare Schubladen mit variabler Höhe aufnehmen, mit einer Vielzahl von optionalen inneren Konfigurationen, wie z. B. vorwüfliche bicolor Schaumschichten, Behälterkästen für kleine Komponenten und sogar speziell entwickelte Werkzeugpaletten für alle Arten von Handwerkzeugen. Alle Schubladen sind im geöffneten Zustand vollständig zugänglich und verfügen über einen selbsthemmenden Anschlag, um ein versehentliches Herausfallen zu verhindern. Ein zentrales Eintastenschloss sowie ein metallverstärktes Vorhängeschloss bieten die Möglichkeit, alle Fächer mit einem einzigen Schlüssel komplett zu sichern.

Inhalt:

- 2 seitliche Tragegriffe
- 4 robuste und geräuscharme Rollen
- Teleskopgriff für Trolley-Funktion
- Schubladensystem an der Front
- herausnehmbare Schale im oberen Fach
- Zentralschloss mit Schlüssel
- Flächen für Label um Inhalte zu beschriften
- 2 robuste Deckelverschlüsse
- 2 robuste Verriegelungen für Frontklappe
- Schubladen frei konfigurierbar
- stapelbar

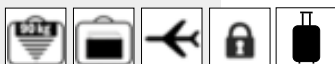

Art. Nr.	Breite	Tiefe	Höhe	kg	VE
220311	581	455	381	14,107	1

Werkzeugtrolley „Extreme“

PPsafe

Wasserdicht und perfekt abgedichtet dank des eingelassenen O-Rings aus Neopren und des Druckablassventils, bietet dieser Koffer einen absoluten Schutz für Ihre Werkzeuge. Hergestellt aus widerstandsfähigem, leichtem Polypropylen, ist er mit robusten Schlössern und einem ergonomischen Griff versehen. Sie sind ideal für den Einsatz in rauer Umgebung, z. B. in der Industrie, Luftfahrt, Militär und Marine.

Inhalt:

- wasserdichter Koffer aus Polypropylen
- wasserdicht und luftdicht nach IP 67
- flugtauglich
- Griff ausziehbar für Trolley-Funktion
- stapelbar
- korrosionsbeständig, sand- und staubdicht
- korrosionsbeständige Metallscharniere
- stoß- und trittfest
- einsetzbar in Temperaturbereichen von -33°C bis +90°C
- ergonomischer und gummierter Griff
- stabile und benutzerfreundliche Verriegelungen
- manuelles Druckablassventil
- im Deckel eingelassene O-Ring Dichtung



Art. Nr.	Breite	Tiefe	Höhe	kg	VE
220299	517	277	217	7,500	1

Werkzeugkoffer „ElektroCombo“

Schwarzer Kunststoffkoffer mit Metallverschlüssen, komplettes Werkzeugsortiment für den Elektriker, Koffer: 490 x 375 x 100 mm

Inhalt:

- 2K-VDE-Kombizange 180 mm
- 2K-VDE-Seitenschneider 160 mm
- 2K-VDE-Abisolierzange 160 mm
- 2K-VDE-Storchschnabelzange 200 mm
- Kabelschneider 160 mm, tauchisoliert
- Crimpzange Aderendhülsen 0,25 - 2,5 mm²
- Sechskantstiftschlüsselsatz Kugelkopf, 9-teilig, extra lang
- VDE Schraubendreherheft „Vario“ lose
- VDE Klinge „Vario“ Schlitz 2.5, 3, 4, 5.5 mm
- VDE Klinge „Vario“ PH 1, 2
- VDE Klinge „Vario“ PZ 1, 2
- VDE Klinge „Vario“ PZ/FL 1 + 2
- Spannungsprüfer Basic, schwarz
- Schaltschrankschlüssel
- Sicherheits Cutter Messer
- Handbügelsäge 150 mm
- Elektrikermeißel 10 x 250 mm
- Wasserwaage 230 mm
- Maßband 5 m
- Umschaltknarre 1/4"
- Schlosserhammer 300 g
- Verlängerung 1/4" 100 mm
- Steckschlüsseleinsatz 1/4"
SW 4, 4.5, 5, 5.5, 6, 7, 8, 9, 10, 11, 12, 13, 14 mm
- Knarrenschaubendreher „FlexPlus“ für lange Bits
- 1/4" Bit 50mm HEX 2, 2.5, 3, 4, 5, 6
- 1/4" Bit 50mm PH 0, 1, 2, 3
- 1/4" Bit 50mm PZ 0, 1, 2, 3
- 1/4" Bit 50mm FD 3, 4, 5, 6
- 1/4" Bit 50mm TX 10, 15, 20, 25, 30, 40
- 1/4" Bit 50mm PZ/FL 1 + 2
- 1/4" SQ x 1/4" Hex Adapter 50 mm
- Sortimentskasten 160 x 115 x 40 mm



Art. Nr.	Satz	Breite	Tiefe	Höhe	kg	VE
104090	78-teilig	490	100	375	6,000	1

Werkzeugkoffer „Start-up Light“



Hartschalenkoffer, schwarz, 2 Werkzeugtafeln, Bodenschale mit variablen Trennstegen, bestückt mit 14 Werkzeugen. Koffer: 220028 „Start-up S“

Inhalt:

- 2K-VDE-Elektriker-Schraubendreher 2,5 x 75 mm
- 2K-VDE-Elektriker-Schraubendreher 4,0 x 100 mm
- 2K-VDE-Elektriker-Schraubendreher 5,5 x 125 mm
- 2K-VDE Kreuzschlitz-Schraubendreher PH, Gr. 1 + 2
- 2K-Kombizange 180 mm
- 2K-Seitenschneider 160 mm
- 2K-Telefonzange 200 mm
- Entmantler „Allrounder“ 4 - 15 mm
- Taschensäge 150 mm, mit Blatt
- Schlosserhammer 300 g
- Kabelmesser Kunststoffheft
- Zimmermannsbleistift
- Maßband 3 m



Art. Nr.	Satz	leer	kg	VE
220269	14-teilig	220028	5,900	1

haupa®

... mit „Sicherheit“ besser

Werkzeugkoffer „Start-up Go“

ABS

Hartschalenkoffer, schwarz, 2 Werkzeugtafeln, Bodenschale mit variablen Trennstegen, bestückt mit 18 Werkzeugen. Koffer: 220028 „Start-up S“

Inhalt:

- 2K-VDE-Elektriker-Schraubendreher Schlitz 2,5 x 75 mm, 4,0 x 100 mm, 5,5 x 125 mm, 6,5 x 150 mm
- 2K-VDE Kreuzschlitz-Schraubendreher PH, Gr. 1 + 2
- 2K-VDE-Kombizange 180 mm
- 2K-VDE-Seitenschneider 160 mm
- 2K-VDE-Storchschnabelzange gebogen, 200 mm
- 2K-VDE-Kabelmesser, gerade Klinge
- Abisolierzange Super Plus 0,2 - 6 mm²
- Abmantler 8 - 28 mm²
- Sechskantstiftschlüsselsatz Kugelkopf 9-teilig, 1,5 - 10 mm, extra lang
- Schaltschrankschlüssel „HUPkey“
- Puk-Säge mit festem Griff
- Schlosserhammer 300 g
- Zimmermannsbleistift
- Maßband 3 m



Art. Nr.	Satz	leer	kg	VE
220267	18-teilig	220028	6,100	1

Lehrlingskoffer „Jobstarter Plus“

ABS

Robuster Hartschalenkoffer, schwarz, abschließbar. Innenausstattung: 2 Werkzeugtafeln, Bodenschale mit variablen Trennstegen. Koffer 220028.

Inhalt:

- 2K-VDE Kombinationszange, 180 mm
- 2K-VDE Seitenschneider, 160 mm
- 2K-VDE Storchschnabelzange, 200 mm
- Abisolierzange 0,5 - 4,0 mm²
- Kabelmesser VDE, gerade
- Abmantler 8 - 28 mm, mit Hakenklinge
- Taschensäge
- 2K-VDE Elektriker Schraubendreher, Schlitz 2,5 x 75, 3,5 x 100, 5,5 x 125, 6,5 x 150 mm
- 2K-VDE Kreuzschlitz-Schraubendreher PH 1 + 2
- 2K-VDE Kreuzschlitz-Schraubendreher PZ 1 + 2
- Spannungsprüfer 120 - 250 V
- Elektrikermeißel
- Steinmeißel, flachoval
- Schlosserhammer
- Fäustel
- Industrie-Ringpinsel, Größe 4
- Malerspachtel
- Gipsmulde
- Zimmermannsbleistift



Art. Nr.	Satz	leer	kg	VE
220027	24-teilig	220028	8,080	1

Werkzeugkoffer „Start-up Max“



Hartschalenkoffer, schwarz, 2 Werkzeugtafeln, Bodenschale mit variablen Trennstegen, bestückt mit 24 Werkzeugen. Koffer: 220028 „Start-up S“

Inhalt:

- 2K-VDE-Elektriker-Schraubendreher Schlitz 2,5 x 75 mm, 4 x 100 mm, 5,5 x 125 mm, 6,5 x 150 mm
- 2K-VDE Kreuzschlitz-Schraubendreher PH, Gr. 1 + 2
- 2K-VDE-Kombizange 180 mm
- 2K-VDE-Storchschnabelzange gebogen, 200 mm
- 2K-VDE-Seitenschneider 160 mm
- 2K-VDE-Kabelschneider 160 mm
- 2K-VDE-Kabelmesser, gerade Klinge
- Abisolierzange Super Plus 0,2 - 6 mm²
- Abmantler 8 - 28 mm²
- Spannungsprüfer „Profi LEDplus II“ 3 - 1.000 V
- Crimpzange Aderendhülsen 0,25 - 2,5 mm²
- Aderendhülsen in Streudose Farbserie III DIN
- Maul-Ringschlüsselsatz 8-teilig.
- Sechskantstiftschlüsselsatz Kugelkopf 9-teilig, 1,5 - 10 mm, extra lang
- Schaltschrankschlüssel „HUPkey“
- LED Taschenlampe „Pen Torch“
- Puk-Säge mit festem Griff
- Schlosserhammer 300 g
- Zimmermannsbleistift
- Maßband 3 m



Art. Nr.	Satz	leer	kg	VE
220268	24-teilig	220028	8,500	1

Werkzeugkoffer „Start-up“



Hartschalenkoffer, schwarz, 2 Werkzeugtafeln, Zahlenschloss, Dokumententasche, Bodenschale mit variablen Trennstegen, Schultergurt, bestückt mit 19 Werkzeugen. Koffer 220031.

Inhalt:

- 2K-VDE-Elektriker-Schraubendreher 2,5 x 75, 4 x 100, 5,5 x 125, 6,5 x 150 mm
- 2K-VDE Kreuzschlitz-Schraubendreher PH, Gr. 1 + 2
- 2K-Kombizange 180 mm
- 2K-Seitenschneider 160 mm
- 2K-Telefonzange 200 mm, 45° abgewinkelt
- 2K-Abisolierzange 160 mm
- Abmantler mit Hakenklinge 8 - 28 mm Ø
- PUK-Taschensäge mit festem Griff
- Elektriker-Meißel 10 x 250 mm
- Spannungsprüfer Klinge 50 mm
- Schlosserhammer 300 g
- Maßband 3 m
- Malerspachtel 40 mm
- Kabelmesser, 1-teilig
- Wasserpinsel



Art. Nr.	Satz	leer	kg	VE
220221	19-teilig	220031	9,180	1

Werkzeugkoffer „Start-up VDE“

ABS

Hartschalenkoffer, schwarz, 2 Werkzeugtafeln, Zahlenschloss, Dokumententasche, Bodenschale mit variablen Trennstegen, Schultergurt, bestückt mit 19 Werkzeugen. Koffer 220031.

Inhalt:

- 2K-VDE Elektriker-Schraubendreher 1000 V 2,5 x 75, 4 x 100, 5,5 x 125, 6,5 x 150 mm
- 2K-VDE Kreuzschlitz-Schraubendreher PH, Gr. 1 + 2
- 2K-VDE Telefonzange 200 mm, 45° abgewinkelt
- 2K-VDE Kombinationszange 185 mm
- 2K-VDE Seitenschneider 165 mm
- 2K-VDE Abisolierzange 160 mm
- Abmantler mit Hakenklinge 8 - 28 mm Ø
- Kabelmesser, 1-teilig
- Schlosserhammer 300 g
- PUK-Taschensäge mit festem Griff
- Elektriker-Meißel 10 x 250 mm
- Spannungsprüfer Klinge 50 mm
- Maßband 3 m
- Malerspachtel 40 mm
- Wasserpinsel



Art. Nr.	Satz	leer	kg	VE
220235	19-teilig	220031	9,300	1

Werkzeugkoffer „EXTRA“ 1000 V

ABS

Hartschalenkoffer, schwarz, Zahlenschloss, 1 Dokumentenfach, 2 abschließbare Schlösser, 2 Werkzeugtafeln, Bodenschale mit variablen Trennstegen, umlaufende Stoßleiste, hochwertige Beschläge, bestückt mit 33 Werkzeugen. Koffer 220031.

Inhalt:

- 2K-VDE-Schraubendrehersatz PZ, 101999/PZ
- 2K-VDE-Schraubendreher PZ/FL 1
- 2K-VDE-Schraubendreher PZ/FL 2
- Abisolierzange 0,2-6 mm²
- Abmantler Hakenklinge 8-28 mm²
- Spannungsprüfer „Basic“ schwarz
- VDE-Kombizange 185 mm
- VDE-Kraftseitenschneider 205 mm
- VDE-Storchschnabelzange gerade 200 mm
- Zimmermannsbleistifte
- Schlosserhammer 300 g
- Elektriker-Meißel 10x250 mm
- Puk-Säge mit festem Griff
- Torpedowasserwaage 225 mm
- Masstab 2 m
- Malerspachtel 40 mm
- Wasserpinsel
- Gipsmulde
- VDE-Kabelmesser gerade Klinge 50 mm
- Fäustel Holzstiel 1000 g
- Stein-Meißel flachoval 28x250 mm
- Industrie Allzweck-Reinigungstücher
- Crimpzange für isolierte Kabelschuhe+Aderendhülsen
- Dosenabmantler 8-13 mm²
- VDE-Kabelschneider 170 mm
- VDE Isolierband 15 mm x 10 m Rainbow pack, 10 Rollen
- Spannungsprüfer „Profi LED Plus“
- HAUPA „Muli Check“ Hochleistungsmultimeter



Art. Nr.	Satz	leer	kg	VE
220309	33-teilig	220031	8,680	1

Werkzeugkoffer 1000 V

Werkzeugkoffer „Profi VDE“ 1000 V

ABS

Hartschalenkoffer, schwarz, 2 Werkzeugtafeln, Zahlenschloss, Dokumententasche, Bodenschale mit variablen Trennstegen, Schultergurt, bestückt mit 35 Werkzeugen. Koffer 220031.

Inhalt:

- 2K-VDE-Elektriker-Schraubendreher 2,5 x 75, 3 x 100, 6,5 x 150, 8 x 175 mm
- 2K-VDE Schraubendreher PH, Gr. 1 + 2
- 2K-VDE Steckschlüssel SW 5,5, 7, 8, 10
- VDE-Storchschnabelzange 200 mm
- VDE-Kombizange 185 mm
- VDE-Kraftseitenschneider 200 mm
- VDE-Abisolierzange 160 mm
- VDE-Kabelschere max. 15 mm
- VDE-Kabelmesser gerade Klinge, 50 mm
- Fingerhandschuhe 1000 V, Gr. 9
- NH-Sicherheitsgriff
- VDE-Gummituch 1000 x 1000 x 1,6 mm
- VDE-Kunststoffklammer 160 mm
- Aufstecktüllen Nr. 1, 2, 3 (je 4 x)
- PVC-Abdeckklebeband rot
- Wärmeschutzhandschuhe
- Schutzbrille EN 166



1000 V IEC 60900



Art. Nr.	Satz	leer	kg	VE
220232	35-teilig	220031	12,920	1

Werkzeuggeständerkoffer

Werkzeug-Trolley „Profi Mobil“

ABS

Hartschalenkoffer, schwarz, Zahlenschloss, 1 Dokumentenfach, 2 abschließbare Schlösser, 2 Werkzeugtafeln, Bodenschale mit variablen Trennstegen, umlaufende Stoßleiste, 51-teilig, hochwertige Beschläge. Koffer 220023.

Inhalt:

- 2K-Steckschlüsselsatz, 7-teilig
- 2K-Elektriker-Schraubendreher 2,5 x 75, 3 x 100, 4 x 100, 4 x 125, 5 x 150 mm
- 2K-Schraubendreher PH, Größe 1+2, isoliert
- Spannungsprüfer „Basic“ 6-400 V
- Bit-Set, 34-teilig
- Bitbox mit Sicherheitsbits, 58-teilig
- Maul-Ringschlüsselsatz, 12-teilig
- Rollgabelschlüssel 24 mm
- Schaltschrankschlüssel
- Schlosserhammer, 300 g
- Abmantler Hakenklinge, 8-28 mm²
- Cuttermesser „EXTRA“ mit Ersatzklingen 19 mm
- Kabelschneider 160 mm, getaucht
- Kabelschneider, max. 16,9 mm
- 2K-Kombizange 185 mm
- 2K-Seitenschneider 165 mm
- 2K-Telefonzange 200 mm
- Abisolierzange 0,2-6 mm²
- Elektronik ESD Seitenschneider ohne Wate 115 mm
- Maßband 5 m
- Schaltschrank-Wasserwaage 250
- Elektro-Isolierband 19 mm x 20 m, schwarz (8x)



Art. Nr.	Satz	leer	kg	VE
220273	51-teilig	220023	14,700	1

haupa®

... mit „Sicherheit“ besser

HAUPA GmbH & Co. KG, Königstr. 165-169, 42853 Remscheid, Tel.: +49 (0)2191 8418-0, Fax: +49 (0)2191 8418-840, sales@haupa.com

Werkzeug-Trolley „Start-up mobil“ 1000 V

ABS

Hartschalenkoffer, schwarz, Zahlenschloss, 1 Dokumentenfach, 2 abschließbare Schlösser, 2 Werkzeugtafeln, Bodenschale mit variablen Trennstegen, umlaufende Stoßleiste, hochwertige Beschläge. Koffer Art. 220023.

Inhalt:

- 2K-VDE-Elektriker-Schraubendreher 2,5 x 75, 4 x 100, 5,5 x 125, 6,5 x 150 mm
- 2K-VDE Kreuzschlitz-Schraubendreher PH, Gr. 1 + 2
- 2K-Kombizange 180 mm
- 2K-Seitenschneider 160 mm
- 2K-Telefonzange 200 mm, 45° abgewinkelt
- 2K-Abisolierzange 160 mm
- Abmantler mit Hakenklinge, Ø 8 - 28 mm
- PUK-Taschensäge mit festem Griff
- Elektriker-Meißel 10 x 250 mm
- Spannungsprüfer Klinge 50 mm
- Schlosserhammer 300 g
- Maßband 3 m
- Malerspachtel 40 mm
- Kabelmesser, 1-teilig
- Wasserpinsel



1000 V IEC 60900



Art. Nr.	Satz	leer	kg	VE
220252	19-teilig	220023	10,940	1

Werkzeug-Trolley „Master Mobil“ 1000 V

ABS

Hartschalenkoffer, schwarz, Zahlenschloss, 1 Dokumentenfach, 2 abschließbare Schlösser, 2 Werkzeugtafeln, Bodenschale mit variablen Trennstegen, umlaufende Stoßleiste, hochwertige Beschläge. Koffer Art. 220023.

Inhalt:

- 2K-VDE-Schraubendrehersatz PH
- VDE-Kabelmesser gerade Klinge
- Industrie Allzweck-Reinigungstücher
- Maßband 3 m
- Puk-Säge mit festem Griff
- VDE-Kabelschneider 230 mm
- VDE-Kombizange 185 mm
- VDE-Seitenschneider 165 mm
- VDE-Storchschnabelzange 45°, 200 mm
- Abisolierzange 0,2 - 6 mm²
- Gehörstöpsel grün SNR 30 db
- 2K-VDE-Schraubendreher PZ/FL 1
- 2K-VDE-Schraubendreher PZ/FL 2
- Einziehperlonband 15 mm, 3
- LED Taschenlampe 18 x 91 mm, 80 lm
- Uni-Abisolierer 0,2 - 4 mm²
- Abmantler Hakenklinge 8 - 28 mm²
- Crimpzange für isolierte Kabelschuhe und Aderendhülsen
- Kabelschneider 160 mm, tauchisoliert
- Crimpzange 0,75 - 16 mm²
- Bitbox mit Sicherheitsbits, 58-teilig
- Schutzbrille
- Schaltschrankschlüssel
- Spannungsprüfer „Profi Plus“
- Elektronik ESD Seitenschneider ohne Wate, 115 mm
- Rollgabelschlüssel 24 mm
- 2K Soft-Gripschere 140 mm
- Kabelverschraubung IP68 M20 lichtgrau
- Aderendhülsen in Streudose Farbserie III DIN
- Kabelbinder schwarz UV-beständig 250 x 4,8 mm
- Nagelschellen 7-10, weiß



1000 V IEC 60900



Art. Nr.	Satz	leer	kg	VE
220254	38-teilig	220023	14,700	1

Werkzeug-Trolley „Master Mobil“ 1000 V“

ABS

Hartschalenkoffer, schwarz, Zahlenschloss, 1 Dokumentenfach, 2 abschließbare Schlösser, 2 Werkzeugtafeln, Bodenschale mit variablen Trennstegen, umlaufende Stoßleiste, hochwertige Beschläge. Koffer 220023.

Inhalt:

- 2K-VDE-Schraubendrehersatz HUPslim PH
- 2K-VDE-Schraubendreher HUPslim PZ/FL 1 + 2
- VDE-Kabelschneider 230 mm
- VDE-Kombizange 180 mm
- VDE-Seitenschneider 160 mm
- VDE-Storchschnabelzange 45°, 200 mm
- Abisolierzange 0,2 - 6 mm²
- VDE-Kabelmesser gerade Klinge
- Industrie Allzweck-Reinigungstücher
- Maßband 3 m
- Puk-Säge mit festem Griff
- Gehörstöpsel grün SNR 30 db
- Einziehperlonband 15 m, 3 mm
- LED Taschenlampe 18 x 91 mm, 80 lm
- Uni-Abisolierer 0,2 - 4 mm²
- Abmantler Hakenklinge 8 - 28 mm²
- Crimpzange für isolierte Kabelschuhe und Aderendhülsen
- Kabelschneider 160 mm, tauchisoliert
- Crimpzange 0,75 - 16 mm²
- Spannungsprüfer „Profi Plus“
- Schutzbrille
- Schaltschrankschlüssel
- Bitbox mit Sicherheitsbits, 58-teilig
- Elektronik ESD Seitenschneider ohne Wate, 115 mm
- Rollgabelschlüssel 24 mm
- 2K Soft-Gripschere 140 mm
- Kabelbinder schwarz UV-beständig 250 x 4,8 mm
- Kabelverschraubung IP68 M20 lichtgrau
- Aderendhülsen in Streulose Farbserie III DIN
- Nagelschellen 7-10, weiß



Art. Nr.	Satz	leer	kg	VE
220329	38-teilig	220023	14,700	1

Werkzeug-Trolley „EXTRA“ 1000 V

ABS

Hartschalenkoffer, schwarz, Zahlenschloss, 1 Dokumentenfach, 2 abschließbare Schlösser, 2 Werkzeugtafeln, Bodenschale mit variablen Trennstegen, umlaufende Stoßleiste, hochwertige Beschläge, bestückt mit 33 Werkzeugen. Koffer 220023.

Inhalt:

- 2K-VDE-Schraubendrehersatz PZ, 101999/PZ
- 2K-VDE-Schraubendreher PZ/FL 1
- 2K-VDE-Schraubendreher PZ/FL 2
- Abisolierzange 0,2-6 mm²
- Abmantler Hakenklinge 8-28 mm²
- Spannungsprüfer „Basic“ schwarz
- VDE-Kombizange 185 mm
- VDE-Kraftseitenschneider 205 mm
- VDE-Storchschnabelzange gerade 200 mm
- Zimmermannsbleistifte
- Schlosserhammer 300 g
- Elektriker-Meißel 10x250 mm
- Puk-Säge mit festem Griff
- Torpedowasserwaage 225 mm
- Masstab 2 m
- Malerspachtel 40 mm
- Wasserpinsel
- Gipsmulde
- VDE-Kabelmesser gerade Klinge 50 mm
- Fäustel Holzstiel 1000 g
- Stein-Meißel flachoval 28x250 mm
- Industrie Allzweck-Reinigungstücher
- Crimpzange für isolierte Kabelschuhe+Aderendhülsen
- Dosenabmantler 8-13 mm²
- VDE-Kabelschneider 170 mm
- VDE Isolierband 15 mm x 10 m Rainbow pack, 10 Rollen
- Spannungsprüfer „Profi LED Plus“
- HAUPA „Muli Check III“ Hochleistungsmultimeter



Art. Nr.	Satz	leer	kg	VE
220307	33-teilig	220023	15,000	1

haupa®

... mit „Sicherheit“ besser

HAUPA GmbH & Co. KG, Königstr. 165-169, 42853 Remscheid, Tel.: +49 (0)2191 8418-0, Fax: +49 (0)2191 8418-840, sales@haupa.com

Service-Trolley für Hybridfahrzeuge 1000 V

ABS

Hartschalenkoffer, schwarz, 2 Werkzeugtafeln, Zahlenschloss, Dokumententasche, Bodenschale mit variablen Trennstegen, Schultergurt. Koffer 220023.

Inhalt:

- 2K-VDE-Elektriker-Schraubendreher 2,5x75, 3x100, 3,5x100, 4x100 mm
- 2K-VDE-Schraubendreher PH 1, 2, 3
- 2K-VDE-Schraubendreher S-Tx 20, 25, 30
- VDE-Sechskanteinsatz 3/8" SW 8, 9, 10, 12, 13, 14, 17, 19, 22
- VDE-Verlängerung 3/8" 250 mm
- VDE-Umschaltknarre 3/8"
- VDE-Wasserpumpenzange 240 mm
- VDE-Kabelschneider 230 mm
- VDE-Kraftseitenschneider 205 mm
- VDE-Seitenschneider 165 mm
- VDE-Flachzange 160 mm
- VDE-Storchschnabelzange gebogen 200 mm
- VDE-Kombizange 205 mm
- VDE-Kabelmesser gerade Klinge 50 mm
- Sicherheitspaket mit Tasche inkl. Matte
- Selbstklemmtüllen 20 mm
- Selbstklemmtüllen 10 mm
- **VDE-Einsatz 3/8", M8, M10, M12** (xzn)
- Absperrband rot/weiß 500 m
- Schild „Gefährliche Spannung“
- Schild „Nicht Schalten“
- Schild „Vorsicht vor auslaufenden Batterien“

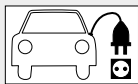

Art. Nr.	Satz	leer	kg	VE
220171	40-teilig	220023	11,100	1

Werkzeug-Trolley „Secure Mobil“ 1000 V

ABS

Hartschalenkoffer, schwarz, Zahlenschloss, 1 Dokumentenfach, 2 abschließbare Schlösser, 2 Werkzeugtafeln, Bodenschale mit variablen Trennstegen, 57-teilig, umlaufende Stoßleiste, hochwertige Beschläge. Koffer Art. 220023.

Inhalt:

- 2K-VDE-Elektriker-Schraubendreher 2,5 x 75, 4 x 100, 5,5 x 125, 6,5 x 150 mm
- 2K-VDE-Schraubendreher PH, Größe 1 + 2
- Spannungsprüfer "Profi LED Plus" 12-1.000 V
- VDE-Einmaulgabelschlüssel WS 10, 12, 13, 19, 22, 24
- VDE-Fingerhandschuhe Größe 9
- VDE-Sicherheitsgriff
- VDE-Kunststoff-Flachzange
- Aufsteckhüllen Nr. 1, 2, 3 (jedes 5x)
- VDE-Kabelmesser 50 mm
- VDE-Kombizange 185 mm
- VDE-Seitenschneider 165 mm
- VDE-Storchschnabelzange 200 mm
- VDE Knarrenkoffer 3/8", 16-teilig
- Elektro-Isolierband rot (6x)



Art. Nr.	Satz	leer	kg	VE
220272	57-teilig	220023	14,700	1



Hartschalenwerkzeugkoffer

2K-Werkzeugkoffer

ABS+ 

Hartschalenkoffer für den Auszubildenden, schwarz, 2 Werkzeugtafeln, eine mit Dokumententasche, Bodenschale mit variablen Trennstegen, 18 Werkzeuge. Koffer 220038.

Inhalt:

- 2K-Telefonzange gerade 200 mm
- 2K-Kombizange 180 mm
- 2K-Kraftseitenschneider 180 mm
- 2K-Abisolierzange 160 mm
- 2K-Elektriker-Schraubendreher 2,5 x 75, 3 x 100, 5,5 x 125, 6,5 x 150 mm
- 2K-Kreuzschlitz-Schraubendreher, Gr. 1 + 2
- Kabelmesser, 1-teilig
- Abmantler Hakenklinge 8 - 28 Ø
- PUK-Taschensäge
- Malerspachtel 40 mm
- Elektriker-Meißel 10 x 250 mm
- Spannungsprüfer 220 - 250 V
- Schlosserhammer 300 g
- Maßstab 2 m



Art. Nr.	Satz	leer	kg	VE
220170	18-teilig	220038	7,000	1

Netzwerk-Servicekoffer

ABS+ 

Hartschalenkoffer, schwarz, für den Elektriker und Netzwerkprofi, 2 Werkzeugtafeln, eine davon mit Dokumententasche, Bodenschale mit 8 herausnehmbaren Kleinkästen, transportsicher abgedeckt. Koffer 220073.

Inhalt:

- 2K-Elektriker-Schraubendreher 2,5 x 75, 4 x 100, 5 x 150 mm
- 2K-Schraubendreher PH 0, 1 + 2
- Schaltschranckschlüssel
- Präzisionsabisolierer 0,25 - 0,8 mm²
- Universalschere 190 mm
- PUK-Säge mit festem Griff
- 2K-Seitenschneider 160 mm
- 2K-Telefonzange 200 mm
- 2K-Telefonzange 200 mm, gebogen 45°
- Crimpzange Koaxverbinder
- ESD-Elektronik-Seitenschneider 115 mm
- Abisolierer Koaxialkabel
- VDE/GS Spannungsprüfer 125 - 250 V
- Elektronik-Schraub.-Satz, 7-teilig
- Abisolierer für UTP-/STP-Datenkabel
- Crimpzange für Westernstecker
- Sensor-Anlegewerkzeug



Art. Nr.	Satz	leer	kg	VE
220141	21-teilig	220038	8,800	1

haupa®

... mit „Sicherheit“ besser

HAUPA GmbH & Co. KG, Königstr. 165-169, 42853 Remscheid, Tel.: +49 (0)2191 8418-0, Fax: +49 (0)2191 8418-840, sales@haupa.com

Werkzeugkoffer „Panther“

ABS+ 

Hartschalenkoffer mit 2 Werkzeugtafeln mit Dokumententasche, Bodenschale mit variablen Trennstegen. Koffer 220038.

Inhalt:

- 2K-Elektriker-Schraubendreher 75, 100, 125, 150 mm
- 2K-Werkstatt-Schraubendreher 100 mm
- 2K-Schraubendreher PZ 1 + 2
- Schaltschrankschlüssel
- Schlitzmeißel 26 x 250 mm
- Elektrikermeißel 10 x 250 mm
- Kabelmesser Kunststoffheft
- Uni-Säge, schwer 150 mm
- 2K-Kombizange 180 mm
- 2K-Kraftseitenschneider 180 mm
- 2K-Telefonzange 200 mm
- 2K-Abisolierzange 165 mm
- Schaltschrank-Wasserwaage 250 mm
- Abmantler Hakenklinge 8 - 28 Ø
- Schlosserhammer 300 g
- Spannungsprüfer „Basic“
- VDE/GS Spannungsprüfer 125 - 250 V



Art. Nr.	Satz	leer	kg	VE
220040	21-teilig	220038	7,460	1

Werkzeugkoffer „HAUPA Compact“

ABS+ 

Hartschalenkoffer, schwarz, 2 Werkzeugtafeln, eine mit Dokumententasche, Bodenschale mit variablen Trennstegen, hochwertige Beschläge, vielseitige Bestückung, Koffer 220038.

Inhalt:

- 2K-Elektriker-Schraubendreher 2,5 x 75, 4 x 100, 4 x 125, 5 x 150 mm
- 2K-Kreuzschlitz-Schraubendreher PH, Gr. 1 + 2
- Elektronikschraubendrehersatz, 7-teilig
- 2K-Kombizange 180 mm
- 2K-Seitenschneider 160 mm
- 2K-Telefonzange 200 mm
- Abmantler Hakenklinge 8 - 28 mm Ø
- Abmantler 4 -16 mm Ø;
- Automatische Abisolierzange 0,2 - 6 mm²
- Kabelschneider mit Biss
- 2K Soft-Grip Schere
- PUK-Taschensäge, fester Griff
- HAUPA „Bit box“, 17-teilig
- SDS-plus Set, 5-teilig
- Wasserwaage 400 mm
- Massband 3 m
- Spannungsprüfer „Basic“



Art. Nr.	Satz	leer	kg	VE
220229	47-teilig	220038	7,180	1

Werkzeugkoffer „Basic“

ABS+ 

Hartschalenkoffer, schwarz, 2 Werkzeugtafeln, eine mit Dokumententasche, Bodenschale mit variablen Trennstegen, 19 Werkzeuge. Koffer 220038.

Inhalt:

- 2K-VDE Elektriker-Schraubendreher 2,5 x 75, 4 x 100, 5,5 x 125, 6,5 x 150 mm
- VDE-Kreuzschlitz-Schraubendreher PH Gr. 1, 2
- 2K-Kombizange 180 mm
- 2K-Seitenschneider 160 mm
- 2K-Telefonzange 200 mm
- 2K-Abisolierzange 160 mm
- Abmantler Hakenklinge 8 - 28 Ø
- Kabelmesser, 1-teilig
- Schlosserhammer 300 g
- PUK-Taschensäge mit festem Griff
- Elektriker-Meißel 10 x 250 mm
- Spannungsprüfer 100 - 250 V
- Maßstab 2 m
- Malerspachtel 40 mm
- Wasserpinsel



Art. Nr.	Satz	leer	kg	VE
220153	19-teilig	220038	6,600	1

Werkzeugkoffer „Basic VDE“

ABS+ 

Hartschalenkoffer, schwarz, 2 Werkzeugtafeln, eine mit Dokumententasche, Bodenschale mit variablen Trennstegen, hochwertige Beschläge, 19 Werkzeuge. Koffer 220038.

Inhalt:

- 2K-VDE-Elektriker-Schraubendreher 2,5 x 75, 4 x 100, 5,5 x 125, 6,5 x 150 mm
- 2K-VDE-Kreuzschlitz-Schraubendreher PH, Gr. 1 + 2
- 2K-VDE-Kombizange 185 mm
- 2K-VDE-Seitenschneider 165 mm
- 2K-VDE-Telefonzange 200 mm
- 2K-VDE-Kabelschneider 200 mm
- Abmantler Hakenklinge 8 - 28 Ø
- Kabelmesser, 1-teilig
- Schlosserhammer 300 g
- PUK-Taschensäge mit festem Griff
- Elektriker-Meißel 10 x 250 mm
- Spannungsprüfer 100 - 250 V
- Maßstab 2 m
- Malerspachtel 40 mm
- Wasserpinsel



Art. Nr.	Satz	leer	kg	VE
220244	19-teilig	220038	7,140	1

haupa®

... mit „Sicherheit“ besser

Werkzeugkoffer „Inspektor“

ABS+

Hartschalenkoffer, schwarz, hochwertige Beschläge, bestückt mit 25 Werkzeugen. Koffer 220068.

Inhalt:

- 2K-Kombinationszange 180 mm
- 2K-Kraftseitenschneider 180 mm
- 2K-Telefonzange 200 mm
- 2K-Telefonzange, abgewinkelt 200 mm
- 2K-Wasserpumpenzange, isoliert
- 2K-Abisolierzange
- 2K-Elektriker-Schraubendreher 75, 125, 150 mm
- 2K-Werkstatt-Schraubendreher 100, 150 mm
- 2K-Kreuzschlitz-Schraubendreher Gr. 1 + 2
- Stechahle kantige Klinge
- Spannungsprüfer 150 - 250 V
- Rollgabelschlüssel 210 mm
- Malerspachtel 50 mm
- Elektriker-Meißel 10 x 250 mm
- Schlosserhammer 300 g
- Kabelmesser, 1-teilig
- PUK-Säge mit verstellbarem Griff
- Leichtmetall-Wasserwaage 400 mm
- Abmantler Hakenklinge 8 - 28 Ø
- Universalschere 190 mm
- Maßstab 2 m



Art. Nr.	Satz	leer	kg	VE
220176	25-teilig	220068	8,980	1

Werkzeugkoffer „Akkurat“

ABS+

Meisterkoffer „Radio - Fernsehen“, Hartschalenkoffer für den Fernsehmechaniker, bestückt mit 32 Werkzeugen. Koffer 220068.

Inhalt:

- 2K-Kombizange 160 mm
- 2K-Seitenschneider 160 mm
- 2K-Telefonzange 200 mm
- 2K-Telefonzange 200 mm gebogen
- 2K-Abisolierzange 160 mm
- ESD-Elektronik-Seitenschneider 115 mm
- ESD-Elektronik-Rundzange 130 mm
- ESD-Elektronik-Flachrundzange 130 mm
- ESD-Elektronik-Flachrundzange 130 mm 45°
- 2K-Elektriker-Schraubendreher 2,5 x 75, 4 x 100, 4 x 125, 5 x 150
- 2K-Elektriker-Schraubendreher 2,5 x 75 (blank)
- 2K-Werkstatt-Schraubendreher 8 x 150 mm
- 2K-Schraubendreher PH 1 + 2
- Flexibler Krallengreifer Gr. 525
- Elektronik-Schraubendreher-Satz, 7-teilig
- Spannungsprüfer 100 - 250 V
- Kontrollspiegel 210 mm
- Stechahle 2K, rund
- 2K-Steckschlüssel SW 5, 5,5, 6
- Pass-/Kontaktschraubendreher
- Elektroniklot Sn 60% 1 mm 100 g
- Kontaktfeilensatz 6-tlg.
- Pinzette isoliert 130 mm spitz
- Pinzette isoliert 145 mm breit
- 2K Soft-Gripschere 140 mm
- Universalschere 190 mm

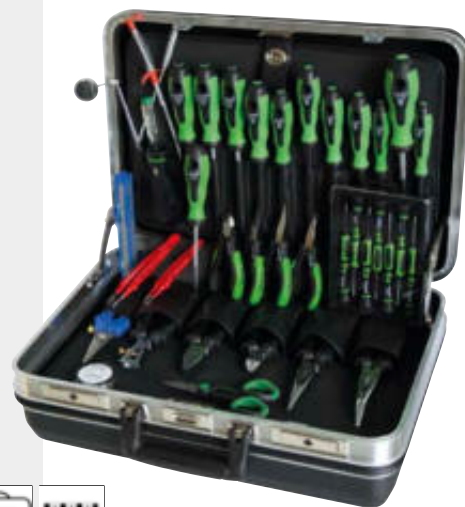

Art. Nr.	Satz	leer	kg	VE
220179	32-teilig	220068	8,180	1

Werkzeugkoffer „Diamant“

ABS+

Meisterkoffer „Elektroweißwaren“, Hartschalenkoffer für den Spezialisten, bestückt mit 23 Werkzeugen. Koffer 220068.

Inhalt:

- 2K-Langbeck-Rundzange 160 mm
- 2K-Langbeck-Flachzange 160 mm
- 2K-Telefonzange 200 mm gebogen
- 2K-Kombizange 160 mm
- 2K-Seitenschneider 160 mm
- 2K-Telefonzange 200 mm
- 2K-Kraftseitenschneider 200 mm
- 2K-Werkstatt-Schraubendreher 6 x 100, 8 x 150 mm
- 2K-Schraubendreher PH 1 + 2
- 2K-Elektriker-Schraubendreher 4 x 100, 5 x 150 mm
- Abisolierzange 0,5 - 4 mm²
- Elektronik ESD Seitenschneider 115 mm
- VDE/GS Spannungsprüfer 125 - 250 V
- Crimpzange für Quetschkabelschuhe
- Steckschlüsselsatz 1/4", 33-teilig
- PUK-Säge mit festem Griff
- Schlosserhammer 300 g
- Kabelmesser Kunststoffschalen
- Universalschere 190 mm
- Kabelschneider max. 16,9 mm



Art. Nr.	Satz	leer	kg	VE
220192	23-teilig	220068	8,500	1

Das ideale Werkzeugsortiment

ABS+

Hartschalenkoffer, schwarz, hochwertige Beschläge, bestückt mit 32 Werkzeugen. Koffer 220068.

Inhalt:

- 2K-Kombizange 180 mm
- 2K-Seitenschneider 160 mm
- 2K-Telefonzange 160 mm
- 2K-Telefonzange 200 mm gebogen
- 2K-Wasserpumpenzange isoliert
- ESD-Elektronik-Seitenschneider 115 mm
- ESD-Elektronik-Flachrundzange 130 mm
- 2K-Elektriker-Schraubendreher 2,5 x 75, 4 x 125, 5 x 150 mm
- 2K-Werkstatt-Schraubendreher 6 x 100, 8 x 150 mm
- 2K-Schraubendreher PH 0, 1 + 2
- 2K-Steckschlüssel SW 7, 8, 10
- 2K-Stechahle vierkant
- Abisolierzange 0,5 - 4 mm²
- Starrer Krallengreifer Gr. 165
- Elektroniklot Sn 60% 1,5 mm 100 g
- VDE/GS Spannungsprüfer 125 - 250 V
- Elektronik-Schraub.-Satz 7-teilig
- Steckschlüsselsatz 1/4" 33-teilig
- Kabelmesser Kunststoffschalen
- Kontrollspiegel 210 mm
- Kontaktlöter 30 Watt
- Schlosserhammer 300 g
- Universalschere 190 mm
- Uni-Säge, schwer 150 mm
- Pinzette gebogen 115 mm



Art. Nr.	Satz	leer	kg	VE
220177	32-teilig	220068	10,260	1

haupa[®]

... mit „Sicherheit“ besser

Werkzeugkoffer „OmegaMax Start VDE“

ABS+ 

Hartschalenkoffer, schwarz, 28 Fächer, 1 Zahlenschloss, 1 Dokumentenfach, 2 abschließbare Schlösser, 2 Werkzeugtafeln, Bodenschale mit variablen Trennstegen, umlaufende Stoßleiste. Koffer 220042.

Inhalt:

- 2K-VDE Elektriker-Schraubendreher 1000 V 2,5 x 75, 4 x 100, 5,5 x 125, 6,5 x 150 mm
- 2K-VDE Kreuzschlitz-Schraubendreher PH, Gr. 1 + 2
- 2K-VDE Telefonzange 200 mm, gerade
- 2K-VDE Kombinationszange 185 mm
- 2K-VDE Seitenschneider 165 mm
- 2K-VDE Abisolierzange 160 mm
- Abmantler mit Hakenklinge, Ø 8 - 28 mm
- Kabelmesser, 1-teilig
- Schlosserhammer 300 g
- PUK-Taschensäge mit festem Griff
- Elektriker-Meißel 10 x 250 mm
- Spannungsprüfer Klinge 50 mm
- Maßband 3 m
- Malerspachtel 40 mm
- Wasserpinsel



Art. Nr.	Satz	leer	kg	VE
220043	19-teilig	220042	11,000	1

Werkzeugkoffer „OmegaMax Trolley Start VDE“

ABS+ 

Hartschalenkoffer, schwarz, 28 Fächer, 1 Zahlenschloss, 1 Dokumentenfach, 2 abschließbare Schlösser, 2 Werkzeugtafeln, Bodenschale mit variablen Trennstegen, umlaufende Stoßleiste. Koffer 220048.

Inhalt:

- 2K-VDE-Elektriker-Schraubendreher 2,5 x 75, 4 x 100, 5,5 x 125, 6,5 x 150 mm
- 2K-VDE Kreuzschlitz-Schraubendreher PH, Gr. 1 + 2
- 2K-Kombizange 180 mm
- 2K-Seitenschneider 160 mm
- 2K-Telefonzange 200 mm, gerade
- 2K-Abisolierzange 160 mm
- Abmantler mit Hakenklinge, Ø 8 - 28 mm
- PUK-Taschensäge mit festem Griff
- Elektriker-Meißel 10 x 250 mm
- Spannungsprüfer Klinge 50 mm
- Schlosserhammer 300 g
- Maßband 3 m
- Malerspachtel 40 mm
- Kabelmesser, 1-teilig
- Wasserpinsel



Art. Nr.	Satz	leer	kg	VE
220137	19-teilig	220048	11,500	1

Werkzeugkoffer 1000 V

Meisterkoffer „Delux Plus“ 1000 V

ABS+

Hartschalenkoffer, signalrot, 2 Werkzeugtafeln, eine mit Dokumententasche, Bodenschale mit variablen Trennstegen, hochwertige Beschläge, komplett mit 54 Sicherheitswerkzeugen. Koffer 220076.

Inhalt:

- VDE-Telefonzange, gerade
- VDE-Telefonzange, gebogen
- VDE-Kombinationszange 185 mm
- VDE-Seitenschneider 165 mm
- VDE-Abisolierzange 160 mm
- VDE-Kunststoff-Flachzange 180 mm
- 2K-VDE-Elektrikerschraubendreher 2,5 x 75, 4 x 100, 5,5 x 125, 6,5 x 150 mm
- 2K-VDE-Kreuzschlitzschraubendreher PH, Gr. 1 + 2
- 2K-VDE-Steckschlüssel 5,5, 7, 8, 10 mm
- VDE-Steckschlüsseleinsätze 10, 11, 12, 13, 14, 17, 19
- VDE-Einmaulschlüssel SW 10, 12, 13, 19, 22, 24
- VDE-Umschaltknarre 1/2"
- VDE-Quergriff 1/2"
- Spannungsprüfer „Profi“
- VDE-Kabelmesser gerade Klinge, 50 mm
- VDE-Kabelschere 200 mm
- je 5 Aufsteckhüllen 10 mm, Gr. 1, 2, 3
- Kunststoffklammer
- Abdeckklebeband, grau
- Abdeckklebeband, rot
- NH-Sicherheitsgriff
- Fingerhandschuhe 1000 V, Gr. 9



Art. Nr.	Satz	leer	kg	VE
220239	54-teilig	220076	11,780	1

Werkzeugkoffer „Leopard“ 1000 V

ABS+

Hartschalenkoffer, signalrot, 2 Werkzeugtafeln, eine mit Dokumententasche, Bodenschale mit variablen Trennstegen, hochwertige Beschläge, komplett mit 32 Sicherheitswerkzeugen. Koffer 220076.

Inhalt:

- 2K-VDE Elektriker-Schraubendreher 2,5 x 75, 4 x 100, 6,5 x 150, 8 x 175, 10 x 200 mm
- 2K-VDE Kreuzschlitz-Schraubendreher PH, Gr. 1 + 2 und PZ Gr. 1 + 2
- Festhalte-Schraubendreher, Schlitz 100, 125 mm
- Festhalte-Schraubendreher, Kreuzschlitz
- Sechskant-Winkel-Schraubendreher 6, 8 mm
- Steckschlüssel 5,5, 6, 7, 8 mm
- VDE Telefonzange, gerade 200 mm
- VDE Telefonzange, gebogen 200 mm
- VDE Kombinationszange 185 mm
- VDE Seitenschneider 165 mm
- VDE Abisolierzange 160 mm
- VDE Rundzange 160 mm
- Spannungsprüfer „Profi“
- VDE Kabelmesser, vollisoliert
- VDE Kabelmesser
- VDE Kabelschere
- Kunststoff-Flachzange 180 mm
- Abdeck-Klebeband, rot 10 m
- Fingerhandschuhe Größe 9, 1000 V
- NH-Sicherheitsgriff



Art. Nr.	Satz	leer	kg	VE
220136	32-teilig	220076	10,380	1

haupa[®]

... mit „Sicherheit“ besser

HAUPA GmbH & Co. KG, Königstr. 165-169, 42853 Remscheid, Tel.: +49 (0)2191 8418-0, Fax: +49 (0)2191 8418-840, sales@haupa.com

Werkzeugkoffer „Power Pack“ 1000 V

ABS+

Hartschalenkoffer, signalrot, 2 Werkzeugtafeln, eine mit Dokumententasche, Bodenschale mit variablen Trennstegen, vielseitige Bestückung mit 21 Sicherheitswerkzeugen. Koffer 220076.

Inhalt:

- 2K-VDE-Elektriker-Schraubendreher 2,5 x 75, 4 x 100, 5,5 x 125, 6,5 x 150 mm
- 2K-VDE-Kreuzschlitz-Schraubendreher PH, Gr. 1 + 2
- 2K-VDE-PZ/FL-Schraubendreher Gr. 1 + 2
- 2K-VDE-Kombizange 185 mm
- 2K-VDE-Seitenschneider 165 mm
- 2K-VDE-Telefonzange 200 mm
- 2K-VDE-Kabelschneider 200 mm
- 2K-VDE-Wasserpumpenzange 240 mm
- VDE Kabelmesser gerade Klinge 50 mm
- Automatische VDE-Abisolierzange 0,2 - 6 mm²
- Spannungstester „TestPen“ 12 - 1000 V
- Spannungsprüfer „Profi“ 12 - 690 V
- Fingerhandschuhe Größe 9, 1000 V
- Gehörschutzstöpsel
- NH-Sicherheitsgriff
- Schutzbrille „PRO“



Art. Nr.	Satz	leer	kg	VE
220303	21-teilig	220076	8,680	1

Werkzeugkoffer „Venus Plus“ 1000 V

ABSfly

Hartschalenkoffer, signalrot, komplett mit 32 Sicherheitswerkzeugen. Koffer 220032.

Inhalt:

- Elektriker-Schraubendreher 2,5 x 75, 4 x 100, 6,5 x 150, 8,0 x 175, 10,0 x 200 mm
- 2K-VDE-Kreuzschlitz-Schraubendreher PH Gr. 1 + 2
- 2K-VDE-Kreuzschlitz-Schraubendreher PZ Gr. 1 + 2
- Sechskant-Winkel-Schraubendreher 5 und 6 mm
- Festhalte-Schraubendreher Schlitz, 100 und 125 mm
- Festhalte-Schraubendreher, Kreuzschlitz
- 2K-VDE-Steckschlüssel 5,5, 6, 7, 8 mm
- Rundzange 160 mm
- Telefonzange, gerade 200 mm
- Telefonzange, gebogen 200 mm
- Kombinationszange 185 mm
- Seitenschneider 165 mm
- Abisolierzange 160 mm
- Spannungsprüfer „Profi“
- Kabelmesser vollisoliert
- Kabelmesser
- Kabelschere
- Kunststoff-Flachzange 180 mm
- Abdeck-Klebeband, rot 10 m
- NH-Sicherheitsgriff
- VDE-Fingerhandschuhe 1000 V, Gr. 9



Art. Nr.	Satz	leer	kg	VE
220033	32-teilig	220032	10,160	1

Werkzeugkoffer „HAUPA-Lebensretter“ 1000 V



Aluminiumkoffer (Art. Nr. 22 00 79), bestückt mit 54 Sicherheitswerkzeugen.
Maße: 830 mm x 550 mm x 300 mm, Gewicht: 37 kg

Inhalt:

- VDE/GS Spannungsprüfer 125 - 250 V
- 2K-VDE-Schraubendreher PZ, Gr. 0
- 2K-VDE-Schraubendreher PZ, Gr. 1
- 2K-VDE-Schraubendreher PZ 2
- 2K-VDE-Schraubendrehersatz PH, 6-teilig
- 2K-VDE-Steckschlüsselsatz, 7-teilig
- VDE-Winkelschraubendreher SW 3, 4, 5, 6, 8, 10, 12
- VDE-Einmaulgabelschlüssel SW 6, 7, 8, 9, 10, 11, 12, 13, 14, 17, 19, 22, 24, 27, 30, 32
- Schaltschrankschlüssel
- VDE Fingerhandschuhe 1000 V, Gr. 10
- Elektriker-Schutzkappe, rot
- VDE-Gesichtsschutzschirm 1000 V
- VDE-Sicherheitsgriff
- VDE-Elektriker-Stiefel Gr. 42
- VDE-Isoliermatte 20000 V
- VDE-Gummituch 600 x 600 x 1,6 mm
- 2 VDE-Kunststoffklammern 160 mm
- 4 Selbstklemmtüllen 10 mm
- Sicherheitsgurt
- Auffanggurt
- Verbindungsmittel 2 m
- VDE-Schonhammer 25 x 290 mm
- VDE-Kabelmesser gerade Klinge 40 mm
- VDE-Kabelschere max. 20 mm
- VDE-Kombinationszange 185 mm
- VDE-Seitenschneider 185 mm
- VDE-Storchschnabelzange 200 mm
- VDE-Abisolierzange 160 mm
- Pinzette isoliert 145 mm gebogen



Art. Nr.	Satz	Breite	Höhe	Tiefe	kg	VE
220400	54-teilig	830	550	300	37,0	1
220079	leer	830	550	300	18,6	1

haupa®

... mit „Sicherheit“ besser

HAUPA GmbH & Co. KG, Königstr. 165-169, 42853 Remscheid, Tel.: +49 (0)2191 8418-0, Fax: +49 (0)2191 8418-840, sales@haupa.com

Montagekoffer „Extreme“



Hartschalenkoffer aus robustem spritzgegossenem Gehäuse aus Copolymer-Polypropylen, schwarz, mit integrierten Rollen und ausziehbarem Teleskopgriff im Kofferboden für Trolley-Funktion. Koffer 220311.

Inhalt:

- 2K VDE-Schraubendreher PZ 1+2
- 2K VDE-Schraubendreher HUPslim PZ/FL 1+2
- 2K VDE-Schraubendreher HUPslim Schlitz 3,5 x100, 4 x 100, 5,5 x 125 mm
- 2K-VDE Schraubendreher HUPslim PH 1+2
- Kabelmantelschneider
- VDE Allround Soft-Gripschere
- VDE-Kabelmesser gerade Klinge 50 mm
- Automatische Abisolierzange 0,08 - 6 mm²
- VDE-Kombizange 180 mm
- VDE-Storchschnabelzange 200 mm
- VDE-Kabelschneider 160 mm
- VDE-Seitenschneider 160 mm
- VDE-Kabelschneider mit Biss 180 mm
- Handkabelschneider Ø 32 mm
- Crimpzange 0,08 - 16 mm²
- HUPcompact „HC01“
- isolierte Aderendhülsen 0,5, 0,75, 1,0, 2,5, 4,0, 6,0 mm²
- Stoßverbinder 0,5-1,0, 1,5-2,5 mm²
- isolierte Flachsteckhülsen 0,5-1,0, 1,5-2,5 mm²
- isolierte Ringkabelschuhe 0,5-1,0, 1,5-2,5 mm²

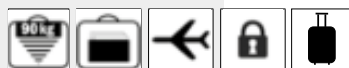

Art. Nr.	Satz	leer	kg	VE
220319	38-teilig	220311	20,200	1

Werkzeugtrolley „Extreme“ 1000 V



Wasserdicht und perfekt abgedichtet dank des eingelassenen O-Rings aus Neopren und des Druckablassventils, bietet dieser Koffer einen absoluten Schutz für Ihre Werkzeuge. Hergestellt aus widerstandsfähigem, leichtem Polypropylen, ist er mit robusten Schlössern und einem ergonomischen Griff versehen. Sie sind ideal für den Einsatz in rauer Umgebung, z. B. in der Industrie, Luftfahrt, Militär und Marine. Koffer 220299.

Inhalt:

- 2K VDE-Schraubendreher PZ 1+2
- 2K VDE-Schraubendreher HUPslim PZ/FL 1+2
- 2K VDE-Schraubendreher HUPslim Schlitz 3,5 x100, 4 x 100, 5,5 x 125 mm
- 2K-VDE Schraubendreher HUPslim PH 1+2
- Kabelmantelschneider
- VDE Allround Soft-Gripschere
- VDE-Kabelmesser gerade Klinge 50 mm
- Automatische Abisolierzange 0,08 - 6 mm²
- VDE-Kombizange 180 mm
- VDE-Storchschnabelzange 200 mm
- VDE-Kabelschneider 160 mm
- VDE-Seitenschneider 160 mm
- Spannungsprüfer "Profi LEDplus II"
- VDE-Sicherheitsgriff
- VDE-Fingerhandschuhe Größe 10
- Klarrennkoffer VDE 1/4"



Art. Nr.	Satz	leer	kg	VE
220323	22-teilig	220299	12,200	1



Hartschalenwerkzeugkoffer

Lehrlingskoffer „Start-up Sanitär“

ABS

Hartschalenkoffer, schwarz, 2 Werkzeugtafeln, Zahlenschloss, Dokumententasche, Bodenschale mit variablen Trennstegen, Schultergurt, bestückt mit 24 Werkzeugen.

Inhalt:

- 2K-VDE Seitenschneider, 160 mm
- 2K-VDE Storchschnabelzange, 200 mm
- Wasserpumpenzange, 240 mm
- 2K-VDE Elektriker Schraubendreher 2,5 x 75, 4 x 100, 5,5 x 125, 6,5 x 150 mm
- 2K-VDE Kreuzschlitz-Schraubendreher PH 1 + 2
- Sechskant-Winkelschraubendrehersatz mit Kugelkopf, 9-teilig, SW 1,5 - 10
- Express-Schlüssel M10
- Rohrzange, 430 mm, Rohr 1 1/2", SW 59 mm
- Rohrschneider, Ø 3 - 35 mm
- Taschensäge DIN 6473 C
- Elektrikermeißel, 12 x 250 mm
- Schlosserhammer DIN 1041
- Malerspachtel, 185 x 40 mm
- Gipsmulde, Ø 125
- Wasserpinsel
- Stahldrahtbürste, 300 mm
- Gliedermaßstab, Holz, 2 m
- Schaltschrank-Wasserwaage, 200 mm
- Zimmermannsbleistift, 150 mm



Art. Nr.	Satz	leer	kg	VE
220263	24-teilig	220031	9,300	1

Werkzeugkoffer „Start-up SHK“

ABS

Hartschalenkoffer, schwarz, 2 Werkzeugtafeln, Zahlenschloss, Dokumententasche, Bodenschale mit variablen Trennstegen, Schultergurt, bestückt mit 57 Werkzeugen. Koffer 220031.

Inhalt:

- 2K-VDE Kraftseitenschneider, 200 mm
- 2K-VDE Storchschnabelzange, 200 mm
- Wasserpumpenzange, 240 mm
- Rohrzange, 430 mm, Rohr 1 1/2", SW 59 mm
- Express-Schlüssel M10
- Schaltschrankschlüssel „HUPkey“ mit Wendebit
- 2K-VDE Elektriker-Schraubendreher Schlitz 3,5 x 100, 5,5 x 125 mm
- 2K-VDE Kreuzschlitz-Schraubendreher PH 1 + 2
- Schraubendreher Tx 15, 20, 25
- Steckschlüsselsatz 1/4", 33-teilig
- Doppelmaulschlüssel DIN 3110, SW 10 - 11
- Doppelmaulschlüssel DIN 3110, SW 12 - 13
- Cuttermesser aus Metall
- Sechskant-Winkelschraubendrehersatz mit Kugelkopf, 9-tlg. SW 1,5 - 10
- Spannungsprüfer 120 - 250 V
- Schlosserhammer DIN 1041
- Achtekant-Steinmeißel, 28 x 250 mm
- Leichtmetallwasserwaagen, 400 mm
- Rohrschneider, Ø 3 - 35 mm
- Kleinstrohrschneider, Ø 3 - 16 mm



Art. Nr.	Satz	leer	kg	VE
220264	57-teilig	220031	12,800	1

Laserbeschriftung

Attraktive Laserbeschriftung für Ihren individuellen Werkzeugkoffer

Zeigen Sie Profil – geben Sie Ihrem Werkzeugkoffer Ihren Namen. Logo und Name in edlem Laserdesign auf Aluminiumplatte.

Sie entscheiden, wo sie angebracht werden soll.



Art. Nr.	kg	VE
220193	Schild	0,020 1

Werkzeugkästen

Sortimentskasten mit Metallverschlüssen bestückt mit Boxen

aus schwarzem Kunststoff, inklusive Kleinteileboxen

Inhalt:

- 6 x Boxen (S) | 49 x 49 x 72 mm
- 11 x Boxen (M) | 49 x 98 x 72 mm
- 2 x Boxen (L) | 98 x 98 x 72 mm
- 2 x Boxen (XL) | 98 x 148 x 72 mm



Art. Nr.	Breite	Tiefe	Höhe	Set	kg	VE
221131	414	338	79	21-tlg.	1,500	1
221133	414	338	79	leer	1,200	1

SysCon - Systemcontainer



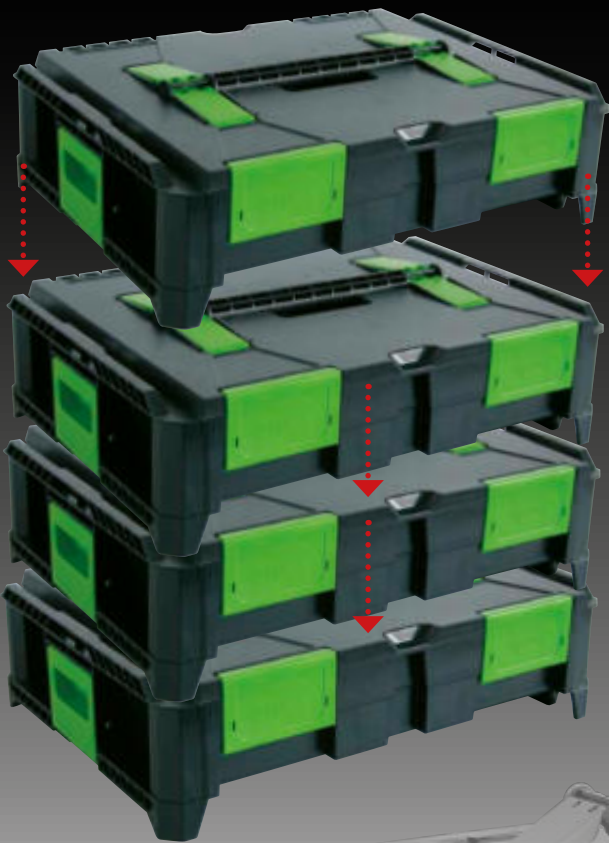

HAUPA SysCon Produkt-Profil:

Die Grundidee der System-Container ist, dass die einzelnen Container miteinander verbunden werden können, um einen leichten Transport zu gewährleisten, wobei der unkomplizierte Zugriff auf den Inhalt aller Container sichergestellt ist. Die Container können leer oder bestückt angeboten werden. Die Bestückung sollte Sortimente mit Verbindungsmaterial, Befestigungsmaterial sowie Werkzeug umfassen.

Ferner sollen die System-Container als Transportmittel für HAUPA Smart-Hydrauliken dienen, da das Stapelkonzept die Möglichkeit bietet, das hydraulische Presswerkzeug mit den entsprechenden Kabelschuhen als System-Einheit zu organisieren.

Mittels vier konischer Füße wird der oberste Container automatisch in die richtige Position auf den unteren Container gelenkt. Die Verbindung der Container entsteht ohne Kraftaufwand bei der einfachen Platzierung aufeinander. Durch die seitlichen Schnappverschlüsse sind die Container ebenso unkompliziert zu trennen. Die Verschlüsse werden leicht nach außen gezogen, wodurch das Anheben möglich wird.

Bei der Stapelung kann der Containergriff aus- oder eingeklappt sein.

Das Design der Container stellt sicher, dass kein Wasser in den Container gelangt.

Qualitätsprofil:

Um maximale Stabilität zu gewährleisten, werden die Container aus ABS hergestellt. ABS hält sowohl hohen als auch niedrigen Temperaturen stand, ohne sich zu verformen oder zu brechen.

Die Härte-Tests unter verschiedensten Bedingungen:

Fall-Tests mit leeren und bestückten Containern, Stress-Tests, Sprung-Tests sowie Zug-Tests beweisen die Robustheit der Container und der Komponenten wie Griffe, Schließklappen, Schnappverschlüsse etc.

Zielgruppe:

Aufgrund der hohen Qualität und der enormen Robustheit ist der Anwender im professionellen Markt angesiedelt: Handwerk - Industrie - Laboratorien, etc.



Test-Simulation	Temperatur	Fallhöhe	Erklärung / Beobachtung
Falltest (leer)	+20° - 10°C	0,5 m	keine Beschädigung des Produkts
		1,0 m	keine Beschädigung des Produkts
		1,5 m	keine Beschädigung des Produkts
		2,0 m	keine Beschädigung, aber Schnappverschlüsse und Schließklappen springen auf
		2,5 m	kleine Bruchstelle an der Decke des inneren Gehäuses, wo der Deckel auf der Unterseite schließt



Test-Simulation	Temperatur	Fallhöhe	Erklärung / Beobachtung
ultimativer Stresstest (Box geschlossen)	+20° - 10°C	2,0 m	keine Beschädigung des Produkts



Test-Simulation	Temperatur	Fallhöhe	Erklärung / Beobachtung
Falltest (Inhalt 5 kg)	+20° - 10°C	0,5 m	keine Beschädigung des Produkts
		1,0 m	keine Bruchstellen
		1,5 m	keine Beschädigung, aber Schnappverschlüsse und Schließklappen springen auf
		2,0 m	keine Beschädigung, aber Schnappverschlüsse und Schließklappen springen auf



Test-Simulation	Temperatur	Sprunghöhe	Erklärung / Beobachtung
Sprungtest (90 kg)	+20° - 10°C	0,3 m	Es ist nicht möglich, das Produkt durch diesen Test zu zerstören.



Test-Simulation	Temperatur	Inhalt	Erklärung / Beobachtung
Griff	+20° - 10°C	60 kg	keine Beschädigung des Griffs
		70 kg	keine Beschädigung, aber Schnappverschlüsse und Schließklappen springen auf



Test-Simulation	Temperatur	Inhalt	Erklärung / Beobachtung
Schnappverschlüsse und Schließklappen	+20° - 10°C	60 kg	keine Beschädigung der Schnappverschlüsse keine Beschädigung der Schließklappen
		70 kg	keine Beschädigung, aber Schnappverschlüsse und Schließklappen springen auf

Systemcontainer

ABS-Kunststoffbox „SysCon S“



Außenmaße: 464 x 353 x 142 mm
Innenmaße: 400 x 300 x 80 mm

ohne Inlay



Art. Nr.	Breite	Tiefe	Höhe	kg	VE
220370	400	300	80	2,200	1

Transportsystem SysCon



für den einfachen und flexiblen Transport von HAUPA
ABS-Kunststoffboxen SysCon

- SysCon durch die seitlichen Schnappverschlüsse auf dem Transportsystem arretierbar
- Metallplatte mit 4 Lenkrollen, davon 2 mit Feststeller
- Max. Tragkraft: 200 kg



Art. Nr.	Breite	Tiefe	Höhe	kg	VE
220653	470	240	105	3,300	1

ABS-Kunststoffbox „SysCon M“



Außenmaße: 464 x 353 x 212 mm
Innenmaße: 400 x 300 x 150 mm

ohne Inlay



Art. Nr.	Breite	Tiefe	Höhe	kg	VE
220372	400	300	150	2,600	1

Schauen Sie sich unseren SysCon
Crashtest auf YouTube an!



ABS-Kunststoffbox „SysCon XL“



Außenmaße: 464 x 335 x 362 mm
Innenmaße: 400 x 300 x 312 mm

ohne Inlay



Art. Nr.	Breite	Tiefe	Höhe	kg	VE
220650	400	300	312	2,800	1



SysCon S mit Sortimenteinsätzen leer



Inhalt:

1	220370	ABS-Kunststoffbox „SysCon S“
2	220376	Schaumeinlage „SysCon“ 395 x 300 x 15 mm
24	221135	Box M



Art. Nr.		kg	VE
220620	leer	2,800	1

SysCon M mit Sortimenteinsätzen leer



Inhalt:

1	220372	ABS-Kunststoffbox „SysCon M“
1	220374/S	Sortimenteinlage „SysCon“
1	220399	Schaumeinlage „SysCon“ 395 x 300 x 10 mm
14	221135	Box M
2	221136	Box L
2	221137	Box XL



Art. Nr.		kg	VE
220770	leer	3,000	1

SysCon S mit Sortimenteinsätzen leer



Inhalt:

1	220370	ABS-Kunststoffbox „SysCon S“
2	220376	Schaumeinlage „SysCon“ 395 x 300 x 15 mm
14	221135	Box M
2	221136	Box L
2	221137	Box XL



Art. Nr.		kg	VE
220628	leer	2,900	1

SysCon M Werkzeugbox leer



Inhalt:

1	220372	ABS-Kunststoffbox „SysCon M“
1	220399	Schaumeinlage „SysCon“ 300 x 395 x 10 mm
1	220374	Werkzeugeinlage „SysCon“
1	220379	Werkzeugtafel „SysCon“ 11 Fächer



Art. Nr.		kg	VE
220622	leer	2,400	1

haupa®

... mit „Sicherheit“ besser

SysCon M Werkzeugbox für Einsätze, leer



Inhalt:

- 1 220370 ABS-Kunststoffbox „SysCon S“
- 2 220377 Schaumeinlage „SysCon“ 395 x 300 x 20 mm
- 1 220406 Schaumeinlage Einsätze „SysCon“ 395 x 300 x 20 mm



Art. Nr.		kg	VE
220626	leer	2,500	1

Werkzeugtafel



variable Inneneinteilung, mit 10 Werkzeugschlaufen,
passend zu Art. 220654, Maße: 275 x 285 mm



Art. Nr.	Breite	Höhe		kg	VE
220655	275	285	unbestückt	0,200	1

Werkzeugtafel SysCon



11 Fächer, für Montage in SysCon-Deckel



Art. Nr.	Breite	Tiefe	Höhe	kg	VE
220379	400	300	20	0,200	1

ABS-Kunststoffbox „SysCon XL“ variabel



Außenmaße: 464 x 335 x 362 mm
Innenmaße: 400 x 300 x 312 mm

inkl. Werkzeugtafel und variabler Inneneinteilung



Art. Nr.	Breite	Tiefe	Höhe	kg	VE
220654	leer	400	300	312	4,300



Schaumeinlage SysCon



Weichschaum, 395 x 300 x 10 mm



Art. Nr.	Breite	Tiefe	Höhe	kg	VE
220399	395	300	10	0,020	1

Schaumeinlage SysCon



Weichschaum, 395 x 300 x 15 mm



Art. Nr.	Breite	Tiefe	Höhe	kg	VE
220376	395	300	15	0,030	1

Schaumeinlage SysCon



Hartschaum, 395 x 300 x 20 mm



Art. Nr.	Breite	Tiefe	Höhe	kg	VE
220377	395	300	20	0,055	1

Schaumeinlage SysCon



Hartschaum, 395 x 300 x 65 mm



Art. Nr.	Breite	Tiefe	Höhe	kg	VE
220378	395	300	65	0,200	1

Werkzeugeinlage SysCon



Polypropylen, 5 Fächer



Art. Nr.	Breite	Tiefe	Höhe	kg	VE
220374	400	300	80	0,200	1

Sortimentseinlage SysCon



Polypropylen, 10 Fächer



Art. Nr.	Breite	Tiefe	Höhe	kg	VE
220375	400	300	80	0,200	1

Sortimentseinlage SysCon



Polypropylen, 18 Fächer



Art. Nr.	Breite	Tiefe	Höhe	kg	VE
220355	400	300	80	0,200	1

Sortimentseinlage SysCon



Polypropylen, mit 12 verstellbaren Fächern



Art. Nr.	Breite	Tiefe	Höhe	kg	VE
220356	400	300	80	0,200	1

Systemcontainer

Box S



ABS, konische Bauform für Stapelbarkeit mit Einrastfunktion für Bodenplatte



Art. Nr.	Breite	Tiefe	Höhe	kg	VE
221134	49	49	72	0,020	1

Box M



ABS, konische Bauform für Stapelbarkeit mit Einrastfunktion für Bodenplatte



Art. Nr.	Breite	Tiefe	Höhe	kg	VE
221135	98	49	72	0,031	1

Box L



ABS, konische Bauform für Stapelbarkeit mit Einrastfunktion für Bodenplatte



Art. Nr.	Breite	Tiefe	Höhe	kg	VE
221136	98	98	72	0,048	1

Box XL



ABS, konische Bauform für Stapelbarkeit mit Einrastfunktion für Bodenplatte



Art. Nr.	Breite	Tiefe	Höhe	kg	VE
221137	148	98	72	0,065	1

Bodenplatte zum Fixieren



Polypropylen, Raster für noch besseren, rutschfesten Halt



Art. Nr.	Breite	Tiefe	kg	VE
221138	400	300	0,100	1

Sackkarre „SysConTrolley“



Merkmale:

- Maximale Ladekapazität: 60 kg
- stabiler Aluminiumrahmen
- Ladeblattgröße: 390 x 1000 x 280 mm

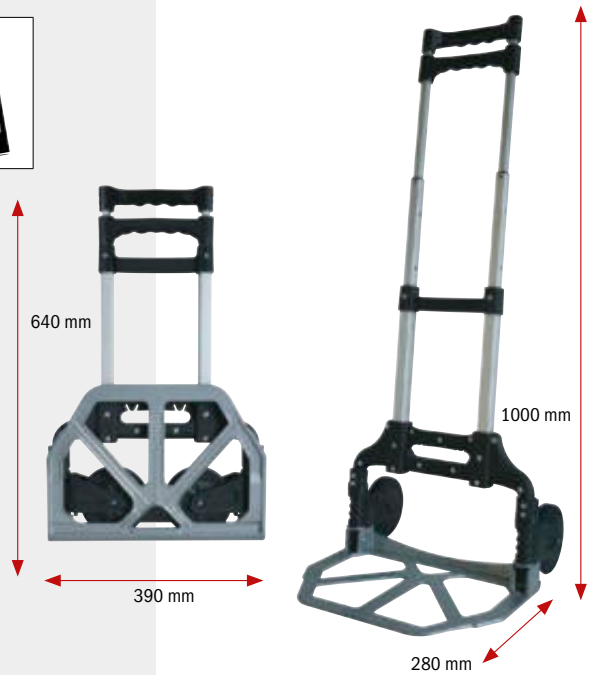

Art. Nr.	max. kg	kg	VE
220602	60	2,500	1

SysCon Ladungssicherung „SysConCar“



Merkmale:

- 21 Langlöcher (Rückseite)
- je 3 Rundlöcher links und rechts
- 5 Rundlöcher Bodenplatte
- Aufnahmevolumen:
max. 5 ABS Boxen „SysCon M“
max. 8 ABS Boxen „SysCon S“



Art. Nr.	Breite	Tiefe	Höhe	kg	VE
220644	475	360	1080	5,000	1

SysCon M Werkzeugsortiment



Inhalt: 17 Werkzeuge

220372	ABS-Kunststoffbox „SysCon M“
220374	Werkzeugeinlage „SysCon“
220399	Schaumeinlage „SysCon“ 400 x 300 x 10 mm
220379	Werkzeugtafel „SysCon“ 11 Fächer
210695	Abisolierzange 0,2 – 6 mm ²
110696	Schalterschranckschlüssel
263842	VDE Isolierband 19 mm x 20 m, schwarz
263844	VDE Isolierband 19 mm x 20 m, weiß
263860	VDE Isolierband 19 mm x 20 m, grün/gelb
200031	Abmantler Hakenklinge 8 – 28 mm ²
211200	2K-VDE-Kombizange DIN 5244 185 mm
211204	2K-VDE-Seitenschneider DIN 5238 B 165 mm
211208	2K-VDE-Storchschnabelzange DIN 5236 A 200 mm, gerade
101870	2K-VDE-Schraubendreher PZ/FL 1
101872	2K-VDE-Schraubendreher PZ/FL 2
101910	2K-VDE-Elektriker-Schraubendreher 2,5 x 75 mm
101914	2K-VDE-Elektriker-Schraubendreher 3,5 x 100 mm
101916	2K-VDE-Elektriker-Schraubendreher 4,0 x 100 mm
101920	2K-VDE-Elektriker-Schraubendreher 6,5 x 150 mm
101942	2K-VDE-Schraubendreher PH 1
101944	2K-VDE-Schraubendreher PH 2



Art. Nr.	Satz	leer	kg	VE
220392	17-teilig	220372	4,300	1

SysCon M Werkzeugsortiment „Start VDE“



Inhalt: 22 Werkzeuge

220372	ABS-Kunststoffbox „SysCon M“
220374	Werkzeugeinlage „SysCon“
220399	Schaumeinlage „SysCon“ 400 x 300 x 10 mm
220379	Werkzeugtafel „SysCon“ 11 Fächer
240042	Leichtmetallwasserwaage 400 mm
180184	Schlosserhammer 300 g
210695	Abisolierzange 0,2 – 6 mm ²
200043	Uni-Abisolierer 0,2 – 4 mm ²
211200	2K-VDE-Kombizange DIN 5244 185 mm
211217	2K-VDE-Kraftseitenschneider DIN 5238 A 170 mm
211208	2K-VDE-Storchschnabelzange DIN 5236 A 200 mm, gerade
101999	2K-VDE-Schraubendrehersatz PH
101870	2K-VDE-Schraubendreher PZ/FL 1
101872	2K-VDE-Schraubendreher PZ/FL 2
180092	Elektrikermeißel 10 x 250 mm
100647	Spannungsprüfer 100 – 250 V, lose
150090	Zimmermannsbleistifte
150024	Malerspachtel 40 mm
150004	Wasserpinsel
240002	Maßstab 2 m
150006	Gipsmulde



Art. Nr.	Satz	leer	kg	VE
220608	22-teilig	220372	6,500	1

HUPchemie



haupa
... mit „Sicherheit“ besser

Montagekleber HUPfix+



Anwendung HUPfix+:

Verklebung von Metallen, Holz und Kunststoffen mit- und untereinander im Elektrohandwerk, Bausektor, Möbelindustrie, Containerbau, Blechverarbeitung, Apparatebau, Klimatechnik, Yacht/Bootsbau, Karosserie, Fahrzeugbau und Fensterbau. Einsetzbar in Bereichen, wo Silikon nicht zu verarbeiten ist. Ein Klebstoff, der eine noch nie dagewesene Anfangshaftung aufweist. Mit HUPfix+ ist es möglich, auch schwere Teile wie Kabel, Steine, Holz, Fliesen und Metalle an Decken und Wänden zu verkleben, wo herkömmliche Klebstoffe nachgeben und abrutschen.

Eigenschaften:

Die zu verklebenden Teile müssen sauber, öl- und fettfrei sein. HUPfix+ einseitig auftragen und Teile positionieren und fest anpressen. Die Haftung erfolgt sofort. Hautbildung nach 10 bis 15 Minuten. Durchhärtgeschwindigkeit 3 mm/24 Stunden. Temperaturbeständigkeit: -40 bis +100°C (kurzfristig 2-3 Std. bis 130°C). Verarbeitungstemperatur: +5 bis +40°C.



Art. Nr.	ml		kg	VE
170206	310	Kleben/Dichten	0,450	1

MS-Polymer HUPfix

Anwendung HUPfix:

HUPfix ist ein hochwertiger Kleb- und Dichtstoff auf Basis von MS Polymer. UV-, witterungs-, salzwasser- und chlorbeständig. Sehr gute Haftung auf vielen Untergründen, in den meisten Fällen ohne Primer. Schnelle Durchhärtung. Die Fuge muss sofort nach dem Auftragen mit säurefreiem Seifenwasser geglättet werden.

Eigenschaften:

Temperaturfest von -40 bis +100°C. Verarbeitungstemperatur +5 bis +40°C. HUPfix kann als Klebstoff und zur Fugendichtung eingesetzt werden, überstreichbar.



Art. Nr.	ml		Farbe	kg	VE
170216	310	Kleben/Dichten	transparent	0,300	1
170210	310	Kleben/Dichten	grau	0,440	1
170212	310	Kleben/Dichten	schwarz	0,440	1
170214	310	Kleben/Dichten	weiß	0,440	1



Silikon HUPsilicon

Anwendung HUPsilicon:

Für Dehnfugen im Innen- und Außenbereich, Fensterverglasung und Abdichtung von Anschlussfugen bei Holz-, Kunststoff-, Aluminiumfenstern. Entspricht DIN 18545 Teil 2. Sehr gute Haftung auf den meisten marktüblichen Lasuren und Lacken.

Eigenschaften:

Dauerelastisch. Alterungs-, witterungs-, UV-beständig. Anstrichverträglich. Geruchsneutral. Keine Frührisbildung. Gute Haftung auf Arbeitsplatten. Keine Oberflächenklebrigkeit. Temperaturbeständigkeit -50°C bis +150°C. Verarbeitungstemperatur +5°C bis +40°C. Hautbildungszeit ca. 10-15 Min. (bei 23°C).



Art. Nr.	ml		Farbe	kg	VE
170200	310	Kleben/Dichten	transparent	0,450	1
170202	310	Kleben/Dichten	weiß	0,450	1

Hochtemperatursilikon HUPsilicon

Anwendung HUPsilicon:

Zur Fugen- und Flächenabdichtung in temperaturkritischen Bereichen (extreme Kälte, wie Hitze). Als Beschichtung von Feststoffdichtungen verwendbar. Zur Abdichtung von Antriebsachsabdeckungen, Einlasssystemen, Differentialdeckeln, Getriebe-, Front- und Nackenwellenlagerdeckeln, Thermostatgehäusen, Ölpumpen, Ölwanne, Stirnrad-Deckeln, Scheinwerfer und Straßenbeleuchtungen, Windschutzscheiben, Wasserpumpen etc. (nicht geeignet für die Verklebung von PP-, PE-, Teflon®- und Bitumenuntergründen geeignet, sowie für Teile, die ständig Lösungsmitteln ausgesetzt sind).

Eigenschaften:

Dicht- und Klebmasse auf Silikonbasis. Hitzestabilisiert, ausgezeichnete Beständigkeit gegenüber UV- und Witterungseinflüssen und gegenüber Motor- und Getriebeölen, widerstandsfähig gegen Chemikalien, mechanische Beeinflussung und Umwelteinflüsse, beständig gegen Wasser, Salzwasser, Kälte, Wärme, sehr hohe Flexibilität und gute Haftung auf fast allen Untergründen. Farbe: schwarz, Hautbildungszeit: 10 Min. Temperaturbeständigkeit: -40 °C bis +260 °C



Art. Nr.	ml		Farbe	kg	VE
170250	310	Kleben/Dichten	schwarz	0,450	1

Kartuschenspitze

für 310 ml Kartuschen



Art. Nr.		kg	VE
300116	Kleben/Dichten	0,003	1

Kartuschenpistole „Profi“

für 310 ml Kartuschen



- zum Verarbeiten von Silikon- und Polymerkartuschen

Art. Nr.		kg	VE
170254	Kleben/Dichten	0,450	1

2 Komponenten Hochleistungskleber HUPmega

Anwendung HUPmega:

Verkleben von Metall, Stein, Keramik, Holz und Kunststoff. Einfache Anwendung. Extrem hohe Festigkeit. HUPmega wird automatisch gemischt. Innerhalb von 4 Minuten Teile zusammenfügen und 24 Stunden aushärten lassen (ca. 75% der Endfestigkeit schon nach 2 Stunden bei Raumtemperatur).

Eigenschaften:

Temperaturbeständigkeit: -55°C bis +120°C
Topfzeit: ca. 5 Minuten.
Mechanische Bearbeitung: nach ca. 30 Minuten
Endaushärtung: nach 24 Stunden
Verarbeitungstemperatur: von +10°C bis +30°C
Witterungsbeständig, gute Medienbeständigkeit
Lagertemperatur +6°C bis max. +28°C.



Art. Nr.	ml		kg	VE
170220	25	Kleben/Dichten	0,050	1

Mixtülle

- für 2 Komponentenkleber



Art. Nr.		kg	VE
170234	Kleben/Dichten	0,003	1

2 Komponenten-Epoxydkleber HUPepoxyd

Anwendung HUPepoxyd:

Verkleben von Metall, (Hart-) Kunststoff, Keramik, Glas, Porzellan, Stein, Holz, Beton, Gummi u. v. m. Ideal für optisch anspruchsvolle Verklebungen.

Klebefläche reinigen, Verschluss öffnen und Mischdüse aufschrauben. Die ersten 2 g entsorgen, da diese noch nicht 1:1 gemischt sind. Danach den Klebstoff auftragen und Teile zusammenfügen. Mischdüse entfernen und entsorgen. Verschluss aufsetzen. Angebrochene Kartuschen kühl lagern und möglichst schnell verarbeiten (kann auch ohne Mischdüse verarbeitet werden).

Eigenschaften:

Temperaturbeständigkeit: -40°C bis +80°C

Verarbeitungstemperatur: +10°C bis +30°C

Endaushärtung: 24 Stunden, Topfzeit: ca. 5 Minuten.



Art. Nr.	ml		kg	VE
170222	25	Kleben/Dichten	0,025	1

2 Komponenten Flüssigmetall HUPfastMetal

Anwendung HUPfastMetal:

Ausbessern von Rissen, Fehlbohrungen, Löchern etc. Geeignet für hochfeste Verklebungen von Metall und Metalllegierungen (Stahl, Aluminium).

Klebefläche reinigen, Verschluss öffnen und Mischdüse aufschrauben. Die ersten 2 g entsorgen, da diese noch nicht 1:1 gemischt sind. Danach den Klebstoff auftragen und Teile zusammenfügen. Mischdüse entfernen und entsorgen. Verschluss aufsetzen. Angebrochene Kartuschen kühl lagern und möglichst schnell verarbeiten (kann auch ohne Mischdüse verarbeitet werden).

Eigenschaften:

Temperaturbeständig: -50°C bis +120°C, Topfzeit ca.

5 - 10 Minuten. Nach ca. 30 Minuten kann eine mechanische Bearbeitung der reparierten Stelle erfolgen.



Art. Nr.	ml		kg	VE
170224	25	Kleben/Dichten	0,025	1

Sekundenkleber HUPsuperglue

Anwendung HUPsuperglue:

Die Oberflächen müssen sauber, öl- und fettfrei sein. HUPsuperglue dünn und einseitig auftragen und Teile zusammenpressen.



Art. Nr.	ml		kg	VE
170226	20	Kleben/Dichten	0,020	1

Feintropfspitze



Art. Nr.			kg	VE
170236		Kleben/Dichten	0,001	1

Doppelseitiges Acryl-Klebeband

HUPTapeDouble

Anwendung HUPTapeDouble:

Hält dauerhaft und sicher auf fast allen glatten Oberflächen wie Metall, Holz, Glas, Kunststoff, Keramik und Gummi. Ideal zur Montage von Halterungen, Schildern, Haken, Ablageelementen, etc.

Nicht geeignet für: PE, PP, PTFE (z.B. Teflon®), Silikon, Papier und Vinyl-Tapeten, nicht tragfähigen Untergründen sowie auf Oberflächen mit schmutzabweisenden Beschichtungen.

Eigenschaften:

HUPTapeDouble ist ein extrem starkes, doppelseitiges Klebeband. Zum beständigen Verkleben, Montieren und Befestigen im Außen- und Innenbereich. bis zu max. 1,3 kg belastbar. Transparent. Die Oberflächen werden nicht beschädigt. Feuchtigkeitsbeständig. In trockenen, sauberen und gut gelüfteten Bereichen bei +10°C bis +30°C 1 Jahr haltbar. Temperaturbeständigkeit -30°C bis 180°C.



Art. Nr.			kg	VE
170232		Kleben/Dichten	0,050	1

Schraubensicherung mittelfest HUPlockM

Anwendung HUPlockM:
Für alle Schrauben mit Gewinden bis M36.
Hochviskos, mittelfest, demontierbar.

Eigenschaften:
Handfest: 10 - 20 Minuten
Funktionsfest: 1 - 3 Stunden
Temperaturbeständig: -55 bis +150°C



Art. Nr.	ml		kg	VE
170238	50	Kleben/Dichten	0,050	1

Schraubensicherung hochfest HUPlockH

Anwendung: HUPlockH
Für alle Schrauben mit Gewinden bis M20.
Mittelviskos, hochfest, schwer demontierbar.

Eigenschaften:
Handfest: 10 - 20 Minuten
Funktionsfest: 1 - 3 Stunden
Temperaturbeständig: -55 bis +150°C



Art. Nr.	ml		kg	VE
170240	50	Kleben/Dichten	0,050	1

Kabel-Montage-Spray HUPcable

Anwendung HUPcable:
Die vorbereiteten Kabel besprühen. Nach Verdunsten des Treibgases (wenige Sekunden) Kabel einziehen.

Eigenschaften:
Erleichtert das Einziehen von Kabeln in den Schutzschlauch.



Art. Nr.	ml		kg	VE
170174	400	Beschichten+Schmieren	0,450	1

Schmier- und Gleitmittel auf Wasserbasis

Die Reibung wird damit über 80% beseitigt und erleichtert mit sehr guter Gleitfähigkeit die Kabelverlegung in jeder Situation. Denn sobald der Wasserteil verdampft ist, bleibt der Hauptstoff des Gleitmittels, der garantiert, problemlos alte Kabel herausziehen bzw. neue einzuführen, und das auch nach Jahren und unter verschiedenen Temperaturbedingungen.

Gel-Gleitmittel art. 143344: Plastikflasche 500 ml
Gel-Gleitmittel art. 143345: Plastikflasche 1.000 ml



Art. Nr.		kg	VE
143344	500 ml Plastikflasche	0,572	1
143345	1.000 ml Plastikflasche	1,150	1

Dispenser für Plastikflasche



Art. Nr.		kg	VE
143346	Beschichten+Schmieren	0,016	1

Schaumgleitmittel

Die Reibung wird damit über 80% beseitigt und erleichtert mit sehr guter Gleitfähigkeit die Kabelverlegung in jeder Situation. Denn sobald der Wasserteil verdampft ist, bleibt der Hauptstoff des Gleitmittels, der garantiert, problemlos alte Kabel herausziehen bzw. neue einzuführen, und das auch nach Jahren und unter verschiedenen Temperaturbedingungen.

Spraydose 400 ml



Art. Nr.		kg	VE
143348	400 ml Spraydose	0,457	1



Aluminium-Spray HUPalu

Anwendung HUPalu:

Zur Wartung und Werterhaltung von Maschinenteilen, zur Bearbeitung von Maschinen, Öfen, Heiz- und Dampfanlagen, Rohrleitungen, Auspuffanlagen und Turbinen etc., als Behälterschutz, Beschichtung für Felgen, LKW-Aufbauten uvm.

Eigenschaften:

HUPalu Reines Aluminiumspray 99,5%, hitzebeständig bis 900°C, korrosionsschützend und hochtemperaturfest, kratz-, bürst- und abriebfest, witterungsbeständig.



Art. Nr.	ml		kg	VE
170154	400	Beschichten+Schmieren	0,450	1

Markierungsspray HUPmark

Anwendung HUPmark:

Die zu besprühende Fläche muss trocken, sauber und fettfrei sein. Dose auf Raumtemperatur bringen. Vor Gebrauch und nach jeder Sprühpause kräftig schütteln, bis sich die Rührkugel frei bewegt. Nach Gebrauch Überkopf absprühen.

Eigenschaften:

Markier-Spray für Industrie, Handwerk, Hoch- und Tiefbau usw. Zur schnellen, sauberen und dauerhaften Markierung von: Beton, Holz, Mauerwerk, Metall, Asphalt, Erde, Pflaster, Glas, Keramik usw.

Zur Kennzeichnung und Markierung von: Geh- und Fahrwegen, Baumaßnahmen, Durchbrüchen, Rohr- und Leitungsverläufen.

- frei von Schwermetall, Blei und Cadmium
- schnelltrocknend
- abrieb- und wetterfest

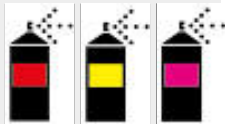

Art. Nr.	ml	Form	Farbe	kg	VE
170140	500	Beschichten+Schmieren	leuchttrot	0,550	1
170141	500	Beschichten+Schmieren	leuchtgelb	0,550	1
170142	500	Beschichten+Schmieren	leuchtpink	0,550	1

Zink-Spray HUPzincDark/Light

Anwendung HUPzincDark/HUPzincLight:

Zur Nachbesserung von feuerverzinkten Teilen, nachträglicher Schutz nach Schweißarbeiten, zur Ausbesserung beschädigter Oberflächen, Korrosionsschutz durch galvanische Wirkung, Schutzversiegelung für Rohrleitungen und Metalle, Grundierung für nachfolgende Anstriche. Bildet eine dauerhafte Schutzschicht mit wasserunlöslichem Zinkoxid auf Eisen (Stahl) und schützt damit auch schadhafte Stellen.

Eigenschaften:

HUPzinc ist ein Gemisch aus hochreinem Zink- und Aluminiumpulver, hitzebeständig, witterungsbeständig und schnelltrocknend.

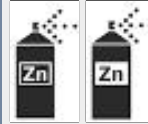

Art. Nr.	ml		Farbe	kg	VE
170150	400	Beschichten+Schmieren	Dark	0,450	1
170152	400	Beschichten+Schmieren	Light	0,450	1

Zink-Spray 550 HUPzincKorro

Anwendung HUPzincKorro:

Dose gut schütteln bis die Mischkugel deutlich hörbar ist und der Wirkstoff gut durchgemengt ist. Die zu behandelnde Oberfläche mit der Drahtbürste reinigen oder besser sandstrahlen. Oberfläche muss fettfrei und sauber sein. Beste Verarbeitungstemperatur 16-32 °C. Für ein optimales Ergebnis aus 25-30 cm Abstand mit kurzen Sprühbewegungen auftragen. Nur für den gewerblichen Gebrauch. Vorversuche zur Wirkung und Materialverträglichkeit durchführen.

Eigenschaften:

Die eingesetzten Zink und Zinkverbindungen enthalten über 99% Reinstzink, Gitterschnitt geprüft nach DIN EN ISO 2409, hitzebeständig bis 500 °C, Dornbiegeprüfung getestet nach DIN EN ISO 1519, Salzsprühnebel getestet nach DIN 50021, nachträglicher Schutz nach Schweißarbeiten zur Ausbesserung beschädigter Oberflächen, Schutzversiegelung für Rohrleitungen und Metalle, bildet eine dauerhafte Schutzschicht mit wasserunlöslichem Zinkoxid auf Eisen (Stahl) und schützt damit auch schadhafte Stellen.



Art. Nr.	ml		kg	VE
170153	400	Beschichten+Schmieren	0,450	1



Edelstahl-Spray HUPinox

Anwendung HUPinox:

Zur Wartung, Ausbesserung und Werterhaltung von Edelstahl, zur Bearbeitung von Rohrleitungen, Maschinen, LKW-Aufbauten, Silos, Turbinen etc., als Behälter- und Tankanlagenschutz uvm.

Eigenschaften:

HUPinox Edelstahlbeschichtung, Legierung u. a. aus Chrom >15%, Nickel >7%, Mangan >1%, hitzebeständig bis 300°C, korrosionsschützend und temperaturfest, widerstandsfähige und witterungsbeständige Schutzschicht, gute und sichere Haftung auf Metall, Holz, Glas, Stein uvm.



Art. Nr.	ml		kg	VE
170156	400	Beschichten+Schmieren	0,450	1

Silikon-Spray HUPsil

Anwendung HUPsil:

Zur Beseitigung von Knarr-, Quietsch- und Laufgeräuschen an Maschinen, Fahrzeugen, Ketten. Als Gleitmittel und als Alterungsschutz. Zur Reinigung, Pflege und zum Schutz von Metallen, Gummi und Kunststoff, zum Einziehen von Gummi und Kunststoffprofilen, etc.

Eigenschaften:

Das Silikon-Spray HUPsil ist ein Universal-, Gleit- und Schmiermittel. Es ist wasserfest, witterungs- und temperaturbeständig von -30°C bis +200°C. Es wirkt antistatisch und staubabweisend, schmiert und imprägniert alle Oberflächen ohne zu fetten, antikorrosiv und feuchtigkeitsabweisend.



Art. Nr.	ml		kg	VE
170162	400	Beschichten+Schmieren	0,450	1

Universal-Schmiermittel HUP40

Anwendung HUP40:

Löst und macht alle durch Rost und Oxydation festsitzenden Schrauben, Bolzen, Muttern, Werkzeuge, Scharniere, Mechaniken, Rollen etc. wieder „gängig“. Schützt und versiegelt alle glatten und lösemittelbeständigen Oberflächen aus Metall, Kunststoff, PVC, Gummi etc. Verdrängt und beseitigt Feuchtigkeit und Schweißwasser. Wirkt Kriech- und Fehlerströmen an Kabeln, elektrischen Verbindungen und Anlagen, Gerätegehäusen, Zündkabeln, Verteilerkappen etc. entgegen. Schmiert und pflegt feinste Mechaniken, Werkzeuge, Maschinen, Geräte, Schlösser, Gleit- und Führungsschienen, Rollen, Bolzen, Scharniere, Verschraubungen, etc. Silikonfrei! Es schmelzt Eis an Schlössern, Schrauben, Gelenken und Verschraubungen.

Eigenschaften:

HUP40 Qualitäts-Universal-Spray mit 1001 Lösungen!



Art. Nr.	ml		kg	VE
170166	400	Beschichten+Schmieren	0,450	1

PTFE-Spray HUPptfe

Anwendung HUPptfe:

Dort wo Öl- oder Fettschmierungen unerwünscht sind. Spezial-Schmiermittel für alle wartungsfreien Gleitschmierungen pflegt und schützt alle Metalle, Leder und Holzteile – Alterungsschutz für Gummiteile, Dichtungen und Kunststoffe. Zur Beseitigung von Knarr-, Quietsch- und Laufgeräuschen an Maschinen, Ketten, Fenstern, Türen, Ausziehschubladen etc. in der Kunststoff-, Holz-, Papier- und Textilverarbeitung. Wasserfeste Beschichtung von Papier, Kork und Textilien.

Eigenschaften:

HUPptfe ölfreies Trockenschmierungs-Spray. Hochtemperaturbeständiger Oberflächenschutz von -60°C bis +230°C mit Langzeitwirkung und niedrigem Reibungskoeffizienten, schnell trocknend, stark haftend, fettfrei und farblos, geschmacksneutral nach dem Auftragen, Schutzfilm wirkt antikorrosiv und feuchtigkeitsabweisend.



Art. Nr.	ml		kg	VE
170158	400	Beschichten+Schmieren	0,450	1

Allround PTFE-Spray HUPptfeSynt

Anwendung HUPptfeSynt:

Speziell für dauerhafte Schmierung unter sehr starkem Druck und reibenden Bedingungen. Es schützt alle beweglichen Teile und unterbindet Verhaken, Knarren und Quietschen.

Eigenschaften:

HUPptfeSynt zum Schmieren von feinmechanischen, so wie druckbelasteten Teilen in einem enorm großen Temperaturbereich.



Art. Nr.	ml		kg	VE
170160	400	Beschichten+Schmieren	0,450	1

Polymer-Spray HUPpolymer

Anwendung HUPpolymer:

Ersatz für Silikon Spray als Einzieh-, Gleit- und Schmierhilfe, wie auch als Langzeitpflege für Gummi, EPDM, PP, PVC etc. Deutlich verbesserte Gleiteigenschaften auf beschichteten Oberflächen - die Reibwerte werden bis zu 40% reduziert. Behandelte Oberflächen weisen ein farbvertiefendes Aussehen auf. Beschichtete Oberflächen sind wasserabweisend, unempfindlicher gegenüber Verschmutzung. Problemlose Weiterverarbeitung (Verkleben, Lackieren, Bedrucken etc.) von angrenzenden Materialien.

Eigenschaften:

HUPpolymer für Kontaminationen von Werkzeug und gefertigten Teilen, die beim Einsatz von Silikonölen auftreten können, werden vermieden. Keine Bildung von Spannungsrissen bei Kontakt behandelte Profile mit Plexiglas oder Polycarbonat.



Art. Nr.	ml		kg	VE
170170	400	Beschichten+Schmieren	0,450	1

haupa®

... mit „Sicherheit“ besser

Schneidöl HUPdrill

Anwendung HUPdrill:

Gezielte und saubere Anwendung beim Schneiden, sehr ergiebig und effizient im Verbrauch durch Dosiersprühkopf. Für Maschinen, bei denen eine vollständige Trennung des Kühlschmierstoffes von dem eingesetzten Hydrauliköl oder Schmieröl nicht gegeben ist. Geeignet für die Bearbeitung von Eisen, Leicht- und Buntmetallen.

Eigenschaften:

HUPdrill Spezial Schneidöl, transparent. Legiertes Öl enthält hochwirksame EPAdditive und polare Wirkstoffe, elastischer Schmierfilm mit Korrosionsschutz, hochbelastbar durch tragfähige Grenzschichtbildung, hohes Druckaufnahmevermögen. Sorgt für verschleißarmen Betrieb mit Korrosionsschutz.



Art. Nr.	ml		kg	VE
170172	400	Beschichten+Schmieren	0,450	1

Rostlöser-Spray HUPrustEX

Anwendung HUPrustEX:

Durchdringt den Rost, entfernt Öle, Harze, Teer und Ölkohle, löst hartnäckige Verbindungen problemlos, beseitigt Knarr- und Quietschgeräusche, schützt langfristig, durchdringt selbst Engstellen und erleichtert damit die Demontage von Teilen. Löst festsitzende Schraubverbindungen, bringt alle korrodierten Verbindungen, wie Verschraubungen, Muttern, Bolzen, Gelenke wieder in Bewegung.

Eigenschaften:

HUPrustEx unterwandert und löst äußerst wirksam Rost, konserviert und schützt vor erneutem Rostbefall durch einen MoS2-Schutzfilm.



Art. Nr.	ml		kg	VE
170164	400	Beschichten+Schmieren	0,450	1

Kontaktspray HUPwetBlock

Anwendung HUPwetBlock:

Durch seine hochwirksamen Bestandteile werden alle Arten von elektrischen Kontakten und Verbindungen gegen Feuchtigkeit und Korrosion geschützt. Wasser und Feuchtigkeit wird zuverlässig verdrängt. Die Produkteigenschaften bleiben auch nach mehreren Monaten der Anwendung sowohl im Innen- als auch im Außenbereich bestehen und verhindern damit dauerhaft Kriechströme und Kurzschlüsse in: Beleuchtungsanlagen, Anschlüssen und Fassungen, Elektrischen Maschinen und Geräten, Pumpen, Sprechanlagen, Schalter und Armaturen, Steckverbindungen und Kontakten, Steckdosen, Sicherungskästen, Kabelverbindungen, Kabeltrommeln, Batteriepolen, Motorelektrik, Zündanlagen, Klingelsysteme uvm.



Art. Nr.	ml		kg	VE
170180	400	Beschichten+Schmieren	0,450	1

Schnellentfetter HUPdegreaser

Anwendung HUPdegreaser:

Entfernt Staub, Schmutz Öl, Metallabrieb, entfernt auch Wachs oder Harze aus Hochspannungsschaltern, Klimaanlage, Antennenisolatoren, Motoren, Ventilatoren, Schaltanlagen, Kabeln, usw.

Eigenschaften:

HUPdegreaser ist ein Entfetter und Reiniger für extreme Verschmutzungen. Intensive Schnellreinigung, rückstandsfrei und schnelle Verdunstung.

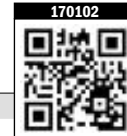

Art. Nr.	ml		kg	VE
170102	500	Reinigen	0,600	1



Elektro-Motoren-Reiniger HUPelectroClean

Anwendung HUPelectroClean:

Zur Entfernung von Staub, Schmutz, Ölen, Fetten, Schmier und Kohlenstaub an elektromechanischen Kontakten, Relais, Leitungen, Verteilern, Spulen usw. Kann auch zur Vorreinigung für eine anschließende Lackierung eingesetzt werden.

Eigenschaften:

Der Elektro-Motoren-Reiniger HUPelectroClean besteht aus einem Gemisch von hochwertigen Kohlenwasserstoffen und Reinigungsverstärkern. Reinigt flecken- und streifenfrei und verdunstet nach der Reinigung rückstandsfrei.



Art. Nr.	ml		kg	VE
170114	400	Reinigen	0,450	1

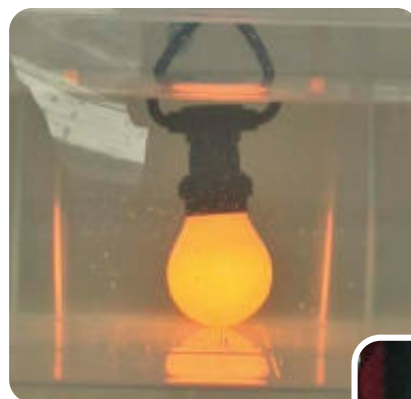

**Universalreiniger
HUPcleanMulti**

Anwendung HUPcleanMulti:

Reinigung von Fenstern, Spiegeln, Glas, Bildschirmen, Kunststoffflächen, Fliesen, etc. in Industrie und Handwerk.

Eigenschaften:

HUPcleanMulti ist ein Multi-Schaum mit Orangenaroma. Intensivreiniger, für einen funkelnden Glanz auf allen Oberflächen. Kraftvoll, aber mild. Sehr wirtschaftlich durch hohe Konzentration, hautfreundlich. Reinigt mit Aktivschaumwirkung.



Art. Nr.	ml		kg	VE
170104	500	Reinigen	0,550	1

**Metallentfetter
HUPmetalClean**

Anwendung HUPmetalClean:

Grobe Verunreinigungen mechanisch entfernen. Aus kurzer Entfernung besprühen und Reinigungsmittel ablaufen lassen. Die zu reinigenden Teile sind in wenigen Sekunden sauber und trocken. Ein Ausbau der Teile ist nicht notwendig, wenn die abgelösten Verunreinigungen mit der Flüssigkeit ablaufen können.

Eigenschaften:

Rückstandsfreie und schnelle Verdunstung, entfernt Fett, Öl, Wachsreste, Edding, Filz- und Kugelschreiber, Harze und hartnäckigste Schmutzablagerungen auf allen metallischen Oberflächen. Zur rückstandsfreien Entfettung aller Metallgegenstände, aber auch als Vorreiniger für eine anschließende Lackierung oder Verklebung einsetzbar.

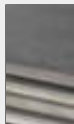

Art. Nr.	ml		kg	VE
170103	500	Reinigen	0,600	1

Schaumreiniger HUPclean



Anwendung HUPclean:

Streifenfreie Reinigung von Fenstern, Bildschirmen, Kunststoffen, Gebäuden, Fahrzeugen und Maschinen.

Eigenschaften:

HUPclean ist ein multifunktionaler Reiniger und gewährleistet beste Sauberkeit bei Öl, Fett, Wachs und ähnlichen Verschmutzungen.



Art. Nr.	ml		kg	VE
170100	500	Reinigen	0,550	1
170101	1000	Reinigen	1,050	1

**Etikettenentferner
HUPlableEx**

Anwendung HUPlableEx:

Rückstandsfreie Entfernung von Kleberresten, Etiketten, Schmier, Bitumen, frischen PU-Schaumresten und hartnäckigen Verschmutzungen. Zur Endreinigung von Metalloberflächen (auch vor der Lackierung) im gesamten Bereich der Industrie, Gewerbe und Handwerk geeignet.

Eigenschaften:

HUPlableEx ist kraftvoll, dennoch materialschonend, verdunstet schnell und rückstandsfrei.



Art. Nr.	ml		kg	VE
170112	400	Reinigen	0,450	1

Dosieraufsatz „Target Control System“

Das „Target Control System“ ist ein stabiler, flexibler Dosieraufsatz, der auch jederzeit demontiert werden kann.

Er ist mit vielen HAUPA Aerosol Produkten („Vaterventil“/Stem) kompatibel. Das heißt: noch genaueres, exakteres Sprühen und Dosieren. Zielgerecht, punktgenau und gut dosiert.

Nicht für Spraydosen Art. 170106, 170150, 170152, 170400



Art. Nr.			kg	VE
170406	Reinigen		0,020	1

Hautschutz HUPskinProtect

Anwendung HUPskinProtect:

Für den täglichen Gebrauch in der Industrie, im Handwerk. Schützt die Hände und auch andere Körperpartien durch einen Schutzfilm vor dem Kontakt mit Öl, Fett, Teer, Farben, Stäuben und vielen anderen Schmutz- und Schadstoffarten. Es kann allergische Reaktionen mit vielen Stoffen verhindern, da zwischen der Haut und dem Medium ein Schutzfilm aufgebaut ist.

Eigenschaften:

HUPskinProtect erleichtert die Hautreinigung. Die Haut bleibt atmungsaktiv und trocknet nicht aus. Dermatologisch getestet.



Art. Nr.	ml		kg	VE
170116	250	Reinigen	0,300	1

Druckluftspray HUPair

Anwendung HUPair:

HUPair Druckluftspray zur Kühlung und zur Fehlersuche an überhitzten Teilen. Zur Entfernung von Staub, Schmutz und anderen Ablagerungen an Computern, Tastaturen, technischen Bauteilen, Bürogeräten, Kopierern, Druckern etc.



Art. Nr.	ml		kg	VE
170106	400	Reinigen	0,450	1

**Druckluftspray HUPairXtra,
nicht brennbar**

Anwendung HUPairXtra:

Im gesamten Bereich der Wartung und Instandhaltung von elektronischen Geräten, Bauteilen, Computern, Feinmechaniken, Uhren etc. Zur Staub- und Schmutzentfernung an Tastaturen, Computergehäusen, Schaltschränken, Mess- und Regeltechnik-Instrumenten, optischen Geräten, an HiFi- und Videogeräten, sowie Modulen, Leiterplatten, Magnetköpfen, Laufwerken etc.

Eigenschaften:

HUPairXtra ist nicht brennbar – besonders gut zur Reinigung an elektrischen Kontakten geeignet. Für eine saubere und trockene Reinigung auch an schwer zugänglichen Stellen und auf empfindlichen Oberflächen.



Art. Nr.	ml		kg	VE
170108	400	Reinigen	0,450	1

**Reinigungstücher
HUPwipe**

Anwendung HUPwipe:

HUPwipe ist die ideale Hilfe zum Entfernen von hartnäckigsten Verschmutzungen wie z.B.: Flugrost, Fette, Kleberreste, Öle, Ruß, Harze, Eddingstriche, frische Farbreste, Schmierstoffe, Nikotin uvm. Einsetzbar zur Entfernung schwerster Verschmutzungen in Gewerbe, Industrie und Handwerk.



Art. Nr.	ml		kg	VE
170118	80	Reinigen	1,000	1

**Handreinigungscreme
HUPsoap, 500 ml**

Anwendung HUPsoap:

Einige Gramm auf die trockenen Hände verreiben, etwas Wasser zugeben und anschließend gründlich abwaschen. Sparen Sie beim Verbrauch und fordern Sie den dazugehörigen Dosierspender an.

Eigenschaften:

HUPsoap Spezial-Reinigungscreme zur Entfernung von hartnäckigsten Verschmutzungen wie z.B. frische Farb- und Kleberreste, Öle, Schmier, Teer, Bitumen, Harze etc.



Art. Nr.	ml		kg	VE
170126	500	Reinigen	0,600	1
170127	3000	Reinigen	3,300	1
170128	10000	Reinigen	10,500	1

Dosierspender für HUPsoap, 3 Liter

- passend für Art.-Nr.: 170127
- Edelstahlrohr



Art. Nr.	ml		kg	VE
170129	3000	Reinigen	0,500	1

Industrie-Reinigungstücher HUPwipeMini



HAUPA Industrie-Reinigungstücher eignen sich hervorragend **zum Reinigen der Hände sowie Werkzeugen und Arbeitsoberflächen**. Sie entfernen schnell und sicher hartnäckigen Schmutz wie Fett, Lack, Öl, Teer, Tinte, Silikon, Leim und mehr und sind damit **ideale Begleiter für Werkstatt, Büro, Haus oder Freizeit**. Diese praktischen Tücher sind mit einem lösungsmittelfreien industriellen Handreiniger imprägniert, dermatologisch getestet und auch für empfindliche Haut geeignet. Die Perforation der einzelnen Tücher ermöglicht eine einfache Entnahme. Die praktische stabile Aufbewahrungsdose mit Verschlussdeckel verhindert das Austrocknen.
Inhalt: 40 Tücher á 17 x 25 cm.

Für eine einfache und schnelle Reinigung!



Entfernt mühelos:

- Fett
- Lack
- Öl
- Teer
- Tinte
- Silikon
- Leim
- und mehr ...



Art. Nr.	Tücher		kg	VE
150601	170 x 250	Reinigen	0,190	1

Kälte-Spray HUPcool

Anwendung HUPcool

HUPcool zur Entfernung von Staub, Schmutz und anderen Ablagerungen an Computern, Tastaturen, technischen Bauteilen, Bürogeräten, Kopierern, Druckern, etc. Zur Kühlung und zur Fehlersuche an überhitzten Teilen.



Art. Nr.	ml		kg	VE
170400	400	Prüfen	0,455	1

Kälte-Spray HUPcoolXtra

Anwendung HUPcoolXtra

Zum Aufspüren von Fehlern in der Elektrik und Elektronik. Es können thermische Fehler an Elektrik, Elektronik, Computergehäusen, Schaltschränken, Mess- und Regeltechnik-Instrumenten, optischen Geräten, an HiFi- und Videogeräten, sowie Modulen, Leiterplatten, Magnetköpfen, Laufwerken, an Vergasern oder Einspritzanlagen, Theroschaltern etc. schnell aufgespürt werden.

Eigenschaften:

HUPcoolXtra ist ein Kältespray mit dem Sie eine Kühlung bis -50°C erzielen. Durch Abkühlung von Widerständen und Transistoren verhindern Sie Hitzeschäden beim Löten.



Art. Nr.	ml		kg	VE
170402	400	Prüfen	0,455	1

Rauchmelder-Testspray HUPdetect

Anwendung HUPdetect

Prüfen Sie beispielsweise monatlich mit diesem Prüfspray, um einen technischen Defekt, sowie die Verschmutzung des Melders ausschließen zu können.

Eigenschaften:

- simuliert direkt den Brandrauch
- reicht für ca. 150 – 200 Test-Vorgänge
- schnell und zuverlässig



Art. Nr.	ml		kg	VE
170404	250	Prüfen	0,180	1

Unsere HUPchemie Sicherheitszertifikate finden Sie im Download-Bereich auf www.haupa.com.



Lötzubehör



Elektrolötgerät VDE-GS

Rohr aus Chrom-Nickel-Stahl, mit Schuko-Stecker, Lötspitzen aus Elektrolytkupfer vernickelt, austauschbar



Art. Nr.	GL	Volt	Watt	kg	VE
160142	265	220	60	0,322	1
160144	315	220	80	0,319	1
160146	320	220	100	0,324	1

ElektrolötKolben

mit Kunststoffgriff und Schuko-Stecker, Kupfer-Lötspitzen, austauschbar, vernickelt



Art. Nr.	GL	Volt	Watt	kg	VE
160150	250	220	30	0,264	1

Elektro-Feinlötgerät

mit Innenbeheizung der Lötspitze, Rohr aus Chrom-Vanadium-Stahl, mit Kunststoffgriff, Lötspitzen aus Elektrolytkupfer, vernickelt, austauschbar, mit Schukostecker



Art. Nr.	GL	Volt	Watt	kg	VE
160190	200	220	15	0,257	1

Gaslöt-Set „SolderingKit“

12-teilig, für Feuerzeug-Butangas, für Arbeiten ohne hinderliche Kabel, wo eine Stromversorgung nicht möglich ist, auswechselbare Aufsätze für Wärmeschumpfarbeiten, Mikroschweißen und zum Schneiden von Kunststofffolien und -platten, mit Piezo-Zündung, Aufheizzeit: +/- 25 Sek. (Spitzen), Leistung stufenlos regelbar, Temperaturen bei offener Flamme bis 1200°C, Löten bis 550°C, Wärmeschumpfen bis 680°C, Brenndauer ca. 60 Min., in schwarzem Kunststoffkoffer mit Metallverschluss. 10 - 60 W, max. Betriebsdauer 90 Min., Gasinhalt 17 ml. Maße 275 x 160 x 45 mm



Art. Nr.	Inhalt	kg	VE
262098	12-teilig	0,387	1

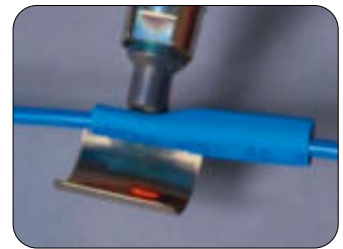

Lötzinn in Dreikantstangen DIN 1707

Länge ca. 430 mm, ca. 250 g per Stange, Abmessung: 11 x 11 x 11 x 430 mm



Art. Nr.	Sn%	Rolle/g	kg	VE
160112	30	250	0,275	1
160114	40	250	0,247	1

Salmiakstein



Art. Nr.	kg	VE
160130	0,070	1

Lötpaste nach DIN 8511-F-SW 26

auf Kolophoniumbasis, halogenhaltig aktiviert,
Anwendungsgebiete: Elektrotechnik, Elektronik, Gerätebau



Art. Nr.	kg	VE
160090	0,073	1

Löttinktur nach DIN 8511-F-SW 32

auf Kolophoniumbasis, halogenhaltig aktiviert,
Anwendungsgebiete: Elektrotechnik, Elektronik



Art. Nr.	kg	VE
160092	0,054	1

Lötfett zum Weichlöten nach DIN 8511-F-SW 21

Ammoniumchlorid, organisch zubereitet
Anwendungsbereich: allgemeine Lötarbeiten



Art. Nr.	kg	VE
160094	0,072	1
160096	0,132	1

Lötfett für Fittings nach DIN 8511-F-W 22

Anwendungsbereich: Sanitärtechnik, Kupferrohre, etc.



Art. Nr.	kg	VE
160100	0,080	1

Lötwasser nach DIN 8511-F-W 21

Ammoniumchlorid, organisch zubereitet

Anwendungsbereich: Sanitärtechnik, Kupferrohre, etc.



Art. Nr.	kg	VE
160102	0,065	1

Elektroniklot nach DIN EN 29453

antimonfrei, Flussmittel nach DIN EN 29454, 1.1.2.B (F-SW 26), S-Sn60Pb40, auf Kolophoniumbasis, halogenfrei aktiviert



Art. Nr.	Ø	Sn%	Rolle/g	kg	VE
160020	1	60	100	0,104	1
160022	1	60	250	0,253	1
160024	1	60	500	0,529	1
160026	1	60	1000	1,008	1
160028	1,5	60	1m	0,016	1
160030	1,5	60	100	0,106	1
160042	1,5	60	250	0,247	1
160044	1,5	60	500	0,528	1
160046	1,5	60	1000	1,022	1
160050	2	60	100	0,108	1
160052	1	60	250	0,250	1
160054	1	60	500	0,529	1

Elektroniklot nach DIN EN 29453

antimonfrei, Flussmittel nach DIN EN 29454, 1.1.3.B (F-SW32), S-Sn60Pb38Cu2, auf Kolophoniumbasis, halogenfrei aktiviert



Art. Nr.	Ø	Sn%	Rolle/g	kg	VE
160000	1	60	100	1m 0,009	1
160002	1	60	100	0,106	1
160004	1	60	250	0,259	1
160006	1	60	500	0,528	1
160008	1	60	1000	1,015	1
160012	1,5	60	100	0,102	1
160014	1,5	60	250	0,255	1
160016	1,5	60	500	0,523	1
160018	1,5	60	1000	1,024	1

Radiolot nach DIN EN 29453

antimonfrei, Flussmittel nach DIN EN 29454, 1.1.2.B (F-SW 26), S-Pb60Sn40, auf Kolophoniumbasis, aktiviert



Art. Nr.	Ø	Sn%	Rolle/g	kg	VE
160060	2	40	100	0,106	1
160062	2	40	250	0,257	1

Bastlerlot nach DIN EN 29453

antimonarm, Flussmittel nach DIN EN 29454, 2.1.3.B (F-SW 24), S-Pb60Sn40, auf Ammoniumchloridbasis, organisch zubereitet



Art. Nr.	Ø	Sn%	Rolle/g	kg	VE
160070	1,5	40	1m	0,018	1
160072	2	40	100	0,103	1
160074	2	40	250	0,258	1

Lötdraht nach DIN EN 29453

bleifreie Sonderlegierung, 2,5% Flussmittelanteil nach DIN EN 29454, 1.1.2.B (EN-61190-ROLO), 1,00 mm Ø, 0,100 kg Spulen S-Sn99Cu1, DIN EN 29453 (Sn99, 3Cu0,7 - eutektisch)



Art. Nr.	Ø	Sn%	Rolle/g	kg	VE
160420	1	99	100	0,114	1
160422	1	99	250	0,262	1
160424	1	99	500	0,536	1
160426	1	99	1000	1,000	1
160430	1,5	99	100	0,112	1
160442	1,5	99	250	0,266	1
160444	1,5	99	500	0,500	1
160446	1,5	99	1000	1,000	1
160450	2	99	100	0,109	1
160452	2	99	250	0,257	1
160454	2	99	500	0,527	1

Fittingslot nach DIN EN 29453, massiv

bleifreie Sonderlegierung, 3,5% Flussmittelanteil nach DIN EN 29454, 1.1.3.B (EN-61190-ROLO), 1,00 mm Ø, 0, 100 kg Spulen S-Sn99Cu1, DIN EN 29453 (Sn99, 3Cu0,7 - eutektisch)



Art. Nr.	Ø	Sn%	Rolle/g	kg	VE
160402	1	99	100	0,114	1
160404	1	99	250	0,250	1
160406	1	99	500	0,500	1
160408	1	99	1000	1,000	1
160414	1,5	99	250	0,258	1
160416	1,5	99	500	0,535	1
160418	1,5	99	1000	1,000	1

BRINKO[®]

powered by **haupa**[®]



Zangen



Rohrzangen

618 Rohrzange 45°

- Chrom-Vanadium-Stahl, geschmiedet
- Fingerklemmschutz



Art. Nr.	↔	∅ mm	∅"	kg	VE
618/1	310	0 - 49	1	0,725	1
618/11/2	425	0 - 65	1 1/2	1,572	1
618/2	540	0 - 84	2	2,648	1
618/3	685	0 - 120	3	4,100	1
618/4	815	0 - 135	4	5,650	1

619 Eckrohrzange

- Chrom-Vanadium-Stahl, geschmiedet
- speziell gehärtete Zähne
- S-Maul, poliert
- Fingerklemmschutz



Art. Nr.	↔	∅ mm	∅ mm	kg	VE
619/1/2	245	0 - 39	1/2	0,443	1
619/1	320	0 - 49	1	0,821	1
619/11/2	440	0 - 68	1 1/2	1,416	1
619/2	560	0 - 85	2	2,380	1
619/3	675	0 - 120	3	2,700	1

9001 Rohrzangen-Set

Bestehend aus:

- 1 Eckrohrzange 1" Art. Nr. 619/1
- 1 Eckrohrzange 1 1/2" Art. Nr. 619/11/2
- 1 Wasserpumpenzange 240 mm Art. Nr. 685/240
- Eckrohrzangen mit S-Maul und Fingerklemmschutz
- speziell gehärtete Zähne



Art. Nr.	Set	kg	VE
9001	3-teilig	2,581	1

Wasserpumpenzangen

685 Wasserpumpenzange

- Chrom-Vanadium-Stahl
- schwere Ausführung
- hochwertig vergütet
- Greifflächen induktiv gehärtet
- mit durchgestecktem Gelenk
- Fingerklemmschutz
- Backen und Gelenk blank poliert
- Schenkel Hammerschlag schwarz, gelb lackiert



Art. Nr.	↔	∅ mm	∅ mm	∅"	kg	VE
685/175	175	32	33	1 2/7	0,152	5
685/240	240	39	40	1 4/7	0,308	5
685/300	300	52	53	2	0,528	5

687 Wasserpumpenzange

- Chrom-Vanadium-Stahl, verchromt
- Greifflächen induktiv gehärtet
- INOX Druckknopf und Feder
- selbstklemmend an Rohren und Muttern
- mit Fingerklemmschutz
- Backen blank poliert
- Griffe rutschhemmend, soft tauchisoliert, gelb
- mit Druckknopf-Einhandverstellung
- 11-fache Feinverstellung



Art. Nr.	↔	∅ mm	∅ mm	∅"	kg	VE
687/150	150	30	32	1 1/4	0,135	1
687/180	180	36	40	1 1/2	0,191	5
687/250	250	46	50	2	0,326	5
687/300	300	60	70	2 3/4	0,550	1

Armaturenschlüssel

682/250 Wasserpumpenzange automatisch

- Chrom-Vanadium-Stahl
- Backen blank poliert
- Griffe rutschhemmend, soft tauchisoliert, gelb
- automatische Maulweitenanpassung durch einfaches Heranfahen der Zangenschenkel, ohne Druckknopfverstellung
- mit Fingerklemmschutz
- patentierte Technik



Art. Nr.	--- mm	⊘ mm	⊘ mm	⊘ "	kg	VE
682/250	250	42	46	1 1/2	0,361	1

689 Armaturenzange | Schlüsselzange

- Chrom-Vanadium-Stahl, mattverchromt
- mit Druckknopf-Einhandverstellung
- mit Fingerklemmschutz, eine parallel greifende und eine bewegliche Backe
- glatte, polierte Greifflächen
- Griffe rutschhemmend, soft tauchisoliert, gelb
- gewichtsreduziert
- 10-fache Handkraft
- ersetzt Maulschlüssel-Satz



Art. Nr.	--- mm	⊘ mm	⊘ "	kg	VE
689/180	180	36	1 7/16	0,350	1
689/240	240	50	2	0,375	5

21/250 Schnellspann-Schraubenschlüssel

- Chrom-Vanadium-Stahl
- Länge 250 mm
- Spannweite 65 mm



Art. Nr.	--- mm	⊘ mm	kg	VE
21/250	250	65	0,735	1

22-1/300 Armaturenschlüssel

- Chrom-Vanadium-Stahl
- Innenrolle
- Schutzbacken aus Messing
- Länge 300 mm
- Spannweite 80 mm



Art. Nr.	--- mm	⊘ mm	kg	VE
22-1/300	300	80	0,867	1

27/300 Armaturenschlüssel

- Chrom-Vanadium-Stahl
- Innenrolle
- Schutzbacken aus Kunststoff
- Länge 300 mm
- Spannweite 80 mm



Art. Nr.	--- mm	⊘ mm	kg	VE
27/300	300	80	0,832	1

Weitere Zangen

1608/60 Falzzange

- Stahl geschmiedet
- gerade Form
- Länge 260 mm
- Maulbreite 60 mm



Art. Nr.	↔	Breite	kg	VE
1608/60	260	60	0,575	1

1609/60 Falzzange

- Stahl geschmiedet
- 45° gekröpfte Form
- Länge 260 mm
- Maulbreite 60 mm



Art. Nr.	↔	Breite	kg	VE
1609/60	260	60	0,600	1

1609-1/60 Falzzange

- Stahl geschmiedet
- 90° gekröpfte Form
- Länge 260 mm
- Maulbreite 60 mm



Art. Nr.	↔	Breite	kg	VE
1609-1/60	260	60	0,602	1

1616/620 Rinneisen-Biegezange

- mit Abgleitrolle
- geeignet auch für kunststoffbeschichtete Rinneisen
- Länge 620 mm
- biegend bis 40 x 6 mm



Art. Nr.	↔	kg	VE
1616/620	620	3,200	1

663 Syphonzange

- verchromt, Griffe kunststoffüberzogen
- 4-fach verstellbar
- Länge 240 mm
- Spannweite 80 mm



Art. Nr.	↔	∅ mm	kg	VE
663	240	80	0,280	1

516/220 Revolverlochzange

- spezielles Stahlblech
- mit 6 Pfeifen: Ø 2.0, 2.5, 3.0, 3.5, 4.0, 4.5 mm
- Länge 220 mm



Art. Nr.	↔	Loch Ø	kg	VE
516/220	220	2,0 - 4,5	0,336	1

522 Blindnietzange

- für Niete Ø 2,4 - 5,0 mm
- Länge 200 mm



Art. Nr.	↔	∅ mm	kg	VE
522	200	2,4 - 5	0,625	1

543/120 Schaffner-Kontrollzange

- poliert, vernickelt
- 3 mm runder Dorn
- Maultiefe von Mitte Lochung Ø 30 mm



Art. Nr.	Ø mm	kg	VE
543/120	30	0,173	1

546 Plombenzange

- poliert, vernickelt
- Griffe kunststoffüberzogen, rot
- mit Stempel



Art. Nr.	Ø mm	kg	VE
546/130	130	8	0,246 1
546/150	150	9	0,330 1
546/170	170	10	0,484 1

Plombenzubehör

546-1 Plombenstempel

- passend für Plombenzange Art. Nr. 546
- Signaturen nach Kundenwunsch



Art. Nr.	Ø mm	kg	VE
546-1/8	8	0,003	1
546-1/9	9	0,003	1
546-1/10	10	0,003	1

546-10 Plombenstempel

- passend für Plombenstempel Art. Nr. 546-1, einzeilig bis zu 6 Typen



Art. Nr.	Stellen	VE
546-10	1	1
546-20	2	1
546-30	3	1
546-40	4	1
546-50	5	1
546-60	6	1

548 Bleiplombe

- verpackt zu je 1 kg



Art. Nr.	Ø mm	kg	VE
548/8	8	1,005	1
548/9	9	1,012	1
548/10	10	1,016	1
548/12	12	1,018	1

550/180 Plombendraht

- Länge 180 mm
- gebündelt zu 1000 Stück



Art. Nr.	GL	kg	VE
550/180	180	0,484	1

551/500 Plombendraht

- auf Kunststoffrolle
- 500 g
- Drahtstärke 0,5 x 0,3 mm
- Länge ca. 115 m



Art. Nr.	GL m	kg	VE
551/500	115	0,578	1

BRINKO[®]
powered by haupa

Sonstige Rohrzangen

696/240 Bleirohr-Aufweitzange

- aus Stahlblech
- Länge 240 mm
- Rohre \varnothing 1 1/2"
- für Rohre bis 54 mm



Art. Nr.	— —	\varnothing mm	kg	VE
696/240	240	8 - 54	0,434	1

623/3/4-4 Kettenrohrzange

- Chrom-Vanadium-Stahl, verchromt
- Länge 320 mm
- Rohre 3/4 - 4"
- Ersatzkette Art. Nr. 623-1



Art. Nr.	— —	\varnothing mm	\varnothing "	kg	VE
623/3/4-4	320	30 - 200	3/4 - 4	0,940	1

623-1/3/4-4 Ersatz-Kette

- passend zu Kettenrohrzange Art. Nr. 623



Art. Nr.	— —	\varnothing mm	\varnothing "	kg	VE
623-1/3/4-4	320	30 - 200	3/4 - 4	0,359	1

660 Gurtschlüssel

- passt auf alle runden oder eckigen Formen
- Spannungsbereich \varnothing 170 mm
- Bandbreite 20 mm
- Einsatz bei Enge, leicht zu handhaben
- geeignet für viele gewerbliche Zwecke



Art. Nr.	\varnothing mm	kg	VE
660	170	0,233	1



Schlüssel & Einsätze



Gabel- & Ringschlüssel

83 Ratschenschlüssel 4 in 1

4 in 1

- Der Ratschenschlüssel ist für 4 verschiedene Schlüsselweiten geeignet
- Größen: 10 x 13 mm und 17 x 19 mm
 - fein verzahnte 72 Zähne der 2 Ratschen - Umschaltfunktion der Ratschen für Rechts-/Linkslauf
 - durch die 12-kant Verzahnung lassen sich 4, 6 und 12-kant Schrauben, sowie fast schon runde Schraubenmuttern problemlos lösen
 - Chrom-Vanadium-Stahl, verchromt
 - hohe Belastbarkeit



Art. Nr.	SW	SW	kg	VE
83	200	10 x 13 / 17 x 19	0,283	5

56 Gabelschlüssel

- Chrom-Vanadium-Stahl, verchromt
- lange, schlanke Form
- sehr hohe Belastbarkeit
- engste Toleranzen



Art. Nr.	SW	SW	kg	VE
56/8x9	8	9	0,096	3
56/10x11	10	11	0,133	3
56/10x13	10	13	0,049	3
56/12x13	12	13	0,061	3
56/14x15	14	15	0,082	3
56/14x17	14	17	0,110	3
56/16x17	16	17	0,114	3
56/17x19	17	19	0,180	3
56/18x19	18	19	0,151	3
56/20x22	20	22	0,203	3
56/21x23	21	23	0,230	3
56/22x24	22	24	0,248	3
56/24x27	24	27	0,302	3
56/25x28	25	28	0,400	3
56/30x32	30	32	0,498	3
56/36x41	36	41	1,014	3
56/41x46	41	46	1,625	3
56/46x50	46	50	1,570	3

64 Gabel-Ringschlüssel

- Chrom-Vanadium-Stahl, verchromt
- lange, schlanke Form
- sehr hohe Belastbarkeit
- engste Toleranzen
- Ringseite 15° gekröpft



Art. Nr.	SW	kg	VE
64/10	10	0,043	3
64/13	13	0,079	3
64/17	17	0,163	3
64/19	19	0,208	3
64/24	24	0,350	3

58-1 Gabelschlüssel-Satz

- Chrom-Vanadium-Stahl, verchromt
- lange, schlanke Form
- sehr hohe Belastbarkeit
- engste Toleranzen



Art. Nr.	Set	SW	kg	VE
58-1/8	8-teilig	6 - 22	0,797	1
58-1/10	10-teilig	6 - 27	1,363	1
58-1/12	12-teilig	6 - 32	2,300	1

66-1 Gabel-Ringschlüssel-Satz

- Chrom-Vanadium-Stahl, verchromt
- lange, schlanke Form
- sehr hohe Belastbarkeit
- engste Toleranzen
- Ringseite 15° gekröpft



Art. Nr.	Set	SW	kg	VE
66-1/8	7-teilig	6 - 19	0,890	1
66-1/10	10-teilig	8 - 22	1,112	1

81-1/10 Zwölfkant-Ringschlüssel Satz

- Chrom-Vanadium-Stahl, verchromt
- Schlüsselweite 6 x 7 - 24 x 27
- lange Form
- sehr hohe Belastbarkeit
- engste Toleranzen
- 75° gekröpft



Art. Nr.	Set	SW	kg	VE
81-1/10	10-teilig	6 - 27	2,196	1



49 Rollgabelschlüssel

- Spezialstahl, verchromt
- Kopf poliert-verchromt
- Maul 22° gewinkelt
- verstellbar



Art. Nr.	SW	Grad °	kg	VE
49/250	250	30	22	0,421 1
49/310	310	36	22	0,657 1

Sanitärschlüssel

105/10 Sanitär-Montageschlüssel

- zur Befestigung von Waschtischen und Eckventilen
- Chrom-Vanadium-Stahl geschmiedet, promatverzinkt
- Länge 215 mm
- Schlüsselweite 17 x 19 mm
- Aufnahme Gewinde M10



Art. Nr.	SW	kg	VE
105/10	215	17 - 19	0,242 5

106 Sanitär-Kreuzschlüssel, DBGM

- DPMA (Gebrauchsmusterschutz) für Sanitär-Montage
- Chrom-Vanadium-Stahl, glanzverchromt
- für Hahnverlängerungen bis 100 mm: 3/8", 1/2", 3/4", 1"
- Innengewinde für Stockschrauben: M8, M10 (mit Kontergewinde), M12
- Sechskante: SW 10, 12 und SW 17, 22 mit Doppelnut
- Innenvierkante für Rohrstopfen: 3/8" und 1/2"



Art. Nr.	SW	kg	VE
106	10 - 22	0,570	2

106-2 Sanitär-Kreuzschlüssel

- speziell für die Sanitär-Montage
- Chrom-Vanadium-Stahl, glanzverchromt
- für Hahnverlängerungen bis 80 mm, 3/8", 1/2", 3/4", 1"
- Innengewinde für Stockschrauben M8, M10, M12
- Sechskante für Rohrstopfen SW 10, 12, 17, 22 mm



Art. Nr.	SW	kg	VE
106-2	1 - 22	0,540	2

Steckschlüssel & Sets

101/10 Stockschrauben-Nuss

- Stockschrauben-Nuss Ø 10 mm
- universeller Aufsatz für alle 1/2" Knarren und 6-kant SW 22 mm
- rechts- und linksdrehend
- zum schnellen und mühelosen Ein- und Ausdrehen von Stehbolzen, Express- und Stockschrauben ohne Beschädigung des Gewindes
- mit Innen-Vierkant



Art. Nr.	kg	VE
101/10	0,188	6

102 Stockschraubendreher

- Ein- und Ausdrehwerkzeug rechts- und linksdrehend
- Stockschraubendreher Ø 8 mm
- selbstklemmend bei Drehbewegung
- zum schnellen und mühelosen Ein- und Ausdrehen von Stehbolzen, Express- und Stockschrauben ohne Beschädigung des Gewindes
- mit Sechskant-Antrieb speziell für Akku Schrauber



Art. Nr.	Ø	kg	VE
102/8	8	0,084	6
102/10	10	0,114	6

103 Stockschrauben-Schlüssel

- DBGM, glanzverchromt
- mit verstellbarer Aufnahme für Gewinde M6, M8, M10, M12
- mit 1/2" Vierkant für Antrieb und Entkontern



Art. Nr.	kg	VE
103	0,288	1

1088 Muffen-Ausdreher-Set

- Zum Ausdrehen von Gewinde-Rohrverbindungen, -Muffen und -Nippel
- Linksausdreher
 - CrV-Stahl, gehärtet
 - Oberfläche brüniert
 - Schneidfläche poliert
- Die Standzeit der Ausdreher variiert in Abhängigkeit von der Härte des Gegenmaterials, Rettung hochwertiger Produkte!
Ausdreher in das Bohrloch schlagen und Schraube lösen.

Lieferumfang im Koffer 5-teilig:

- 1 Muffen-Ausdreher 3/8"
- 1 Muffen-Ausdreher 1/2" - 3/4"
- 1 Sechskant-Einsätze 1/2", SW 26
- 1 Sechskant-Einsätze 1/2", SW 19
- 1 Umschaltknarre, Innen- und Außenvierkant, 1/2" Antrieb



Art. Nr.	Set	kg	VE
1088	5-teilig	1,426	1

1087 Muffen-Ausdreher

- Zum Ausdrehen von Gewinde-Rohrverbindungen, -Muffen und -Nippel
- Linksausdreher
 - CrV-Stahl, gehärtet
 - Oberfläche brüniert
 - Schneidfläche poliert
- Die Standzeit der Ausdreher variiert in Abhängigkeit von der Härte des Gegenmaterials, Rettung hochwertiger Produkte!
Ausdreher in das Bohrloch schlagen und Schraube lösen.



Art. Nr.	"	kg	VE
1087/5	3/8	0,096	1
1087/7	1/2" - 3/4	0,262	1

Steckschlüssel & Sets

127-1 Steckschlüssel-Garnitur „BRImultiLock“ | 87-teilig 1/2" 1/4"

Problemlöser!

BRINKO „BRImultiLock“ für beschädigte, rundgedrehte Sechskantschrauben

- 1/2" Umschalt-Knarre mit Innen- und Außenvierkant
- 12-Zahn Profil, 1/2" und 1/4" Antrieb
- Langnüsse, Stecknüsse
- 32 Bit-Einsätze und weiteres Zubehör

Material: Chrom-Vanadium-Stahl (50 BV 30) | Industriequalität | Normen: DIN 3124; ISO 2725 | Oberfläche: Silber, matt mit Rändelung | Profil: BRImultiLock - Beste Lösung für verschiedene Bolzen | Torsion: 30 bis 50 % (abhängig von der Größe) über DIN-Vorgabe | Lebensdauer: 200.000 Betätigungsvorgänge, 35 % über DIN-Vorgabe

Inhalt:

- Umschaltknarren 1/4", 1/2"
- Kardangelenke 1/4", 1/2"
- Steckgriff mit 1/4" Innen- und Außenvierkant, 150 mm
- Gleitgriff 1/4", 150 mm
- Verlängerungen 1/4", 50 - 100 mm
- Verlängerungen 1/2", 125 - 250 mm
- Zündkerzeneinsätze 1/2", 16 - 21 mm
- Adapter für Bits 1/2" - 5/16"
- BRImultiLock Einsätze 1/2" SW 10 - 12 - 13 - 15 - 16 - 17 - 18 - 19 - 20 - 21 - 22 - 24 - 27 - 30 - 32 mm
- BRImultiLock Einsätze 1/4" SW 4 - 4.5 - 5 - 5.5 - 6 - 7 - 8 - 9 - 10 - 11 - 12 - 13 - 14 mm
- Einsätze extra lang 1/2" SW 14 - 15 - 17 - 19 mm
- Einsätze extra lang 1/4" SW 6 - 7 - 8 - 9 - 10 - 11 - 12 - 13 mm
- Bits, Schlitz 1/4" 4 - 5.5 - 6.5 mm
- Bits, Kreuzschlitz 1/4" PH 1, 2 | PZ 1, 2
- Bits, Inbus 1/4" 3 - 4 - 5 - 6 mm
- Bits, Tx 1/4" Tx 8 - 10 - 15 - 20 - 25 - 30
- Adapter für Bits 1/4 - 5/16"
- Bits, Schlitz 5/16" 8 - 10 - 12 mm
- Bits, Kreuzschlitz 5/16" PH 3, 4 | PZ 3, 4
- Bits, Inbus 5/16" 8 - 10 - 12 - 14 mm
- Bits, Tx 5/16" Tx 40 - 45 - 50 - 55



Problemlöser!
BRINKO „BRImultiLock“ für beschädigte, rundgedrehte Sechskantschrauben



Art. Nr.	Set	kg	VE
127-1	87-teilig	5,931	1

122 Steckschlüssel-Garnitur „BRImultiLock“ | 55-teilig 1/4"

Problemlöser!

BRINKO „BRImultiLock“ für beschädigte, rundgedrehte Sechskantschrauben

- 12-Zahn Profil, 1/4" Antrieb
- Langnüsse, Stecknüsse
- 27 Bit-Einsätze und weiteres Zubehör

Material: Chrom-Vanadium-Stahl (50 BV 30) | Industriequalität | Normen: DIN 3124; ISO 2725 | Oberfläche: Silber, matt mit Rändelung | Profil: BRImultiLock - Beste Lösung für verschiedene Bolzen | Torsion: 30 bis 50 % (abhängig von der Größe) über DIN-Vorgabe | Lebensdauer: 200.000 Betätigungsvorgänge, 35 % über DIN-Vorgabe

Inhalt:

- Umschaltknarre 1/4"
- Kardangelenke 1/4"
- Steckgriff mit 1/4" Innen- und Außenvierkant, 150 mm
- Gleitgriff 1/4"
- Winkelschraubendreher 1,5 - 2,0 - 2,5
- Verlängerungen 1/4", 50 - 100 mm
- BRImultiLock Einsätze 1/4" SW 4 - 4.5 - 5 - 5.5 - 6 - 7 - 8 - 9 - 10 - 11 - 12 - 13 - 14 mm
- Einsätze extra lang 1/4" SW 6 - 7 - 8 - 9 - 10 - 11 - 12 - 13 mm
- Einsätze Tx-E 1/4" E 4 - 5 - 6 - 7 - 8
- Bits, Schlitz 1/4" 4 - 5.5 - 7 mm
- Bits, Kreuzschlitz 1/4" PH 1, 2, 3 | PZ 1, 2, 3
- Bits, Inbus 1/4" 3 - 4 - 5 - 6 - 7 mm
- Bits, Tx 1/4" Tx 8 - 10 - 15 - 20 - 25 - 27 - 30 - 40

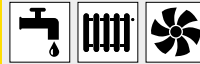

Problemlöser!
BRINKO „BRImultiLock“ für beschädigte, rundgedrehte Sechskantschrauben



Art. Nr.	Set	kg	VE
122	55-teilig	1,836	1

BRINKO
powered by haupa

Steckschlüssel & Sets

129-3/250 Umschalt-Knarre 1/2"

1/2"

- 1/2" Antrieb mit Innen- und Außenvierkant
- Länge 250 mm

Material: Chrom-Vanadium; Chrom-Molybdän-Stahl | Industriequalität | Normen: DIN 3122; ISO 3315 | Oberfläche: Silber, matt | Torsion: 30 % über DIN-Vorgabe | Lebensdauer: 20.000 Betätigungsvorgänge



Art. Nr.	SW	kg	VE
129-3/250	250	0,520	1

123-1/110 Umschalt-Knarre 1/4"

1/4"

- 1/4" Antrieb mit Verbindungsvierkant
- Länge 110 mm

Material: Chrom-Vanadium; Chrom-Molybdän-Stahl | Industriequalität | Normen: DIN 3122; ISO 3315 | Oberfläche: Silber, matt | Torsion: 30 % über DIN-Vorgabe | Lebensdauer: 20.000 Betätigungsvorgänge



Art. Nr.	SW	kg	VE
123-1/110	110	0,140	1

128 Universal-Schraubeinsatz

1/2"

- Chrom-Vanadium-Stahl, verchromt
- 1/2" Antrieb
- die Stahlstifte passen sich automatisch jeder Form an, von $\varnothing 9 - 21$ mm
- auch geeignet für abgerundete oder beschädigte Formen
- Achtung: nicht geeignet für Schlagschrauber!



Art. Nr.	SW	kg	VE
128	22	0,138	1

129-12 „BRImultiLock“ Einsatz

1/2"

- MultiLock, 1/2" Antrieb
- auch zum Lösen rundgedrehter und beschädigter Sechskantschrauben

Material: Chrom-Vanadium-Stahl (50 BV 30) | Industriequalität | Normen: DIN 3124; ISO 2725 | Oberfläche: Silber, matt mit Rändelung | Profil: BRImultiLock - Beste Lösung für verschiedene Bolzen | Torsion: 30 bis 50 % (abhängig von der Größe) über DIN-Vorgabe | Lebensdauer: 200.000 Betätigungsvorgänge, 35 % über DIN-Vorgabe



Art. Nr.	SW	kg	VE
129-12/10	10	0,046	3
129-12/11	11	0,058	3
129-12/13	13	0,050	3
129-12/14	14	0,063	3
129-12/17	17	0,061	3
129-12/19	19	0,065	3
129-12/22	22	0,085	3
129-12/24	24	0,104	3
129-12/26	26	0,116	3
129-12/29	29	0,167	3
129-12/32	32	0,215	3

672/265 Umsteckknarre

1/2"

- Chrom-Vanadium-Stahl, verchromt
- mit 1/2" Vierkant Antrieb
- Länge 265 mm
- OHNE Verbindungsvierkant



Art. Nr.	SW	kg	VE
672/265	265	0,459	1

674 Stufenschlüssel-Satz

1/2"

- 1 Umsteckknarre Art. Nr. 672/265
- 1 Stufenschlüssel, 105 mm Art. Nr. 673/105
- Lieferumfang in SB-Tasche



Art. Nr.	SW	kg	VE
674	105	0,679	1

Steckschlüssel & Sets

675 Stufenschlüssel-Satz

1/2"

- 1 Umstecknarre Art. Nr. 672/265
- 1 Stufenschlüssel, 86 mm Art. Nr. 673/86
- Lieferumfang in SB-Tasche



Art. Nr.	SW	kg	VE
675	86	0,556	1

129-30 Drehmoment-Schlüssel

1/4"

- automatisch mit Voreinstellung
- Umschalt-Ratsche mit 1/4" Antrieb
- 3 Einsätze: 6, 8, 10 mm
- die Hauptskala (Gravur) befindet sich auf dem Schlüssel
- die Werte steigen in Schritten von je 2 Nm von 6 - 30 Nm
- die Ringskala für die Feineinstellung befindet sich am Drehgriff
- die Striche der Zwischenwerte entsprechen jeweils 0,2 Nm



Art. Nr.	SW	Nm	kg	VE
129-30	300	6 - 30	0,935	1

123-7 Sechskanteinsatz

1/4"

- Sechskanteinsatz
- 1/4" Antrieb



Art. Nr.	SW	kg	VE
123-7/6	6	0,011	1
123-7/8	8	0,012	1
123-7/10	10	0,014	1
123-7/13	13	0,024	1

129-13/13 Sechskant-Einsatz XL

1/2"

- Chrom-Vanadium-Stahl, verchromt
- 1/2" Antrieb
- Schlüsselweite 13 mm
- Gesamtlänge 75 mm
- extra lange Ausführung für die problemlose Montage von Vorwandinstallationsschienen



Art. Nr.	SW	kg	VE
129-13/13	75	0,110	3

129-14/6 Inbus-Einsatz

1/2"

- Chrom-Vanadium-Stahl, verchromt
- Inbus 6 mm
- 1/2" Antrieb



Art. Nr.	SW	kg	VE
129-14/6	6	0,065	3

129-100 Adapter

3/4" 1/2"

- Chrom-Vanadium-Stahl, verchromt
- Innenvierkant 3/4"
- Außenvierkant 1/2"



Art. Nr.	kg	VE
129-100	0,171	1

127-2 Verlängerung | biegsam

1/4"

- 1/4" Antrieb
- Länge 150 mm



Art. Nr.	SW	kg	VE
127-2	150	0,068	1

BRINKKO
powered by haupa

Steckschlüssel & Sets

129-7/125 Verlängerung

1/2"

- Chrom-Vanadium-Stahl, verchromt
- 1/2" Antrieb
- Länge 125 mm



Art. Nr.	SW	kg	VE
129-7/125	125	0,192	1

129-9/1/2 Verbindungs-Vierkant

1/2"

- Chrom-Vanadium-Stahl, verchromt
- 1/2"
- passend für Umsteckknarren



Art. Nr.	kg	VE
129-9/1/2	0,044	2

92 Steckschlüssel

1/2"

- Präzisionsstahlrohr (DIN 896B), nahtlos gezogen, chromatisiert
- weitere Größen auf Anfrage



Art. Nr.	SW	SW	kg	VE
92/6x7	6	7	0,026	6
92/8x9	8	9	0,042	6
92/10x11	10	11	0,052	6
92/12x13	12	13	0,071	6
92/14x15	14	15	0,090	6
92/17x19	17	19	0,155	6
92/19x22	19	22	0,248	6
92/20x22	20	22	0,248	6
92/22x24	22	24	0,276	3
92/24x27	24	27	0,296	3
92/30x32	30	32	0,416	2
92/32x36	32	36	0,539	2

92-1 Steckschlüssel-Set

1/2"

- 6-teilig: 10 x 11, 12 x 13, 14 x 15, 17 x 19, 19 x 22, 24 x 27 mm
- nahtlos gezogenes Präzisionsstahlrohr (DIN 896 B), verchromt



Art. Nr.	Set	kg	VE
92-1	6-teilig	1,140	1

94 Steckschlüssel

1/2"

- Präzisions-Sechskantstahlrohr, chromatisiert
- weitere Größen auf Anfrage



Art. Nr.	SW	kg	VE
94/10	10	0,080	6
94/13	13	0,860	6
94/17	17	0,809	6
94/19	19	0,914	6
94/22	22	1,190	6
94/36	36	1,366	3

90 Sechskant-Rohrsteckschlüssel

1/2"

- für die Montage von Waschbeckenarmaturen und Standhähnen, sowie Türöffnungen an Aufzügen
- mit beweglichem Quergriff, promatverzinkt



Art. Nr.	SW	kg	VE
90/9	9	0,224	6
90/10	10	0,224	6
90/11	11	0,250	6
90/12	12	0,250	6
90/13	13	0,250	6

Steckschlüssel & Sets

104 Dreikant-Rohrsteckschlüssel

- für explosionsgefährdete Beleuchtungsanlagen, Abzweigdosen sowie Türöffnungen an Aufzügen
- Präzisionsstahlrohr, glanzvernickelt (DIN 22417)
- mit beweglichem Quergriff



Art. Nr.	---	SW	kg	VE
104/3	90	3	0,025	6
104/4	90	4	0,028	6
104/5	100	5	0,030	6
104/6	112	6	0,060	6
104/8	125	8	0,083	6
104/10	140	10	0,159	6

Stufenschlüssel

670/170 Stufenschlüssel für Heizkörper

- Chrom-Vanadium-Stahl, geschmiedet
- für Heizkörperverschraubungen
- mit Vierkant-Antrieb 18 mm
- Länge 170 mm
- 5 Stufen für Ventalnippel 3/8" - 1/2" - 3/4" - 1" - 1 1/4"



Art. Nr.	---	kg	VE
670/170	170	0,237	5

671/240 Wendeisen

- Vierkant Antrieb 18 mm
- Länge 240 mm
- passend für Stufenschlüssel mit Vierkant Antrieb 18 mm



Art. Nr.	---	kg	VE
671/240	240	0,280	1

673/86 Stufenschlüssel für Heizkörper und Wasser

- Chrom-Vanadium-Stahl, verchromt, mit Nute
- für Heizkörperverschraubungen und kurze Hahnverlängerungen
- mit 1/2" Vierkant Antrieb
- 6 Stufen 9.5, 9.8, 11.8, 12.8, 13.8, 17.0



Art. Nr.	---	SW	kg	VE
673/86	86	9,5 - 17	0,097	2

673/105 Stufenschlüssel für Heizkörper und Wasser

- Chrom-Vanadium-Stahl, verchromt, mit Nute
- für Heizkörperverschraubungen und kurze Hahnverlängerungen
- mit 1/2" Vierkant Antrieb
- 9 Stufen 8.0, 9.5, 9.8, 11.8, 12.8, 13.8, 16,8 21.5, 22.0



Art. Nr.	---	SW	kg	VE
673/105	105	8 - 22	0,136	2

673-1/1 Stufenschlüssel für Gas

- verchromt, mit Nute
- für Gashahn-Anschlussverschraubungen
- 4 Stufen 12.0, 13.0, 14.0, 15.0



Art. Nr.	---	SW	kg	VE
673-1/1	86	12 - 15	0,138	2

673-1/2 Stufenschlüssel für Gas

- verchromt, mit Nute
- für Gashahn-Anschlussverschraubungen
- 3 Stufen 19.0, 22.0, 24.0



Art. Nr.	---	SW	kg	VE
673-1/2	86	19 - 24	0,175	2

Stufenschlüssel

673-2/2 Stufenschlüssel für Gas und Wasser

- verchromt, mit Nute
- kombinierte Verwendung für Hahnverlängerungen und Gashahn-Anschluss verschraubungen
- 5 Stufen 15.0, 17.0, 19.0, 22.0, 24.0



Art. Nr.	SW	kg	VE
673-2/2	86	15 - 24	0,181 2

666/1 Stufenschlüssel

- mit beweglichem Quergriff
- kleine Ausführung für Ventalnippel
- 2 Stufen für Ventalnippel 3/8", 1/2" mit Nut



Art. Nr.	SW	kg	VE
666/1	9,5 - 17	0,106	3

666/2 Stufenschlüssel

- mit beweglichem Quergriff
- kleine Ausführung für Ventalnippel
- 3 Stufen für Ventalnippel 3/8", 1/2", 3/4"



Art. Nr.	SW	kg	VE
666/2	10 - 17	0,195	3

Stiftschlüssel

110 Stiftschlüssel-Satz Tx



- 9-teilig: Tx 10, 15, 20, 25, 27, 30, 40, 45, 50 mm
- Chrom-Vanadium-Stahl, glanzvernickelt
- lange Ausführung, auch tiefversenkte Schrauben werden problemlos erreicht
- aufklappbarer Kunststoffhalter ermöglicht einen freien Zugriff



Art. Nr.	Set	Tx	kg	VE
110	9-teilig	10 - 50	0,418	5

111/2 Stiftschlüssel-Satz Hex



- 7-teilig: 2.5, 3, 4, 5, 6, 8, 10 mm
- Chrom-Vanadium-Stahl, glanzvernickelt
- der Kugelkopf ermöglicht das Schrauben bis zu einem Winkel von 30°
- im praktischen, robusten Klapphalter mit Hebetaste



Art. Nr.	Set	Größe	kg	VE
111/2	7-teilig	2.5 - 10	0,364	5

114 Stiftschlüssel-Satz Hex



- 9-teilig: 1.5, 2, 2.5, 3, 4, 5, 6, 8, 10 mm
- Chrom-Vanadium-Stahl, glanzvernickelt
- lange Ausführung
- Sechskant/Kugelkopf kombiniert
- der Kugelkopf ermöglicht das Schrauben bis zu einem Winkel von 30°
- aufklappbarer Kunststoffhalter ermöglicht einen freien Zugriff
- mit Gürtelclip



Art. Nr.	Set	Größe	kg	VE
114	9-teilig	1.5 - 10	0,422	5

Stiftschlüssel

115/2 Stiftschlüssel-Satz Hex



- 9-teilig: 1,5, 2, 2,5, 3, 4, 5, 6, 8, 10 mm
- Chrom-Vanadium-Stahl, glanzvernickelt
- Sechskant/Kugelkopf kombiniert
- der Kugelkopf ermöglicht das Schrauben bis zu einem Winkel von 30°
- im stabilen Kunststoffhalter
- abnehmbarer praktischer Handgriff zum bequemen Arbeiten - als T- oder Winkelgriff sowie als Schraubendreher



T-GRIFF



SCHRAUBENDREHR-GRIFF



WINKELGRIFF

Art. Nr.	Set	Größe	kg	VE
115/2	9-teilig	1,5 - 10	0,513	5

112 Stiftschlüssel Hex



- Chrom-Vanadium-Stahl, glanzvernickelt



Art. Nr.	SW	kg	VE
112/1,5	1,5	0,090	12
112/2	2	0,100	12
112/2,5	2,5	0,003	12
112/3	3	0,005	12
112/4	4	0,010	12
112/5	5	0,016	12
112/6	6	0,028	12
112/7	7	0,035	12
112/8	8	0,050	12
112/9	9	0,075	12
112/10	10	0,120	12
112/11	11	0,130	12
112/12	12	0,150	12
112/13	13	0,203	12
112/14	14	0,283	12
112/15	15	0,307	12
112/17	17	0,466	12
112/19	19	0,660	6
112/22	22	0,950	6
112/24	24	1,200	6

109 Hahnverlängerungs-Schlüssel

- Chrom-Vanadium-Stahl, glanzvernickelt
- Steckschlüssel für Hahnverlängerungen und Rohrstopfen

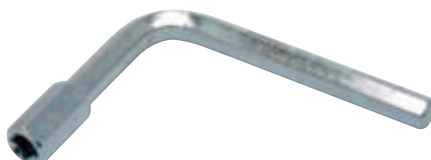

Art. Nr.	Größe	kg	VE
109/1	3/8 x 3/4" 3/8"	0,219	2
109/2	1/2 x 3/4" 3/8"	0,252	2

Schraubwerkzeuge



2122 Schraubendreher-Set



- 6-teilig:
- 4 Schlitz-Schraubendreher 80 x 3, 100 x 4, 125 x 5,5, 150 x 6,5 mm
- 2 Kreuzschlitz-Schraubendreher PZ 1, PZ 2
- Chrom-Vanadium-Stahl
- mattverchromte Klingen
- 2-Komponenten-Heft mit Loch



ROLLHEMMENT

Art. Nr.	Set	kg	VE
2122	6	0,430	1

2070 Werkstatt-Schraubendreher



- Chrom-Vanadium-Stahl
- mattverchromte Klinge
- 2-Komponenten-Heft mit Loch

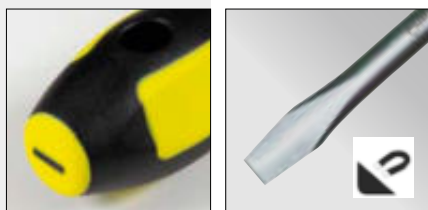

Art. Nr.	KL	KIBr	kg	VE
2070/125	125	6	0,087	6
2070/150	150	8	0,120	6

2066 Schraubendreher



- Chrom-Vanadium-Stahl
- mattverchromte Klinge
- 2-Komponenten-Heft mit Loch

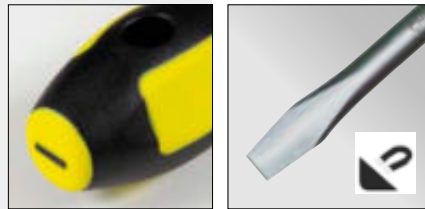

Art. Nr.	KL	KIBr	kg	VE
2066/80	80	3	0,022	6
2066/100	100	3,5	0,026	6

2080 Schraubendreher | PZ



- Chrom-Vanadium-Stahl
- mattverchromte Klinge
- 2-Komponenten-Heft mit Loch

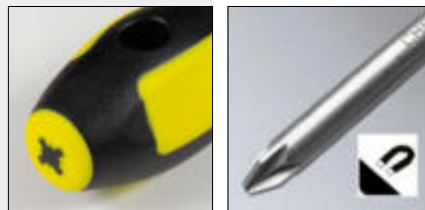

Art. Nr.	KL	PZ	kg	VE
2080/1	80	1	0,049	6
2080/2	100	2	0,081	6

2080-1 Schraubendreher | PH



- Chrom-Vanadium-Stahl
- mattverchromte Klinge
- 2-Komponenten-Heft mit Loch



Art. Nr.	KL	PH	kg	VE
2080-1/1	80	1	0,048	6
2080-1/2	100	2	0,076	6

2126/7 Schraubendreher-Set 1000 V



7-teilig, 1000 V:

- 4 Schlitz-Schraubendreher 1000 V
75 x 2,5, 100 x 4, 125 x 5,5, 150 x 6,5 mm
- 2 Kreuzschlitz-Schraubendreher 1000 V | PZ 1, PZ 2
- 1 Sicherheits-Spannungsprüfer 150 - 250 Volt
- Chrom-Vanadium-Stahl
- mattverchromte Klingen mit Schutzisolation
- 2-Komponenten-Heft mit Loch
- stückgeprüft nach IEC 60900

⚠ 1000 V IEC 60900



ROLLHEMMENT

Art. Nr.	Set	kg	VE
2126/7	7-teilig	0,514	1

2073-8 Schraubendreher 1000 V



- 1000 V, Chrom-Vanadium-Stahl
- mattverchromte Klinge mit Schutzisolation
- 2-Komponenten-Heft mit Loch
- stückgeprüft nach IEC 60900

⚠ 1000 V IEC 60900

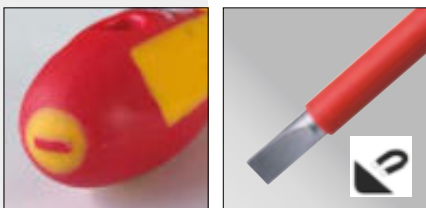

Art. Nr.	KL	KIBr	kg	VE
2073-8/75	75	2,5	0,035	6
2073-8/100	100	4	0,056	6
2073-8/125	125	5,5	0,088	6
2073-8/150	150	6,5	0,110	6

2079-18 Schraubendreher 1000 V | PZ



- für Arbeiten im Bereich von spannungsführenden Teilen bis 1000 V
- Chrom-Vanadium-Stahl, 2-Komponenten-Heft mit Loch
- mattverchromte Klinge mit Schutzisolation
- stückgeprüft nach IEC 60900

⚠ 1000 V IEC 60900



Art. Nr.	KL	PZ	kg	VE
2079-18/1	80	1	0,060	6
2079-18/2	100	2	0,090	6

2079-8 Schraubendreher 1000 V | PH



- für Arbeiten im Bereich von spannungsführenden Teilen bis 1000 V
- Chrom-Vanadium-Stahl, 2-Komponenten-Heft mit Loch
- mattverchromte Klinge mit Schutzisolation
- stückgeprüft nach IEC 60900

⚠ 1000 V IEC 60900



Art. Nr.	KL	PH	kg	VE
2079-8/1	80	1	0,059	6
2079-8/2	100	2	0,090	6

2088/145 Sicherheits-Spannungsprüfer



- Klinge Chrom-Vanadium-Stahl
- für 150 - 250 V AC, mit Clip
- Länge 145 mm
- Schneidenbreite 4 mm



Art. Nr.	KL	KIBr	kg	VE
2088/145	145	4	0,016	12

BRINKKO
powered by **haupa**

2088-1/145 Spannungsprüfer Set



- Klinge Chrom-Vanadium-Stahl
- für 150 - 250 V AC, mit Clip
- Länge 145 mm
- Schneidenbreite 4 mm
- 12 Stück in Plastik-Abreißtasche



Art. Nr.	mm	KIBr	kg	VE
2088-1/145	145	4	0,018	12

2128 Schraubendreher-Set mit Schlagkappe



- 2K Kraft-Schraubendreher mit Sechskantschaft für Schlüsselansatz mit durchgehender Klinge und Schlagkappe
- **6-teilig:**
4 Schraubendreher Flachsitz aus CV Stahl
75 x 3.5 mm SW 8 | 90 x 4.5 mm SW 8 | 100 x 5.5 mm SW 8 | 125 x 6.5 mm SW 10
2 Schraubendreher Kreuzschlitz aus MoV-Stahl PH1 SW 8 - PH2 SW 10



ROLLHEMMENT

Art. Nr.	Set	kg	VE
2128	6-teilig	0,887	1

2036 Tx-Schraubendreher-Set



- **6-teilig:**
Tx-Schraubendreher mit Stirnloch STX 10 - 15 - 20 - 25 - 30 - 40
- Chrom-Vanadium-Stahl
- mattverchromte Klingen
- schwarze Spitzen
- ergonomische achtkant gewölbte 2-Komponenten-Hefte mit Loch



Art. Nr.	Set	kg	VE
2036	6-teilig	0,569	1

1830 LED Krallengreifer magnetisch

Alles im Griff!

- flexibler Krallengreifer, Länge 60 cm, bestens dafür geeignet, Schrauben, Muttern usw. an unzugänglichen Stellen zu greifen
- Kralle mit Federdrucksystem kann bis zu 23 mm geöffnet werden
- der zusätzliche Magnet kann auch schwer greifbare Metallteile bis zu 400 g anheben
- mit der LED werden runtergefallene Kleinteile auch in dunklen Ecken gefunden

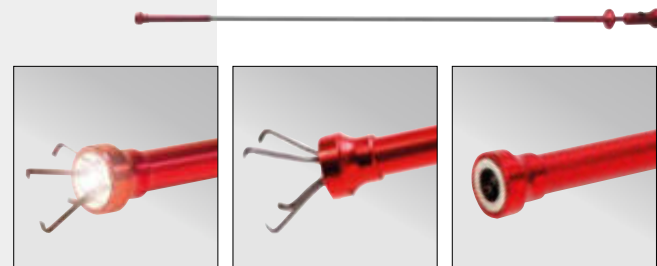

Art. Nr.	mm	kg	VE
1830	600	0,124	5



Bitwerkzeuge



Bitwerkzeuge

2142 Bit-Halter 1/4"

- Chrom-Vanadium-Stahl
- mattverchromte Klinge, Länge 350 mm
- ergonomisch, achtkant gewölbtes 2-Komponenten-Heft mit Loch
- mit Magnet und Sprenging
- passend für alle Bit-Einsätze 1/4"



Art. Nr.	---	Klingenlänge	kg	VE
2142	465	350	0,170	1

2142-1 Bit-Halter 1/4"

- Chrom-Vanadium-Stahl
- mattverchromte Klinge, Länge 100 mm
- ergonomisch, achtkant gewölbtes 2-Komponenten-Heft mit Loch
- mit Magnet und Sprenging
- passend für alle Bit-Einsätze 1/4"



Art. Nr.	---	Klingenlänge	kg	VE
2142-1	205	100	0,107	1

2139 Rad Ratsche für Bits

Einfache Handhabung bei verengtem Platz

- Rad für Bits
- inkl. Magnet
- Lieferumfang mit Verlängerung (Bits sind nicht im Lieferumfang enthalten)



LÖSEN



FESTSCHRAUBEN

Art. Nr.	∅	Höhe	kg	VE
2139	40	20	0,099	1

2145 Bit-Set | 32-teilig | farbcodiert 1/4"

- Lieferumfang in Kunststoffbox mit Gürtelclip
- S2-Stahl, verchromt mit Farbcodierung
- **32-teilig:**
 - 1 patentierter Bithalter mit Schnellverschluss und Magnet
 - 1 Adapter für 1/4"
 - 30 Bits



Inhalt	Farbe	Größen	Stück
Kreuzschlitz	⊕ (Red)	PH Gr. 1, 2, 2, 3	4
Kreuzschlitz	⊕ (Green)	PZ Gr. 1, 2, 2, 3	4
Schlitz	⊖ (Blue)	3, 4, 5, 6 mm	4
Inbus	⊙ (Yellow)	3, 4, 5, 6 mm	4
Tx	⊕ (Orange)	Tx 10, 15, 20, 25, 27, 30, 40	7
Tx mit Loch	⊕ (Purple)	STx 10, 15, 20, 25, 27, 30, 40	7



Art. Nr.	Set	kg	VE
2145	32-teilig	0,247	10

Spezialwerkzeuge



677-1 Bad-Montage-Set „de luxe“ | 16-teilig

1/2"

16-teilig, Inhalt:

- S-Montagewerkzeug, Innenvierkant für 1/2" Antrieb
- Eckventil-Einschraubhilfe, Innenvierkant für 1/2" Antrieb
- Universal-Schraubeinsatz, 1/2" Antrieb
- Ventilhalter für Exzenter- und Standardventile
- WC-Sitz-Montageschlüssel
- Ratschenschlüssel, 4 in 1
- Kombi-Standhahnschlüssel 13 mm mit 5 Einsätzen 9, 10, 11, 12, 14 mm und 1 Klaue
- Tieflochmarker für alle Oberflächen
- Umschaltknarre, 1/2", CV-Stahl, mit Innen- und Außenvierkant
- Stockschraubennuss Ø 10 mm



Art. Nr.	Set	kg	VE
677-1	16-teilig	3,200	1

677 Bad-Montage-Set „Basic“ | 6-teilig

1/2"

6-teilig, Inhalt:

- S-Montagewerkzeug, Innenvierkant für 1/2" Antrieb
- Eckventil-Einschraubhilfe, Innenvierkant für 1/2" Antrieb
- Universal-Schraubeinsatz, 1/2" Antrieb
- Ventilhalter für Exzenter- und Standardventile
- Gabelschlüssel 17 x 19 mm
- Umschaltknarre, Innen- und Außenvierkant, 1/2" Antrieb



Art. Nr.	Set	kg	VE
677	6-teilig	3,794	1

661 WC-Sitz-Montageschlüssel

- einfache Montage und Demontage von WC-Sitzen
- Universalschlüssel mit über 19 Anwendungsmöglichkeiten für nahezu alle Befestigungssysteme
- durch Kardangelenk optimale Hebelwirkung
- kein lästiges Nachziehen mehr

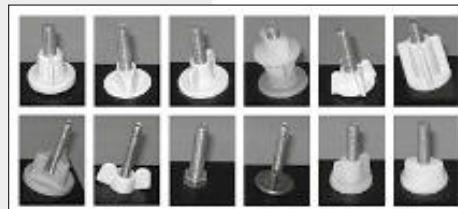

Art. Nr.	kg	VE
661	0,060	1

655 Kombi-Standhahnschlüssel

- geeignet für alle Armaturen bis 14 mm Gewindestange und SW 32 mm
- 4 Einsätze im Schaft: 9, 10, 11, 12 mm + 13 mm als Schaft
- umschaltbare Klaue mit Feder
- gerändelter Griff
- Größe 8 und 14 mm auf Anfrage
Art. Nr. 655-1/8 und 655-1/14



Art. Nr.	Set	kg	VE
655	6-teilig	0,527	1

655-1 Standhahnschlüssel-Einsatz

- Einsatz für Kombi-Standhahnschlüssel Art. Nr. 655



Art. Nr.	SW	kg	VE
655-1/9	9	0,011	1
655-1/10	10	0,011	1
655-1/11	11	0,016	1
655-1/12	12	0,016	1
655-1/14	14	0,018	1
655-1/32	Klaue	0,151	1

Spezialwerkzeuge

665/235 Standhahnschlüssel

- für Befestigungsmuttern bis SW 32 mm
- Chrom-Vanadium-Stahl geschmiedet
- schlanke Form, Länge 235 mm
- umschaltbare Klaue mit Feder
- gerändelter Griff



Art. Nr.	SW	kg	VE
665/235	235	0,495	1

676-1 S-Anschluss-Montage-Set

Bestehend aus:

- Umschaltknarre, CV-Stahl, 1/2" Antrieb mit Innen- und Außenvierkant
- S-Montagewerkzeug, Innenvierkant für 1/2" Antrieb



Art. Nr.	Set	kg	VE
676-1	2-teilig	0,873	1

676 S-Anschluss-Montagewerkzeug

- Ein- und Ausdrehwerkzeug
- rechts- und linksdrehend
- verschleißfeste Walzen
- Innenvierkant für 1/2" Antrieb
- für alle gängigen S-Anschlüsse mit 3/4" Gewinde und Antrieb SW 36



Art. Nr.	kg	VE
676	0,267	1

659 Eckventil-Einschraubhilfe

1/2"

- zum beschädigungsfreien Ein- und Ausschrauben von Eckventilen
- auch für schwer zugängliche Stellen geeignet
- Innendurchmesser 32 mm
- Innenvierkant für 1/2" Antrieb



Art. Nr.	SW	kg	VE
659	32	0,230	1

725 Ventilhalter

- zur Arretierung von Exzenter- und Standardventilen, bei der Montage von Siphons und Abläufen, an Waschtischen und -schüsseln etc.
- mit beweglichem Quergriff
- Länge 120 mm

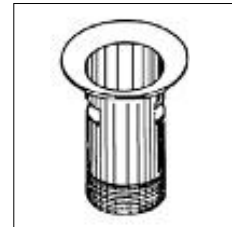

Art. Nr.	SW	kg	VE
725	120	0,195	2

2845 Montage-Anschluss-Lehre

- Baustopfen aus Edelstahl
- maß- und lothaltiges Ausrichten aller gebräuchlichen Installationsstichmaße 1/2" im Rohbau
- Montage-Anschluss-Lehre, gut ablesbare Dosenlibelle mit Tiefenausgleich
- feste Einstellweiten: 75, 100, 120, 153, 200, 240 mm
- passt auch für Montageschienen 150 mm
- für Badewannen- und Brausebatterien, Eck- und Unterputzventile, Rohrbe- und Entlüfter



Art. Nr.	kg	VE
2845	1,245	1

705/1/2 Hahnverlängerungsfräser mit Spänefang

- zum Bündigfräsen von 1/2" - Hahnverlängerungen aus Rotguss
- mit SDS Aufnahme
- Gummikappe nimmt die abgefrästen Späne auf



Art. Nr.	kg	VE
705/1/2	0,112	1

1362 Kartuschenpresse

- Kartuschenhalterung aus Stahlblech, drehbar
- geeignet für 310 ml 1K Kartuschen
- Griffe aus Aluminium
- integrierte Nadel zur Reinigung der Kartuschenspitze
- Länge 400 mm



Art. Nr.	max. Ø	max. ml	kg	VE
1362	51	340	0,555	1

1365 Kartuschenpresse

- professionelle Kartuschenhalterung aus Stahlblech geeignet für 310 ml 1K Kartuschen
- verschleißfreie, gehärtete und speziell verchromte Antriebe
- V = 4 mm/Hub, Schubkraft 1000 N
- Gummipolster an den Handgriffen
- steifes und verwindungsfreies Gehäuse
- Länge 410 mm



Art. Nr.	max. Ø	max. ml	kg	VE
1365	51	340	0,985	1

714 Wasserhahn-Fräsapparat

- zylindrische Form mit zwei Druckfedern
- flache Fräser
Größe 1: 3/8", 1/2", 3/4"
Größe 2: 3/8", 1/2", 3/4", 1"



Art. Nr.	Gr.	kg	VE
714/1	1	0,350	1
714/2	2	0,338	1

718 Ersatzfräser

- flache Ausführung
- passend zu Wasserhahn-Fräsapparate Art. Nr. 714, 715



Art. Nr.	Zoll	kg	VE
718/3/8	3/8"	0,006	10
718/1/2	1/2"	0,010	10
718/3/4	3/4"	0,021	10
718/1	1"	0,030	10

715/2 Wasserhahn-Fräsapparat

- Lieferumfang in Metallkassette:
1 Wasserhahn-Fräsapparat, zylindrische Form, mit zwei Druckfedern
flache Fräser: 3/8", 1/2", 3/4", 1"



Art. Nr.	Set	kg	VE
715/2	5-teilig	0,877	1

Rohrbearbeitung



Rohrabschneider

633-71/35 C-Stahl-INOX-Rohrabschneider

**Spezieller Rohrabschneider für INOX-, C-Stahl- und Cu-Rohre
Für Rohre mit Ø 3 – 35 mm bzw. 1", bis 3 mm Wandstärke**

Körper

- Magnesium-Druckguss
- besonders leicht 1/3 leichter als Aluminium | fast 1/2 leichter als Zink-Druckguss | 200 g leichter als 633-70/35 dennoch genauso stabil wie Zink-Druckguss
- bestes Verhältnis Festigkeit/Gewicht bei Metallen
- Magnesium als Rohstoff ausreichend vorhanden
- einfach zu 100 % recycelbar
- moderner Werkstoff, zunehmend auch im Automobilbau
- pulverbeschichtet (nicht glatt lackiert), dadurch bessere Haptik/Griffigkeit bei verschmutzten (öligen, fettigen)/verschwitzten Händen

Führungsrollen

- nadelgelagert | 2 Nadellager pro Rolle - Edelstahlrollen
- kein Einstich für bördelnahen Schnitt mehr, dadurch optimale Führung des Inox-Rohres

Schnell-Laufspindel

- extra stark
- Zink-Druckguss
- hohe Maßhaltigkeit
- hohe Oberflächengüte (geringe Rauheit)
- gut zu bearbeiten: hohe Genauigkeit

Integrierter Rotations-Entgrater

- Noga-Entgrater (weltweit einer der besten Klinghersteller)
- herausnehmbar, einfacheres entgraten ohne den gesamten RAS zu bewegen

Ersatz-Schneidradchen

- Art. Nr. 633-75A
- Größe: 19 x 5 mm
- zusätzliches Ersatzradchen im Griff !!!
- Wechsel ohne zusätzliches Werkzeug

Griff

- Zink-Druckguss
- leichtes Verbringen des Rädchens ans Rohr bedingt durch den schwereren Zink-Druckguss Schwung-Griff



Art. Nr.	Rohr Ø	kg	VE
633-71/35	3 - 35	0,335	1

Ersatzteile für INOX-Rohrabschneider 633-71/35

Art. Nr.	Bezeichnung	VE
633-75A	Schneidradchen mit Nadellager Inox, C-Stahl, Kupfer	10
633-76	Führungsrollen-Set mit Nadellager	1
633-2	Entgrater	1
633-4	Rädchenbolzen	1

622/28 Ratschen-Cut | INOX, C-Stahl, Kupfer

Problemlöser um bereits montierte Rohrleitungen zu trennen

- speziell zum Schneiden von INOX, C-Stahl und Kupfer-Rohr, Ø 8 – 28 mm
- die feine Ratschenfunktion ermöglicht das sehr leichte Schneiden der Rohre
- leichte Verstellbarkeit der Spindel



Art. Nr.	Rohr Ø	kg	VE
622/28	8 - 28	0,479	1

Ersatzteile für Ratschen-Cut 622/28

Art. Nr.	Bezeichnung	VE
622-1	Schneidradchen INOX, C-Stahl, Kupfer	5

631 Mini-Rohrabschneider

Für INOX-, Kupfer- und Messingrohre Ø 3 – 16 mm, 1/8 – 5/8"

- 1 Schneidradchen Art. Nr. 632-1
- besonders geeignet für Arbeiten an schwer zugänglichen Stellen



Art. Nr.	Rohr Ø	kg	VE
631	3 - 16	0,138	2

Ersatzteile für Mini-Rohrabschneider 631

Art. Nr.	Bezeichnung	VE
632-1	Schneidradchen Inox, Kupfer, Messing	10
632-11	Schneidradchen Kupfer, Messing	1
631-2	Rolle	1
631-3	Rollenbolzen	1
631-4	Rädchenbolzen	1

Rohrabschneider

631-5 Kleinst-Rohrabschneider

Für INOX-, Kupfer- und Messingrohre Ø 3 - 25 mm, 1/8" - 1"

- besonders geeignet für Arbeiten an schwer zugänglichen Stellen



Art. Nr.	Rohr Ø	kg	VE
631-5	3 - 25	0,188	2

Ersatzteile für Kleinst-Rohrabschneider 631-5

Art. Nr.	Bezeichnung	VE
632-1	Schneidrädchen Inox, Kupfer, Messing	10
632-11	Schneidrädchen Kupfer, Messing	1
631-52	Rolle	1
631-53	Rollenbolzen	1
631-54	Rädchenbolzen	1

631-10 Kompakt-Rohrabschneider

Für Rohre Ø 3 - 30mm, 1/8" - 1 1/8"

- Besonders geeignet für Arbeiten an schwer zugänglichen Stellen
- 1 Schneidrädchen für INOX-, Kupfer-, Messingrohre Art. Nr. 632-1
- 1 Ersatzschneidrädchen im Handrad



Art. Nr.	Rohr Ø	kg	VE
631-10	3 - 30	0,230	1

Ersatzteile für Kompakt-Rohrabschneider 631-10

Art. Nr.	Bezeichnung	VE
632-1	Schneidrädchen Inox, Kupfer, Messing	10
632-11	Schneidrädchen Kupfer, Messing	1
631-12	Rolle	1
631-13	Rollenbolzen	1
631-14	Rädchenbolzen	1

633 Rohrabschneider mit Entgrater für INOX, Kupfer, Messing, sowie Kunststoff- und Verbundrohre

Mit extra starker Schnell-Laufspindel

- 4 Rollen-Führung, mit Nute für Bördelung
- integrierter Rotations-Entgrater
- aus Magnesium-Druckguss, besonders leicht
- 1 Schneidrädchen für INOX-, Kupfer- und Messingrohre, Art. Nr. 632-1
- 1 Schneidrädchen für Kunststoff- und Verbundrohre, Art. Nr. 633-1 (integriert im Griff, nur bei Art. Nr. 633/35)



Art. Nr.	Rohr Ø	kg	VE
633/35	3 - 32	0,336	1
633/45	9 - 45	0,620	1

Ersatzteile für Rohrabschneider mit Entgrater 633

Art. Nr.	Bezeichnung	VE
633-1	Schneidrädchen Kunststoff, Verbund	10
632-1	Schneidrädchen Inox, Kupfer, Messing	10
632-11	Schneidrädchen Kupfer, Messing	1
633-2	Entgrater	1
633-3	Rolle	1
633-4	Rollenbolzen	1

633-2 Entgrater | Ersatzteil für Rohrabschneider mit Entgrater 633

- geeignet für Kunststoff- und Verbundrohre
- passend für Rohrabschneider mit Entgrater Art. Nr. 633 und Art. Nr. 633-71/35



Art. Nr.	kg	VE
633-2	0,005	1

Rohrabschneider

627 Kombi-Rohrabschneider mit Entgrater

Für Rohre Ø 6 - 76 mm, 1/4 - 3"

- Spindelschnellverstellung
- 1 Schneidrädchen für Kunststoff- und Verbundrohr, Hartkunststoffrohr (bis 2 mm), Art. Nr. 627-1
- 1 Schneidrädchen für INOX-, Stahl-, Kupfer- und Messingrohr, Art. Nr. 627-2



Art. Nr.	Rohr Ø	kg	VE
627	6 - 76	0,540	1

Ersatzteile für Kombi-Rohrabschneider 627

Art. Nr.	Bezeichnung	VE
627-1	Schneidrädchen Kunststoff, Verbund (bis 6 mm)	10
627-2	Schneidrädchen Inox, Kupfer, Messing, Stahl	10
627-5	Schneidrädchen Kunststoff (größer 6 mm)	10
627-4	Rädchenbolzen	1

629 Rohrabschneider

Für Stahlrohre bis 2 mm Wandstärke, insbesondere für verzinkte Rohre

- Körper aus geschmiedetem Stahl
- spezielle abgefedernde Rollenführung zur Schonung des Schneidrädchens
- Rohre Ø 10 - 60 mm | 1/8 - 2"
- Rohre Ø 32 - 115 mm | 1 1/4 - 4"



Art. Nr.	Rohr Ø	kg	VE
629/2	10 - 60	2,173	1
629/4	32 - 115	5,300	1

Ersatzteile für Kompakt-Rohrabschneider 629/2

Art. Nr.	Bezeichnung	VE
629-1/2	Schneidrädchen Stahl	10
629-2/2	Rolle	1
629-3/2	Rollenbolzen	1
629-4/2	Rädchenbolzen	1

Ersatzteile für Kompakt-Rohrabschneider 629/4

Art. Nr.	Bezeichnung	VE
629-1/4	Schneidrädchen Stahl	3
629-2/4	Rolle	1
629-3/4	Rollenbolzen	1
629-4/4	Rädchenbolzen	1

622/63 Ratschen-Cut | Kunststoff

Problemlöser für bereits montierte Kunststoffrohrleitungen

- speziell zum Schneiden von Kunststoffrohren Ø 31 - 65 mm, bis 3 mm Wandstärke
- Ideal für das Schneiden von Kunststoffrohren in engen Schächten und bei geringen Wandabständen, wie z.B. bei Schwimmbad-Bauarbeiten



Art. Nr.	Rohr Ø	kg	VE
622/63	31 - 65	1,104	1

Ersatzteile für Ratschen-Cut 622/63

Art. Nr.	Bezeichnung	VE
622-1	Schneidrädchen Kunststoff, Verbund (bis 6 mm)	10

628/140 Kunststoffrohrabschneider

Für dickwandige Kunststoffrohre (PE, PP, PVDF) Ø 50 - 140 mm

- Schnellverstellung



Art. Nr.	Rohr Ø	kg	VE
628/140	50 - 140	1,480	1

Ersatzteile für Kombi-Rohrabschneider 628

Art. Nr.	Bezeichnung	VE
628-1	Schneidrädchen Kunststoff, Mehrschichtverbund	1

Schneidrädchen

633-75A Schneidrädchen | INOX, C-Stahl, Kupfer

- Ersatzschneidrädchen mit Nadellager
- passend für:
Art. Nr. 633-71/35



Art. Nr.	Außen Ø	Innen Ø	Stärke	kg	VE
633-75A	19	5	5	0,005	10

633-1 Schneidrädchen | Kunststoff, Verbund

- Ersatzschneidrädchen geeignet für Kunststoff, Verbund
- passend für:
Art. Nr. 633/35
Art. Nr. 633/45



Art. Nr.	Außen Ø	Innen Ø	Stärke	kg	VE
633-1	22	5	5	0,005	10

633-75 Schneidrädchen | INOX, C-Stahl, Kupfer

- Ersatzschneidrädchen mit Nadellager
- passend für:
Art. Nr. 633-70/35



Art. Nr.	Außen Ø	Innen Ø	Stärke	kg	VE
633-75	19	5	8	0,011	10

627-1 Schneidrädchen | Kunststoff

- speziell für Kunststoff- und Verbundrohr bis 6 mm Wandstärke
- und für Hartkunststoff bis 2 mm Wandstärke
- passend für:
Art.-Nr. 627
Art.-Nr. 622/63



Art. Nr.	Außen Ø	Innen Ø	Stärke	kg	VE
627-1	26	5	6	0,005	10

622-1 Schneidrädchen | INOX, C-Stahl, Kupfer

- Ersatzschneidrädchen geeignet für INOX, C-Stahl, Kupfer
- passend für:
Art. Nr. 622/28



Art. Nr.	Außen Ø	Innen Ø	Stärke	kg	VE
622-1	19	6	3	0,003	5

627-2 Schneidrädchen | INOX, Kupfer, Messing, Stahl

- 627-2 speziell für INOX, Kupfer, Messing, Stahl
- 627-5 speziell für Kunststoff (größer 6 mm)
- passend für:
Art.-Nr. 627



Art. Nr.	Außen Ø	Innen Ø	Stärke	kg	VE
627-2	20	5	6	0,005	10
627-5	30	5	6	0,005	10

632-1 Schneidrädchen | Inox, Kupfer, Messing

- Ersatzschneidrädchen geeignet für INOX, Kupfer und Messing
- passend für:
Art. Nr. 631
Art. Nr. 631-5
Art. Nr. 631-10
Art. Nr. 633/35
Art. Nr. 633/45



Art. Nr.	Außen Ø	Innen Ø	Stärke	kg	VE
632-1	20	5	5	0,005	10

629-1 Schneidrädchen | Stahl

- passend für:
Art. Nr. 629



Art. Nr.	Außen Ø	Innen Ø	Stärke	kg	VE
629-1/2	31	9	19	0,029	10
629-1/4	41,5	9	19	0,054	10

632-11 Schneidrädchen | Inox, Kupfer, Messing

- Ersatzschneidrädchen geeignet für Kupfer und Messing
- passend für:
Art. Nr. 631
Art. Nr. 631-5
Art. Nr. 631-10
Art. Nr. 633/35
Art. Nr. 633/45



Art. Nr.	Außen Ø	Innen Ø	Stärke	kg	VE
632-11	20	5	5	0,055	1

628-1 Ersatzrädchen | Kunststoff

- speziell für dickwandiges, hartes Kunststoff- und Mehrschichtverbundrohr
- passend für:
Art. Nr. 628



Art. Nr.	Außen Ø	Innen Ø	Stärke	kg	VE
628-1	53	8	11	0,026	1

Rohrentgrater

647/63 Rohrentgrater Kunststoffrohre

- zum Innen- und Aussenentgraten von harten und dickwandigen Kunststoffrohren, Ø 25 – 63 mm
- steifes Aluminiumgehäuse mit speziellen Schneiden
- besonders für den Schwimmbadbau geeignet

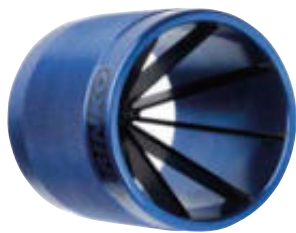

Art. Nr.	Rohr Ø	kg	VE
647/63	25 – 63	0,378	1

646 Rohrentgrater

- zum Innen- und Aussenentgraten von Kupfer-, Aluminium- und Kunststoffrohren Ø 4 – 35 mm
- stabiles Kunststoffgehäuse mit 3 Messern
- einfache Ausführung



Art. Nr.	Rohr Ø	kg	VE
646	4 – 35	0,033	3

648 Rohrentgrater

- zum Innen- und Aussenentgraten von INOX-, Kupfer-, Messing-, Aluminium- und Kunststoffrohren
- robustes Qualitätswerkzeug: steifes Aluminiumgehäuse und sehr feine Entgraterschneiden



Art. Nr.	Rohr Ø	kg	VE
648/35	8 – 35	0,193	1
648/54	10 – 54	0,480	1

638 Kalibrierwerkzeug

- Kalibrierring und Dorn
- gehärtet und geschliffen
- für nicht maßhaltige Kupferrohre



Art. Nr.	kg	VE
638/12	0,085	1
638/15	0,170	1
638/18	0,214	1
638/22	0,298	1

Kunststoffrohrscheren

634/35 Kunststoffrohrscheren

Für Einhandbedienung mit automatischem Schnellrücklauf

- für Ø 6 – 35 mm
- zum Trennen von Hart- und Weichkunststoffrohren, Kabelkanälen, faserverstärkten Kunststoff- und Gummischläuchen, Rohren aus Verbundmaterial und Polypropylen
- geringer Kraftaufwand durch Ratschentechnik
- gerade und verformungsfreie, rechtwinklige Schnitte
- problemloser Klingenwechsel



Art. Nr.	KL	kg	VE
634/35	35	0,500	1

634-1/35 Ersatzklinge | Kunststoffrohrscheren

- Klinge passend zu Kunststoffrohrscheren Art. Nr. 634



Art. Nr.	kg	VE
634-1/35	0,094	1

635 Kunststoffrohrscherer

- mit Hebelübersetzung
- für Rohre in PVC, PE, PD, PEX, PVDF bis 2 mm Wandstärke
- für Verbundrohre



Art. Nr.	Rohr Ø	kg	VE
635/35	35	0,407	1
635/42	42	0,360	1

635-10 Ersatzklinge | Kunststoffrohrscherer

- Klingen passend für Kunststoffrohrscherer Art. Nr. 635



Art. Nr.	Rohr Ø	kg	VE
635-10/35	35	0,083	1
635-10/42	42	0,093	1

637 Hydraulisches Rohrbiege-Set | Basic Metall

Lieferumfang im stabilen Kunststoffkoffer:

- 1 hydraulisches Hand-Rohrbiegegerät
- 5 Biegesegmente, Alu-Druck-Guss, 10, 12, 15, 18, 22 mm
- 3 Gegenhalter
- für weiche Kupferrohre, ummantelte Kupfer- und Weichstahlrohre Ø 10 – 22 mm
- für Edelstahlrohre Ø 10 – 15 mm
- Biegungen bis 90°
- Biegeradius 4x Durchmesser
- zum Nachfüllen des Öls bitte „Shell Morlina S2 BL 10“ (früher „Shell Tellus C 10“) verwenden



Art. Nr.	Set	Ø	kg	VE
637	9-teilig	10 – 22	5,620	1

637-10 Hydraulisches Rohrbiege-Set | Kombi

Lieferumfang im stabilen Kunststoffkoffer:

- 1 hydraulisches Hand-Rohrbiegegerät
- 9 Biegesegmente, Alu-Druck-Guss, 10, 12, 15, 16, 18, 20, 22, 26, 32 mm
- 5 Gegenhalter
- für weiche Kupferrohre, ummantelte Kupfer- und Weichstahlrohre Ø 10 – 22 mm
- für Edelstahlrohre Ø 10 – 15 mm
- für Verbundrohre Ø 12 – 32 mm
- Biegungen bis 90°
- Biegeradius 4x Durchmesser
- zum Nachfüllen des Öls bitte „Shell Morlina S2 BL 10“ (früher „Shell Tellus C 10“) verwenden



Art. Nr.	Set	Ø	kg	VE
637-10	15-teilig	10 – 32	8,404	1

Rohrbiegewerkzeuge

637-20 Hydraulisches Rohrbiege-Set | Basic Verbund

Lieferumfang im stabilen Kunststoffkoffer:

- 1 hydraulisches Hand-Rohrbiegegerät
- 4 Biegesegmente, Alu-Druck-Guss, 16, 20, 26, 32 mm
- 4 Gegenhalter
- für Verbundrohre Ø 12 – 32 mm
- Biegungen bis 90°
- Biegeradius 4x Durchmesser
- zum Nachfüllen des Öls bitte „Shell Morlina S2 BL 10“ (früher „Shell Tellus C 10“) verwenden



Art. Nr.	Set	Ø	kg	VE
637-20	9-teilig	16 - 32	7,433	1

637-6 Gegenhalter

- passende Gegenhalter zu hydraulischen Rohrbiegegeräten
- Ersatzschrauben, Art. Nr. 637-4
- Ersatzmuttern, Art. Nr. 637-2



Art. Nr.	Rohr Ø	kg	VE
637-6/1	10 - 12	0,334	1
637-6/2	14 - 17	0,363	1
637-6/3	18 - 22	0,452	1
637-6/4	26	0,452	1
637-6/5	32	0,452	1

637-1 Biegesegment Rohre

- passende Biegesegmente aus Alu-Spritzguss zu hydraulischen Rohrbiegegeräten
- Biegeradius 4x Durchmesser



Art. Nr.	Rohr Ø	kg	VE
637-1/10	10	0,099	1
637-1/12	12	0,112	1
637-1/14	14	0,125	1
637-1/15	15	0,127	1
637-1/16	16	0,140	1
637-1/17	17	0,142	1
637-1/18	18	0,187	1
637-1/20	20	0,190	1
637-1/22	22	0,200	1
637-1/26	26	0,099	1
637-1/32	32	0,099	1

636-1 Kupferrohr-Biegezeuge

- für weiche Kupferrohre und verchromte Cu-Rohre
- für Biegungen bis 180°
- mit Gradeinteilung auf dem Biegesegment
- leichte Ausführung



Art. Nr.	Rohr Ø	kg	VE
636-1/10	10	0,799	1
636-1/12	12	0,828	1

701 Kupferrohr-Biegefeder

- verzinkt
- zum Biegen von Hand
- für weiche und weich verchromte Kupferrohre



Art. Nr.	Ø	Rohr Ø	kg	VE
701/8	250	8	0,107	5
701/10	250	10	0,123	5
701/12	300	12	0,170	5
701/15	300	15	0,268	5
701/16	300	16	0,272	5

Rohrreinigung



Rohrreinigung

3722 Rohrreinigungspumpe

- Saug- und Druckreiniger für Rohrverstopfungen
- kurzer Aufsatz für Wasch- und Spülbecken
- langer Aufsatz für WC



Art. Nr.	kg	VE
3722	1,700	1

3720 Rohrreinigungsgerät

- Reinigungsgerät für Hand- und Maschinenbetrieb
- für Rohre \varnothing 30 – 50 mm
- Welle aus verzinktem Federstahl, 7,5 m x 8 mm
- stabiles Kunststoffgehäuse mit Handgriff
- Sechskantschaft zum Einspannen in drehzahlgesteuerte Elektro-Bohrmaschinen oder Akku-Bohrschrauber
- ist mittels Schnellspannfutter Art. Nr. 3720-2 auf jede Länge zu arretieren



Art. Nr.	m	\varnothing mm	kg	VE
3720	7,5 cm	30 – 50	3,500	1

3720-1 Ersatzwelle

- passend zum Rohrreinigungsgerät Art. Nr. 3720
- verzinkter Federstahl
- 7,5 m x 8 mm



Art. Nr.	m	kg	VE
3720-1	7,5	2,000	1

3720-2 Schnellspannfutter

- passend zum Rohrreinigungsgerät Art. Nr. 3720



Art. Nr.	kg	VE
3720-2	0,177	1

7640 Druckprüfpumpe

- zur sicheren Dichtheitsprüfung von Wasserrohren
- Messingkolben, 1/2"-Schlauchanschluss
- Prüfdruck bis 60 bar
- Vorratsbehälter 12 l, rot lackiert
- Behälterabmessungen 500 x 180 x 140 mm
- Ersatzmanometer Art. Nr. 7640-1
- Ersatzdruckschlauch Art. Nr. 7640-2



Art. Nr.		kg	VE
7640	Druckprüfpumpe 60 bar	7,800	1
7640-1	Manometer 60 bar	0,070	1
7640-2	Schlauch \varnothing 1/2 Zoll	0,727	1

Rohrreinigung

7641 Druckprüfpumpe INOX

- zur sicheren Dichtheitsprüfung von Leitungen
- insbesondere bei chemiebehafteten, aggressiven Flüssigkeiten
- auch für Solaranlagen und Fussbodenheizungen geeignet
- 1/2" Schlauchanschluss
- Prüfdruck bis 60 bar
- Vorratsbehälter 12 l aus INOX
- Pro Hub 0,027 Liter
- Behälterabmessungen 500 x 190 x 140 mm
- Ersatzmanometer Art. Nr. 7641-1
- Ersatzdruckschlauch Art. Nr. 7640-2



Art. Nr.		kg	VE
7641	Druckprüfpumpe 60 bar	6,400	1
7641-1	Manometer 60 bar	0,070	1

3700 Rohrreinigungswelle

- einlagig
- für den Haushalt und einfache Arbeiten



Art. Nr.	m	Ø mm	kg	VE
3700/3	3	5	0,279	1
3700/5	5	5	0,652	1

3701 Rohrreinigungswelle

- einlagig
- für einfache Arbeiten



Art. Nr.	m	Ø mm	kg	VE
3701/3	3	9	1,085	1
3701/5	5	9	1,398	1
3701/10	10	9	3,472	1

3714 Rohrreinigungswelle

- 3/8" Whitworth-Gewinde
- Kurbel auswechselbar
- feste Krallen
- Kupplung aus Stahl
- Drehhandschutz



Art. Nr.	m	Ø mm	kg	VE
3714/5	5	8	1,700	1
3714/10	10	8	3,200	1

3702 Rohrreinigungswelle

- doppellagig
- verstellbarer Griff



Art. Nr.	m	Ø mm	kg	VE
3702/5	5	7	1,250	1
3702/8	8	7	1,897	1

3712 Rohrreinigungswelle

- 1/2" Whitworth-Gewinde
- Krallen und Kurbel auswechselbar
- Kupplungen aus Stahl
- Drehhandschutz



Art. Nr.	m	Ø mm	kg	VE
3712/5x10	5	10	2,750	1
3712/5x15	5	15	3,740	1
3712/10x12	10	12	7,200	1
3712/10x15	10	15	11,300	1

BRINKO
powered by haupa®

3713 Wellenverlängerung

- 1/2" Whitworth-Gewinde
- passend zu Rohrreinigungswellen Art. Nr. 3712



Art. Nr.	m	Ø mm	kg	VE
3713/5x10	5	10	2,750	1
3713/5x12	5	12	3,400	1
3713/10x10	10	10	4,700	1
3713/10x12	10	12	6,500	1

3730 Wasserdruck-Abflussreiniger

- entfernt Verstopfungen in Abflussrohren genial einfach durch Wasserhochdruck
- für Rohre Ø 40 - 150 mm
- inklusive 1,5 m Schlauch mit Adapter, Schlauchanschluß 1/2" x 3/4" IG
- patentierter Druckballon

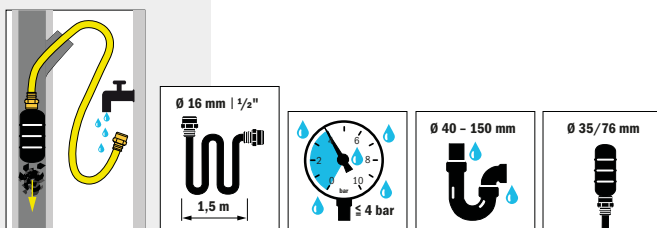

Art. Nr.	Ballon Ø	Rohr Ø	kg	VE
3730/1	35	40 - 80	0,370	1
3730/2	76	80 - 150	0,627	1

3800-1 Absperrblase

- Rohre leicht absperren
- pneumatisches Absperrsystem für verschiedene Rohrdurchmesser
- einsetzen, aufblasen, arbeiten
- passend zum Druckluftschlauch Art. Nr. 3800-2 und zur Luftpumpe mit Manometer Art. Nr. 3800-3

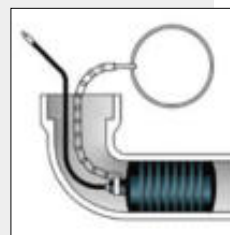

Art. Nr.	Rohr Ø	m	kg	VE
3800-1/1	30 - 50	140	0,137	1
3800-1/2	50 - 80	135	0,210	1
3800-1/3	70 - 100	120	0,276	1
3800-1/4	90 - 150	230	0,722	1

3800-2 Druckluftschlauch

- Verlängerungsschlauch für Absperrblasen
- beliebig verlängerbar
- Länge 3 m



Art. Nr.	m	kg	VE
3800-2	3	0,330	1

3800-3 Luftpumpe mit Manometer

- passend für Absperrblasen Art. Nr. 3800-1



Art. Nr.	kg	VE
3800-3	1,554	1

3806 Absperrscheibe für Innenrohr

- Mechanisches Rohr-Absperrsystem für Innenrohr
- ideal zum Abdichten von Abflussrohren und für Langzeitanwendungen
 - einfaches Einsetzen und Sichern durch extra große Flügelmutter
 - nutz- und abwasserbeständig
 - für alle Rohrarten geeignet
 - maximaler Gegendruck: 1,2 bar bzw. 12 m
 - Gehäuse aus glasfaserverstärktem ABS-Kunststoff
 - Abdichtungsring auf Naturkautschukbasis
 - verzinkte Gewindeschraube und Flügelmutter - korrosionsfest
- Original Gripper - erprobt und bewährt mit die bevorzugtesten mechanischen Absperrscheiben am Markt

Maximaler Gegendruck 1,2 bar entspricht 12 m Wassersäule

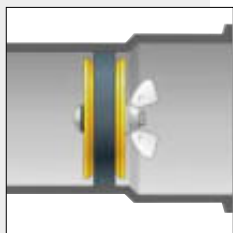

Art. Nr.	Rohr Ø	kg	VE
3806/1	96 - 103	0,000	1
3806/2	147 - 154	0,802	1
3806/3	196 - 204	1,002	1

3805 Absperrscheibe für Endrohr

- Mechanisches Rohr-Absperrsystem für Endrohr
- ideal zum Abdichten von Abflussrohren und für Langzeitanwendungen
 - einfaches Einsetzen und Sichern durch extra große Flügelmutter
 - nutz- und abwasserbeständig
 - für alle Rohrarten geeignet
 - maximaler Gegendruck: 1,2 bar bzw. 12 m
 - Gehäuse aus glasfaserverstärktem ABS-Kunststoff
 - Abdichtungsring auf Naturkautschukbasis
 - verzinkte Gewindeschraube und Flügelmutter - korrosionsfest
- Original Gripper - erprobt und bewährt mit die bevorzugtesten mechanischen Absperrscheiben am Markt

Maximaler Gegendruck 1,2 bar entspricht 12 m Wassersäule

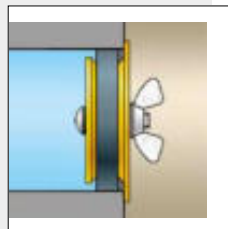

Art. Nr.	Rohr Ø	kg	VE
3805/1	39 - 42	0,075	1
3805/2	49 - 55	0,100	1
3805/3	71 - 79	0,229	1
3805/4	96 - 103	0,295	1
3805/5	147 - 154	0,812	1

Inspektionssysteme



3740 Rohrinspektionskamera-Set

Inspektionssystem für Rohr-, Kanal- und Hausanschlüsse

GRUNDAUSSTATTUNG

- Kamerakopf STANDARD Ø 26 mm, selbstnivellierend
- mit integriertem 512 Hz Sender, starke Signale und leichter zu orten
- Kameraleitung STANDARD Ø 6 mm | Länge 60 m, stark und solide
- inkl. Gestell und digitalem Meterzähler
- 10 Zoll TFT Monitor mit hoher Auflösung, sehr klar
- digitale Aufnahmefunktion sowohl mit USB als auch mit SD-Karte (Foto, Video, Diktierfunktion)
- verfügt über Funktionstasten an der Vorderseite incl. Fernbedienung
- Text-Bearbeitungsfunktion
- wasserdichter ABS-Outdoor-Koffer
- Messbereich/Einsatzbereich DN 50 – 125
- Batterie sicherheitszertifiziert



Art. Nr.	kg	VE
3740	13,313	1

3740-1 Kamerakopf STANDARD

- Kamerakopf STANDARD Ø 26 mm
- selbstnivellierend
- mit integriertem 512 HZ Sender
- Messbereich/Einsatzbereich DN 50 – 125
- passend zu Rohrinspektionskamera-Set Art. Nr. 3740



Art. Nr.	kg	VE
3740-1	0,186	1

3740-2 Kameraleitung STANDARD

- Kameraleitung STANDARD Ø 6 mm | Länge 60 m
- inkl. Gestell und Meterzähler
- für Kamerakopf STANDARD



Art. Nr.	kg	VE
3740-2	8,013	1

3740-3 Führungsstern 100 mm

- für Rohrdurchmesser Ø 100 mm
- für Kamerakopf STANDARD



Art. Nr.	kg	VE
3740-3	0,093	1

3740-4 Kontrollstation mit Monitor

- 10 Zoll TFT Monitor
- Multifunktion Control
- digitale Aufnahmefunktion auf USB/SD (Foto, Video, Diktierfunktion)
- Text-Bearbeitungsfunktion
- wasserdichter ABS-Outdoor-Koffer



Art. Nr.	kg	VE
3740-4	5,114	1

3740-5 Ersatz-Monitor

- 10 Zoll TFT Monitor
- für Kontrollstation



Art. Nr.	kg	VE
3740-5	1,730	1

3740-6 Netzteil

- Netzteil 230 V zum Aufladen der Kontrollstation



Art. Nr.	kg	VE
3740-6	0,114	1

3740-7 Zentrierhilfe | Stern

- VPE 10 Stück
- inkl. 5 Ersatz-Silikonstäbchen
- für Kamerakopf STANDARD



Art. Nr.	kg	VE
3740-7	0,015	10

3740-8 Verbindungsleitung | 4-Kern

- Verbindungsleitung zwischen Kontrollstation und Kameraleitung STANDARD Ø 6 mm bzw. KLEIN Ø 4,5 mm | Länge 1,5 m



Art. Nr.	kg	VE
3740-8	0,161	1

3750 Kamerakopf-Set KLEIN

Kleiner Kamerakopf Ø 12 mm passend zu Inspektionssystem für Rohr-, Kanal- und Hausanschlüsse

- Kamerakopf KLEIN Ø 12 mm
- Kameraleitung KLEIN Ø 4,5 mm | Länge 10 m
- inkl. Gestell und Meterzähler
- Messbereich/Einsatzbereich DN 10 - 50

Nur in Verbindung mit dem Rohrinspektionskamera-Set Art. Nr. 3740 (Grundausstattung) zu verwenden!



Art. Nr.	kg	VE
3750	1,287	1

3750-1 Kamerakopf KLEIN

- Kamerakopf KLEIN Ø 12 mm
- inkl. Führungskugel
- Messbereich/Einsatzbereich DN 10 - 50



Art. Nr.	kg	VE
3750-1	0,035	1

3750-2 Kameraleitung KLEIN

- Kameraleitung KLEIN Ø 4,5 mm | Länge 10 m
- inkl. Reel und Meterzähler



Art. Nr.	kg	VE
3750-2	1,086	1

3750-3 Führungskugel

- Lieferumfang 1 Stück
- inkl. Ersatzschrauben
- für Kamerakopf KLEIN



Art. Nr.	kg	VE
3750-3	0,004	1

3760 Kamerakopf-Set SCHWENKBAR

Schwenkbarer Kamerakopf Ø 60 mm passend zu Inspektionssystem für Rohr-, Kanal- und Hausanschlüsse

- Kamerakopf SCHWENKBAR Ø 60 mm
- Schwenkbereich 360°/180°
- mit integriertem 512 HZ Sender
- Kameraleitung SCHWENKBAR Ø 9 mm | Länge 60 oder 100 m
- inkl. Gestell und Meterzähler
- Messbereich/Einsatzbereich DN 70 - 450

Nur in Verbindung mit dem Rohrinspektionskamera-Set Art. Nr. 3740 (Grundausrüstung) zu verwenden!



Art. Nr.	kg	VE
3760	2,456	1

3760-1 Kamerakopf SCHWENKBAR

- Kamerakopf SCHWENKBAR Ø 60 mm
- Schwenkbereich 360°/180°
- mit integriertem 512 HZ Sender
- Messbereich/Einsatzbereich DN 70 - 450



Art. Nr.	kg	VE
3760-1	0,369	1

3760-2 Kameralleitung SCHWENKBAR

- Kameralleitung SCHWENKBAR Ø 9 mm | Länge 60 m
- inkl. Gestell und Meterzähler
- für Kamerakopf SCHWENKBAR



Art. Nr.	kg	VE
3760-2/60	23,800	1
3760-2/100	35,410	1

3760-3 Verbindungswelle

- Verbindungswelle zwischen Kameralleitung und Kamerakopf SCHWENKBAR



Art. Nr.	kg	VE
3760-3	0,395	1

3760-5 Kunststoff-Schutzhaube

- inkl. Dichtung
- für Kamerakopf SCHWENKBAR



Art. Nr.	kg	VE
3760-5	0,015	1

3760-6 Metall-Schutzgitter

- Zum Schutz der Kunststoff Schutzhaube
- für Kamerakopf SCHWENKBAR



Art. Nr.	kg	VE
3760-6	0,029	1

3760-7 Führungsstern 100 mm

- für Kamerakopf SCHWENKBAR



Art. Nr.	Rohr Ø	kg	VE
3760-7/1	100	0,206	1
3760-7/2	125	0,230	1
3760-7/3	150	0,247	1

3760-8 Verbindungsleitung | 6-Kern

- Verbindungsleitung zwischen Kontrollstation und Kameralleitung SCHWENKBAR Ø 9 mm | Länge 5 m



Art. Nr.	kg	VE
3760-8	0,212	1

Löttechnik

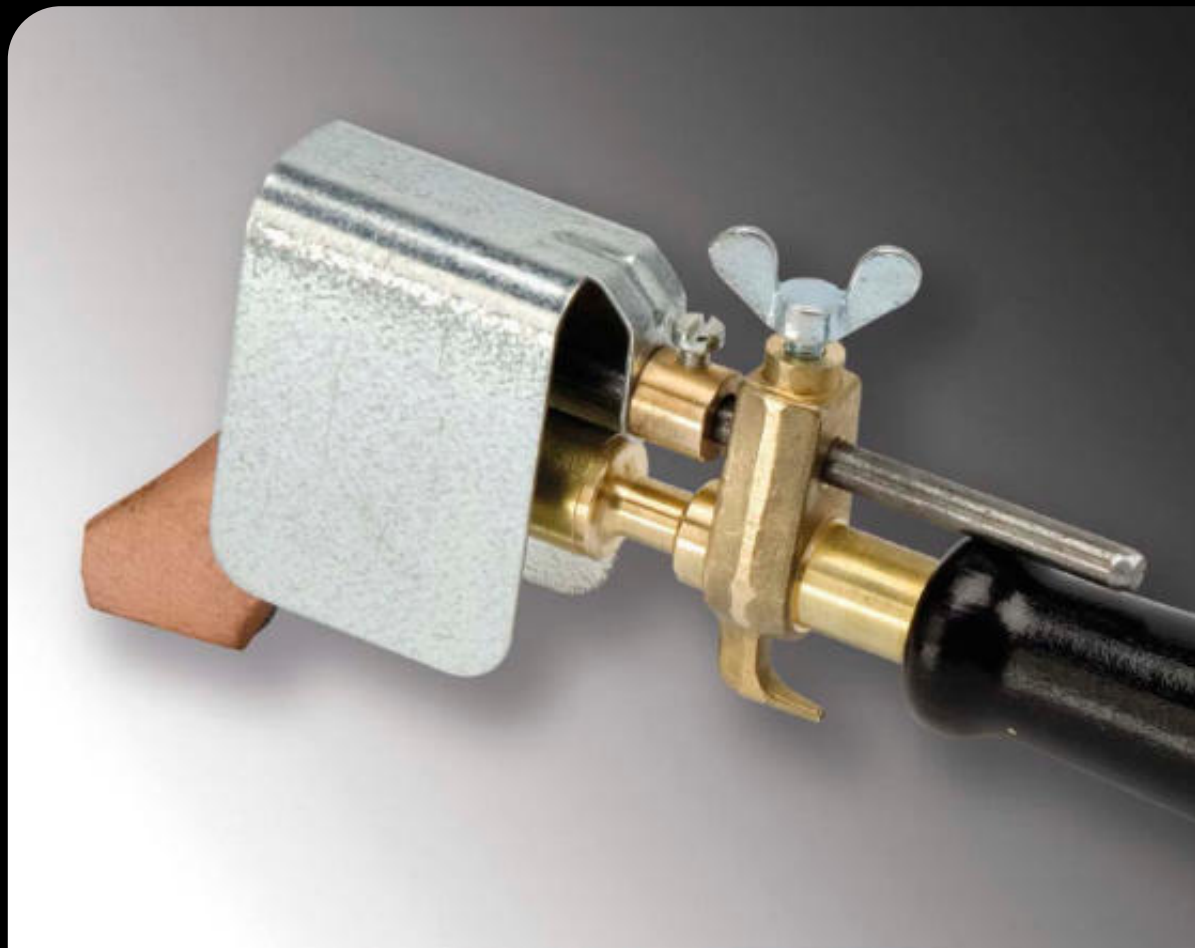

Kolbenlötén

4426 Propan-LötKolben

Bestehend aus:

- Handgriff, Schlauchanschluss G 3/8" LH Art. Nr. 4427
- Kolbenhalter Art. Nr. 4428
- Kolbenbrenner Art. Nr. 4429
- Windschutz Art. Nr. 4430
- Kupferstück, 250 g Art. Nr. 4435/250

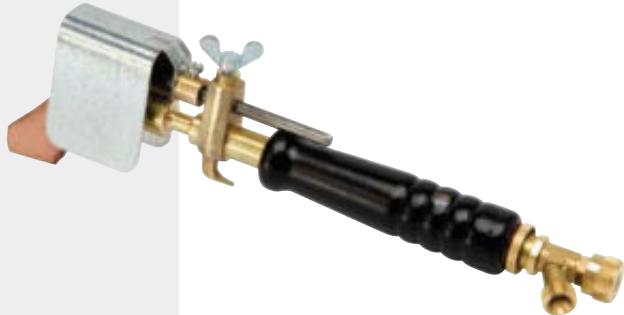

Art. Nr.	Set	kg	VE
4426	5-teilig	0,296	1

4427 Propan-Handgriff

- ohne Tülle und Überwurfmutter
- Schlauchanschluss G 3/8" LH



Art. Nr.	kg	VE
4427	0,302	1

4429 Kolbenbrenner

- passend für Propan-Handgriff Art. Nr. 4427



Art. Nr.	kg	VE
4429	0,059	2

4429-1/5 Weichlötéinsatz

- 40° gebogen
- Gasaustritt Ø 5 mm
- passend für Propan-Handgriff Art. Nr. 4427



Art. Nr.	kg	VE
4429-1/5	0,087	2

4428 Kolbenhalter

- passend zu LötKolben Art. Nr. 4426



Art. Nr.	kg	VE
4428	0,082	2

4430 Windschutz

- passend für LötKolben Art. Nr. 4426



Art. Nr.	kg	VE
4430	0,087	2

Kolbenlötén

4435 Kupferstück

- gekröpfte Hammerform
- 7 mm Stift



Art. Nr.	kg	VE
4435/250	0,296	2
4435/350	0,388	2

4436 Kupferstück

- spitze Form
- 7 mm Stift



Art. Nr.	kg	VE
4436/250	0,298	2
4436/350	0,388	2

Weich- und Hartlötén

4400 Propan-Handgriff

- mit Regulier- und Momenthebelventil
- Ausgang M14 x 1
- Schlauchanschluss G 3/8 „ LH



Art. Nr.	kg	VE
4400	0,352	1

4405 Weichlötéinsatz

- 1400 °C
- mit Überwurfmutter M14 x 1
- passend für Propan-Handgriff Art. Nr. 4400
- 1,5 bar



Art. Nr.	Ø	Cu-Rohr Ø	kg/h	kg	VE
4405/5	5	15 - 22	0,070	0,103	1
4405/7	7	22 - 28	0,150	0,170	1

4406 Propan-Hartlötéinsatz

- Betriebsdruck 1,5 - 2,5 bar
- Überwurfmutter M14 x 1
- 1600 - 1700 °C
- passend für Propan-Handgriff Art. Nr. 4400



Art. Nr.	Gasaustritt Ø	Cu-Rohr Ø	kg/h	kg	VE
4406	16	18	0,065	0,096	1
4407	19	22	0,140	0,103	1
4408	22	28	0,000	0,247	1

4443 Propan-Kleinstflasche

- Stahlkörper bauartzugelassen
- komplett mit Standfuß, Haken, Ventil und Verschlusskappe
- Anschluss G 3/8", LH
- Füllgewicht 0,425 kg (Lieferung ohne Füllung!)



Art. Nr.	kg	VE
4443	2,500	1

4443-1 Verschlusskappe

- als Transportsicherung gesetzlich vorgeschrieben
- passend für Propan-Kleinstflasche Art. Nr. 4443



Art. Nr.	kg	VE
4443-1	0,014	1

4443-2 Schutzbügel

- passend für Propan-Kleinstflasche Art. Nr. 4443



Art. Nr.	kg	VE
4443-2	0,482	2

4444 Propan-Kleinstflaschenventil

- Bauartzulassung Nr. 82D166 (nur für Stahlflaschen)
- Anschluss G 3/8" LH
- Außen-Ø 1/2"
- passend für Propan-Kleinstflasche Art. Nr. 4443



Art. Nr.	kg	VE
4444	0,253	1

4446 Propan-Umfüllstutzen

- Flaschenanschluss von 5, 11 und 33 kg auf Kleinstflaschen
- großer Anschluss W 21,8 x 1/14" LH
- kleiner Anschluss G 3/8" LH
- passend für Propan-Kleinstflasche Art. Nr. 4443

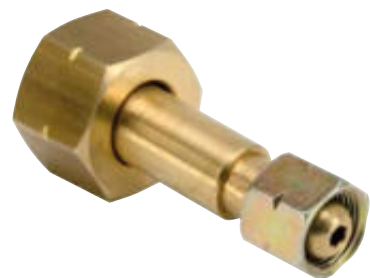

Art. Nr.	kg	VE
4446	0,149	2

4447-0 Propan-Mitteldruckregler

- geprüft nach DIN 4811
- Arbeitsdruck regelbar von 0,5 - 4 bar
- **für Kleinstflaschen**
- Leistung 8 kg/h
- Ausgang Außengewinde G 3/8" LH



Art. Nr.	kg	VE
4447-0	0,340	1

4447 Propan-Mitteldruckregler

- geprüft nach DIN 4811
- Arbeitsdruck regelbar von 0,5 - 4 bar
- Kombi-Anschluss für 3, 5, 11 und 33 kg Flaschen
- Leistung 8 kg/h
- Ausgang Außengewinde G 3/8" LH



Art. Nr.	kg	VE
4447	0,260	1

4447-1 Propan-Mitteldruckregler

- geprüft nach DIN 4811
- Arbeitsdruck regelbar von 0,5 - 4 bar
- mit Manometer
- Kombi-Anschluss für 3, 5, 11 und 33 kg Flaschen
- Leistung 8 kg/h
- Ausgang Außengewinde G 3/8" LH



Art. Nr.	kg	VE
4447-1	0,310	1

4447-11 Propan-Arbeitsmanometer

- Propan-Arbeitsmanometer 4 bar
- passend für Propan-Mitteldruckregler Art. Nr. 4447-1



Art. Nr.	kg	VE
4447-11	0,042	1

4452 Hochdruckschlauch

- 4 x 4 mm
- komplett armiert
- Platzdruck 30 bar
- Betriebsdruck 10 bar
- Anschlüsse G 3/8" LH



Art. Nr.	m	kg	VE
4452/1,5	1,5	0,280	1
4452/2	2	0,364	1
4452/3	3	0,660	1
4452/5	5	0,774	1

4399 Propan-Weichlöt-Garnitur

Bestehend aus:

- Propan-Handgriff G 3/8" LH
- Weichlöteinsatz 40° gebogen, Ø 5 mm
- Hochdruckschlauch 3 m
- Propan-Kleinstflasche 425 g



Art. Nr.	Set	kg	VE
4399	4-teilig	3,549	1

4398 Propan-Weichlöt-Garnitur

Bestehend aus:

- LötKolben G 3/8" LH
- Hochdruckschlauch 3 m
- Propan-Kleinstflasche 425 g



Art. Nr.	Set	kg	VE
4398	3-teilig	3,456	1

4394 Propan-Weichlöt-Garnitur

Bestehend aus:

- Propan-Handgriff G 3/8" LH
- Weichlöteinsatz 40° gebogen, Ø 5 mm
- Hochdruckschlauch 3 m
- Propan-Kleinstflasche 425 g,
- Umfüllstutzen
- Bügelgasanzünder



Art. Nr.	Set	kg	VE
4394	6-teilig	5,500	1

4395 Propan-Weichlöt-Garnitur

Bestehend aus:

- LötKolben G 3/8" LH
- Weichlöteinsätze 40° gebogen, Ø 5 und 7 mm
- Propan-Kleinstflasche 425 g,
- Umfüllstutzen
- Hochdruckschlauch 3 m und Bügelgasanzünder



Art. Nr.	Set	kg	VE
4395	5-teilig	6,300	1

Lötgarnituren & Lötlampen

5000 Lötgerät mit Piezo-Zündung

- mit automatischer Piezo-Zündung, Temperatur 1800 °C
- nach kurzer Aufwärmphase über Kopf einsetzbar
- zum Weich- und Hartlöten von Kupferrohr Ø 18 – 22 mm
- inklusive Mischgaskartusche (Butan/Propan), Füllung 330 g | 600 ml Art. Nr. 5100



Art. Nr.	°C	kg	VE
5000	1800	0,488	1

5100/350 Gaskartusche

- passend zu Lötgerät Art. Nr. 5000
- Mischgas (Butan/Propan) 330 g | 600 ml
- mit selbstschließendem Sicherheitsventil



Art. Nr.	kg	VE
5100/350	0,488	12

5205 Lötlampe

- zum Weichlöten
- Piezo-Zündung, Temperatur bis 1200 °C
- Hochleistungsbrenner, rostfreier Edelstahl
- Gasverbrauch durch drehbaren Gashahn regulierbar, maximal 86 g/h
- inklusive Mischgaskartusche
- nach kurzer Aufwärmphase auch über Kopf einsetzbar
- passende Ersatz-Mischgaskartusche Art. Nr. 5210



Art. Nr.	°C	kg	VE
5205	1200	0,277	1

5200 Lötlampe

- zum Weichlöten und Hartlöten
- Temperatur bis 1750 °C
- zentral gebündelte Flamme
- Hochleistungsbrenner Ø 21 mm
- schlagfestes Kunststoffgehäuse, Bauartzulassung Nr. 02/121
- passende Ersatz-Mischgaskartusche Art. Nr. 5210



Art. Nr.	°C	kg	VE
5200	1750	0,277	1

Lötgarnituren & Lötlampen

5210 Mischgaskartusche

- Mischgasfüllung (Butan/Propan), 190 g
- passend für Lötlampen Art. Nr. 5200 und 5205



Art. Nr.	kg	VE
5210	0,277	10

Lötzubehör

1649 Salmiaklötsteine

- 2 Salmiaklötsteine je 64 x 45 x 20 mm



Art. Nr.	kg	VE
1649	0,100	2

8080 Flammenschutzmatte

- Abmessung 330 x 500 mm
- hochwertiges nicht schmelzendes Faservlies, asbestfrei
- 2-lagig abgesteppt
- sehr flexibel
- anwendbar bis 1000 °C, kurzfristig bis 1500 °C



Art. Nr.	Länge	Breite	kg	VE
8080	500	330	0,330	5

Lötzubehör

8030 Magnet-Kontrollspiegel

- mit Dauermagnet, Haftfläche flach und prismatisch
- Metallschlauch flexibel, mit Kugelgelenk
- Stahlspiegel, rechteckig 80 x 70 mm, poliert-vernickelt



Art. Nr.	Spiegelstärke	Breite	Höhe	kg	VE
8030/1,0	1,0	70	80	0,466	1
8030/1,5	1,5	70	80	0,450	1

8061 Stahlspiegel

- Stahl, poliert-vernickelt
- rechteckig 80 x 70 mm
- passend für Magnet-Kontrollspiegel Art. Nr. 8030



Art. Nr.	Spiegelstärke	Breite	Höhe	kg	VE
8061/1,0	1,0	70	80	0,066	10
8061/1,5	1,5	70	80	0,066	10

2999 Lötwasserpinsel

- mit Blechhülse und Naturborsten



Art. Nr.	kg	VE
2999	0,002	50

4200 Bügelgasanzünder

- mit Walzenfeile
- inklusive Zündstein, Art. Nr. 4201



Art. Nr.	kg	VE
4200	0,051	10

1636/40 Lötzinn

- mit 40 % Zinngehalt
- dreieckig



Art. Nr.	Zinn %	kg	VE
1636/40	40	1,000	1

1644 Lötdraht

- für Weichlötungen
- mit 40 % Zinngehalt



Art. Nr.	m	Zinn %	Ø	kg	VE
1644/250	10	40	2	0,259	6
1644/500	20	40	2	0,518	6

1645/20 Harz-Schnelllot

- spezieller Lötendraht (Radiolot) für Elektrotechnik
- mit präparierter Kolophoniumseele
- 40 % Zinngehalt
- Wickel mit Draht Ø 2 mm, 20 g



Art. Nr.	Zinn %	Ø	kg	VE
1645/20	40	2	0,021	24

1646/500 Harz-Schnelllot

- spezielles Lot (Radiolot) für Elektrotechnik
- mit präparierter Kolophoniumseele
- 40 % Zinngehalt
- Rolle mit Draht Ø 2 mm
- 500 g, 20 m



Art. Nr.	m	Zinn %	Ø	kg	VE
1646/500	20	40	2	0,530	6

1646-1 Harz-Schnelllot

- spezielles Lot (Radiolot) für Elektrotechnik
- mit präparierter Kolophoniumseele
- 60 % Zinngehalt



Art. Nr.	m	Zinn %	Ø	kg	VE
1646-1/250-1,0	4	60	1	0,259	6
1646-1/500-1,0	8	60	1	0,529	6
1646-1/500-1,5	4	60	1,5	0,528	6

1638/150 Lötwasserflaschen

- aus unzerbrechlichem, säure- und chemikalienbeständigem Polyäthylen
- Boden 60 x 60 mm, Höhe 85 mm
- ohne Inhalt
- mögliche Füllmenge 150 ml



Art. Nr.	kg	VE
1638/150	0,037	1

1640/150 Salzsäureflaschen

- aus unzerbrechlichem, säure- und chemikalienbeständigem Polyäthylen
- Boden 60 x 60 mm, Höhe 85 mm
- ohne Inhalt
- mögliche Füllmenge 150 ml



Art. Nr.	kg	VE
1640/150	0,040	1

Schweißtechnik



4080 Druckmindererventil | Sauerstoff

- für Sauerstoff
- mit Inhaltsmanometer 200 kp/cm²
- mit Arbeitsmanometer 10 kp/cm²



Art. Nr.	kg	VE
4080	1,330	1

4090 Druckmindererventil | Acetylen

- für Brenngas (Acetylen)
- mit Inhaltsmanometer 18 kp/cm²
- mit Arbeitsmanometer 1,5 kp/cm²
- mit Bügelanschluss

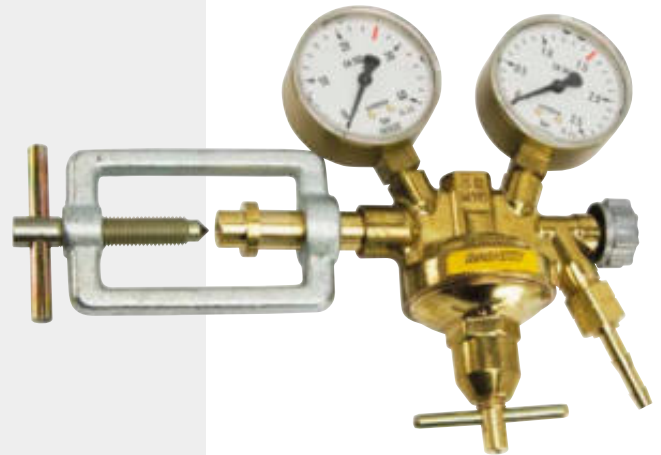

Art. Nr.	kg	VE
4090	1,630	1

4081 Arbeitsmanometer

- für Sauerstoff
- 10 kp/cm²



Art. Nr.	kg	VE
4081	0,136	1

4091 Arbeitsmanometer

- für Brenngas (Acetylen)
- 1,5 kp/cm²



Art. Nr.	kg	VE
4091	0,133	1

4082 Inhaltsmanometer

- für Sauerstoff
- 200 kp/cm²



Art. Nr.	kg	VE
4082	0,138	1

4092 Inhaltsmanometer

- für Brenngas (Acetylen)
- 18 kp/cm²



Art. Nr.	kg	VE
4092	0,141	1

4073 Doppel-Autogenschlauch

- Platzdruck 60 bar, Betriebsdruck 20 bar
- mit je einer Stahlklemme pro Meter
- Außen-Ø 13 mm
- Innen-Ø 6 mm
- montierte Anschlüsse:
 - G 3/8" LH, rot für Brenngas (Acetylen)
 - G 1/4", blau für Sauerstoff

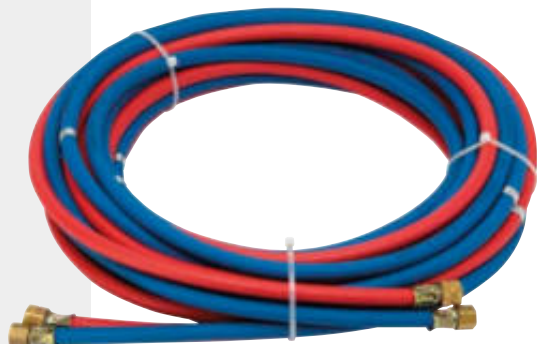

Art. Nr.	m	kg	VE
4073/10	10	3,500	1
4073/20	20	6,900	1

3902 Handgriff

- Leichtmetall, eloxiert
- Ventilhandräder für Einhandbedienung
- Schaft Ø 20 mm



Art. Nr.	kg	VE
3902	0,639	1

3902-3 Ersatz-Anschlussmutter

- passend zu Handgriff Art. Nr. 3902



Art. Nr.	kg	VE
3902-3	0,049	1

4070 Explosionsschutz-Sicherung

- für Sauerstoff
- mit Flammensperre und Gas-Rücktrittventil
- Nachströmsperre und Schmutzfilter
- Anschlussgewinde G 1/4"
- zum Anschluss an Druckminderer
- Seriennummer auf Anfrage



Art. Nr.	kg	VE
4070	0,250	1

4071 Explosionsschutz-Sicherung

- für Brenngas (Acetylen)
- mit Flammensperre und Gas-Rücktrittventil
- Nachströmsperre und Schmutzfilter
- Anschlussgewinde G 3/8" LH
- zum Anschluss an Druckminderer
- Seriennummer auf Anfrage



Art. Nr.	kg	VE
4071	0,250	1

4005 Düsenreinigungsbohrer-Satz

- 11 Reinigungsbohrer
- für Schneiddüsen und Schweißeinsätze
- Ø 0,5 - 1,6 mm



Art. Nr.	kg	VE
4005	0,030	1

Autogenschweißen

Schweißseinsatz

- vernickelt
- Schaft Ø 20 mm



Art. Nr.	Schweißbereich	kg	VE
3922/1-2	1 - 2	0,116	1
3923/2-4	2 - 4	0,133	1
3924/4-6	4 - 6	0,142	1
3925/6-9	6 - 9	0,215	1
3926/9-14	9 - 14	0,230	1

Biegsamer Rohrschweißseinsatz

- biegsames Kupferrohr
- Schaft Ø 20 mm



Art. Nr.	Schweißbereich	kg	VE
3936/1-2	1 - 2	0,080	1
3937/2-4	2 - 4	0,081	1
3938/4-6	4 - 6	0,080	1
3939/6-9	6 - 9	0,079	1

Ersatzspitze

- biegsames Kupferrohr



Art. Nr.	Schweißbereich	für Art. Nr.	kg	VE
3946/1-2	1 - 2	3936/1-2	0,038	1
3947/2-4	2 - 4	3937/2-4	0,039	1
3948/4-6	4 - 6	3938/4-6	0,039	1
3949/6-9	6 - 9	3939/6-9	0,043	1

Dichtungszubehör

3820 Hanfspender

- Hanfspule, ca. 80 g
- in Kunststoffbox



Art. Nr.	kg	VE
3820	0,104	5

3825 Hanfspule

- Hanfspule, ca. 80 g



Art. Nr.	kg	VE
3825	0,090	10

Bohren



Bohrer & Sets

1044 Spiralbohrer

- HSS, DIN 338
- geschliffen, Kreuzanschliff
- blank



Art. Nr.	Ø	kg	VE
1044/1,0	1	0,005	10
1044/1,5	1,5	0,008	10
1044/2,0	2	0,001	10
1044/2,5	2,5	0,018	10
1044/3,0	3	0,003	10
1044/3,5	3,5	0,004	10
1044/4,0	4	0,005	10
1044/4,5	4,5	0,007	10
1044/5,0	5	0,009	10
1044/5,5	5,5	0,011	10
1044/6,0	6	0,014	10
1044/7,0	7	0,021	10
1044/6,5	6,5	0,017	10
1044/7,5	7,5	0,024	10
1044/8,0	8	0,029	10
1044/8,5	8,5	0,033	5
1044/9,0	9	0,042	5
1044/9,5	9,5	0,046	5
1044/10,0	10	0,010	5
1044/10,5	10,5	0,060	5
1044/11,0	11	0,070	5
1044/11,5	11,5	0,076	5
1044/12,0	12	0,082	5
1044/12,5	12,5	0,096	5
1044/13,0	13	0,102	5

1060 Spiralbohrer-Satz

- HSS
- Lieferumfang in Kunststoffkassette



Art. Nr.	Set	Ø	kg	VE
1060/2	19-teilig	1 - 10	0,694	1
1060/3	25-teilig	1 - 13	1,307	1

1065 Spiralbohrer-Satz

- Lieferumfang in runder Kunststoffdose:
- 19 HSS-Spiralbohrer
- bohrend Ø 1 - 10 mm, steigend 0,5 mm



Art. Nr.	Set	Ø	kg	VE
1065	19-teilig	1 - 10	0,449	1

1366-2 HM Steinbohrer

- Rundschaft
- gefräste und überschliffene Spezialausführung
- besonders starkes Hartmetall-Plättchen
- gerader Spiraleinlauf und negative Fase
- für Dreh- und Schlagbohren
- Einsatzbereich: Naturstein, Beton, Fliesen, Glas, Keramik usw.



Art. Nr.	l	Ø	kg	VE
1366-2/6	120	6	0,019	10
1366-2/8	130	8	0,032	10
1366-2/10	140	10	0,052	10
1366-2/14	155	14	0,120	5

Bohrer & Sets

1374 SDS HM Hammerbohrer

- kraftvoll, schnell und dauerhaft
- SDS-Plus Aufnahme
- Kreuzspitze mit 4 Schneidkanten
- hohe Standzeiten
- leichtes und schnelles Arbeiten
- vermindertes Verkanten des Bohrers
- effektiver Bohrmehltransport



Art. Nr.	l	Ø	kg	VE
1374/110x6	110	6	0,033	10
1374/160x5	160	5	0,045	10
1374/160x6	160	6	0,048	10
1374/160x8	160	8	0,053	10
1374/160x10	160	10	0,070	10
1374/160x12	160	12	0,083	5
1374/160x14	160	14	0,114	5
1374/160x15	160	15	0,114	5
1374/210x8	210	8	0,074	5
1374/210x10	210	10	0,090	5
1374/210x12	210	12	0,110	5
1374/210x14	210	14	0,000	5
1374/210x16	210	16	0,164	5
1374/210x18	210	18	0,192	5
1374/460x10	460	10	0,195	1
1374/460x12	460	12	0,242	1
1374/460x14	460	14	0,316	1
1374/460x16	460	16	0,383	1
1374/460x18	460	18	0,512	1
1374/460x20	460	20	0,574	1
1374/460x24	460	24	0,790	1
1374/600x12	600	12	0,260	1
1374/600x16	600	16	0,506	1

1045/3,2 Doppel-Endbohrer

- HSS
- bohrend Ø 3,2 mm
- zum Vorbohren, z.B. von Aluminiumnieten und Kupfernieten



Art. Nr.	Ø	kg	VE
1045/3,2	3,2	0,004	10

1368-1 Glas-Fliesenbohrer

Einzelbohrer

- optimal abgestimmt für Akku-Maschinen
 - 1/4" Sechskantschaft
 - angespitzte Querschneide ermöglicht präzises Anbohren, nachschleifbar
- Wichtig: Nur drehend (bei niedriger Drehzahl) verwenden und ausreichend kühlen!**

Einsatzbereich: Keramik, Fliesen, Hartbrandfliesen, Glas, Acrylglas, Spiegelglas



Art. Nr.	Ø	Schaft Ø	kg	VE
1368-1/5	5	6,35	0,009	1
1368-1/6	6	6,35	0,011	1
1368-1/8	8	6,35	0,015	1
1368-1/10	10	6,35	0,258	1
1368-1/13	13	6,35	0,300	1
1368-1/14	14	6,35	0,350	1

1368 Glas-Fliesenbohrer-Set

- 5-teilig
- Größen: 2 x 6 mm, 2 x 8 mm, 10 mm
- optimal abgestimmt für Akku-Maschinen
- 1/4" Sechskantschaft
- angespitzte Querschneide ermöglicht präzises Anbohren, nachschleifbar

Wichtig: Nur drehend (bei niedriger Drehzahl) verwenden und ausreichend kühlen!

Einsatzbereich: Keramik, Fliesen, Hartbrandfliesen, Glas, Acrylglas, Spiegelglas



Art. Nr.	Set	Ø	kg	VE
1368	5-teilig	6 - 10	0,126	1

BRINKO
powered by haupa

INFO

DIAMANT-Fliesenbohrer „BRIdiamondDrill“

Vorteile der DIAMANT Fliesenbohrer:

1

Mit den Größen **6 – 8 – 10 mm** können bis zu **30 Löcher**, mit **12 – 14 – 16 mm** bis zu **35 Löcher** und mit über **20 mm** sind es bis zu **40 Löcher** oder mehr, in Fliesen gebohrt werden. Die Zahlen variieren je nach Materialstärke und Maschinengeschwindigkeit.

2

Der Wachs Kern sorgt während der Bohrung für die notwendige Kühlung.

Es wird hitzebeständiges, nicht leicht schmelzendes Wachs verwendet, um den Diamantbesatz zu schützen.

Keine extra Kühlung während des Bohrvorgangs erforderlich – danach bzw. vor dem nächsten Bohrloch empfohlen.

3

Unsere Diamanten sind **HSD90, GRIT = 30/40 + 40/50, HRC=100** mit höchster mechanischer und thermischer Beständigkeit, welche nur für professionelles Werkzeug verwendet werden.

4

Wir empfehlen bei der Verwendung folgende Maschinengeschwindigkeiten:

Art. 1379-3 Serie (mit Hex Adapter)
= 1.000 – 2.500 Umdrehungen/Minute

Art. 1381-1 Serie (mit M14 Gewinde)
= 10.000 – 14.000 Umdrehungen/Minute

1381-1 DIAMANT-Fliesenbohrer „BRIdiamondDrill“

- **Bohren ohne Anbohrhilfe**
- Anschluss M14 zur Anwendung mit dem Winkelschleifer
- hochwertige Diamantkörnung für schnelles Arbeiten, extrem saubere Ergebnisse
- hervorragend geeignet zum Bohren von sauberen Löchern in Granit- und Steinplatten, Feinsteinzeug, Keramik und Fliesen
- extrem lange Standzeit durch hohe Drehzahlen (Empfehlung: 10.000 – 14.000 Umdrehungen)
- spezieller wachsgefüllter Kern sorgt für Kühlung und schmiert, keine extra Kühlung während des Bohrvorgangs erforderlich – danach bzw. vor dem nächsten Bohrloch schon



Art. Nr.	Bohrer Ø	Schaft Ø	kg	VE
1381-1/6	6	14	0,044	1
1381-1/8	8	14	0,047	1
1381-1/10	10	14	0,054	1
1381-1/12	12	14	0,055	1
1381-1/14	14	14	0,062	1
1381-1/18	18	14	0,000	1
1381-1/20	20	14	0,000	1
1381-1/25	25	14	0,000	1
1381-1/32	32	14	0,000	1
1381-1/35	35	14	0,000	1
1381-1/40	40	14	0,000	1
1381-1/45	45	14	0,000	1
1381-1/55	55	14	0,000	1
1381-1/60	60	14	0,281	1
1381-1/68	68	14	0,339	1
1381-1/50	50	14	0,000	1
1381-1/75	75	14	0,000	1
1381-1/82	82	14	0,474	1
1381-1/110	110	14	0,000	1



BRIdiamondDrill

DIAMANT-Fliesenbohrer

1381 DIAMANT-Fliesenbohrer-Set „BRIdiamondDrill“

- Bohren ohne Anbohrhilfe, 7-teilig: Ø 2 x 6, 2 x 8, 10, 12, 14 mm
- Anschluss M14 zur Anwendung mit dem Winkelschleifer
- hochwertige Diamantkörnung für schnelles Arbeiten
- extrem saubere Ergebnisse
- hervorragend geeignet zum Bohren von sauberen Löchern in Granit- und Steinplatten, Feinsteinzeug, Keramik und Fliesen
- extrem lange Standzeit durch hohe Drehzahlen (Empfehlung: 10.000 – 14.000 Umdrehungen)
- spezieller wachsgefüllter Kern sorgt für Kühlung und schmiert, keine extra Kühlung während des Bohrvorgangs erforderlich – danach bzw. vor dem nächsten Bohrloch schon



Art. Nr.	Set	Bohrer Ø	kg	VE
1381	7-teilig	6 - 14	0,442	0

1381-7 DIAMANT-Fliesenbohrer-Set „BRIdiamondDrill“

- Bohren ohne Anbohrhilfe, 7-teilig: Ø 3 x 6, 3 x 8, 10 mm
- Anschluss M14 zur Anwendung mit dem Winkelschleifer
- hochwertige Diamantkörnung für schnelles Arbeiten
- extrem saubere Ergebnisse
- hervorragend geeignet zum Bohren von sauberen Löchern in Granit- und Steinplatten, Feinsteinzeug, Keramik und Fliesen
- extrem lange Standzeit durch hohe Drehzahlen (Empfehlung: 10.000 – 14.000 Umdrehungen)
- spezieller wachsgefüllter Kern sorgt für Kühlung und schmiert, keine extra Kühlung während des Bohrvorgangs erforderlich – danach bzw. vor dem nächsten Bohrloch schon



Art. Nr.	Set	Bohrer Ø	kg	VE
1381-7	7-teilig	6 - 10	0,625	1

DIAMANT-Fliesenbohrer

1381-6 DIAMANT-Fliesenbohrer-Set „BRIdiamondDrill“

- 7-teilig: Ø 2 x 6, 8, 10, 12, 14 mm
- 1 Zentrierführung Edelstahl 5 – 40 mm
- Anschluss M14 zur Anwendung mit dem Winkelschleifer
- hochwertige Diamantkörnung für schnelles Arbeiten
- extrem saubere Ergebnisse
- hervorragend geeignet zum Bohren von sauberen Löchern in Granit- und Steinplatten, Feinsteinzeug, Keramik und Fliesen
- extrem lange Standzeit durch hohe Drehzahlen (Empfehlung: 10.000 – 14.000 Umdrehungen)
- spezieller wachsgefüllter Kern sorgt für Kühlung und schmiert, keine extra Kühlung während des Bohrvorgangs erforderlich – danach bzw. vor dem nächsten Bohrloch schon



Art. Nr.	Set	Bohrer Ø	kg	VE
1381-6	7-teilig	6 – 14	0,836	1

1381-4 DIAMANT-Fliesenbohrer-Set „BRIdiamondDrill“

- Bohren ohne Anbohrhilfe, 4-teilig: Ø 2 x 6, 8, 10 mm
- Anschluss M14 zur Anwendung mit dem Winkelschleifer
- hochwertige Diamantkörnung für schnelles Arbeiten
- extrem saubere Ergebnisse
- hervorragend geeignet zum Bohren von sauberen Löchern in Granit- und Steinplatten, Feinsteinzeug, Keramik und Fliesen
- extrem lange Standzeit durch hohe Drehzahlen (Empfehlung: 10.000 – 14.000 Umdrehungen)
- spezieller wachsgefüllter Kern sorgt für Kühlung und schmiert, keine extra Kühlung während des Bohrvorgangs erforderlich – danach bzw. vor dem nächsten Bohrloch schon



Art. Nr.	Set	Bohrer Ø	kg	VE
1381-4	4-teilig	6 – 10	0,257	1

DIAMANT-Fliesenbohrer

1379-3 DIAMANT-Fliesenbohrer „BRldiamondDrill“

Vorteile der DIAMANT Bohrer:

- exaktes Positionieren, minimales Risiko des Abrutschens
- Sicherheit, Schnelligkeit, Effizienz und anspruchsvolles Design
- längere Standzeit
- verschiedene Diamantgrößen und -körnungen
- spezielle Wachsfüllung sorgt für Kühlung, keine extra Kühlung während des Bohrvorgangs erforderlich – danach bzw. vor dem nächsten Bohrloch schon
- 6-kant-Aufnahme Ø 8 mm

Zuverlässiges Schneiden, Bohren und Schleifen in folgende Werkstoffe:

- Boden und Wandfliesen, hartes Feinsteinzeug
- Granit und Marmor
- Glas und Glasfaser

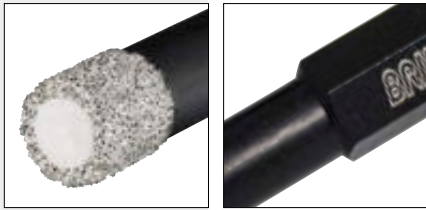

Art. Nr.	---	Bohrer Ø	kg	VE
1379-3/5	67	5	0,012	1
1379-3/6	67	6	0,013	1
1379-3/8	80	8	0,018	1
1379-3/10	80	10	0,027	1
1379-3/12	80	12	0,034	1

1379-4 DIAMANT-Fliesenbohrer-Set „BRldiamondDrill“

- Bohren ohne Anbohrhilfe, 4-teilig: Ø 2 x 6, 8, 10 mm
- hochwertige Diamantkörnung für schnelles Arbeiten
- extrem saubere Ergebnisse
- hervorragend geeignet zum Bohren von sauberen Löchern in Granit- und Steinplatten, Feinsteinzeug, Keramik und Fliesen
- extrem lange Standzeit durch hohe Drehzahlen (Empfehlung)
- spezielle Wachsfüllung sorgt für Kühlung, keine extra Kühlung während des Bohrvorgangs erforderlich – danach bzw. vor dem nächsten Bohrloch schon



Art. Nr.	Set	Bohrer Ø	kg	VE
1379-4	4-teilig	2 - 10	0,117	1

1385-6 Zentrierführung Edelstahl „BRldiamondDrill“

Hochwertige Anbohrhilfe aus Edelstahl

geeignet für Fliesen-Diamantbohrer, Fliesen-Bohrkronen und Fliesen-Dosen-senker mit einem Durchmesser von 5 - 40 mm

Eigenschaften:

- mit starker Ansauglocke
- stufenlos verstellbar
- einfache Befestigung durch den Saugfuß
- Profi-Edelstahlausführung
- extrem handlich



Art. Nr.	kg	VE
1385-6	0,000	1

BRINKO[®]
powered by haupa

DIAMANT-Fliesenbohrer

1379-6 DIAMANT-Fliesenbohrer-Set „BRIdiamondDrill“

- 7-teilig: Ø 2 x 6, 8, 10, 12, 14 mm
- 1 Zentrierführung Edelstahl 5 - 40 mm
- 6-kant-Aufnahme Ø 8 mm
- hochwertige Diamantkörnung für schnelles Arbeiten
- extrem saubere Ergebnisse
- hervorragend geeignet zum Bohren von sauberen Löchern in Granit- und Steinplatten, Feinsteinzeug, Keramik und Fliesen
- extrem lange Standzeit durch hohe Drehzahlen (Empfehlung)
- spezielle Wachsfüllung sorgt für Kühlung, keine extra Kühlung während des Bohrvorgangs erforderlich - danach bzw. vor dem nächsten Bohrloch schon



Art. Nr.	Set	Bohrer Ø	kg	VE
1379-6	7-teilig	2 - 14	0,658	1

1385-1 DIAMANT Fliesenbohrer

- diamantbestückte, langlebige Schneiden
- für punktgenaue und kantenscharfe Bohrungen in harte und wertvolle Materialien z. B. Fliesen, Feinsteinzeug, Porzellan, Keramik, Granit, Marmor

Für Sicherheitsglas nicht geeignet!
Für Akku-Maschinen geeignet, ohne Kühlwachs!



Art. Nr.	Bohrer Ø	kg	VE
1385-1/5	5	0,009	1
1385-1/6	6	0,010	1
1385-1/8	8	0,011	1
1385-1/10	10	0,011	1
1385-1/12	12	0,013	1
1385-1/14	14	0,015	1

1386 DIAMANT-Bohrkrone

- SDS-plus Aufnahme
- Innengewinde M16
- diamantbestückte Schneiden
- Bohrtiefe 55 mm
- Zentrierbohrer
- Austreiber
- sicheres Bohren für Schalter und Steckdosen in Beton- und Steinwände
- nicht zum Schlagbohren geeignet
- Ersatzteile auf Anfrage



Art. Nr.	Bohrer Ø	kg	VE
1386/68	68	0,625	1
1386/82	82	0,820	1

912 Blechlocher

- mit 3 Schneiden
- zum Stanzen von Blechen aus Nirosta, Aluminium, Kupfer, Messing, Eisen, etc. sowie Kunststoffen



Art. Nr.	Loch Ø	kg	VE
912/15	15	0,100	1
912/16	16	0,102	1
912/17	17	0,102	1
912/18	18	0,104	1
912/19	19	0,104	1
912/20	20	0,115	1
912/21	21	0,128	1
912/22	22	0,138	1
912/23	23	0,136	1
912/24	24	0,145	1
912/25	25	0,153	1
912/26	26	0,153	1
912/27	27	0,165	1
912/28	28	0,173	1
912/30	30	0,193	1
912/31	31	0,193	1
912/33	33	0,218	1
912/34	34	0,235	1
912/36	36	0,317	1
912/38	38	0,311	1
912/39	39	0,311	1
912/40	40	0,373	1
912/41	41	0,373	1
912/42	42	0,415	1
912/43	43	0,420	1
912/44	44	0,476	1
912/45	45	0,598	1
912/46	46	0,598	1
912/48	48	0,601	1
912/49	49	0,620	1
912/50	50	0,650	1
912/51	51	0,678	1
912/52	52	0,699	1
912/53	53	0,707	1
912/55	55	0,725	1

910 Blechlocher | Sanitär

- für Sanitär-Installationen
- mit 3 Schneiden
- zum Stanzen von Blechen aus Nirosta, Aluminium, Kupfer, Messing, Eisen, etc. sowie Kunststoffen



Art. Nr.	Loch Ø	kg	VE
910/11/8	28,5	0,192	1
910/11/4	31,7	0,249	1

900 Blechlocher | Elektro

- für Elektro-Installationen
- mit 3 Schneiden
- zum Stanzen von Blechen aus Nirosta, Aluminium, Kupfer, Messing, Eisen, etc. sowie Kunststoffen



Art. Nr.	Loch Ø	Nennmaß PG	kg	VE
900/9	15,2	9	0,096	1
900/11	18,6	11	0,150	1
900/13,5	20,4	13,5	0,126	1
900/16	22,5	16	0,128	1
900/21	28,3	21	0,122	1
900/29	37	P9	0,189	1
900/36	47	36	0,587	1
900/42	53,9	42	0,682	1
900/48	60	48	0,959	1

905 Blechlocher | Elektro

- für Elektro-Installationen
- für elektrische Durchgangslöcher
- mit 3 Schneiden
- zum Stanzen von Blechen aus Nirosta, Aluminium, Kupfer, Messing, Eisen, etc. sowie Kunststoffen



Art. Nr.	Loch Ø	kg	VE
905/16,5	16,5	0,112	1
905/20,5	20,5	0,117	1
905/25,5	25,5	0,120	1
905/32,5	32,5	0,217	1
905/40,5	40,5	0,372	1
905/50,5	50,5	0,626	1
905/63,5	63,5	0,753	1

913 Ersatzschraube | Blechlocher

Passend für Blechlocher:

- Gewinde 8 x 1 mm, Länge 35 mm
- Gewinde 10 x 1 mm, Länge 55 mm
- Gewinde 12 x 1,5 mm, Länge 70 mm
- Gewinde 16 x 1,5 mm, Länge 80 mm



Art. Nr.	Loch Ø	kg	VE
913/8x1	8	0,021	1
913/10x1	10	0,041	1
913/12x1,5	12	0,067	1
913/16x1,5	16	0,151	1

Art. Nr.	für Art. 900	für Art. 905	für Art. 910	für Art. 912
913/8x1	PG 9			Ø 15 mm
913/10x1	PG 11,5 - 29	Ø 16,5 - 32,5 mm	1 1/8" + 1 1/4"	Ø 16 - 34 mm
913/12x1,5	PG 36	Ø 40,5 mm		Ø 36 - 50 mm
913/16x1,5	PG 42 - 48	Ø 50,5 - 63,5 mm		Ø 51 - 55 mm

1085 Schraubenausdreher

- Chrom-Vanadium-Stahl

Art. Nr.	Spitze Ø	Schaft Ø	Schrauben
1085/1	1,75 mm	3,97 mm	M 3-6
1085/2	2,2 mm	4,76 mm	M 6-8
1085/3	3,3 mm	6,35 mm	M 8-11



Art. Nr.	Größe	→	Spiralbohrer Ø	kg	VE
1085/1	1	50,8	2,5	0,003	10
1085/2	2	60,3	3,0	0,006	10
1085/3	2	68,3	4,5	0,012	10

1086 Schraubenausdreher-Satz

- Chrom-Vanadium-Stahl
- Lieferung in Plastik-Kassette



Art. Nr.	Set	Größen	kg	VE
1086/1-5	5-teilig	1 - 5	0,107	1
1086/1-6	6-teilig	1 - 6	0,224	1
1086/1-8	8-teilig	1 - 8	0,723	1

Lochsägen



Lochsägen

1384 HSS-Bi-Metall Lochsägen-Set | Sanitär

Für Sanitärarbeiten

- Lieferumfang in bruchsicherem Kunststoffkasten, 6-teilig:
5 HSS-Bi-Metall Lochsägen Ø 44, 57, 68, 75, 114 mm, 4 - 6 Zähne/Zoll
1 SDS-Aufnahme mit HSS-Bohrer (Art. Nr. 1380-2/2)
- Schnitttiefe 40 mm
- für Stahl, Nirosta, NE-Metalle, HAT-Rohr, Holz und Gasbeton, ideal auch für
Schalter- und Steckdoseneinbau
- alle Lochsägen sind auch einzeln erhältlich Art. Nr. 1380



Art. Nr.	Set	kg	VE
1384	6-teilig	3,665	1

1380 HSS-Bi-Metall Lochsäge

- mit variabler Verzahnung, 4 - 6 ZpZ
- Schnitttiefe 40 mm
- für Stahl, Nirosta, NE-Metalle, HAT-Rohr, Holz und Gasbeton
- weitere Größen auf Anfrage



Art. Nr.	Loch Ø	kg	VE
1380/22	22	0,054	1
1380/25	25	0,052	1
1380/29	29	0,084	1
1380/32	32	0,085	1
1380/35	35	0,099	1
1380/38	38	0,093	1
1380/44	44	0,112	1
1380/51	51	0,117	1
1380/57	57	0,146	1
1380/64	64	0,148	1
1380/68	68	0,198	1
1380/75	75	0,239	1
1380/114	114	0,415	1
1380/121	121	0,538	1

1382 HSS-Bi-Metall Lochsägen-Set | Elektro

Für Elektroarbeiten

- Lieferumfang im bruchsicheren Kunststoffkasten, 8-teilig:
6 HSS-Bi-Metall Lochsägen Ø 22, 29, 35, 44, 51, 64 mm, 4 - 6 ZpZ
1 SDS-Aufnahme mit HSS Bohrer 14 - 30 mm
1 SDS-Aufnahme mit HSS Bohrer 32 - 152 mm
- Schnitttiefe 40 mm
- für Stahl, Nirosta, NE-Metalle, HAT-Rohr, Holz und Gasbeton



Art. Nr.	Set	kg	VE
1382	8-teilig	0,933	1

1380-1 HSS Führungsbohrer, SDS-Plus

- Art. Nr. 1380-1/70 passend zur SDS-Aufnahme Art. Nr. 1380-2
- Art. Nr. 1380-1/105 passend zur Sechskant-Aufnahme Art. Nr. 1380-3



Art. Nr.	Ø	Aufnahme	kg	VE
1380-1/70	70	SDS-Plus	0,014	1
1380-1/105	105	Sechskant	0,020	1

Lochsägen

1380-2 SDS-Aufnahme mit Bohrer

- mit HSS Führungsbohrer
- passend zu Lochsägen Art. Nr. 1380
- Ersatzteil für Lochsägen-Sortimente Art. Nr. 1382 und 1384



Art. Nr.	Lochsägen Ø	kg	VE
1380-2/1	14 - 30	0,086	1
1380-2/2	32 - 152	0,240	1

1380-3 Sechskant-Aufnahme mit Bohrer

- mit HSS Führungsbohrer
- passend zu Lochsägen Art. Nr. 1380
- Ersatzteil für Lochsägen-Sortimente Art. Nr. 1382 und 1384



Art. Nr.	Lochsägen Ø	kg	VE
1380-3/1	14 - 30	0,077	1
1380-3/2	32 - 152	0,190	1

1771 Schneidöl

- **DVGW zertifiziert**
- schmiert optimal beim Schneiden & Bohren
- Kühlschmiermittel für Trinkwasserinstallationen und andere Einsatzgebiet
- mineralölfrei, vollsynthetisch, vollständig wasserlöslich
- hervorragende Schmiereigenschaft bei allen Schneid- und Bohrarbeiten
- unverdünnt einsetzbar bei allen handelsüblichen Gewindeschneidmaschinen
- auch bei hohen Schnittgeschwindigkeiten
- Inhalt: 400 ml



Art. Nr.	Inhalt ml	kg	VE
1771	400	0,534	1

1377 Fliesen-Kit

Fliesen-Kit - „der Lückenfüller“

- zur Instandsetzung von Flächen- und Kantenschäden bei Fliesen sowie bei Natur- und Betonwerkstein
- ganz ohne Trocknungs- und Aushärtungszeit
- Ergebnis bleibt bis zu 130 °C stabil

Füllstoff schmelzen, einarbeiten,
Überstände abtragen,
Mit Klarlack versiegeln - fertig!

Inhalt:

- 1 Füllstoff-Hobel, transparent
- 2 Klarlacke, matt und glänzend
- 1 Schleif- und Poliertuch
- 1 Schleifpapier
- 1 Schleifkork, klein
- 1 Batterie-Schmelzer
- 20 unterschiedliche Farben
- 1 Hartwachs, transparent
- 1 Fläschchen NC-Verdünnung



Füllstoff schmelzen, einarbeiten



Überstände abtragen



Mit Klarlack versiegeln - fertig!



Art. Nr.	Set	kg	VE
1377	29-teilig	0,939	1

BRINKO
powered by haupa

Sägen & Sägeblätter



1724/300 Metallsägebogen

- robuste Ausführung
- pulverbeschichtet
- mit Schnellspannstift
- Materialstärke 18 x 8 mm
- Spannweite 300 mm
- passende Sägeblätter Art. Nr. 1738, 1739, 1740



Art. Nr.	Sbl.	kg	VE
1724/300	300	0,750	2

1729/146 Universalsägebogen, umklappbar

- mit Allzweck-Sägeblatt
- umklappbarer Holzgriff
- Spannweite 146 mm



Art. Nr.	Sbl.	kg	VE
1729/146	146	0,133	6

1726/146 Universalsägebogen

- mit Allzweck-Sägeblatt
- glasfaserverstärkter Kunststoffgriff
- der sehr abgeschrägte Bogen erleichtert ein Arbeiten an schwer zugänglichen Stellen
- Spannweite 146 mm



Art. Nr.	Sbl.	kg	VE
1726/146	146	0,168	6

1728/146 Universalsägebogen

- mit Allzweck-Sägeblatt
- Holzgriff
- Spannweite 146 mm



Art. Nr.	Sbl.	kg	VE
1728/146	146	0,095	12

Handsägeblätter

1730/146 Sägeblatt Universal

- für universelle präzise Sägearbeiten
- Blattlänge 150 mm | Stiftabstand 146 mm
- Verzahnung 24 ZpZ | 10/cm
- Materialien: Metall, Alu, Buntmetalle, alle Hölzer, Kunststoffkanäle/-rohre, Gips, usw.
- passend für Universalsägebögen Art. Nr. 1726, 1728, 1729



Art. Nr.	l	ZpZ	kg	VE
1730/146	150	24	0,002	144

1732/146 Sägeblatt Metall

- für hochwertige Sägeschnitte
- Blattlänge 150 mm | Stiftabstand 146 mm
- Verzahnung 32 ZpZ | 12/cm
- Materialien: alle Metalle, NE-Metalle, Edelstahl, Sonderlegierungen, Plexiglas, Kunststoffe
- passend für Universalsägebögen Art.-Nr. 1726, 1728, 1729



Art. Nr.	l	ZpZ	kg	VE
1732/146	150	32	0,002	144

1731/146 Sägeblatt Holz

- für mühelose Sägearbeiten in Holz
- Blattlänge 150 mm | Stiftabstand 146 mm
- Verzahnung 14 ZpZ | 5,5/cm
- Materialien: Weich-, Hart- und Profihölzer, Hartfaserplatten, Gartenhölzer, Pappe und weiche Kunststoffe
- passend für Universalsägebögen Art.-Nr. 1726, 1728, 1729



Art. Nr.	l	ZpZ	kg	VE
1731/146	150	14	0,029	144

1738/300 Metallsägeblatt HSS

- HSS, flexibel
- für Kunststoff und Metall
- Länge 300 mm | Breite 13 mm | Stärke 0,63 mm
- Verzahnung 24 ZpZ
- passend für Metallsägebogen Art. Nr. 1724



Art. Nr.	l	ZpZ	kg	VE
1738/300	300	24	0,017	50

1739/300 Metallsägeblatt HSS-Bi-Metall

- HSS-Bi-Metall, flexibel
- Länge 300 mm | Breite 13 mm | Stärke 0,63 mm
- Verzahnung 24 ZpZ
- passend für Metallsägebogen Art. Nr. 1724



Art. Nr.	l	ZpZ	kg	VE
1739/300	300	24	0,017	50

1740/300 Metallsägeblatt

- Federstahl (C 75)
- Länge 300 mm | Breite 25 mm | Stärke 0,8 mm
- zweiseitige Zahnung 24 ZpZ für Metall und 14 ZpZ für Kunststoff
- passend für Metallsägebogen Art. Nr. 1724



Art. Nr.	l	ZpZ	kg	VE
1740/300	300	24 14	0,044	50

INFO

Säbelsägeblätter für alle Anwendungsbereiche

BRINKO-Sägeblätter, gefertigt aus europäischem Qualitätsstahl, und unsere Erfahrung führen zu besten Lösungen für Ihr Vorhaben.

Abhängig vom Material, ob harte Materialien (z.B. Eisen, Edelstahl, Hartholz und Fliesen) oder weiches Material (z.B. Weichhölzer, Spanplatten und Kunststoff) und der gewünschten Schnittqualität finden Sie bei BRINKO das richtige Sägeblatt.

Die feinzahnigen Sägeblätter für Zuschnitte von dünnen/dünnwandigen Materialien sorgen für einen sauberen, ausrissfreien Schnitt mit geringer Beschädigung des Materials. Mit unseren grobzahnigen Sägeblättern für Zerspanungen in großen Abmessungen erreichen Sie einen schnellen und rauen Schnitt in Kunststoffen, Holz und Metallen.

Außerdem ist die unterschiedliche Verzahnung des Sägeblattes für die gewünschte Schnittstruktur entscheidend.

Eine zusätzliche Kühlung (Schneidöl Artikel 1771 für Stahl und Metall, Wasser für Kunststoffe) erhöht dabei die Standzeit und Verschleißfestigkeit der Sägeblätter.



INFO

Sägeblättauswahl, Schnittqualität

DIE RICHTIGE SÄGEBLÄTTAUSWAHL

Unser neues Säbelsägeblatt- und Verpackungsdesign garantiert eine schnelle und richtige Sägeblättauswahl für den zu zerspanenden Werkstoff. Je nach Werkstoff kommen ganz bestimmte Säbelsägeblätter zum Einsatz und ein optimales Sägeergebnis ist garantiert.

Zähne pro Zoll (ZpZ)

bestimmen die Schnittqualität und -geschwindigkeit

Passend für alle Recipro-, Säbel- und Tigerstichsägen:

AEG, Black&Decker, Bosch, DeWALT, Fein, Flex, HILTI, Hitachi, Makita, Metabo, Milwaukee, Porter Cable, Rems, Roller, WÜRTH etc.

Blattlänge

Faustregel

2 - 3 Zähne sollten immer im Material sägen
Materialbreite + 50 mm = Blattlänge

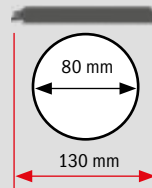

Beispiel 1
80 mm Rohr + 50 mm = 130 mm

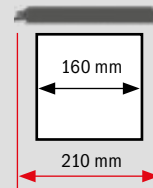

Beispiel 2
160 mm Balken + 50 mm = 210 mm

Zähne pro Zoll (ZpZ)

WENIG ZÄHNE
GROBER SCHNITT

SCHNITTQUALITÄT

VIEL ZÄHNE
SAUBERER SCHNITT

SCHNELL

SCHNITTGESCHWINDIGKEIT

LANGSAM

6 ZpZ	8 ZpZ	9/13 ZpZ	10 ZpZ	10/14 ZpZ	14 ZpZ	18 ZpZ	KORN
Art. no. 1747	1750 1754	1755	1757 1745	1759	1745 1762	1746 1761 1751	1752 1753
225	150 200 280	150	150 225 300	150 225 280	150 200 225	100 150 225	200 200
Länge (mm)							

Verzahnungsarten, Schneidleistung

Die Verzahnungsart und die Zahngeometrie bestimmen das Schnittergebnis.

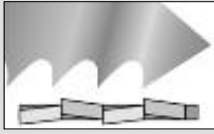

Geschränkte Zahnung:
grobe Schnitte





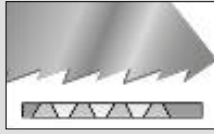

Geschränkte, schräg
geschärfte Zahnung:
grobe, schnelle Schnitte

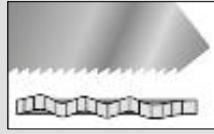

Schräg geschärfte
Zahnung: Blattkörper
konisch geschliffen;
präzise, saubere
Schnitte

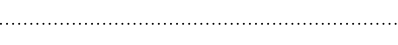

Gewellte Zahnung:
feine saubere Schnitte

Säbelsägeblatt	Art. no.	Länge mm	Empfehlung	Zähne pro Zoll (ZpZ)
INOX Profi	 1751/115	115	ohne Pendelhub	 18
Metall	 1745/150	150	ohne Pendelhub	14
	 1745/200	200		14
	 1745/300	300		10
Metall	 1746/100	100	ohne Pendelhub	14
	 1746/150	150		
Metall POWER CURPU	 1761/150	150	ohne Pendelhub	 18
	 1761/225	225		
Metall POWER CURPU	 1762/150	150	ohne Pendelhub	 14
	 1762/225	225		
Metall DEMOLITION	 1757/150	150	ohne Pendelhub	 10
	 1757/225	225		
	 1757/300	300		
Metall TWIN-CUT	 1759/150	150	mit/ohne Pendelhub	10/14
	 1759/225	225		
	 1759/280	280		
Universal SHARK	 1755/150	150	ohne Pendelhub	9/13
Universal MEGASCHARF	 1750/150	150	mit Pendelhub	8
	 1750/200	200		
	 1750/280	280		
HM GUSS SPECIAL	 1754/225	225	ohne Pendelhub	 8
Guss CHAMPION 	 1753/200	200	ohne Pendelhub	 Korn
GUSS PROFI	 1752/200	200	mit/ohne Pendelhub	Korn
Holz	 1747/225	225	mit Pendelhub	6

Anwendungsübersicht

Säbelsägeblätter mit deutlich längerer Lebensdauer

Die Leistungsfähigkeit eines Sägeblattes hängt von der Materialqualität, der Verzahnungsart sowie der Zahngeometrie ab.

Diese Faktoren, im Zusammenspiel mit einer korrekten Maschinenhandhabung sowie die richtige Sägeblattwahl für den zu zerspanenden Werkstoff, garantieren ein optimales Sägeergebnis.

Rostfreier Stahl	Stahlrohre, -und profile, Vollmaterial	Bleche	Buntmetall	Aluminium	Stahlgussrohre	Gusseisen (SML)	Ziegel, Mauerwerk	Eternit	Gipskarton	Keramik	Demontage	Gummi	Kunststoffe	Kohlefaserverstärkte Kunststoffe	Plexiglas	Alle Hölzer	Holz mit Metallrückständen	Parallelschnitt
■	■	■												■	■			
■	■		■															
■	■																	
■	■																	
■	■										■						■	■
	■		■	■													■	
	■		■										■				■	
■	■		■		■	■						■						
					■	■	■	■		■								
						■	■			■				■				
									■				■			■		■

■ Hinweis: Bi-Metall Säbelsägeblätter beim Sägen von Edelstahl mit reduzierter Geschwindigkeit und Kühlung einsetzen.

Säbelsägeblätter

1751/115 Säbelsägeblatt INOX PROFI

Ohne Pendelhub

Spezialblatt für Bleche und Profile aus INOX, GFK, CFK, Epoxy und Plexiglas

- Hartmetall-Zahnleiste geschliffen, 18 ZpZ
- verzahnte Länge 95 mm

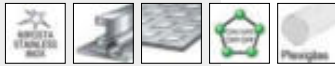

Art. Nr.	l	ZpZ	kg	PE	VE
1751/115	115	18	0,025	1	1

1745 Säbelsägeblatt Metall

Ohne Pendelhub

Topseller - Standardsägeblatt für Stahl und rostfreie Stähle (3,0 - 12 mm)

- HSS-Bi-Metall
- Zähne gefräst und geschränkt



Art. Nr.	l	ZpZ	kg	PE	VE
1745/150	150	14	0,015	25	5
1745/200	200	14	0,022	25	5
1745/300	300	10	0,033	25	5

1746 Säbelsägeblatt Metall

Ohne Pendelhub

Topseller - Standardsägeblatt für Stahl und rostfreie Stähle (3,0 - 12 mm)

- HSS-Bi-Metall
- Zähne gefräst und geschränkt



Art. Nr.	l	ZpZ	kg	PE	VE
1746/100	100	18	0,009	25	5
1746/150	150	18	0,016	25	5

1761 Säbelsägeblätter Metall POWER CURVE

Ohne Pendelhub

Flexibles Universalblatt für Stahl und rostfreie Stähle von 1,5 - 2,5 mm

- Zähne gefräst und gewellt, 18 ZpZ
- durch die gekrümmte Blattform sind mehr Zähne im Einsatz
- für schnellere Schnitte und längere Lebensdauer



Art. Nr.	l	ZpZ	kg	PE	VE
1761/150	150	18	0,026	25	5
1761/225	225	18	0,039	25	5

1762 Säbelsägeblätter Metall POWER CURVE

Ohne Pendelhub

Flexibles Universalblatt für Stahl und rostfreie Stähle von 2,0 - 8,0 mm und Buntmetalle

- Zähne gefräst und gewellt, 14 ZpZ
- durch die gekrümmte Blattform sind mehr Zähne im Einsatz
- für schnellere Schnitte und längere Lebensdauer



Art. Nr.	l	ZpZ	kg	PE	VE
1762/150	150	18	0,026	25	5
1762/225	225	18	0,039	25	5

1757 Säbelsägeblatt Metall DEMOLITION

Ohne Pendelhub

Speziell für Demontage- und Rettungsarbeiten
Extra starkes und robustes Blatt für gerade Schnitte in Stahl ab 3 mm und Holz mit Metallrückständen

- Zähne gefräst und gewellt, 10 ZpZ



Art. Nr.	l	ZpZ	kg	PE	VE
1757/150	150	10	0,027	15	3
1757/225	225	10	0,061	15	3
1757/300	300	10	0,084	15	3

Säbelsägeblätter

1759 Säbelsägeblatt Metall TWIN-CUT

Ohne Pendelhub, hält aber auch Pendelhub aus
 Verzahnung höher gehärtet als Standardsägeblätter - höhere Standzeit
 Stärkerer Zahn durch TwinCut Zahngeometrie
 Für Stahlrohre und -profile ab 2,5 mm, Buntmetalle, Aluminium und Holz mit Metallrückständen

- Zähne gefräst und geschränkt
- flexibles Blatt aus Bi-Metall
- neuartige 10/14 Verzahnung für höhere Standzeit und schnelleren Sägefortschritt



Art. Nr.	l	ZpZ	kg	VE
1759/150	150	10	0,026	25 5
1759/225	225	10	0,040	25 5
1759/280	280	10	0,034	25 5

1755/150 Säbelsägeblatt Universal SHARK

Ohne Pendelhub
 Deutlich verbesserte Abfuhr der entstehenden Reibungswärme durch die Kühlschlitz
 Universell einsetzbar für Stahlrohre und -profile, Buntmetalle, Holz mit Metallrückständen von 2,0 - 10,0 mm

- Zähne gefräst und geschränkt
- neue 9/13 TWO-STAGE Verzahnung



Art. Nr.	l	ZpZ	kg	VE
1755/150	150	9	0,024	25 5

1750 Säbelsägeblatt Universal MEGASCHARF

Beste Ergebnisse bei höchster Maschinendrehzahl mit Pendelhub
 Universalblatt, insbesondere für Stahl von 1,5 - 6 mm Wandstärke

- HSS-Bi-Metall
- einzigartige M-Spezialverzahnung für sehr schnelle und präzise Schnitte und überdurchschnittlich lange Lebensdauer



Art. Nr.	l	ZpZ	kg	VE
1750/150	150	8	0,020	25 5
1750/200	200	8	0,025	25 5
1750/280	280	8	0,035	25 5

1754/225 Säbelsägeblatt HM GUSS SPECIAL

Ohne Pendelhub
 Säbelsägeblatt mit Hartmetall Verzahnung, geschliffen, besonders geeignet für Stahlgussrohre (altes Schwarzes), Gusseisen (rotes SML), sowie für schwierig zu zerspanende Metalle wie z. B. Edelstahl, Guss, Buntmetall, Konstruktionsstahl, Armierung, Stahl-/rohre, Winkeleisen, Gummi mit Stahlmantel (< 175 mm)

- Zahnteilung 3,2 mm | 8 ZpZ
- Länge 225 mm, verzahnte Länge 205 mm
- Breite 25 mm | Materialstärke 1,5 mm
- Zielgruppen: Sanitär, Elektriker, Rettungsarbeiten, Stahlbau etc ...



Art. Nr.	l	ZpZ	kg	VE
1754/225	225	8	0,063	1 1

BRINKO[®]
 powered by haupa

Säbelsägeblätter

1753/200 Säbelsägeblatt GUSS CHAMPION

Ohne Pendelhub

Diamant-Beschichtung, speziell für schwarzen Guss
Spezialblatt für Stahlgußrohre, Gußeisen, roter Backstein,
Keramik und glasfaserverstärkte Kunststoffe (GFK), Epoxy

- sauberer und gerader Schnitt
- wesentlich schnellerer Schnitt und längere Standzeit als normal beschichtete Säbelsägeblätter

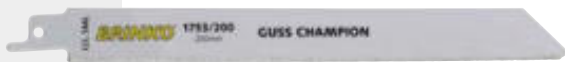

Art. Nr.	— —	ZpZ	kg	VE
1753/200	200		0,040	1

1743 Säbelsägeblatt (U-Schaft)

Für Rohre, Stahl, INOX, Buntmetalle, Guss, Hartkunststoff

- HSS-Bi-Metall, Materialstärke 0,9 mm
- Breite 25 mm, Zähne 10/14 ZpZ
- passend für Recipro-, Säbel- und Tigerstichsagen von Rems und Roller



Art. Nr.	— —	ZpZ	kg	VE
1743/150	150	10/14	0,021	5
1743/200	200	10/14	0,032	5

1752/200 Säbelsägeblatt GUSS PROFİ

Mit/Ohne Pendelhub

Hartmetall-Granulat Beschichtung speziell für SML Guss, Glas, Keramik,
GFK-Materialien

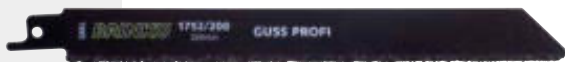

Art. Nr.	— —	ZpZ	kg	VE
1752/200	200		0,040	10

1756/75 Stichsägeblatt Holz

Schneller Schnitt in allen Holzarten (5,0 – 50 mm)

Lange Lebensdauer

- HSS-Bi-Metall
- Zähne geschränkt und schräg geschärft
- Zahnteilung 4 mm
- Universalblatt für alle Hölzer



Art. Nr.	— —	ZpZ	kg	VE
1756/75	75		0,020	25

1747/225 Säbelsägeblatt Holz

Mit Pendelhub

Standardblatt für Holz, jetzt jedoch neu mit kreuzgeschliffener Verzahnung
für schnelle, gerade Schnitte in allen Holzarten,
Kunststoff und Gipskarton (6 – 100 mm)

- HCS/CV-Stahl, 6 ZpZ
- Zähne gefräst und geschränkt

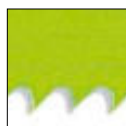

Art. Nr.	— —	ZpZ	kg	VE
1747/225	225	6	0,031	20

1758 Stichsägeblatt Metall

Flexibles Blatt für dünne Bleche aus Stahl und rostfreiem Stahl
(1,2 – 3,0 mm)

Lange Lebensdauer

- HSS-Bi-Metall
- Zähne gefräst und gewellt
- Zahnteilung 1,2 mm



Art. Nr.	— —	ZpZ	kg	VE
1758/55	55		0,005	25
1758/105	105		0,010	25

Schneiden



2980 Universalmesser

„Das Original“ BRINKO Cuttermesser

- ergonomischer 2-Komponenten Griff mit weichem Kunststoff
- Klingenvorschub mit automatischer Arretierung
- 2 weitere Cuttermesserklingenstreifen im Griff



**„Das Original“
BRINKO Cuttermesser**



Art. Nr.	kg	VE
2980	0,103	6

2982 Klingen-Dispenser „Black Blades“

„Original“ BRINKO „Black Blades“

- 10 Klingestreifen „Black Blades“
- superscharf, verstärkte Ausführung, doppelt geschliffen für maximale Schärfe
- maximale Lebensdauer durch Feuerhärtung
- 100 x 18 x 0,5 mm
- passend zum Universalmesser Art. Nr. 2980



**„Original“
BRINKO „Black Blades“**

10x



Art. Nr.	kg	VE
2982	0,081	20

3525 Kabelmesser

- Klinge aus rostfreiem Stahl
- mit Schaber und Zahnung
- Griff aus schlagfestem Kunststoff, blau



Art. Nr.	kg	VE
3525	0,083	6

3526 Kabelmesser

- Klinge aus rostfreiem Stahl
- ohne Schaber, mit Zahnung
- Griff aus schlagfestem Kunststoff, rot



Art. Nr.	kg	VE
3526	0,057	6

2991 Universalmesser

- aus Zink-Druckguß
- ergonomische Form
- Trapezklinge, Klinge automatisch versenkbar
- Klingewechsel ohne Werkzeug (interlock-system)
- Klingendepot für 5 Klingen



Art. Nr.	kg	VE
2991	0,170	6

2992 Klingen-Dispenser Trapez

- 10 Trapezklingen
- passend zu Universal-Messer Art. Nr. 2991

10x



Art. Nr.	kg	VE
2992	0,025	10



2993 Klingen-Dispenser Haken

- 10 Hakenklingen
- passend zu Universalmesser Art. Nr. 2991

10x



Art. Nr.	kg	VE
2993	0,031	10

Scheren

762/260 Idealschere

- Gussstahlmesser
- mit Feder und Verschluss
- rechtsschneidend
- für Bleche bis 1,5 mm Stärke
- Länge 260 mm



Art. Nr.	kg	VE
762/260	0,581	1

786/260 Idealschere

- mit Feder
- rot tauchisoliert
- linksschneidend
- für V2A-Bleche
- Länge 260 mm



Art. Nr.	kg	VE
786/260	0,609	3

792/250 Lochschere

- mit Feder
- rot tauchisoliert
- rechtsschneidend
- für V2A-Bleche
- Länge 250 mm



Art. Nr.	kg	VE
792/250	0,500	3

793/250 Lochschere

- mit Feder
- rot tauchisoliert
- linksschneidend
- für V2A-Bleche
- Länge 250 mm



Art. Nr.	kg	VE
793/250	0,514	3

794/250 Figuren-Lochschere

- mit Feder
- mit besonders schlanken Schneiden
- rot tauchisoliert
- rechtsschneidend
- für V2A-Bleche
- Länge 250 mm



Art. Nr.	kg	VE
794/250	0,470	3

798/300 Durchlaufschere

- mit Feder
- rot tauchisoliert
- für V2A-Bleche
- Länge 300 mm



Art. Nr.	kg	VE
798/300	0,726	1

Trennscheiben

6200 Trennscheibe | Stahl

- geprüft nach VBG 49
- zum Trennen von Stahl und anderen Metallen
- Stärke 3,2 mm
- Bohrung 22 mm



Art. Nr.	Ø	kg	VE
6200/115	115	0,074	25
6200/125	125	0,087	25
6200/178	178	0,180	25
6200/230	230	0,305	25

6215 Trennscheibe | INOX

- geprüft nach VBG 49
- zum Trennen von INOX, Stahl und anderen Metallen
- Stärke 1,2 mm bzw. 1,6 mm (bei Durchmesser 150 mm)
- Bohrung 22 mm



Art. Nr.	Ø	kg	VE
6215/115	115	0,025	25
6215/125	125	0,030	25
6215/150	150	0,030	50
6215/230	230	0,200	50

6219/125 DIAMANT Tren- und Fassscheibe

- Diamantbeschichtung
- lange Standzeit
- zum Trennen und gleichzeitigen Anfasen von allen Kunststoffrohren in einem Arbeitsgang
- insbesondere geeignet für alle Kunststoff-Abflussrohre, z.B. KG, HT
- Ø 125 mm



Art. Nr.	Ø	kg	VE
6219/125	125	0,400	1

6240 DIAMANT-Trennscheibe

- geprüft nach VBG 49
- gesintert
- universell einsetzbar für Naß- und Trockenschnitt von fast allen Materialien
- Segmenthöhe 8 mm
- Schnittstärke 2 mm
- Bohrung 22 mm



Art. Nr.	Ø	kg	VE
6240/115	115	0,112	1
6240/125	125	0,142	1
6240/180	180	0,364	1
6240/230	230	0,637	1

Bürsten & Feilen

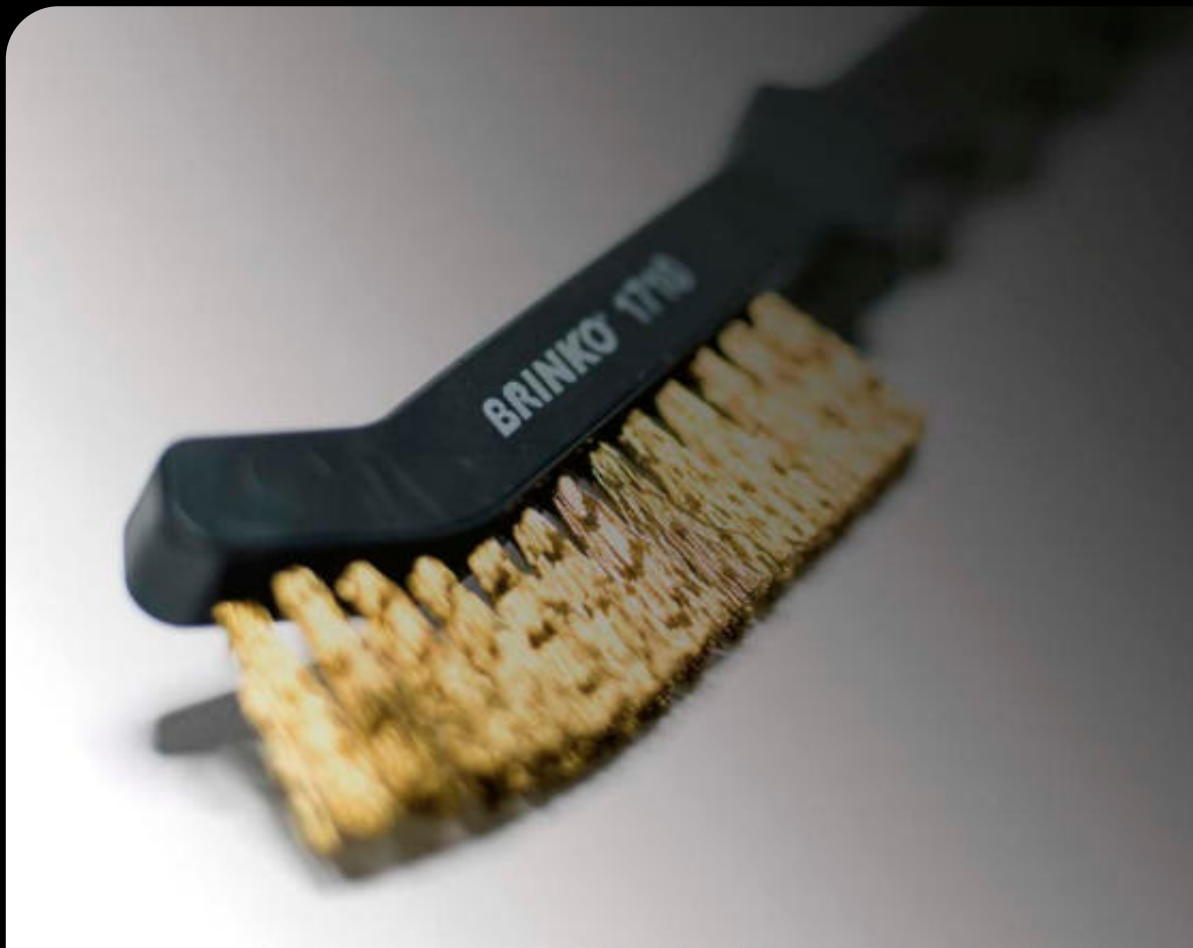

Bürsten

1708 Kratzbürste

- Besatz mit Stahldrähten
- Buchenholzkörper mit Aufhängeloch



Art. Nr.	Reihen	kg	VE
1708/3	3	0,103	12
1708/4	4	0,151	12
1708/5	5	0,145	12

1708-1 Kratzbürste

- Besatz mit Messingdrähten
- Buchenholzkörper mit Aufhängeloch



Art. Nr.	Reihen	kg	VE
1708-1/3	3	0,116	12
1708-1/4	4	0,137	12

1709-1/80 Brennerbürste

- Besatz mit gewellten Messingdrähten
- Holzkörper
- ganze Länge 200 mm
- Bürstenfläche 80 x 15 mm
- zweireihig



Art. Nr.	Reihen	kg	VE
1709-1/80	2	0,027	12

1710 Brennerbürste

- Besatz mit gewellten Messingdrähten
- mit Kunststoffgriff
- ganze Länge 225 mm
- Reihen 2 x 13



Art. Nr.	Reihen	kg	VE
1710	2 x 13	0,130	10

1706 Fittingbürste

- mit Holzgriff
- für Innenreinigung von Rohrenden



Art. Nr.	für Rohre Ø	kg	VE
1706/12	12 mm, 3/8"	0,027	6
1706/15	15 mm, 1/2"	0,025	6
1706/18	18 mm, 5/8"	0,027	6
1706/22	22 mm, 3/4"	0,028	6
1706/28	28 mm, 1"	0,038	6

1706-1 Fittingbürste

- Edelstahl, rostfrei
- mit Kunststoffgriff
- für Innenreinigung von Rohrenden



Art. Nr.	für Rohre Ø	kg	VE
1706-1/15	15 mm, 1/2"	0,055	6
1706-1/18	18 mm, 5/8"	0,055	6
1706-1/22	22 mm, 3/4"	0,060	6

1705 Fittingbürste

- stabiler Kunststoffkörper
- für Außenreinigung von Kupferrohrenden



Art. Nr.	für Rohre Ø	kg	VE
1705/12	12 mm, 3/8"	0,021	6
1705/15	15 mm, 1/2"	0,026	6
1705/18	18 mm, 5/8"	0,034	6
1705/22	22 mm, 3/4"	0,032	6
1705/28	28 mm, 1"	0,040	6

1709/40x20 Messingbürste

- Besatz mit dünnen, gewellten Messingdrähten
- Holzkörper
- ganze Länge 175 mm
- Bürstenfläche 40 x 20 mm
- dreireihig



Art. Nr.	Reihen	kg	VE
1709/40x20	3	0,023	12

Feilen

1654-1/250 Werkstattfeile halbrund

- Halbrundfeile mit Kunststoffheft
- Hiebnummer 2: Halbschlicht, Hiebzahl 10 - 25
- Hieblänge 250 mm
- Stärke 7 mm



Art. Nr.	Hieb L	kg	VE
1654-1/250	250	0,290	3

1655-1/250 Werkstattfeile flach

- Flachfeile mit Kunststoffheft
- Hiebnummer 2: Halbschlicht, Hiebzahl 10 - 25
- Hieblänge 250 mm
- Stärke 6,3 mm



Art. Nr.	Hieb L	kg	VE
1655-1/250	250	0,339	3

1653-1/250 Werkstattfeile rund

- Rundfeile mit Kunststoffheft
- Hiebnummer 2: Halbschlicht, Hiebzahl 10 - 25
- Hieblänge 250 mm
- Stärke 10 mm



Art. Nr.	Hieb L	kg	VE
1653-1/250	250	0,165	3

1666-1/250 Holzraspel

- mit Kunststoffheft
- Hiebnummer 2: Halbschlicht, Hiebzahl 10 - 25
- Hieblänge 250 mm
- Breite 23,8 mm
- Stärke 7 mm



Art. Nr.	Hieb L	kg	VE
1666-1/250	250	0,247	3

1658-1/250 Installationsraspel

- Flachraspel mit Kunststoffheft
- Gefräster Hieb
- Hieblänge 250 mm



Art. Nr.	Hieb L	kg	VE
1658-1/250	250	0,262	3

1664/200 Feilraspel

- mit poliertem Holzheft
- Hieblänge 200 mm



Art. Nr.	Hieb L	kg	VE
1664/200	200	0,170	3

Hämmer & Meißel



Hämmer

1409 Fäustel

Hohe Arbeitssicherheit:

- Hickory-Stiel mit Schutz
- ringverkeilt und plastikvergossen



Art. Nr.	SB	kg	VE
1409/1000	260	1,128	2
1409/1250	260	1,388	2
1409/1500	280	1,650	2

1470 Schlosserhammer

Hohe Arbeitssicherheit:

- Hickory-Stiel mit Schutz
- ringverkeilt und plastikvergossen



Art. Nr.	SB	kg	VE
1470/300	300	0,373	2
1470/500	320	0,601	2

231 Aluminium-Auflegebacken

- passend für Schraubstöcke

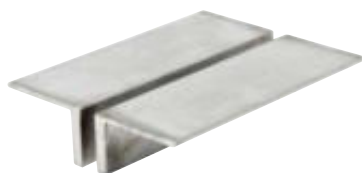

Art. Nr.	Breite	kg	VE
231/135	135	0,158	1
231/150	150	0,183	1

Meißel

2174/26 Stechmeißel

- Chrom-Vanadium-Stahl
- lackiertes Weißbuchenheft
- Schneidenbreite 26 mm



Art. Nr.	SB	kg	VE
2174/26	26	0,203	6

1325 Steinmeißel

- Chrom-Vanadium-Stahl, Lufthärte vergütet
- mit unfallsicherem Schlagkopf



Art. Nr.	SB	Stärke	kg	VE
1325/250	250	28	20 x 12	0,386 3
1325/300	300	30	23 x 13	0,588 3
1325/350	350	32	23 x 13	0,699 3
1325/400	400	32	23 x 13	0,811 3

1332 Schlitzmeißel

- Chrom-Vanadium-Stahl, Lufthärte vergütet
- mit unfallsicherem Schlagkopf
- Materialstärke 18 mm



Art. Nr.	SB	Stärke	kg	VE
1332/230	230	30	18	0,356 3
1332/300	300	30	18	0,476 3

1333/200x10 Elektrikermeißel

- Chrom-Vanadium-Stahl, Lufthärte vergütet
- mit unfallsicherem Schlagkopf



Art. Nr.	SB	Stärke	kg	VE
1333/200x10	200	10	8	0,092 6

Meißel

1340/250 Spitzmeißel SDS-Plus

- für Elektrohämmer
- ganze Länge 250 mm



Art. Nr.	↔	kg	VE
1340/250	250	0,171	1

1341/250 Flachmeißel SDS-Plus

- für Elektrohämmer
- ganze Länge 250 mm
- Schneidenbreite 20 mm



Art. Nr.	↔	SB	kg	VE
1341/250	250	20	0,253	1

1342/200 Spatmeißel SDS-Plus

- für Elektrohämmer
- ganze Länge 200 mm
- Schneidenbreite 40 mm



Art. Nr.	↔	SB	kg	VE
1342/200	200	40	0,264	1

1391/6 Setzeisen

- Chrom-Vanadium-Stahl, Lufthärter vergütet
- Achtkant
- mit unfallsicherem Schlagkopf
- Lochweite 6 mm



Art. Nr.	Lochweite	kg	VE
1391/6	6	0,162	12

1315 Körner

- Chrom-Vanadium-Stahl, Lufthärter vergütet
- Achtkant
- mit unfallsicherem Schlagkopf
- Länge 120 mm



Art. Nr.	↔	Stärke	kg	VE
1315/120-10	120	10	0,062	6
1315/120-12	120	12	0,089	6

Messen | Markieren & Verputzen



2513 DRY Profi

Funktionelle Druckmechanik für automatischen Minenvorschub im stabilen Edelstahlrohr

- einfache Ein-Hand-Bedienung dank verbessertem Clip
- integrierter Spitzer mit Führung - erlaubt schnelles Spitzens direkt an der Hose
- Minen von vorne und hinten nachfüllbar
- für alle Oberflächen (Holz, Metall, Glas, Keramik,...)
- enthaltene Spezialgraphitmine von glatten Oberflächen feucht abwischbar
- separat erhältliche, farbige Ersatzminen, wasserlöslich oder wasserfest
- sowohl sortiert als auch in Einzelfarben verfügbar, bietet hierdurch diverse Einsatzmöglichkeiten auf hellen und dunklen Untergründen



Art. Nr.	kg	VE
2513	0,018	10

2514 DRY Profi LED

Integrierte LED-Leuchte für gezielte Markierungen in schlecht ausgeleuchteten Bereichen

- sofort einsatzfähig, dank bereits enthaltener Batterien, 3 x 1,5 V - LR 41, Batterien auswechselbar
- einfache Bedienung der Drucktaste durch ideale Positionierung im Griffbereich des Markers
- funktionelle Druckmechanik für automatischen Minenvorschub im stabilen Edelstahlrohr
- einfache Ein-Hand-Bedienung dank verbessertem Clip
- integrierter Spitzer mit Führung - erlaubt schnelles Spitzens direkt an der Hose
- Minen von vorne und hinten nachfüllbar
- für alle Oberflächen (Holz, Metall, Glas, Keramik ...)
- enthaltene Spezialgraphitmine von glatten Oberflächen feucht abwischbar
- separat erhältliche farbige Ersatzminen, wasserlöslich oder wasserfest
- sowohl sortiert, als auch in Einzelfarben verfügbar, bietet hierdurch diverse Einsatzmöglichkeiten auf hellen und dunklen Untergründen



Art. Nr.	kg	VE
2514	0,029	1

2511 DRY Baumarker

- für alle Oberflächen (Kunststoff, Glas, Keramik, Metall, Holz, ...)
- im praktischen Köcher mit Clip
- von glatten Flächen feucht abwischbar
- mit Graphite-Mine, verbesserter Vorschub und leichter Wechsel
- integrierter Spitzer, ideale Einhandbedienung



Art. Nr.	kg	VE
2511	0,028	10

2511-1 DRY Minen | Graphite

- 12x graphite 2B
- von glatten Flächen feucht abwischbar



Art. Nr.	Inhalt	kg	VE
2511-1	12	0,029	10

2511-2 DRY Minen | Basic

- 6x graphite 2B, 3x rot, 3x gelb
- von glatten Flächen feucht abwischbar
- Minen in Rot und Gelb vor zu hohen Temperaturen schützen!



Art. Nr.	Inhalt	kg	VE
2511-2	12	0,028	10

Stifte & Marker

2511-3 DRY Minen | Special

- 4x weiß, 4x grün, 4x blau
- alle Minen sind wasserstrahlfest
- ideal zum Nassschneiden von Fliesen und Stein



Art. Nr.	Inhalt	kg	VE
2511-3	12	0,026	10

2515/1 INK Tieflochmarker schwarz

- für alle Oberflächen (Kunststoff, Glas, Keramik, Metall, Holz, ...)
- im praktischen Köcher mit Clip
- präziseres Markieren in Bohrlöchern und an schwer zugänglichen Stellen



Art. Nr.	kg	VE
2515/1	0,019	10

2515/2 INK Tieflochmarker rot

- für alle Oberflächen (Kunststoff, Glas, Keramik, Metall, Holz, ...)
- im praktischen Köcher mit Clip
- präziseres Markieren in Bohrlöchern und an schwer zugänglichen Stellen



Art. Nr.	kg	VE
2515/2	0,019	10

2515/3 INK Tieflochmarker blau

- für alle Oberflächen (Kunststoff, Glas, Keramik, Metall, Holz, ...)
- im praktischen Köcher mit Clip
- präziseres Markieren in Bohrlöchern und an schwer zugänglichen Stellen



Art. Nr.	kg	VE
2515/3	0,019	10

2524/235 Allesschreiber

- mit spezieller Graphitmine, Länge 235 mm
- geeignet zum Beschriften von fast allen Materialien z.B. Papier, Glas, Kunststoff, Plastik, Holz, Metall, Keramik, Gummi und andere - wetterfest
- schreibt auch auf öligen oder feuchten Oberflächen



Art. Nr.	↔	kg	VE
2524/235	235	0,014	12

2523/240 Zimmermannsstifte

- oval
- ungespitzt
- gelb lackiert
- Länge 240 mm



Art. Nr.	↔	kg	VE
2523/240	240	0,012	12

2522 Spitzer

- aus Kunststoff
- passend für Zimmermannsstifte Art. Nr. 2523 und Allesschreiber Art. Nr. 2524



Art. Nr.	kg	VE
2522	0,010	12

Stifte & Marker

2525 Signierkreide rot

- zum Markieren von Holz, Stein, Beton, Stahl
- Länge 120 mm
- Ø 12 mm



Art. Nr.	→	kg	VE
2525	120	0,010	12

2525-1 Signierkreide gelb

- zum Markieren von Holz, Stein, Beton, Stahl
- Länge 120 mm
- Ø 12 mm



Art. Nr.	→	kg	VE
2525-1	120	0,010	12

2525-2 Signierkreide blau

- zum Markieren von Holz, Stein, Beton, Stahl
- Länge 120 mm
- Ø 12 mm



Art. Nr.	→	kg	VE
2525-2	120	0,010	12

3552 Zahlensatz

- Normal-Qualität
- zum Einschlagen in Stahl und Eisen



Art. Nr.	Buchstabenhöhe	Set	kg	VE
3552/3	3	9	0,266	1
3552/4	4	9	0,320	1
3552/6	6	9	0,555	1
3552/8	8	9	0,869	1

3562/6 Buchstabensatz

- Normal-Qualität, Großbuchstaben
- zum Einschlagen in Stahl und Eisen
- Buchstabenhöhe 6 mm
- Stahlstärke 10 mm, Stempellänge 75 mm



Art. Nr.	Buchstabenhöhe	Set	kg	VE
3562/6	6	27	1,615	1

Wasserwaagen

2836 Leichtmetall-Wasserwaage

- glattes Rechteckprofil, rot lackiert
- Plexiglas-Libellen, auslaufsicher und unzerbrechlich
- beidseitige Messfläche, Einteilung in mm und cm
- geeignet für Überkopfmessungen
- mit stoßdämpfenden und abnehmbaren Endkappen
- mit Antirutsch-Noppen
- Messgenauigkeit: $0,0285^\circ = 0,5 \text{ mm per 1 m}$ bei Normallage



Art. Nr.	— —	kg	VE
2836/300	300	0,180	2
2836/400	400	0,267	2
2836/600	600	0,378	2
2836/800	800	0,505	2
2836/1000	1000	0,646	2

2839 Wasserwaage, mini

- Wasserwaage aus ABS, blau lackiert
- integrierte Magnetleiste an der Unterseite
- mit Aufhängeloch
- 3 Plexiglas-Libellen, neonfarbend, auslaufsicher und unzerbrechlich
- leicht und einfach zu bedienen
- haftet auf den meisten Metalloberflächen



Art. Nr.	— —	Breite	kg	VE
2839	230	38	0,073	1

2836-1 Magnet-Wasserwaage

- glattes Rechteckprofil, silber lackiert
- Plexiglas-Libellen, auslaufsicher und unzerbrechlich
- beschichtete Messfläche, Einteilung in mm und cm
- geeignet für Überkopfmessungen
- mit extra starken Magneten für sicheren Halt auf Rohren, Vorwandmetall, Installationen und anderen Stahlbauteilen
- mit stoßdämpfenden und abnehmbaren Endkappen
- mit Antirutsch-Noppen
- Messgenauigkeit $0,0285^\circ = 0,5 \text{ mm per 1 m}$ bei Normallage



Art. Nr.	— —	kg	VE
2836-1/400	400	0,299	2
2836-1/600	600	0,451	2
2836-1/800	800	0,560	2
2836-1/1000	1000	0,670	2

Winkel

2550/700 Winkel

- Stahl, rostgeschützt
- langer Schenkel 700 mm, kurzer Schenkel 300 mm
- Schenkelbreite 35 mm



Art. Nr.	lang	kurz	kg	VE
2550/700	700	300	0,448	1

2562/1000 Winkel

- Stahl, verzinkt, rostgeschützt, mit Anschlag
- langer Schenkel 1000 mm, kurzer Schenkel 500 mm
- Schenkelbreite 32 mm, Schenkelstärke 5 mm



Art. Nr.	lang	kurz	kg	VE
2562/1000	1000	500	2,214	1

Maße

2640 Rollbandmaß

- Vollgummigehäuse
- rutschfest
- unzerbrechlich
- mit Rücklaufautomatik
- Stopptaste und Feststeller
- mit Clip und Handschleife



Art. Nr.	m	Bandbreite	kg	VE
2640/3	3	16	0,115	1
2640/5	5	25	0,210	1

2705/2 Gliedermaßstab

- glasfaserverstärktes Polyamid
- Oberfläche blendungsfrei
- beidseitige Maßeinteilung in cm und mm
- genaue Winkelstellung in jedem Gelenk
- Länge 2 m
- 10 Glieder, 14 mm breit
- höchste Messgenauigkeit



Art. Nr.	m	Breite	kg	VE
2705/2	2	14	0,137	1

2748/135 Schieblehre

- Nirosta Stahl, poliert
- mit 1/20 mm Nonius gehärtet
- Rückseite mit Gewinde- und Gewichtstabelle
- Messbereich 135 mm
- Skalenlänge 160 mm
- in Kunststoffbox



Art. Nr.	Skala	MB	kg	VE
2748/135	160	135	0,161	1

Pinsel

2814/20 Fühlerlehre

- konische Blätter in Metallscheide
- Blattlänge 100 mm
- Blattstärke 0,05 - 1,00 mm
- 20 Blätter



Art. Nr.	↔	MB	kg	VE
2814/20	100	0,05 - 1	0,089	6

2861/50 Lotschnur

- aus geflochtenem Polyäthylen
- farbig, rot, auf Plastikrolle
- Stärke 1,0 mm, Länge 50 m



Art. Nr.	∅	↔ m	kg	VE
2861/50	1	50	0,040	6

2862/50 Lotschnur

- aus geflochtenem Polyäthylen
- farbig, rot, auf Plastikrolle
- Stärke 1,7 mm, Länge 50 m



Art. Nr.	∅	↔ m	kg	VE
2862/50	1,7	50	0,046	6

2998 Wasserpinsel

- reine Chinaborsten



Art. Nr.	kg	VE
2998	0,026	12

2999-1 Flachpinsel

- reine Chinaborsten



Art. Nr.	Breite	kg	VE
2999-1/25	25	0,016	12
2999-1/50	50	0,031	12

2999 Lötwaterpinsel

- mit Blechhülse und Naturborsten



Art. Nr.	kg	VE
2999	0,002	50

2997 Heizkörperpinsel

- reine Chinaborsten



Art. Nr.	Breite	kg	VE
2997/25	25	0,021	12
2997/40	40	0,021	12

Gipswerkzeuge

2994/160 Gipspfanne

- galvanisch verzinkt
- stabiler Holzgriff
- konisch, Ø 160 mm



Art. Nr.	Ø	kg	VE
2994/160	160	0,340	1

2996/135 Gipsmulde

- aus Weichgummi
- Ø 135 mm



Art. Nr.	Ø	kg	VE
2996/135	135	0,161	5

2952 Malerspachtel

- mit flachovalem Holzheft



Art. Nr.	Breite	kg	VE
2952/30	30	0,050	6
2952/40	40	0,058	6
2952/50	50	0,060	6
2952/70	70	0,080	6

Gipswerkzeuge

2900/60 Gipserspachtel

- aus gehärtetem, rostfreien Stahl
- lackierter Holzgriff
- Blattbreite 60 mm



Art. Nr.	Breite	kg	VE
2900/60	60	0,075	5

2904/140 Putzkelle

- „Schmiermännchen“
- aus gehärtetem, rostfreien Stahl
- lackierter Holzgriff
- Blattlänge 140 mm



Art. Nr.	Blattlänge	kg	VE
2904/140	140	0,166	3

2908/160 Zungenkelle

- aus gehärtetem, rostfreien Stahl
- lackierter Holzgriff
- Blattlänge 160 mm



Art. Nr.	Blattlänge	kg	VE
2908/160	160	0,139	5

Seilwerkzeuge



3466 Seilspannklemme | Isoliert

Seilspannklemme für Freileitungsseile (ein- oder mehradrig), Bündelkabel

- auch für Natur- und Kunstfaserseile geeignet
- korrosionsgeschützt: verzinkt
- leichte Handhabung, Fernauslösung möglich
- selbsttätiges und rutschfreies Festhalten durch Federwirkung, auch bei höchster Zugkraft

ACHTUNG: Bei Belastung die Tragfähigkeit nicht überschreiten!



Klemmbackenprofil



Art. Nr.	Seil Ø	Seil mm ²	Bruchlast kg	kg	VE
3466/1	8 - 25	16 - 35	1.250	0,000	1
3466/2	16 - 34	35 - 70	3.000	0,000	1
3466/3	28 - 45	95 - 150	4.500	0,000	1

3467 Seilspannklemme | Universal

Seilspannklemme für Rispenband, Flachstahl und Schienensysteme

- lange, parallel spannende Backen – nicht profiliert, daher kein Materialschaden
- korrosionsgeschützt: verzinkte Einzelteile und brünierte Klemmbacken
- leichte Handhabung, Fernauslösung möglich
- selbsttätiges und rutschfreies Festhalten durch Federwirkung, auch bei höchster Zugkraft

ACHTUNG: Bei Belastung die Tragfähigkeit nicht überschreiten!

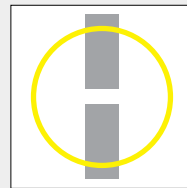

Klemmbackenprofil



Art. Nr.	Seil Ø	Bruchlast kg	kg	VE
3467/1	1 - 9	2.500	0,000	1
3467/3	1 - 18	7.000	0,000	1

3468 Seilspannklemme | Kupfer und Stahl

Seilspannklemme für Kupfer- und Stahlseile

- lange, parallel spannende Backen – spezielles Profil, daher kein Materialschaden
 - korrosionsgeschützt: verzinkte Einzelteile und brünierte Klemmbacken
 - leichte Handhabung, Fernauslösung möglich
 - selbsttätiges und rutschfreies Festhalten durch Federwirkung, auch bei höchster Zugkraft
 - vielfältig einsetzbar in Industrie, Landwirtschaft und Brückenbau
- ACHTUNG: Bei Belastung die Tragfähigkeit nicht überschreiten!

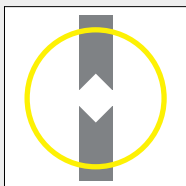

Klemmbackenprofil



Art. Nr.	Seil Ø	Seil mm ²	Bruchlast kg	kg	VE
3468/0	1 - 5	1 - 16	1.250	0,000	1
3468/1	3 - 9	6 - 35	2.500	0,000	1
3468/2	4 - 12	16 - 70	4.500	0,000	1
3468/3	6 - 18	50 - 150	7.000	0,000	1
3468/4	10 - 28	90 - 400	8.000	0,000	1
3468/5	20 - 40	240 - 800	9.000	0,000	1

3469 Seilspannklemme | Alu

Seilspannklemme für Aluminiumseile, auch mit Stahlseele

- lange, parallel spannende Backen – spezielles Profil, daher kein Materialschaden
 - korrosionsgeschützt: verzinkt
 - leichte Handhabung, Fernauslösung möglich
 - selbsttätiges und rutschfreies Festhalten durch Federwirkung, auch bei höchster Zugkraft
 - vielfältig einsetzbar in Industrie, Landwirtschaft und Brückenbau
- ACHTUNG: Bei Belastung die Tragfähigkeit nicht überschreiten!

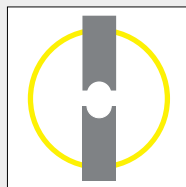

Klemmbackenprofil



Art. Nr.	Seil Ø	Seil mm ²	Bruchlast kg	kg	VE
3469/1	5.4 - 8.5	25 - 35	2.000	0,000	1
3469/2	5 - 12	16 - 70	3.400	0,000	1
3469/3	8 - 18	50 - 150	6.000	0,000	1
3469/4	15 - 28	120 - 400	7.000	0,000	1
3469/5	20 - 40	240 - 800	9.000	0,000	1

3462 Froschklemmen

Froschklemme zum Spannen von Seilen, Drähten und Stangen

- hochwertiges Material: dicker Stahl
- korrosionsschutz: alle Stahlteile sind verzinkt
- einfache Handhabung, leichtgängige Klemmbacken mit großen Nieten
- geringes Gewicht
- Die Froschklemmen sind dahingehend optimiert, dass sie besonders leicht, handlich und anwenderfreundlich sind.
- Die Tragfähigkeit entspricht für die normalen Varianten dem Tausendfachen ihres Eigengewichts.

ACHTUNG: Bei Belastung die Tragfähigkeit nicht überschreiten!

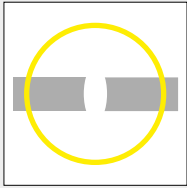

Klemmbackenprofil

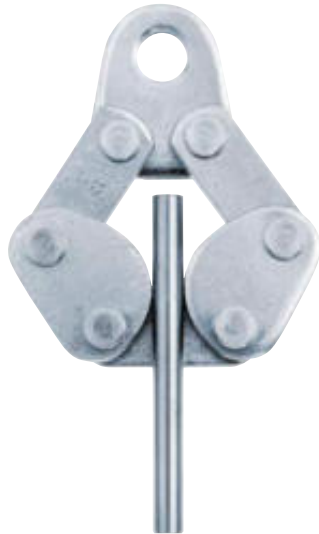

Art. Nr.	Spann Ø	Bruchlast kg	kg	VE
3462/1-3	1 - 3	400	0,000	2
3462/1-4	1 - 4	500	0,000	2
3462/1-6	1 - 5	800	0,480	1
3462/1-8	1 - 8	1.200	0,620	2
3462/1-12	1 - 12	1.800	1,000	2
3462/10-25	10 - 25	3.000	0,000	2

3495/10 Flaschenzugseil

- aus Weichfaser-Hanf
- Länge 10 m
- Stärke 10 mm



Art. Nr.	m	Ø	kg	VE
3495/10	10	10	1,271	1

Werkzeugkoffer



7410 Werkzeugkoffer „Sanitär“

ABS

Hartschalenkoffer aus ABS Kunststoff

Maße: 480 x 370 x 225 mm

Alu-Rahmen, rutschsicherer Tragegriff,

2 Schlösser, Schultergurt, verstärkte Metall-Ecken als zusätzlicher Schutz vor Beschädigungen

Innenausstattung:

2 Werkzeugtafeln komplett herausnehmbar

1 Dokumententasche, mit Klettverschluss

Bodenschale mit variablen Trennstegen aus Aluminium

Zwei Werkzeugtafeln mit insgesamt 37 Einsteckfächern und Dokumentenfach (unabhängig voneinander entnehmbar)



Öffnungswinkel von über 90° verhindert ein plötzliches Zuklappen



Stabile Trennstege aus Aluminium (variabel einsetzbar)



Verstärkte Ecken aus Metall (mit integriertem Standfuß an der Unterseite)



Inklusive Tragegurt für einen höheren Tragekomfort



Art. Nr.	Breite	Höhe	Tiefe	kg	VE
7410	480	370	225	6,600	1

7419 Werkzeugkoffer „BRIactive“

ABS

Hartschalenkoffer, schwarz, bestückt mit 23 Spezial-Werkzeugen
mit Schultergurt und Zahlenschloss, Maße 480 x 365 x 180 mm

Innenausstattung:

- 2 Werkzeuhtafeln mit Kletthalterung
- 1 Dokumententasche
- Bodenschale mit variablen Trennstegen

Inhalt:

- 90/10 Sechskant-Rohrsteckschlüssel SW 10 mm
- 90/13 Sechskant-Rohrsteckschlüssel SW 13 mm
- 685/240 Wasserpumpenzange 240 mm
- 1740/300 Metallsägeblatt
- 105/10 Sanitär-Montageschlüssel
- 211217* VDE Kraftseitenschneider HAUPA 1000 V, 170 mm
- 211208* VDE Storchschnabelzange HAUPA 1000 V, 200 mm
- 619/1 Eckrohrzange, 320 mm, 49 mm, 1"
- 633/35 Rohrabschneider mit Entgrater
- 1470/500 Schlosserhammer 500 g
- 2524/235 Alleschreiber 235 mm
- 1728/146 Universalsägebogen
- 2122 Schraubendreher-Set, 6-teilig:
4 Schlitz-Schraubendreher 80 x 3, 100 x 4, 125 x 5.5, 150 x 6.5 mm
2 Kreuzschlitz-Schraubendreher PZ 1, PZ 2
- 2839 Wasserwaage mini
- 1333/200-10 Elektrikermeißel 10 mm
- 2705/2 Gliedermaßstab 2 m
- 2640/3 Rollbandmaß 3 m, 16 mm
- 2980 Universalmesser
- 2088/145 Sicherheits-Spannungsprüfer 250 V 4,0 x 145 mm
- 2999-1/25 Flachpinsel, 25 mm, 1"
- 2952/40 Malerspachtel 40 mm
- 631-5 Kleinst-Rohrabschneider
- 111/2 Stiftschlüssel-Satz, 7-teilig, 2,5, 3, 4, 5, 6, 8, 10 mm



* Perfektionierte Schneidkraft-Performance



Art. Nr.	Set	Koffer leer	kg	VE
7419	23-teilig	7410	11,700	1

7418 Werkzeugkoffer „Sanitär CLASSIC“

ABS

Hartschalenkoffer, schwarz, bestückt mit 22 Spezial-Werkzeugen

- Maße: 480 x 370 x 225 mm
- Alu-Rahmen
- rutschsicherer Tragegriff
- 2 Schlösser, Schultergurt
- verstärkte Metall-Ecken als zusätzlicher Schutz vor Beschädigungen

Innenausstattung:

- 2 Werkzeuhtafeln komplett herausnehmbar
- 1 Dokumententasche
- Bodenschale mit variablen Trennstegen aus Aluminium

Inhalt:

- 56 Gabelschlüssel 10 x 13 mm, 17 x 19 mm
- 114 Stiftschlüssel-Satz
- 619/1 Eckrohrzange, 320 mm, 49 mm, 1"
- 633/35 Rohrabschneider mit Entgrater
- 655 Kombi-Standhahnschlüssel
- 666/2 Stufenschlüssel 2
- 680/240 Wasserpumpenzange 240 mm
- 1333/200-10 Elektrikermeißel 10 mm
- 1470/300 Schlosserhammer 300 g
- 1654-1/250 Werkstattfeile, halbrund
- 1709/40x20 Messingbürste
- 1728/146 Universalsägebogen
- 2142 Bit-Halter 350 mm
- 2142-1 Bit-Halter 100 mm
- 2836/300 Leichtmetall-Wasserwaage 300 mm
- 2980 Universalmesser
- 2999-1/25 Flachpinsel, 25 mm, 1"
- 3458/10 Arbeitshandschuhe 10
- 4255 Schutzbrille
- 2705/2 Gliedermaßstab 2 m
- 2145 Bit-Set | 32-teilig | farbcodiert
1 Bithalter mit Schnellverschluss
1 Adapter für 1/4" und 30 Bits:
4x rot, Kreuzschlitz PH Gr. 1, 2, 2, 3
4x grün, Kreuzschlitz PZ Gr. 1, 2, 2, 3
4x blau, Schlitz 3, 4, 5, 6 mm
4x gelb, Inbus 3, 4, 5, 6 mm
7x orange, Tx TX 10, 15, 20, 25, 27, 30, 40
7x lila, Tx mit Loch STX 10, 15, 20, 25, 27, 30, 40



Art. Nr.	Set	Koffer leer	kg	VE
7418	22-teilig	7410	11,809	1

BRINKO
powered by haupa

7438 Werkzeugkoffer „Sanitär EXCLUSIVE“

ABS

Hartschalenkoffer, schwarz, bestückt mit 37 Spezial-Werkzeugen

- Maße: 480 x 370 x 225 mm
- schwarzer Alu-Rahmen
- rutschsicherer Tragegriff
- 2 Schlösser, Schultergurt
- verstärkte Metall-Ecken als zusätzlicher Schutz vor Beschädigungen

Innenausstattung:

- 2 Werkzeugtafeln mit Kletthalterung komplett herausnehmbar,
- 1 Dokumententasche
- Bodenschale mit variablen Trennstegen aus Aluminium

Inhalt:

- 22-1/300 Armaturenschlüssel 300 mm
- 56 Gabelschlüssel 10 x 13 mm, 17 x 19 mm
- 92 Steckschlüssel 10 x 11, 12 x 13, 17 x 19, 19 x 22
- 105/10 Sanitär-Montageschlüssel
- 106-2 Sanitär-Kreuzschlüssel
- 114 Stiftschlüssel-Satz
- 129-3/250 Umschalt-Knarre
- 129-7/125 Verlängerung
- 129-12 BRImultiLock Einsatz 10, 13, 17 mm
- 619/1 Eckrohrzange, 320 mm, 49 mm, 1"
- 631-5 Kleinst-Rohrabschneider
- 633/35 Rohrabschneider mit Entgrater
- 655 Kombi-Standhahnschlüssel
- 673/86 Stufenschlüssel Wasser 86 mm
- 685-1/240 Wasserpumpenzange 240 mm
- 1333/200-10 Elektrikermeißel 10 mm
- 1470/500 Schlosserhammer 500 g
- 1654-1/250 Werkstattfeile, halbrund
- 1710 Brennerbürste
- 1726/146 Universalsägebogen
- 2070/125 Schlitz-Schraubendreher 5,5 x 125
- 2070/150 Schlitz-Schraubendreher 6,5 x 150
- 2080/1 Schraubendreher PZ1 x 80 2 - 3 mm
- 2080/2 Schraubendreher PZ2 x 100 3 - 5,2 mm
- 2088/145 VDE Spannungsprüfer
- 2524/235 Alleschreiber 235 mm
- 2705/2 Gliedermaßstab 2 m
- 2980 Universalmesser
- 2999-1/25 Flachpinsel, 25 mm, 1"
- 3820 Hanfspender
- 2836/400 Leichtmetall-Wasserwaage 400 mm



Art. Nr.	Set	Koffer leer	kg	VE
7438	37-teilig	7410	16,489	1

7530 Werkzeugkoffer „Sanitär Schwimmbad EXCLUSIVE“

ABS

Hartschalenkoffer, schwarz, bestückt mit 35 Spezial-Werkzeugen

- Maße: 480 x 370 x 225 mm
- Alu-Rahmen
- rutschsicherer Tragegriff
- 2 Schlösser, Schultergurt
- verstärkte Metall-Ecken als zusätzlicher Schutz vor Beschädigungen

Innenausstattung:

- 2 Werkzeugtafeln komplett herausnehmbar,
- 1 Dokumententasche, Bodenschale mit variablen Trennstegen aus Aluminium

Inhalt:

- 56 Gabelschlüssel 8 x 9, 10 x 11, 12 x 13, 14 x 15, 17 x 19 mm
- 114 Stiftschlüssel-Satz
- 201031 Abmantler
- 102530 Steckschlüssel DIN 7445 8 x 125 mm
- 102534 Steckschlüssel DIN 7445 10 x 125 mm
- 211214 Abisolierzange VDE
- 211198 Kombinationszange DIN ISO 5746 VDE
- 211217 Kraftseitenschneider DIN ISO 5745 VDE
- 211208 Storchschnabelzange DIN ISO 5745 VDE
- 1333/200-10 Elektrikermeißel 10 mm
- 1470/300 Schlosserhammer 300 g
- 1726/146 Universalsägebogen
- 1709/40x20 Messingbürste
- 1728/146 Universalsägebogen
- 2073-8/75 Schlitz-Schraubendreher 1000 V 2,5 x 75
- 2073-8/100 Schlitz-Schraubendreher 1000 V 4 x 100
- 2073-8/125 Schlitz-Schraubendreher 1000 V 5,5 x 125
- 2073-8/150 Schlitz-Schraubendreher 1000 V 6,5 x 150
- 2081/1 Schraubendreher | PZ1 x 80 / 5 mm
- 2081/2 Schraubendreher | PZ2 x 100 / 6 mm
- 2088/145 Spannungsprüfer 250 V
- 3525 Kabelmesser
- 516/220 Revolverlochzange
- 210761 Crimpzange
- 627 Kombi-Rohrabschneider
- 635-5 Kunststofffrohrschnneider
- 660 Gurtbandschlüssel
- 792/250 Lochschere
- 2999-1/25 Flachpinsel, 25 mm, 1"
- 2999 Lötwasserpinsel
- 103800 Zweipoliger Spannungsprüfer „Basic +“



Art. Nr.	Set	Koffer leer	kg	VE
7530	35-teilig	7410	14,963	1

7413 Werkzeugtrolley „Skater“

HDPE

Hartschalenkoffer aus HDPE

Innenmaße: 470 x 360 x 220 mm

- extrem robuste Ausführung, Schale hochschlagfest und nahezu unzerstörbar
- steifer Rahmen aus gehärtetem Aluminium
- 3 stabile Rückenscharniere, stabile Deckelhalter 4-fach vernietet
- Kofferecken zusätzlich mit Aluminiumaufsätzen verstärkt
- ergonomischer Teleskopgriff
- integriertes Trolley System mit kugelgelagerten Skater Rollen
- abschließbare Schlösser und zusätzliches Zahlenschloss
- herausnehmbare Fächereinteiler im Kofferboden mit Abdeckung
- 3 Werkzeugplatten und Dokumentenfach



UNEMPFINDLICH



KORROSIONSFEST



STOSSFEST



RÄDER



Art. Nr.	Breite	Höhe	Tiefe	kg	VE
7413	470	360	220	6,900	1

BRINKO
powered by haupa

Werkzeugtaschen



7420 Werkzeugtafeln klappbar

Werkzeugtafeln klappbar – Zugreifen und mitnehmen!

- zur Aufnahme von Werkzeugen aller Art und für jeden Einsatzzweck
- 58 Einsteckmöglichkeiten bei Art. 7420/1
- 45 Einsteckmöglichkeiten bei Art. 7420/2
- schneller Zugriff auf die Werkzeuge
- Verwendung alleine oder zum Einlegen in den Werkzeugkoffer
- mit vernietetem Tragegriff
- Werkzeugtafeln bestehen aus gedoppelten PP-Platten mit Metallscharnieren vernietet
- innere Tiefe 74 mm



Einfach Werkzeug einlegen, zusammenklappen und mit auf die Baustelle nehmen



Für die Aufnahme von Werkzeugen aller Art



Stabiler Riegelverschluss mit einfacher Bedienung



Vernietetes Band als Tragegriff

Art. Nr.	Breite	Höhe	Tiefe	kg	VE
7420/1	460	310	100	1,650	1
7420/2	470	310	100	2,100	1

7000 Werkzeugrolltasche

Aus Kunststoff

- mit Schnallriemen
- Platz für 5 Werkzeuge Art. Nr. 7000/5
- Platz für 15 Werkzeuge Art. Nr. 7000/15



Art. Nr.	Breite	Höhe	kg	VE
7000/5	250	300	0,126	1
7000/15	680	330	0,260	1

7360 Rindsleder & ABS Werkzeugkoffer Premium

Werkzeugkoffer aus Rindsleder und ABS-Kunststoff kombiniert

Maße: 450 x 340 x 190 mm

- teilaufklappbare Vorder- und Rückwand mit insgesamt jeweils 17 Einsteckfächern
- herausnehmbare, mittlere Werkzeugplatte
- umlaufende Riemen, extra große Halteschlösser
- mit Sanitärwerkzeugen bestückt Art. Nr. 7362



Art. Nr.	Breite	Höhe	Tiefe	kg	VE
7360	450	340	190	3,800	1

7362 Rindsleder & ABS Werkzeugkoffer Premium „Sanitär EXCLUSIVE“

Werkzeugkoffer aus Rindsleder und ABS-Kunststoff kombiniert

- Maße: 450 x 340 x 190 mm
- teilaufklappbare Vorder- und Rückwand mit insgesamt jeweils 17 Einsteckfächern
- herausnehmbare, mittlere Werkzeugplatte
- umlaufende Riemen, extra große Halteschlösser

Inhalt:

- 22-1/300 Armaturenschlüssel 300 mm
- 56/10x13 Gabelschlüssel 10 x 13 mm
- 56/17x19 Gabelschlüssel 17 x 19 mm
- 92 Steckschlüssel 10 x 11, 12 x 13, 17 x 19, 19 x 22
- 105/10 Sanitär-Montageschlüssel
- 106-2 Sanitär-Kreuzschlüssel
- 114 Stiftschlüssel-Satz
- 129-3/250 Umschalt-Knarre 1/2"
- 129-7/125 Verlängerung
- 129-12 BRImultiLock Einsatz 10, 13, 17 mm
- 619/1 Eckrohrzange, 320 mm, 49 mm, 1"
- 631-5 Kleinst-Rohrabschneider
- 633/35 Rohrabschneider mit Entgrater
- 655 Kombi-Standhahnschlüssel
- 673/86 Stufenschlüssel | Wasser 86 mm
- 685-1/240 Wasserpumpenzange 240 mm
- 1333/200-10 Elektrikermeißel 10 mm
- 1470/500 Schlosserhammer 500 g
- 1654-1/250 Werkstattfeile | halbrund
- 1710 Brennerbürste
- 1726/146 Universalsägebogen
- 2070/125 Schlitz-Schraubendreher 5,5 x 125
- 2070/150 Schlitz-Schraubendreher 6,5 x 150
- 2080/1 Schraubendreher | PZ1 x 80 / 2 - 3 mm
- 2080/2 Schraubendreher | PZ2 x 100 / 3 - 5,2 mm
- 2088/145 Spannungsprüfer 250 V
- 2524/235 Allesschreiber 235 mm
- 2705/2 Gliedermaßstab 2 m
- 2980 Universalmesser
- 2999-1/25 Flachpinsel, 25 mm, 1"
- 3820 Hanfspender
- 2836/400 Leichtmetall-Wasserwaage 400 mm



Art. Nr.	Set	Koffer leer	kg	VE
7362	45-teilig	7360	11,815	1

7515 Servicetasche

Robuste Werkzeugtasche aus strapazierfähigem 600D Polyester

- Maße 450 x 350 x 190 mm
- 2 umlaufende Doppelreißverschlüsse, verstärkte Nähte
- gepolsterter Tragegriff und Schulterriemen
- insgesamt 46 Aufbewahrungsmöglichkeiten
- großräumiges Fach mit speziellen Taschen und elastischen Haltern
- extra Fach für Unterlagen und weiteres Zubehör



Art. Nr.	Breite	Höhe	Tiefe	kg	VE
7515	450	350	190	2,157	1

7516 Servicetasche „Sanitär CLASSIC“

Robuste Werkzeugtasche aus strapazierfähigem 600D Polyester

bestückt mit 22 Spezial-Werkzeugen
Maße: 450 x 350 x 190 mm

Inhalt:

- 56/10x13 Gabelschlüssel 10 x 13 mm
- 56/17x19 Gabelschlüssel 17 x 19 mm
- 114 Stiftschlüssel-Satz
- 619/1 Eckrohrzange, 320 mm, 49 mm, 1"
- 633/35 Rohrabstreifer mit Entgrater
- 655 Kombi-Standhahnschlüssel
- 666/2 Stufenschlüssel 2
- 680/240 Wasserpumpenzange 240 mm
- 1333/200-10 Elektrikermeißel 10 mm
- 1470/300 Schlosserhammer 300 g
- 1654-1/250 Werkstattfeile | halbrund
- 1709/40x20 Messingbürste
- 1728/146 Universalsägebogen
- 2142 Bit-Halter 350 mm
- 2142-1 Bit-Halter 100 mm
- 2836/300 Leichtmetall-Wasserwaage 300 mm
- 2980 Universalmesser
- 2999-1/25 Flachpinsel, 25 mm, 1"
- 3458/10 Arbeitshandschuhe 10
- 4255 Schutzbrille
- 2705/2 Gliedermaßstab 2 m
- 2145 Bit-Set | 32-teilig | farbcodiert
- 1 Bithalter mit Schnellverschluss
- 1 Adapter für 1/4" und 30 Bits:
- 4x rot, Kreuzschlitz PH Gr. 1, 2, 2, 3
- 4x grün, Kreuzschlitz PZ Gr. 1, 2, 2, 3
- 4x blau, Schlitz 3, 4, 5, 6 mm
- 4x gelb, Inbus 3, 4, 5, 6 mm
- 7x orange, Tx TX 10, 15, 20, 25, 27, 30, 40
- 7x lila, Tx mit Loch STX 10, 15, 20, 25, 27, 30, 40



Art. Nr.	Set	Tasche leer	kg	VE
7516	22-teilig	7515	7,366	1

Handschuhe



Handschuhe

3454 Atmungsaktive-Schutzhandschuhe

- Nitril-Beschichtung, genoppt
- hohe Griffsicherheit durch gute Abriebfestigkeit
- sehr guter Tragekomfort durch atmungsaktive Beschichtung

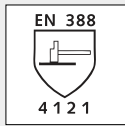

Art. Nr.	Größe	Größe	kg	VE
3454/9	9	L	0,043	24
3454/10	10	XL	0,043	24
3454/11	11	XXL	0,043	24

3458 Arbeitshandschuhe „BRIGecko“

- Premium Qualität
- 100 % Polyamid, Feinstrick
- latex-beschichtete Innenhandfläche
- flüssigkeitsabweisend
- ausgezeichnete Passform



Art. Nr.	Größe	Größe	kg	VE
3458/9	9	L	0,105	24
3458/10	10	XL	0,063	24

3453 Öl-Schutzhandschuhe

- Baumwolle, Feinstrick, nahtlos
- Vollbeschichtung mit Nitril-Kautschuk
- hervorragend geeignet für Arbeiten mit öligen und fettigen Gegenständen

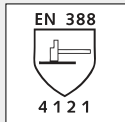

Art. Nr.	Größe	Größe	kg	VE
3453/9	9	L	0,105	6
3453/10	10	XL	0,105	6

3459/10 Arbeitshandschuhe

- Premium Qualität
- 100 % Polyamid, Feinstrick
- PU-Beschichtung
- ausgezeichnete Passform
- Farbe weiß

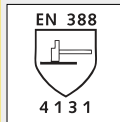

Art. Nr.	Größe	Größe	kg	VE
3459/10	10	XL	0,105	24

3451/10 Schnitt-Schutzhandschuhe

- Premium Qualität
- hochfestes Mischgewebe, nahtlos
- mit Polyurethan-Innenhandbeschichtung
- ausgezeichnete Griffigkeit
- sehr anschmiegsam und elastisch
- hervorragender Schutz (Cat. 5) beim Arbeiten mit scharfkantigen Gegenständen CAT II, EN 388: 4-5-4-3

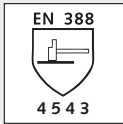

Art. Nr.	kg	VE
3451/10	0,105	6

Schutz- und Schweißerbrillen



Schutzbrillen

4255 Schutzbrille

- Weich-PVC
- Gläser farblos, gewölbt
- speziell für Brillenträger



Art. Nr.	kg	VE
4255	0,062	5

4265 Schutzbrille

- aus Kunststoff
- mit längen- und höhenverstellbaren Bügeln



Art. Nr.	kg	VE
4265	0,034	5

4258 Schutzbrille

- Einscheiben-Bügelbrille
- farblose Scheibe, kratzfest und beschlagfrei
- 3M Reflexstreifen am Brillenrand
- einfaches Hochklappen
- geringes Gewicht für komfortables Tragegefühl
- Optik-Klasse/Stoßbelastung: 1/F



Art. Nr.	kg	VE
4258	0,045	5

4266 Schutzbrille

- aus Kunststoff
- Seitenschutz
- farblose Scheiben, splitterfrei



Art. Nr.	kg	VE
4266	0,060	5

4259 Schutzbrille

- Einscheiben-Bügelbrille
- getönte Scheibe, kratzfest und beschlagfrei
- 3M Reflexstreifen am Brillenrand
- einfaches Hochklappen
- geringes Gewicht für komfortables Tragegefühl
- Optik-Klasse/Stoßbelastung: 1/F



Art. Nr.	kg	VE
4259	0,030	5

4278 Schutzbrille

- attraktives Design
- in 2 Farben zur Auswahl: silber oder blau
- einfache Schutzstufe



Art. Nr.	Farbe	kg	VE
4278-1	silber	0,023	1
4278-3	blau	0,023	1

Schweißerbrillen

4250 Schweißer-Korbschutzbrille

- Schraubfassung
- Wulst aus PVC-Material
- mit Kopfband
- auswechselbare, grüne Gläser
- Ø 50 mm, DIN 5A1



Art. Nr.	kg	VE
4250	0,077	5

4260 Schweißerbrille

- aus Nylon
- mit umlegbaren, gut belüfteten Seitenschutzkörpern
- auswechselbare, grüne Mineralgläser
- DIN 5 MG 1



Art. Nr.	kg	VE
4260	0,049	5

4280 Schweißerbrille

- hochklappbar
- aus PVC-Material
- mit Gummi-Kopfband
- Sichtscheiben aus flachem, farblosem Kunststoff
- Klappteil mit auswechselbaren, grünen, flachen Gläsern, Ø 50 mm, nach DIN 5A1
- geeignet für Brillenträger



Art. Nr.	kg	VE
4280	0,115	0

4261 Ersatzgläser

- Ø 50 mm, splitterfrei
- grün Art. Nr. 4261, farblos Art. Nr. 4262
- passend zur Schutzbrille Art. Nr. 4250 und 4280

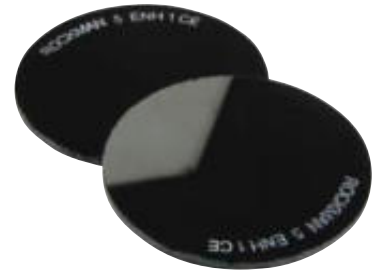

Art. Nr.	Farbe	kg	VE
4261	grün	0,024	5
4262	farblos	0,034	5

4263 Ersatzgläser

- grüne Mineralgläser
- 63 x 52 mm
- passend zur Schutzbrille Art. Nr. 4260



Art. Nr.	kg	VE
4263	0,031	5

Schutz und Ladungssicherung



Schutz

4210 Kapselgehörschützer

- vollisolierte Kunststoffausführung
- Frequenzbereiche:
H (Hoch) 27 dB
M (Mittel) 20 dB
L (Niedrig) 14 dB



Art. Nr.	db	kg	VE
4210	24	0,170	1

4207 Ohrstöpsel

- einzigartige Ausführung mit Dreifach Lamellen
- effektiver Schutz
- SNR (gemittelte Dämmung): 25 dB



Art. Nr.	Dämmung dB	kg	VE
4207	25	0,011	1

Ladungssicherung

1180 Saugheber

Garantiert der richtige Saugheber für Ihren Einsatz mit einem Höchstmaß an Sicherheit

- Kunststoffkorpus, 2x Saugscheibe Ø 120 mm
- Tragkraft: bis \leftarrow max. 80 kg, \blacktriangledown 40 kg
- Richtwerte - Verwendung unter angegebenem Wert empfehlenswert.
- Griffummantelung aus rutschfestem Gummi
- Ergonomisch gestaltete Kipphebel

Einsatz auf allen Materialien mit glatten, verschlossenen Oberflächen:
Glasplatten, Fliesen, Steine, Blech, Platten aus beschichtetem Holz, usw.

Sicherheitshinweise:

- Die Oberfläche des Objekts und die Saugscheiben dürfen nicht fettig sein.
- Bevor Sie ein Gewicht heben, führen Sie einen Test durch.
- Nie unter die Last gehen und nie über sich selbst/andere heben.



Art. Nr.	kN	kg	VE
1180	0,39	0,600	1

Pressmaschinen



625-2PG Pressgerät EFP203

Basic Line EFP203 - Starke Leistung in schlankem Design

- Lieferumfang im Koffer: Pressgerät, Stauraum für bis zu 6 Pressbacken PB2
- für Pressverbindungen 12 - 54 (108) mm Metall, 16 - 110 mm Kunststoff
 - automatischer Rücklauf, kurze Verpressungen
 - liegt sicher in der Hand: 3 kg, 40 cm lang (ohne Pressbacke), ergonomische Formgebung und ein 270° drehbarer Presskopf
 - Leistung: 450 W, Kolbenkraft: 32 kN, Kolbenhub: 40 mm
 - kompatibel mit Novopress PB2-Pressbacken Art. Nr. 625-30 bis -35 und Novopress PS2-Pressschlingen Art. Nr. 625-40 bis -45



Art. Nr.	Rohr Ø	---	Inhalt	kg	VE
625-2PG/EFP203	12 - 110	400	1	8,482	1
625-2SE/EFP203	12 - 110	400	4	14,193	1

Inhalt - Pressgeräte Set 625-2SE/EFP203

625-2PG/EFP203	Pressgerät	1
PB2 Typ V oder M	Pressbacken 12 - 35 mm	3

625-4PG Pressgerät ECO203

Comfort Line ECO203 - Presstechnologie einer neuen Generation

- Lieferumfang im Koffer: Pressgerät, Stauraum für bis zu 6 Pressbacken PB2
- für Pressverbindungen 12 - 54 (108) mm Metall, 16 - 110 mm Kunststoff
 - liegt sicher in der Hand: 3,2 kg, 40 cm lang (ohne Pressbacke), ergonomische Formgebung
 - Features: Automatische Ablaufsteuerung, Rücklauf, Pressstellenbeleuchtung, implementierte Diagnosefunktion, 5 m Kabel
 - Leistung: 450 W, Kolbenkraft: 32 kN, Kolbenhub: 40 mm
 - kompatibel mit Novopress PB2-Pressbacken Art. Nr. 625-30 bis -35 und Novopress PS2-Pressschlingen Art. Nr. 625-40 bis -45



Art. Nr.	Rohr Ø	---	Inhalt	kg	VE
625-4PG/ECO203	12 - 110	400	1	7,300	1
625-4SE/ECO203	12 - 110	400	4	14,114	1

Inhalt - Pressgeräte Set 625-4SE/ECO203

625-4PG/ECO203	Pressgerät	1
PB2 Typ V oder M	Pressbacken 12 - 35 mm	3

625-2K0/EFP203 Koffer EFP203

- Leerkoffer, stabiler Kunststoff
- Platz für:
Pressgerät EFP203
6 Pressbacken PB2



Art. Nr.	kg	VE
625-2K0/EFP203	3,378	1

625-4K0/ECO203 Koffer ECO203

- Leerkoffer, stabiler Kunststoff
- Platz für: Pressgerät ECO203
6 Pressbacken PB2



Art. Nr.	kg	VE
625-4K0/ECO203	3,348	1

625-1PM Akku Pressgerät ACO103 BT | 4.0 Ah

Comfort Line ACO103 - Kompakte und leistungsstarke Effizienz - NEU MIT BLUETOOTH

Lieferumfang im Koffer:

Akku-Pressgerät, 1 Akku 12 V 4.0 Ah Li-Ion,
1 Ladestation, Stauraum für bis zu 6 Pressbacken PB1

- Datenübertragung per Bluetooth®
- für Pressverbindungen 12 - 35 mm Metall, 16 - 40 mm Kunststoff
- automatischer Ablauf der Verpressungen, Haltebolzensicherung
- besonders geeignet für engste Pressstellen und Einbausituationen
- echte Einhandbedienung: 1,7 kg leicht, 32 cm lang (ohne Pressbacke), ergonomische Formgebung
- LED-Display mit elektronischer Anzeige: Presskraftüberwachung, Akku-Ladezustand, Fehlermeldungen
- Leistung: 240 W, Kolbenkraft: 19 kN, Kolbenhub: 30 mm
- Akkukapazität: 40 - 180 Pressungen, Ladezeit: ca. 30 - 60 min
- kompatibel mit Novopress PB1-Pressbacken Art. Nr. 625-20 bis -25



Art. Nr.	Rohr Ø	↔	Inhalt	kg	VE
625-1PM/ACO103	12 - 40	320	1	5,261	1
625-1SE/ACO103	12 - 40	320	4	9,149	1

Inhalt - Akku Pressgeräte Set 625-1SE/ACO103

625-1PM/ACO103	Akku Pressgerät	1
625-1AK/ACO103	Akku 12 V 4.0 Ah Li-Ion	1
625-1LA/ACO103	12 V Ladestation	1
PB1 Typ V oder M	Pressbacken 12 - 35 mm	3

625-1AK/ACO103 12 V Akku 4.0 Ah

- sehr leistungsfähiger 12 V 4.0 Ah Red Li-Ion Akku für Pressgerät ACO103
- neue revolutionäre Akku-Technologie
- bis zu 20 % mehr Leistung*, bis zu 2x längere Laufzeit* und 2x mehr Ladezyklen*
- Akku-Kapazität: je nach Material und Nennweiten 40 - 180 Pressungen

* im Vergleich zu anderen Li-Ion Akkus



Art. Nr.	kg	VE
625-1AK/ACO103	0,415	1

625-1LA/ACO103 12 V Ladestation

- passend für 12 V Akkus
- Akkutypen NiCd, Red Li-Ion
- Ladezeit:
1.5 Ah | 2.0 Ah lädt in 30 - 40 min oder weniger
3.0 Ah | 4.0 Ah lädt in 60 - 80 min oder weniger
- passend für Akkus zum Pressgerät ACO103



Art. Nr.	kg	VE
625-1LA/ACO103	0,513	1

625-1K0/AC0103 Koffer AC0103

- Leerkoffer, robuster hochwertiger Kunststoff
- Platz für:
Akku-Pressgerät
AC0103 mit Akku
6 Pressbacken PB1
Ersatz-Akku
Ladestation



Art. Nr.	kg	VE
625-1K0/AC0103	2,414	1

625-5K0 Koffer AC0203

- Leerkoffer, robuster hochwertiger Kunststoff
- Platz für:
Akku-Pressgerät AC0203 mit Ersatz-Akku |
Akku-Pressgerät AC0203XL mit 2 Ersatz-Akkus
Ladestation, 6 Pressbacken PB2



Art. Nr.	kg	VE
625-5K0/AC0203	2,100	1
625-5K0/AC0XL	4,000	1

625-5PM Akku Pressgerät AC0203 BT | 5.0 Ah

Comfort Line AC0203 - Presstechnologie einer neuen Generation - NEU MIT BLUETOOTH

Lieferumfang im Koffer: Akku-Pressgerät, 1 Akku 18 V 5.0 Ah Li-Ion, 1 Ladestation, Stauraum für bis zu 6 Pressbacken PB2

- Datenübertragung per Bluetooth®
- für Pressverbindungen 12 - 54 (108) mm Metall, 16 - 110 mm Kunststoff
- liegt sicher in der Hand: 2,8 kg, 39 cm lang (ohne Pressbacke), ergonomische Formgebung
- Features: Pressstellenbeleuchtung, implementierte Kraftüberwachung und Diagnosefunktion, innovative Brushless Motor Technology für schnelleren Pressvorgang und 40 % mehr Verpressungen pro Akkuladung*
- Leistung: 450 W, Kolbenkraft: 32 kN, Kolbenhub: 40 mm
- Akku: 18 V Li-Ion 5.0 Ah, Akkukapazität: bis zu 250 Pressungen, Ladezeit: 60 min
- kompatibel mit Novopress PB2-Pressbacken Art. Nr. 625-30 bis -35 und Novopress PS2-Pressschlingen Art. Nr. 625-40 bis -45



Art. Nr.	Rohr Ø	→	Inhalt	kg	VE
625-5PM/AC0203	12 - 110	390	1	8,300	1
625-5SE/AC0203	12 - 110	390	6	12,000	1

Inhalt - Akku Pressgeräte Set 625-5SE/AC0203

625-5PM/AC0203	Akku Pressgerät	1
625-5AK/AC0203	Akku 18 V 5.0 Ah Red Li-Ion	1
625-5LA/AC0203	12 V Ladestation	1
PB2 Typ V oder M	Pressbacken 12 - 35 mm	3

625-5XL/AC0203 Akku Pressgerät AC0203XL BT | 5.0 Ah

Comfort Line AC0203XL - Der Alleskönner - NEU MIT BLUETOOTH

Lieferumfang im Koffer: Akku-Pressgerät, 2x Akku 18 V 5.0 Ah Li-Ion, 1 Ladestation,

Stauraum für bis zu 6 Pressbacken PB2

- Datenübertragung per Bluetooth®
- für Pressverbindungen 12 – 108 mm Metall, 16 – 110 mm Kunststoff
- leicht und handlich, drehbarer Kopf
- Rückhubbegrenzung – schnelle Verpressungen durch verstellbaren Hub
- bis zu 40 % mehr Verpressungen pro Akkuladung*
- reduzierter Wartungsbedarf durch neue Motortechnologie
- automatischer Ablauf der Verpressungen, Haltebolzensicherung
- 3,9 kg (inkl. Akku), 460 mm lang (ohne Pressbacke), ergonomische Formgebung
- Statusanzeige über LED Display,
- Leistung 450 W
- Kolbenkraft 32 kN, Kolbenhub 80 mm (wahlweise 40 mm)
- Akku 18 V Li-Ion 5.0 Ah, Akkukapazität bis zu 250 Pressungen, Ladezeit 60 min
- kompatibel mit Novopress PB2-Pressbacken Art. Nr. 625-30 bis -35 und Novopress PS2-Pressschlingen Art. Nr. 625-40 bis -45 sowie Novopress PS3-Pressschlingen Art. Nr. 625-53



Art. Nr.	Rohr Ø	↔	Inhalt	kg	VE
625-5XL/AC0203	12 – 110	460	1	9,800	1

625-5AK/AC0203 18 V Akku 5.0 Ah

- extra starker Akku 18 V 5.0 Ah Red Li-Ion
- passend zu Pressgeräten AC0203 | AC0203XL | AC0401 | AC0403
- neue revolutionäre Akku-Technologie
- bis zu 20 % mehr Leistung*, bis zu 2x längere Laufzeit* und 2x mehr Ladezyklen*
- Akkukapazität: je nach Material und Nennweiten um die 250 Pressungen
- integrierte Statusanzeige

* im Vergleich zu anderen Li-Ion Akkus



Art. Nr.	kg	VE
625-5AK/AC0203	0,650	1

625-5LA/AC0203 12 – 18 V Ladestation

- passend für 12 – 18 V Akkus
- Akkutypen NiCd, Red Li-Ion
- Ladezeit:
1.5 Ah | 2.0 Ah lädt in ca. 40 min
3.0 Ah | 4.0 Ah | 5.0 Ah lädt in ca. 75 min
- passend für Akkus zu Pressgeräten AC0103 | AC0202 | AC0203 | AC0202XL | AC0203XL | AC0401 | AC0403



Art. Nr.	kg	VE
625-5LA/AC0203	12,800	1

625-8PG/AC0403 Akku-Pressgerät AC0403 BT | 5.0 Ah

Comfort-Line Pressgerät AC0403 - Leistungsstarkes Kraftpaket - NEU MIT BLUETOOTH

Lieferumfang im Koffer:

Akku-Pressgerät, 2x Akku 18 V 5.0 Ah Li-Ion, 1 Ladestation

- Datenübertragung per Bluetooth®
- Akku-Pressgerät für große und spezielle Rohrdimensionen von 76,1 bis 168,3 mm Metall (z.B. Sprinkler-, Feuerlösch- oder sonstige Industrieanlagen)
- robuste Bauweise, Gewicht 13 kg, Länge 650 mm
- elektronische Haltebolzensicherung, automatischer Presszyklus
- extra starke Akkus 18 V 5.0 Ah Red Li-Ion, Kapazität 20 - 30 Pressungen
- Leistung 450 W
- Kolbenkraft 120 kN, Kolbenhub 60 mm
- kompatibel mit Novopress PS4-Pressschlingen Art. Nr. 625-63



Art. Nr.	Rohr Ø	↔	Inhalt	kg	VE
625-8PG/AC0403	76,1 - 168,3	650	1	13,000	1

625-8AK/AC0403 18 V Akku 5.0 Ah

- extra starker Akku 18 V 5.0 Ah Red Li-Ion
- passend zum Pressgerät AC0403
- neue revolutionäre Akku-Technologie
- bis zu 20 % mehr Leistung*
- bis zu 2x längere Laufzeit*
- und 2x mehr Ladezyklen*
- Akkukapazität: je nach Material und Nennweiten um die 250 Pressungen
- integrierte Statusanzeige

* im Vergleich zu anderen Li-Ion Akkus



Art. Nr.	kg	VE
625-8AK/AC0403	0,650	1



Koffer

625-K0/PB1 Koffer PB1

- Leerkoffer aus robustem Kunststoff
- Platz für: 6 Pressbacken PB1



Art. Nr.	kg	VE
625-K0/PB1	6,119	1

625-7K0/PS323 Koffer PS3 | klein

- Leerkoffer aus robustem Kunststoff
- Platz für: Pressschlingen PS3 76,1 mm und 88,9 mm und die dazu passende Zwischenbacke ZB221XL



Art. Nr.	kg	VE
625-7K0/PS323	2,100	1

625-K0/PB2 Koffer PB2

- Leerkoffer aus robustem Kunststoff
- Platz für: 7 Pressbacken PB2



Art. Nr.	kg	VE
625-K0/PB2	6,119	1

625-7K0/PS324 Koffer PS3 | groß

- Leerkoffer aus robustem Kunststoff
- Platz für: Pressschlinge PS3 108 mm und die dazu passenden Zwischenbacken ZB221XL (1.Pressung) und ZB222XL (2.Pressung)



Art. Nr.	kg	VE
625-7K0/PS324	2,100	1

625-K0/PS2 Koffer PS2

- Leerkoffer aus robustem Kunststoff
- Platz für: Pressschlingen PS2 42 mm und 54 mm und die dazu passende Zwischenbacke ZB203



Art. Nr.	kg	VE
625-K0/PS2	2,100	1

625-K0/ZBXL Koffer ZB2XL

- Leerkoffer aus robustem Kunststoff
- Platz für: Zwischenbacken ZB221XL und 222XL



Art. Nr.	kg	VE
625-K0/ZBXL	1,650	1

INFO

Presstechnik - Rohrverbindungstechnik

Kundenorientierte Gewährleistung Pressmaschinen:

Bei jährlicher Wartung gewährt Novopress, zusätzlich zur gesetzlichen Gewährleistung von 24 Monaten, auf alle neuen Pressgeräte, eine Anschlussgarantie von einem Jahr.

Kundenorientierte Gewährleistung Pressbacken, -Schlingen und Zwischenbacken:

Bei jährlicher Wartung gewährt Novopress, zusätzlich zur gesetzlichen Gewährleistung von 24 Monaten, auf alle neuen Pressbacken, eine Anschlussgarantie von drei Jahren und auf alle neuen Pressschlingen und Zwischenbacken, von einem Jahr.

Überblick aller Novopress Maschinen & Zubehör

Technische Daten	ACO103 BT	EFP203	ECO203	ACO203 BT	ACO203XL BT	ACO403 BT
Nennweiten Metall	12 - 35 mm	12 - 54 mm *	12 - 54 mm *	12 - 54 mm *	12 - 108 mm	76,1 - 168,3 mm
Nennweiten Kunststoff	16 - 40 mm	16 - 110 mm	16 - 110 mm	16 - 110 mm	16 - 110 mm	--
Gewicht (inkl. Akku)	1,7 kg	3,0 kg	3,2 kg	2,3 kg	3,2 kg	12,8 kg
Länge	320 mm	395 mm	397 mm	387 mm	460 mm	650 mm
Breite	98 mm	81 mm	75 mm	75 mm	83 mm	95 mm
Höhe	72 mm	203 mm	113 mm	111 mm	113 mm	320 mm
aufgenommene elektrische Leistung	240 W	450 W	450 W	450 W	450 W	450 W
Kolbenkraft	19 kN	32 kN	32 kN	32 kN	32 kN	120 kN
Kolbenhub	30 mm	40 mm	40 mm	40 mm	80 mm (40 mm)	60 mm
Akku Leitungskabel	12 V Akku 4.0 Ah	5 m Leitungskabel	5 m Leitungskabel	18 V Akku 5.0 Ah	18 V Akku 5.0 Ah	2 x 18 V Akku 5,0 Ah
Akkukapazität ¹⁾	40 - 180 Pressungen	--	--	bis zu 250 Pressungen	bis zu 250 Pressungen	20 - 30 Pressungen
Ladezeit ²⁾	30 - 60 min.	--	--	60 min.	60 min.	60 - 120 min.
Zubehör	ACO103 BT	EFP203	ECO203	ACO203 BT	ACO203XL BT	ACO403 BT
Pressbacken PB1 Typ V	x					
Pressbacken PB1 Typ M	x					
Pressbacken PB1 Typ TH	x					
Pressbacken PB1 Typ U	x					
Pressbacken PB2 Typ V		x	x	x	x	
Pressbacken PB2 Typ M		x	x	x	x	
Pressbacken PB2 Typ TH		x	x	x	x	
Pressbacken PB2 Typ U		x	x	x	x	
Zwischenbacken ZB203		x	x	x	x	
Zwischenbacken ZB2XL					x	
Pressschlingen PS2 Typ V		x	x	x	x	
Pressschlingen PS2 Typ M		x	x	x	x	
Pressschlingen PS2 Typ TH		x	x	x	x	
Pressschlingen PS2 Typ U		x	x	x	x	
Pressschlingen PS3 Typ M					x	
Pressschlingen PS4 Typ HP						x

* systemabhängig bis 108 mm ¹⁾ je nach Nennweite, Material und Akku ²⁾ je nach Ladegerät

Pressbacken



Pressbacken PB1

625-20 Pressbacke PB1 Typ V

- spezielle Pressbacken für Pressgeräte ACO103, ACO102, AFP101 und Presskid
- für alle Presskonturen Typ V 12 – 35 mm
- hochwertige Pressbacken, leichte und kompakte Bauweise, optimale Abstimmung auf die Verbindungssysteme



Art. Nr.	Rohr Ø	kg	VE
625-20/PB1V12	12	1,282	1
625-20/PB1V15	15	1,272	1
625-20/PB1V18	18	1,277	1
625-20/PB1V22	22	1,328	1
625-20/PB1V28	28	1,359	1
625-20/PB1V35	35	1,282	1

625-24 Pressbacke PB1 Typ TH

- spezielle Pressbacken für Pressgeräte ACO103, ACO102, AFP101 und Presskid
- für alle Presskonturen Typ TH 16 – 40 mm
- hochwertige Pressbacken, leichte und kompakte Bauweise, optimale Abstimmung auf die Verbindungssysteme



Art. Nr.	Rohr Ø	kg	VE
625-24/PB1T16	16	1,096	1
625-24/PB1T20	20	1,156	1
625-24/PB1T26	26	1,245	1
625-24/PB1T32	32	1,476	1
625-24/PB1T40	40	1,551	1

625-23 Pressbacke PB1 Typ M

- spezielle Pressbacken für Pressgeräte ACO103, ACO102, AFP101 und Presskid
- für alle Presskonturen Typ M 12 – 35 mm
- hochwertige Pressbacken, leichte und kompakte Bauweise, optimale Abstimmung auf die Verbindungssysteme



Art. Nr.	Rohr Ø	kg	VE
625-23/PB1M12	12	1,280	1
625-23/PB1M15	15	1,281	1
625-23/PB1M18	18	1,265	1
625-23/PB1M22	22	1,326	1
625-23/PB1M28	28	1,375	1
625-23/PB1M35	35	1,282	1

625-25 Pressbacke PB1 Typ U

- spezielle Pressbacken für Pressgeräte ACO103, ACO102, AFP101 und Presskid
- für alle Presskonturen Typ U 16 – 40 mm
- hochwertige Pressbacken, leichte und kompakte Bauweise, optimale Abstimmung auf die Verbindungssysteme



Art. Nr.	Rohr Ø	kg	VE
625-25/PB1U16	16	1,247	1
625-25/PB1U20	20	1,250	1
625-25/PB1U25	25	1,229	1
625-25/PB1U32	32	1,412	1
625-25/PB1U40	40	1,601	1

Pressbacken PB2

625-30 Pressbacke PB2 Typ V

- hochwertige Pressbacken für die Pressgeräte der Kategorie 2
- für alle Presskonturen Typ V 12 – 54 mm
- darüber hinaus werden PS2 Pressschlingen verwendet Art. Nr. 625-40
- von vielen Systemanbietern empfohlen



Art. Nr.	Rohr Ø	kg	VE
625-30/PB2V12	12	1,888	1
625-30/PB2V15	15	1,935	1
625-30/PB2V18	18	1,935	1
625-30/PB2V22	22	2,032	1
625-30/PB2V28	28	1,912	1
625-30/PB2V42	35	3,335	1
625-30/PB2V54	42	4,537	1
625-30/PB2V35	54	1,959	1

625-33 Pressbacke PB2 Typ M

- hochwertige Pressbacken für die Pressgeräte der Kategorie 2
- für alle Presskonturen Typ M 12 – 35 mm
- darüber hinaus werden PS2 Pressschlingen verwendet Art. Nr. 625-43
- von vielen Systemanbietern empfohlen



Art. Nr.	Rohr Ø	kg	VE
625-33/PB2M12	12	1,270	1
625-33/PB2M15	15	1,879	1
625-33/PB2M18	18	1,882	1
625-33/PB2M22	22	1,975	1
625-33/PB2M28	28	1,935	1
625-33/PB2M35	35	2,031	1

625-34 Pressbacke PB2 Typ TH

- hochwertige Pressbacken für die Pressgeräte der Kategorie 2
- für alle Presskonturen Typ TH 16 – 32 mm
- darüber hinaus werden PS2 Pressschlingen verwendet Art. Nr. 625-44
- von vielen Systemanbietern empfohlen



Art. Nr.	Rohr Ø	kg	VE
625-34/PB2T16	16	1,880	1
625-34/PB2T20	20	1,931	1
625-34/PB2T26	26	1,955	1
625-34/PB2T32	32	2,083	1

625-35 Pressbacke PB2 Typ U

- hochwertige Pressbacken für die Pressgeräte der Kategorie 2
- für alle Presskonturen Typ U 16 – 32 mm
- darüber hinaus werden PS2 Pressschlingen verwendet Art. Nr. 625-45
- von vielen Systemanbietern empfohlen



Art. Nr.	Rohr Ø	kg	VE
625-35/PB2U16	16	1,899	1
625-35/PB2U20	20	1,885	1
625-35/PB2U25	25	1,971	1
625-35/PB2U32	32	2,089	1

Pressschlingen



Pressschlingen PS2

625-40 Pressschlinge PS2 Typ V

- Pressschlingen mit „snap-on“-Technik für die Pressgeräte der Kategorie 2
- für Presskonturen Typ V 42 - 54 mm
- nur in Verbindung mit der universellen ZB203 Zwischenbacke
Art. Nr. 625-ZB/PS203



Art. Nr.	Rohr Ø	kg	VE
625-40/PS2V42	42	1,297	1
625-40/PS2V54	54	1,578	1

625-44 Pressschlinge PS2 Typ TH

- Pressschlingen mit „snap-on“-Technik für die Pressgeräte der Kategorie 2
- für Presskonturen Typ TH 40 - 63 mm
- nur in Verbindung mit der universellen ZB203 Zwischenbacke
Art. Nr. 625-ZB/PS203



Art. Nr.	Rohr Ø	kg	VE
625-44/PS2T40	40	2,080	1
625-44/PS2T50	50	2,560	1
625-44/PS2T63	63	3,040	1

625-43 Pressschlinge PS2 Typ M

- Pressschlingen mit „snap-on“-Technik für die Pressgeräte der Kategorie 2
- für Presskonturen Typ M 42 - 54 mm
- nur in Verbindung mit der universellen ZB203 Zwischenbacke
Art. Nr. 625-ZB/PS203



Art. Nr.	Rohr Ø	kg	VE
625-43/PS2M42	42	1,335	1
625-43/PS2M54	54	1,570	1

625-45 Pressschlinge PS2 Typ U

- Pressschlingen mit „snap-on“-Technik für die Pressgeräte der Kategorie 2
- für Presskonturen Typ U 40 - 63 mm
- nur in Verbindung mit der universellen ZB203 Zwischenbacke
Art. Nr. 625-ZB/PS203



Art. Nr.	Rohr Ø	kg	VE
625-45/PS2U40	40	2,080	1
625-45/PS2U50	50	2,560	1
625-45/PS2U63	63	3,040	1

Pressschlingen PS3 | PS4

625-53 Pressschlinge PS3 Typ M

- Pressschlingen mit „snap-on“-Technik für die Pressgeräte der Kategorie 3 und für 625-5XL
- für Presskonturen Typ M 42 – 108 mm
- nur in Verbindung mit einer universellen Zwischenbacke (ZB3 oder ZB2XL)



Art. Nr.	Rohr Ø	kg	VE
625-53/PS3M42	42	1,345	1
625-53/PS3M54	54	3,600	1
625-53/PS3M64	64	3,820	1
625-53/PS3M76	76.1	4,425	1
625-53/PS3M88	88.9	4,340	1
625-53/PS3M08	108	5,560	1

625-63 Pressschlinge PS4 Typ HP

- Pressschlinge mit „snap-on“-Technik für Pressgerät ACO403
- für Presskonturen Typ HP 76,1 mm, 88,9 mm, 108 mm
- weitere Größen auf Anfrage



Art. Nr.	Rohr Ø	kg	VE
625-63/PS4H76	76.1	7,400	1
625-63/PS4H88	88.9	8,000	1
625-63/PS4H08	108	9,100	1

Zwischenbacken

625-ZB/PS203 Zwischenbacke ZB203

- hochwertige Zwischenbacke für die Novopress PS2 Pressschlingen Art. Nr. 625-40 bis -45
- geeignet sowohl für die konventionellen Pressschlingen, als auch für die neue „snap-on“-Technik



Art. Nr.	Rohr Ø	kg	VE
625-ZB/PS203	40 – 63	2,032	1

625-ZB Zwischenbacke ZB2XL

- hochwertige Zwischenbacken speziell nur für Pressgeräte ACO202XL | 203XL
- passend zu den Novopress Pressschlingen PS3 Art. Nr. 625-53
- geeignet sowohl für die konventionellen Pressschlingen, als auch für die neue „snap-on“-Technik



Art. Nr.	Rohr Ø	kg	VE
625-ZB/221XL	64 – 108 (1. Pressung)	4,400	1
625-ZB/222XL	108 (2. Pressung)	4,600	1
625-ZB/SETXL	64 – 108	10,800	1

Legende

	Gesamtlänge in mm
	Gesamtlänge in m
	Spannbereich in mm
	Rohrdurchmesser in " (Zoll)
	Spannbereich in mm
	Umverpackung
∅	Durchmesser in mm
A	Hülsenlänge
Al	Aluminium
Antr.	Antrieb
Anz.	Anzahl
Aufn.	Aufnahme
Außen ∅	Außendurchmesser in mm
B	Flanschbreite
Ballon ∅	Ballondurchmesser in mm
Bel.	Belastung
Bohrer ∅	Bohrerdurchmesser in mm
Breite (B)	Breite in mm
c	Flanschlänge
c1	Flanschlänge 1
c2	Flanschlänge 2
Cu	Kupfer
Cu-Rohr ∅	Kupferrohrdurchmesser in mm
d1	Innendurchmesser
d1/red.	Innendurchmesser reduziert
d2	Lochdurchmesser
d4	Außendurchmesser
db	Dämmwert SNR
E	Länge bis Mitte Loch
Fa.	Farbe
FSt.	Steckermaße
Gasaustritt ∅	Gasaustritt in mm
GL	Gesamtlänge in mm
GL m	Gesamtlänge in m
Gr.	Größe in mm
H1	Höhe 1 in mm
HG	Hammergewicht in g
Hieb L	Hieblänge in mm
Höhe (H)	Höhe in mm
Inh.	Inhalt
Inhalt ml	Inhalt in ml
Innen ∅	Innendurchmesser in mm
kg/100	Gewicht in kg/100 Stück
kg/h	Gasmenge in kg/h
KL	Klingenlänge
KIBr	Klingenbreite
kN	Hubkraft
KZ	Kennziffer
KZ Al	Kennziffer Aluminium
KZ Cu	Kennziffer Kupfer
l	Länge in mm
Loch ∅	Lochdurchmesser in mm
Lok.	Lokator
LQ	Leiterquerschnitt
LQ rm/sm	Nennquerschnitt rm/sm
LQ/red.	Leiterquerschnitt reduziert
M	Gewinde/metrisch
Mat.	Material
max. ml	Volumen Kartusche in ml
max. ∅	max. Kabeldurchmesser in mm
mm ²	Durchmesser in mm ²
N/∅	Nageldurchmesser
ND	Nenndruck in bar
NL	Nagellänge
∅	Querschnitt in mm
∅ mm ²	max. Kabelquerschnitt in mm ²
∅/Bo.	Bolzendurchmesser in mm
∅/Inch	Durchmesser in Inch
∅/nach	∅/nach Schrumpf
∅/vor	∅/vor Schrumpf

∅Se.	Seildurchmesser in mm
PB	Pressbreite
PE/VE	Preis-/Verpackungseinheit
PH	Phillips
PreB	Pressbereich
PZ	Pozidriv
RG	Pressbereich Koaxverbinder
RJ	Pressbereich Modularstecker
Rohr ∅	Rohrdurchmesser in mm
Rolle/G	Rollengewicht in g
s	Materialstärke
SB	Schneidenbreite
Sbl.	Sägeblattlänge
Schaft ∅	Schaftdurchmesser in mm
SchL	Schneidlänge
se	Sektor eindrätig
Seil mm ²	Seilquerschnitt in mm
Seil ∅	Geeignet für Seildurchmesser in mm
sm	Sektor mehrdrätig
Spann ∅	Spanndurchmesser in mm
Stärke (St.)	Stärke in mm
SW	Schlüsselweite
TB/MB	Test-/Messbereich
Tiefe (T)	Tiefe in mm
Trommel/B	Trommelbreite in mm
Trommel/kg	Trommelgewicht in kg
Trommel/∅	Trommeldurchmesser in mm
v1	Verpressung schmal
v2	Verpressung breit
VE	Verpackungseinheit
Zinn %	Zinngehalt in %
ZpZ	Zähne pro Zoll

Index

Index

Art. Nr.	Seite	Art. Nr.	Seite	Art. Nr.	Seite	Art. Nr.	Seite	Art. Nr.	Seite	Art. Nr.	Seite	Art. Nr.	Seite
100241	266	101208	261	101920	209	102520	211	103	436	1044/9,5	492	110100	276
100243	266	101210	261	101922	209	102522	211	103000-1	264	1045/3,2	493	110104	276
100249	266	101211	261	101924	209	102524	211	103002-1	264	105/10	435	110108	276
100250	266	101212/S	261	101940	210	102526	211	103010	265	106	435	110112	276
100252	266	101229/6	261	101942	210	102528	211	103012	265	1060/2	492	110114	276
100257	266	101230	261	101944	210	102530	211	103014	265	1060/3	492	110120	276
100259	266	101484	263	101946	210	102532	211	103016	265	106-2	435	110130	276
100261	266	101486	263	101950	210	102534	211	103018	265	1065	492	110132	276
100366	267	101488	263	101952	210	102536	211	103020	265	1085/1	500	110140	276
100585	268	101490	263	101954	210	102538	211	103022	265	1085/2	500	110142	276
100590	269	101492	263	101956	210	102540	211	103024	265	1085/3	500	110144	276
100592	269	101494	263	101980	210	102550	210	103026	265	1086/1-5	500	110146	276
100594	269	101496	263	101999	210	102552	210	103028	265	1086/1-6	500	110148	276
100596	269	101500	263	101999/PZ	210	102554	210	103030	265	1086/1-8	500	110152	276
100598	269	101502	263	102/10	436	102556	210	103032	265	1087/5	436	110154	276
100600	269	101510	263	102/8	436	102612	260	103034-1	264	1087/7	436	110160	276
100602	269	101520	261	102000/PZ-1	212	102614	260	103070	265	1088	436	110164	276
100606	269	101521	261	102000-1	212	102616	260	103072	265	109/1	443	110170	276
100610	269	101522	261	102001	212	102700/PZ-1	214	103080	262	109/2	443	110172	276
100612	269	101524	261	102002	212	102700-1	214	103082	262	110000	226	110180	276
100614	269	101526	261	102004	212	102701/PZ-1	214	103120	262	110002	226	110182	276
100630	268	101528	261	102005	212	102701-1	214	103122	262	110004	226	110184	276
100632	268	101530	261	102006	212	102702-1	215	103130	261	110006	226	110186	276
100633	268	101532	261	102008	212	102703-1	215	103132	261	110008	226	110188	276
100634	268	101534	261	102010	212	102704-1	215	103134	261	110010	226	110190	276
100635	268	101536	261	102012	212	102705-1	215	103136	261	110012	226	110192	276
100636	268	101538	261	102014	212	102706-1	215	103470	262	110022	226	110194	276
100640	268	101540	261	102016	212	102707-1	215	103472	262	110024	226	110196	276
100645	270	101541	261	102017	212	102710	216	103498	263	110026	226	110198	276
100646	270	101542	261	102018	212	102712	216	103800	245	110028	226	110202	276
100647	270	101544	261	102020	212	102714	216	103809	245	110030	226	110204	276
100648	270	101546	261	102022	212	102716	216	103815	246	110032	226	110206	276
100649	270	101548	261	102030	212	102718	216	103817	246	110034	226	110212	276
100680	267	101550	261	102032	212	102720	216	103824	244	110036	226	110216	276
100694	267	101552	261	102034	212	102722	216	103826	244	110039/EN	234	110222	276
100700	246	101554	261	102036	212	102724	216	104/10	441	110040/EN	238	110250	276
100704	266	101560	262	102040	212	102726	216	104/3	441	110042	226	110252	276
100704 A	266	101562	262	102042-1	212	102730	216	104/4	441	110044	226	110260	226
100712	266	101604	260	102044	212	102732	216	104/5	441	110046	226	110262	226
100713	266	101606	260	102052	213	102734	216	104/6	441	110048	226	110264	226
100714	266	101608	260	102060	212	102736	216	104/8	441	110050	226	110266	226
100715	266	101610	260	102062	212	102740	216	104000	267	110052	226	110268	226
100716	266	101612	260	102064	212	102742	216	104002	267	110054	226	110270	226
100718 A	266	101614	260	102066	212	102744	216	104004	267	110055/EN	234	110272	226
100720	266	101640	260	102068	212	102746	216	104006	273	110056/EN	234	110274	226
100721	266	101642	260	102070	212	102748	216	104008-1	263	110058/EN	238	110276	226
100723	266	101644	260	102072	212	102750	216	104009	274	110060	226	110278	226
100728	266	101646	260	102110	270	102752	216	104010	266	110062	226	110280	226
100729	266	101648	260	102112	270	102760	216	104020-1	274	110064	226	110282	226
100729 A	266	101650	260	102114	270	102762	216	104022-1	274	110065/EN	234	110284	226
100734	266	101684	260	102116	270	102764	216	104030	273	110066/EN	238	110286	226
100736	266	101686	260	102118	271	102766	216	104090	213	110067/EN	238	110288	226
100738	266	101688	260	102120	271	102768	216	1044/1,0	492	110068/EN	238	110290	226
100741	266	101690	260	102124	271	102770	216	1044/1,5	492	110070	226	110300	227
100742	266	101850	210	102126	271	102772	216	1044/10,0	492	110071	234	110302	227
100902	269	101852	210	102130	271	102780	216	1044/10,5	492	110073	234	110304	227
100903	269	101854	210	102131	271	102782	216	1044/11,0	492	110074	226	110306	227
100904	269	101856	210	102132	271	102784	216	1044/11,5	492	110075	234	110308	227
100905	269	101858	210	102134	271	102785-1	214	1044/12,0	492	110076	226	110310	227
100906	269	101860	210	102152	270	102790	216	1044/12,5	492	110078	226	110312	227
100908	269	101862	210	102154	270	102792	216	1044/13,0	492	110080	226	110314	227
100909	269	101864	210	102155	270	102870	206	1044/2,0	492	110081	226	110316	227
100915	268	101866	210	102166	270	102872	206	1044/2,5	492	110083	226	110318	227
100917	268	101870	209	102172	270	102879	206	1044/3,0	492	110084	226	110320	227
100921	269	101872	209	102174	270	102914	207	1044/3,5	492	110085	226	110322	227
100927	269	101874	271	102176	271	102916	207	1044/4,0	492	110087	226	110324	227
100941	268	101876	271	102178	271	102917	207	1044/4,5	492	110089	226	110331/EN	234
100943	268	101879	209	102188	271	102918	207	1044/5,0	492	110090	276	110332/EN	238
100961	269	101880	271	102190	271	102920	207	1044/5,5	492	110091	226	110335/EN	234
100965	269	101882	271	102198	271	102942	207	1044/6,0	492	110092	276	110336/EN	238
100967	269	101910	209	102200	271	102944	207	1044/6,5	492	110093	226	110337/EN	234
101/10	436	101912	209	102204	271	102952	207	1044/7,0	492	110094	276	110338/EN	238
101200	261	101914	209	102210	272	102954	207	1044/7,5	492	110095	226	110339/EN	238
101202	261	101916	209	102212	272	102980	208	1044/8,0	492	110096	276	110340/EN	238
101204	261	101917	209	102216	272	102999	207	1044/8,5	492	110097	226	110342/EN	238
101206	261	101918	209	102512	211	102999/PZ	207	1044/9,0	492	110099	226	110344/EN	238

Art. Nr.	Seite	Art. Nr.	Seite	Art. Nr.	Seite	Art. Nr.	Seite	Art. Nr.	Seite	Art. Nr.	Seite	Art. Nr.	Seite
110346/125	238	110698	287	110754/13	281	110902	277	120060	256	129-12/32	438	1374/210x8	493
110346/250	239	110700	278	110754/14	281	110902/10	277	120062	256	129-13/13	439	1374/460x10	493
110346/EN	238	110700/EN	234	110754/15	281	110902/12	277	120064	256	129-14/6	439	1374/460x12	493
110348/125	238	110701	278	110754/16	281	110902/13	277	120069	256	129-3/250	438	1374/460x14	493
110348/250	239	110702	279	110754/17	281	110902/14	277	120070	256	129-30	439	1374/460x16	493
110348/EN	238	110702/EN	234	110754/18	281	110902/17	277	120071	256	129-7/125	440	1374/460x18	493
110350/125	238	110703/10	279	110754/19	281	110902/19	277	120072	256	129-9/1/2	440	1374/460x20	493
110350/250	239	110703/11	279	110754/20	281	110902/8	277	120073	256	130004	258	1374/460x24	493
110350/EN	238	110703/12	279	110754/21	281	110902/9	277	120074	256	130006	258	1374/600x12	493
110352/125	238	110703/13	279	110754/22	281	111/2	442	120077	256	130042	258	1374/600x16	493
110352/250	239	110703/4	279	110754/24	281	111737	280	120078	256	130044	258	1377	503
110352/EN	238	110703/45	279	110754/26	281	112/1,5	443	120079	256	130064	258	1379-3/10	497
110354/125	238	110703/5	279	110754/27	281	112/10	443	120087	252	130066	258	1379-3/12	497
110354/250	239	110703/55	279	110754/28	281	112/11	443	120088	252	130068	258	1379-3/5	497
110354/EN	238	110703/6	279	110754/30	281	112/12	443	120089	256	130200	322	1379-3/6	497
110356/125	238	110703/7	279	110754/32	281	112/13	443	120094	240	130201	322	1379-3/8	497
110356/250	239	110703/8	279	110755	281	112/14	443	120095	256	130202	322	1379-4	497
110356/EN	238	110703/9	279	110756	281	112/15	443	120096	256	130203	322	1379-6	498
110358/125	238	110704	240	110757	281	112/17	443	120100	240	130204	322	1380/114	502
110358/250	239	110705	240	110758	281	112/19	443	120101	240	130206	322	1380/121	502
110358/EN	238	110706	279	110759	279	112/2	443	120102	240	130208	322	1380/22	502
110360/125	238	110709	240	110760	279	112/2,5	443	120103	240	130209	322	1380/25	502
110360/250	239	110710	235	110780	277	112/22	443	120104	240	130210	322	1380/29	502
110360/EN	238	110711	279	110782	277	112/24	443	120106	251	130211	322	1380/32	502
110362/125	238	110712	235	110798	278	112/3	443	120109	249	130212	322	1380/35	502
110362/250	239	110713	235	110810	230	112/4	443	120111	252	130214	322	1380/38	502
110362/EN	238	110714	235	110812	230	112/5	443	120112	252	130310	296	1380/44	502
110363/EN	234	110715	235	110813	230	112/6	443	120115	252	130312	296	1380/51	502
110364/EN	234	110716	235	110814	230	112/7	443	120116	252	130314	296	1380/57	502
110365/EN	234	110717	235	110816	230	112/8	443	120120	252	130316	296	1380/64	502
110366/EN	234	110718	279	110818	230	112/9	443	120122	252	130319	298	1380/68	502
110367/EN	234	110719	279	110820	230	114	442	120160	255	130321	298	1380/75	502
110368/EN	234	110720	279	110822	230	115/2	443	120162	255	130322	296	1380-1/105	502
110369/EN	234	110721	279	110824	230	1180	558	120164	255	130323	299	1380-1/70	502
110371/EN	234	110722	279	110826	230	120002	240	120166	255	130328	297	1380-2/1	503
110373/EN	238	110723	279	110828	230	120003	249	120168	255	130336	297	1380-2/2	503
110374/EN	238	110724	279	110830	230	120004	248	120200	255	130343	301	1380-3/1	503
110375/EN	238	110725	279	110832	230	120005	248	120300/10	250	130344	300	1380-3/2	503
110376/EN	238	110726	279	110834	230	120006	248	120300/11	250	130346	300	1381	495
110377/EN	238	110727	279	110836	230	120006 561	248	120300/6	250	130348	297	1381-1/10	494
110378/EN	238	110728	279	110838	230	120006 564 S	248	120300/7	250	130352	301	1381-1/110	494
110379/EN	238	110729	279	110840	230	120006 587	248	120300/8	250	130360	302	1381-1/12	494
110456/EN	234	110731	280	110842	230	120007	248	120300/9	250	130361	302	1381-1/14	494
110457/EN	234	110733	280	110844	230	120007/1	248	120302/10	250	130364	303	1381-1/18	494
110458/EN	234	110735	280	110846	230	120008	251	120302/11	250	130366	303	1381-1/20	494
110555	227	110737/10	280	110848	230	120008 GELB	251	120302/9	250	1315/120-10	525	1381-1/25	494
110556	227	110737/11	280	110860	230	120008 ROT	251	120304/10	250	1315/120-12	525	1381-1/32	494
110557	227	110737/12	280	110861	234	120008 WEISS	251	120304/11	250	1340/250	525	1381-1/35	494
110558	224	110737/13	280	110862	238	120010	251	120304/9	250	1341/250	525	1381-1/40	494
110559	224	110737/14	280	110864	230	120011	249	120310	250	1342/200	525	1381-1/45	494
110561	224	110737/15	280	110866	230	120012	249	121020/10	248	1362	454	1381-1/50	494
110581	34	110737/16	280	110868	230	120014	252	121020/11	248	1365	454	1381-1/55	494
110583	278	110737/17	280	110869	231	120015	252	121020/9	248	1366-2/10	492	1381-1/6	494
110585	278	110737/18	280	110870	227	120016	252	121021/10	248	1366-2/14	492	1381-1/60	494
110590	277	110737/19	280	110871	231	120017	252	121022/10	248	1366-2/6	492	1381-1/68	494
110592	277	110737/20	280	110872	227	120018	252	121023/10	248	1366-2/8	492	1381-1/75	494
110594	277	110737/21	280	110873	235	120028	249	121024/10	248	1368	493	1381-1/8	494
110596	277	110737/22	280	110874	227	120029	249	122	437	1368-1/10	493	1381-1/82	494
110605	284	110737/24	280	110876	227	120030	255	123-1/110	438	1368-1/13	493	1381-4	496
110607	284	110737/6	280	110878	227	120031	255	123-7/10	439	1368-1/14	493	1381-6	496
110608	284	110737/7	280	110880	227	120033	255	123-7/13	439	1368-1/5	493	1381-7	495
110609	285	110737/8	280	110882	227	120034	251	123-7/6	439	1368-1/6	493	1382	502
110610	284	110737/9	280	110884	227	120037	249	123-7/8	439	1368-1/8	493	1384	502
110672	283	110738	280	110886	227	120040	255	127-1	437	1374/110x6	493	1385-1/10	498
110674	278	110739	280	110888	227	120041	251	127-2	439	1374/160x10	493	1385-1/12	498
110674/K	278	110741	280	110890	227	120042	255	129-100	439	1374/160x12	493	1385-1/14	498
110676	280	110745	280	110892	227	120044	255	129-12/10	438	1374/160x14	493	1385-1/5	498
110676/K	280	110747	279	110900	277	120046	255	129-12/11	438	1374/160x15	493	1385-1/6	498
110677	281	110749	279	110900/10	277	120048	255	129-12/13	438	1374/160x5	493	1385-1/8	498
110677/K	281	110751	281	110900/12	277	120049	256	129-12/14	438	1374/160x6	493	1385-6	497
110678	282	110752	281	110900/13	277	120050	256	129-12/17	438	1374/160x8	493	1386/68	498
110691	286	110753	281	110900/14	277	120051	218	129-12/19	438	1374/210x10	493	1386/82	498
110692	286	110754	279	110900/17	277	120052	218	129-12/22	438	1374/210x12	493	1391/6	525
110693	286	110754/10	281	110900/19	277	120057	256	129-12/24	438	1374/210x14	493	140180	342
110696	287	110754/11	281	110900/8	277	120058	256	129-12/26	438	1374/210x16	493	140190	342
110697	286	110754/12	281	110900/9	277	120059	256	129-12/29	438	1374/210x18	493	140192	342

Index

Art. Nr.	Seite	Art. Nr.	Seite	Art. Nr.	Seite	Art. Nr.	Seite	Art. Nr.	Seite	Art. Nr.	Seite	Art. Nr.	Seite
140210	342	143126	94	143338	98	150239	90	160050	424	170128	419	1745/300	512
140214	342	143128	94	143340	98	150240	254	160052	424	170129	419	1746/100	512
140216	342	143130	94	143342	98	150241	90	160054	424	170140	414	1746/150	512
140218	342	143132	94	143344	413	150243	90	160060	424	170141	414	1747/225	514
140220	342	143134	94	143345	413	150245	90	160062	424	170142	414	1750/150	513
140222	342	143136	94	143346	413	150247	90	160070	424	170150	414	1750/200	513
140224	342	143150	95	143348	413	150258	254	160072	424	170152	414	1750/280	513
140226	342	143152	95	143398	100	150270	254	160074	424	170153	414	1751/115	512
140228	342	143154	95	143400	100	150274	254	160090	423	170154	414	1752/200	514
140230	342	143156	95	143402	100	150275	254	160092	423	170156	415	1753/200	514
140232	342	143160	95	143404	100	150276	254	160094	423	170158	415	1754/225	513
140234	342	143162	95	143406	100	150277	254	160096	423	170160	415	1755/150	513
140236	342	143164	95	143420	102	150278	254	160100	423	170162	415	1756/75	514
140238	342	143166	95	143422	102	150279	254	160102	423	170164	416	1757/150	512
140240	342	143168	95	143424	102	150280	254	160112	423	170166	415	1757/225	512
140242	342	143170	95	143430	103	150302	255	160114	423	170170	415	1757/300	512
140244	342	143172	95	143432	103	150304	255	160130	423	170172	416	1758/105	514
140246	342	143174	95	143434	103	150306	255	160142	422	170174	413	1758/55	514
140248	342	143176	95	143440	103	150308	255	160144	422	170180	416	1759/150	513
140250	342	143178	95	143441	103	150310	255	160146	422	170200	411	1759/225	513
140252	342	143180	95	143442	103	150312	255	160150	422	170202	411	1759/280	513
140254	342	143182	95	143443	103	150314	255	160190	422	170206	410	1761/150	512
140256	342	143184	95	143444	103	150316	255	160402	424	170210	410	1761/225	512
140258	342	143186	95	143500	91	150318	255	160404	424	170212	410	1762/150	512
140260	342	143187	95	143502	91	150320	255	160406	424	170214	410	1762/225	512
140262	342	143188	97	143503	91	150322	255	160408	424	170216	410	180008	320
140510	308	143190	95	143505	91	150340	257	160414	424	170220	411	180010	320
140520	308	143200	95	143506	91	150342	257	160416	424	170222	412	180012	320
140530	308	143202	95	143507	91	150343	257	160418	424	170224	412	180042	320
1409/1000	524	143204	95	143508	91	150344	257	160420	424	170226	412	180044	320
1409/1250	524	143210	96	143509	91	150345	257	160422	424	170232	412	180062	320
1409/1500	524	143212	96	1470/300	524	150360	257	160424	424	170234	411	180064	320
143000	92	143214	96	1470/500	524	150362	257	160426	424	170236	412	180076	320
143002	92	143216	96	150002	312	150364	257	160430	424	170238	413	180082	320
143002/ECO	92	143218	96	150004	312	150366	257	160442	424	170240	413	180084	320
143004	92	143220	96	150006	312	150368	257	160444	424	170250	411	180090	320
143006	92	143222	96	150008	312	150370	257	160446	424	170254	411	180092	320
143008	92	143224	96	150010	312	150375 BLAU	257	160450	424	170400	420	180094	320
143010	92	143226	96	150012	313	150375 GRÜN	257	160452	424	170402	420	180110	320
143012	92	143228	96	150015 B	307	150375 ROT	257	160454	424	170404	420	180120	320
143014	92	143230	96	150015 G	307	150377	251	1608/60	430	170406	418	180170	320
143016	92	143232	96	150015 R	307	150450	90	1609/60	430	1705/12	520	180173	320
143018	92	143250	96	150015/1	307	150452	90	1609-1/60	430	1705/15	520	180182	321
143020	92	143252	96	150019	308	150454	90	1616/620	430	1705/18	520	180184	321
143024	92	143254	96	150024	312	150456	90	1636/40	485	1705/22	520	180186	321
143026	92	143256	96	150025	307	150458	90	1638/150	486	1705/28	520	180188	321
143028	92	143258	96	150026	312	150462	90	1640/150	486	1706/12	520	180200	321
143030	92	143260	96	150027	307	150464	90	1644/250	485	1706/15	520	180202	321
143050	93	143262	96	150028	312	150466	90	1644/500	485	1706/18	520	180232	321
143052	93	143264	96	150029	313	150468	90	1645/20	486	1706/22	520	180274	321
143054	93	143266	97	150033	313	150470	90	1646/500	486	1706/28	520	180276	321
143056	93	143270	96	150036	240	150476	90	1646-1/250-1,0	486	1706-1/15	520	180290	321
143058	93	143272	96	150037	240	150478	90	1646-1/500-1,0	486	1706-1/18	520	180292	321
143060	93	143274	96	150038	240	150480	90	1646-1/500-1,5	486	1706-1/22	520	180295	240
143062	93	143276	96	150039	313	150482	90	1649	484	1708/3	520	180297	240
143064	93	143278	96	150090	307	150560	91			1708/4	520	180300	321
143066	93	143280	96	150152	90	150562	91			1708/5	520	180302	321
143068	93	143300	98	150154	90	150601	419	1653-1/250	521	1708-1/3	520	180321	320
143070	93	143302	98	150156	90	160000	424	1654-1/250	521	1708-1/4	520	180323	321
143072	93	143304	98	150158	90	160002	424	1655-1/250	521	1709/40x20	520	180334	321
143100	94	143306	98	150200	90	160004	424	1658-1/250	521	1709-1/80	520	180346	321
143102	94	143308	98	150202	90	160006	424	1664/200	521	1710	520	180464	320
143104	94	143310	98	150204	90	160008	424	1666-1/250	521	1724/300	506	180466	320
143105	94	143312	98	150206	90	160012	424	170100	417	1726/146	506	180468	320
143106	94	143314	98	150208	90	160014	424	170101	417	1728/146	506	180470	320
143108	94	143316	98	150210	90	160016	424	170102	416	1729/146	506	180474	320
143110	94	143318	98	150220	90	160018	424	170103	417	1730/146	507	180500	334
143111	94	143320	98	150222	90	160020	424	170104	417	1731/146	507	180502	334
143112	94	143322	98	150224	90	160022	424	170106	418	1732/146	507	180504	334
143114	94	143324	98	150226	90	160024	424	170108	418	1738/300	507	180506	334
143116	94	143326	98	150228	90	160026	424	170110	418	1739/300	507	180508	334
143117	94	143328	98	150230	90	160028	424	170112	418	1740/300	507	180510	334
143118	94	143330	98	150232	90	160030	424	170114	416	1743/150	514	180512	334
143120	94	143332	98	150234	90	160042	424	170116	418	1743/200	514	180513	334
143122	94	143334	98	150236	90	160044	424	170126	419	1745/150	512	180514	334
143124	94	143336	98	150238	90	160046	424	170127	419	1745/200	512	180515	334

Art. Nr.	Seite	Art. Nr.	Seite	Art. Nr.	Seite	Art. Nr.	Seite	Art. Nr.	Seite	Art. Nr.	Seite	Art. Nr.	Seite
180516	334	200105	8	200630	24	210313	291	210789	39	211682	44	212226	37
180517	334	200109	223	200632	24	210350	291	210791	46	211690	52	212228	37
180518	334	200110	223	200634	24	210388	219	210799	45	211692	52	212372	79
180519	334	200111	11	200636	26	210390	219	210802	42	211695	43	212376	79
180520	334	200112	11	200637	26	210394	291	210804	38	211697	52	212380	79
180521	334	200113	12	200638	26	210396	291	210805	46	211708	292	212382	79
180523	334	200114	12	201000	9	210397	291	210805 K	46	211720	292	212384	79
180525	334	200115	13	201002	9	210398	291	210808	42	211722	292	212388	79
180530	334	200116	12	201002/VDE	222	210556	292	210818	38	211805	39	212390	79
180532	334	200119	13	201010	225	210562	292	210819	39	211810	39	212392	79
180534	334	200120	222	201012	225	210583	220	210820	38	211816	38	212394	79
1830	448	200123	223	201040	24	210584	291	210824	38	211818	39	212396	79
190126	322	200124	15	201042	24	210588	220	210826	38	211850	293	212580	79
190130	322	200126	15	201044	24	210592	292	210827	42	211852	293	212581	79
190132	322	200127	222	201045	25	210594	292	210830	46	211854	293	212582	79
200000	225	200128	222	201046	24	210596	292	210836	46	211856	293	212583	79
200002	225	200129	222	201048	24	210616	291	210838	46	211858	293	212584	79
200003	225	200130	224	201050	24	210617	291	210840	46	211860	293	212585	79
200004	225	200131	15	201052	24	210618	291	210841	38	211862	293	212586	79
200005	225	200132	224	201054	24	210620	28	210842	38	211864	293	212587	79
200006	325	200140	326	201058	25	210622	28	210842/E	52	211866	294	212588	79
200007	225	200141	223	201059	26	210624	28	210845	42	211868	294	2126/7	447
200008	324	200149	224	201085	8	210644	291	210849	43	211870	294	2128	448
200009	225	200151	15	201086	8	210648	220	210850	46	211872	294	212804	39
200010	324	200153	7	201087	8	210682	39	210853	46	211874	294	212806	39
200011	324	200155	7	201088	8	210684	28	210857	47	211875	294	213000	47
200012	324	200170	10	2036	448	210685	29	210865	47	211876	294	213002	47
200013	225	200173	10	2066/100	446	210686	29	210867	47	211880	294	213004	47
200014	324	200175	10	2066/80	446	210691	28	210869	47	211928	31	213006	47
200016	324	200177	12	2070/125	446	210692	28	210871	47	211928/1	31	213008	47
200018	324	200178	14	2070/150	446	210693	30	210979	39	211930	31	213010	47
200021	325	200178/B	14	2073-8/100	447	210693/1	30	210979/B	39	211930/1	31	213012	47
200022	24	200178/C	14	2073-8/125	447	210695	29	211060	240	211932	31	213014	47
200023	24	200178/S	14	2073-8/150	447	210695/E	29	211062	240	211932/1	31	213020	48
200023/M	24	200178/S1	14	2073-8/75	447	210696	29	211064	240	211934	31	213022	48
200024	24	200178/S2	14	2079-18/1	447	210696/2	29	211080	292	211960	53	213024	48
200025	325	200179	13	2079-18/2	447	210697	30	211198	217	211962	53	213026	48
200025/KL	325	200181	10	2079-8/1	447	210698	29	211199	217	211963	53	213028	48
200027	325	200183	11	2079-8/2	447	210699	30	211200	217	211964	53	213030	48
200028	326	200185	7	2080/1	446	210700	257	211202	217	211965	53	213032	48
200030	326	200187	34	2080/2	446	210702	257	211203	217	211968	53	213034	48
200031	25	200188	34	2080-1/1	446	210704	257	211204	217	211969	53	213036	48
200032	325	200190	326	2080-1/2	446	210710	257	211206	217	211970	53	213038	48
200033	26	200192	326	2088/145	447	210712	257	211207	217	211971	53	213040	48
200036	25	200193	223	2088-1/145	448	210714	257	211208	217	211972	53	213042	48
200037	25	200194	326	21/250	429	210729	30	211209	217	211973	53	213044	48
200038	25	200195	223	210052	290	210730	30	211210	217	211974	53	213046	48
200039	26	200196	326	210053	290	210731	257	211211	217	211980	53	213048	48
200040	25	200197	10	210054	290	210732	257	211212	218	211981	53	213050	47
200042	25	200198	223	210056	219	210733	257	211213	217	211982	53	213077	50
200043	25	200199	11	210058	219	210761	42	211214	217	211985	53	213078	50
200044	25	200201	222	210067	290	210761/E	52	211216	218	211990	53	213080	50
200046	25	200209	325	210068	290	210762	44	211217	217	211991	53	213080/E	51
200050	25	200214	7	210069	290	210762/E	52	211219	217	211992	53	213082	43
200051	325	200215	7	210100	219	210763	38	211221	218	211993	53	213082/E	51
200057	28	200216	7	210102	219	210763/E	52	211223	218	211994	53	213084	37
200059	326	200217	7	210110	219	210764	45	211225	218	211995	53	213084/E	51
200068	26	200218	7	210117	219	210764/E	52	211226	218	211996	53	213086	50
200069	26	200219	7	210119	219	210765	38	211228	218	211997	53	213086/E	51
200072	7	200280	327	210156	290	210765/E	52	211650	38	211998	53	213088	38
200073	9	200284	327	210157	290	210767	43	211652	38	211999	53	213090	42
200073/MK	9	200285	327	210158	290	210767/E	52	211656	43	212000	53	213092	45
200081	224	200286	327	210263	221	210768	38	211657	37	212005	37	213094	44
200081/MK	224	200287	327	210264	221	210770	292	211657/E	52	212007	53	213098	51
200086	8	200288	327	210265	221	210771	45	211658	43	212008	53	213098/E	51
200086/VDE	220	200290	327	210266	221	210772	45	211659	37	2122	446	213100	51
200087	9	200292	327	210267	221	210774	45	211659/E	52	212200	37	213102	51
200088	8	200304	327	210270	219	210776	292	211660	43	212206	37	213102/E	51
200088/VDE	220	200310	327	210296	219	210777	44	211662	43	212208	37	2139	450
200089	11	200520	34	210297	221	210778	45	211672	38	212210	37	2142	450
200095	9	200520/1	34	210298	221	210779	45	211672/E	52	212212	37	2142-1	450
200095/MK	9	200522	34	210299	221	210784	52	211674	38	212214	37	2145	450
200099	9	200524	34	210300	221	210784/E	52	211676	38	212216	37	215000	54
200099/MK	9	200524/1	34	210301	221	210785	44	211676/E	52	212218	37	215002	54
200100	10	200526	34	210302	221	210786	44	211678	38	212220	37	215004	54
200104	10	200528	34	210303	219	210788	39	211680	43	212222	37	215006	54

Index

Art. Nr.	Seite	Art. Nr.	Seite	Art. Nr.	Seite	Art. Nr.	Seite	Art. Nr.	Seite	Art. Nr.	Seite	Art. Nr.	Seite
215008	54	215242	56	216018/V	72	216132	73	216428-1-N	21	216680	68	216813	68
215010	54	215244	56	216020	72	216134	73	216428-1-NO	21	216682	68	216814	67
215012	54	215246	56	216020/AL	72	216136	73	216430-1	21	216684	68	216814/AL	68
215014	54	215248	56	216020/V	72	216138	73	216430-1-N	21	216686	68	216814/V	67
215016	54	215250	56	216022	72	216140	73	216430-1-NO	21	216690	77	216815	68
215018	54	215503	78	216022/AL	72	216142	73	216434-1	20	216691	77	216816	67
215020	54	215511	78	216022/V	72	216148	73	216434-1-N	20	216760-1	61	216816/AL	68
215022	54	215513	78	216024	72	216150	73	216434-1-NO	20	216760-1-N	61	216816/V	67
215024	54	215523	78	216024/AL	72	216152	73	216435-1	20	216760-1-NO	61	216817	68
215026	54	215525	78	216024/V	72	216154	73	216435-1-N	20	216761	61	216818	67
215028	54	215527	78	216026	72	216156	73	216435-1-NO	20	216762	61	216818/AL	68
215030	54	215529	78	216026/AL	72	216160	73	216436/F-1	20	216763	61	216818/V	67
215032	54	215531	78	216026/V	72	216162	73	216436/F-1-N	20	216764	61	216819	68
215034	54	215533	78	216028	72	216164	73	216436/F-1-NO	20	216765	62	216820	67
215036	54	215641	63	216028/AL	72	216166	73	216436-1	20	216766	62	216820/AL	68
215038	54	215642	63	216028/V	72	216168	73	216436-1-N	20	216767	62	216820/V	67
215040	54	215643	63	216030	72	216170	73	216436-1-NO	20	216768	61	216821	68
215042	54	215644	63	216030/V	72	216172	73	216503-1	71	216770	87	216822	67
215044	54	215645	63	216032	72	216174	73	216503-1-N	71	216772	88	216822/AL	68
215046	54	215646	63	216032/V	72	216176	73	216503-1-NO	71	216775	88	216822/V	67
215048	54	215650	63	216036	72	216178	73	216552	73	216776	87	216823	68
215050	54	215651	63	216038	72	216180	73	216554	73	216777	87	216824	67
215100	55	215652	63	216040	72	216182	73	216556	73	216778	87	216824/AL	68
215102	55	215653	63	216042	72	216236	79	216562	73	216778/L	87	216824/V	67
215104	55	215654	63	216042/AL	72	216250	79	216564	73	216779	87	216826	67
215106	55	215655	63	216044	72	216254	78	216566	73	216779/L	87	216826/AL	68
215108	55	215765	63	216044/AL	72	216304	79	216570	73	216780	87	216826/V	67
215110	55	215770/M-1	63	216046	72	216306	79	216574	73	216780/L	87	216828	67
215112	55	215770/M-1-N	63	216046/AL	72	216308	79	216576	73	216781	87	216828/AL	68
215114	55	215770/M-1-NO	63	216048	72	216310	79	216578	73	216781/L	87	216828/V	67
215116	55	215770-1	63	216048/AL	72	216312	79	216580	73	216782	87	216830	67
215118	55	215770-1-N	63	216050	72	216314	79	216582	73	216782/L	87	216830/V	67
215120	55	215770-1-N	63	216052	72	216316	79	216601-1	69	216783	87	216831-SET	66
215122	55	215770-1-NO	63	216052/AL	72	216318	79	216601-1-N	69	216783/L	87	216832	67
215124	55	215800	64	216054	72	216320	79	216601-1-NO	69	216784	87	216834	67
215126	55	215852	64	216054/AL	72	216322	79	216622-1	70	216784/L	87	216836	67
215128	55	215854	64	216056	72	216324	79	216622-1-N	70	216785	87	216838	67
215130	55	215856	64	216056/AL	72	216326	79	216622-1-NO	70	216785/L	87	216840	67
215142	55	215858	64	216060	72	216328	79	216660	75	216786	87	216840/AL	68
215144	55	215859	64	216060/AL	72	216330	79	216660/B	76	216786/L	87	216840/AL-SET	66
215146	55	215860	64	216062/AL	72	216332	79	216660/L	76	216787	87	216842	67
215148	55	215861	64	216064	72	216334	79	216661	76	216787/L	87	216842/AL	68
215150	55	215862	64	216065	72	216336	79	216663/M-1	75	216788	87	216844	67
215152	55	215864	64	216066	72	216338	79	216663/M-1-N	75	216788/L	87	216844/AL	68
215154	55	215866	64	216067	72	216340	79	216663/M-1-NO	75	216789	87	216846	67
215156	55	215868	64	216068	72	216348	80	216663-1	75	216789/L	87	216846/AL	68
215164	55	215869	64	216069	72	216352	80	216663-1-N	75	216790	88	216848	67
215166	55	215870	64	216070	72	216355	79	216663-1-NO	75	216791	88	216850	67
215168	55	215872	64	216071	72	216357	80	216665	75	216792	88	216850/AL	68
215170	55	215881/M-1	64	216072	72	216359	88	216665-U	62	216793	88	216852	67
215172	55	215881/M-1-N	64	216074	72	216364	80	216666	76	216794	88	216852/AL	68
215200	56	215881/M-1-NO	64	216076	72	216402	18	216666-U	62	216800-1	65	216854	67
215201	56	215881-1	64	216078	72	216404	18	216666-M-1	76	216800-1-N	65	216854/AL	68
215202	56	215881-1-N	64	216080	72	216408	18	216667/M-1	76	216801-1-NO	65	216856	67
215203	56	215881-1-N	64	216082	72	216410	18	216667/M-1-N	76	216801/M-1	65	216856/AL	68
215204	56	215881-1-NO	64	216084	72	216415	18	216667/M-1-NO	76	216801/M-1-N	65	216858/AL	68
215205	56	215946	71	216086	72	216416	19	216667-1	76	216801/M-1-NO	65	216863	68
215206	56	215980	71	216088	73	216416/850	19	216667-1-N	76	216801-1	65	216865	68
215207	56	216004	69	216090	73	216417	19	216667-1-NO	76	216801-1-N	65	216867	68
215208	56	216005	70	216092	73	216418-1	20	216668/M-1	77	216801-1-NO	65	216869	68
215210	56	216008	72	216094	73	216418-1-N	20	216668/M-1-N	77	216802	66	216871	68
215212	56	216008/V	72	216096	73	216418-1-NO	20	216668/M-1-NO	77	216804	66	216873	68
215214	56	216010	72	216098	73	216419-1	20	216669/M-1	74	216805-SET	66	216875	68
215216	56	216010/V	72	216100	73	216419-1-N	20	216669/M-1-N	74	216806	67	216877	68
215218	56	216012	72	216112	73	216419-1-NO	20	216669/M-1-NO	74	216806/V	67	216878	67
215220	56	216012/AL	72	216114	73	216421	19	216669-1	74	216807	66	216880	67
215222	56	216012/V	72	216116	73	216422-1	21	216669-1-N	74	216808	67	216882	67
215224	56	216014	72	216118	73	216422-1-N	21	216669-1-NO	74	216808	67	216884	67
215226	56	216014/AL	72	216120	73	216422-1-NO	21	216669-1-N	74	216808/V	67	216886	67
215228	56	216014/V	72	216122	73	216424-1	21	216669-1-NO	74	216810	67	216888	67
215230	56	216016	72	216123	73	216424-1-N	21	216670	68	216810/V	67	216890	67
215232	56	216016/AL	72	216124	69	216424-1-NO	21	216672	68	216812/AL	68	216892	67
215234	56	216016/V	72	216125	70	216425-1	21	216674	68	216812/AL-SET	66	216894	67
215236	56	216018	72	216126	73	216425-1-N	21	216676	68	216812/V	67	216896	67
215238	56	216018/AL	72	216128	73	216428-1	21	216678	68			216898	67
215240	56			216130	73							216899	67

Art. Nr.	Seite	Art. Nr.	Seite	Art. Nr.	Seite	Art. Nr.	Seite	Art. Nr.	Seite	Art. Nr.	Seite	Art. Nr.	Seite
216926	67	217638	86	220229	388	220450	236	221134	406	230314/R	330	230628	331
216928	67	217640	86	220232	383	220452	236	221135	406	230314/TIN	330	230630	331
216930	67	217642	86	220235	382	220454	236	221136	406	230330	331	230634	331
216932	67	217644	86	220239	393	220456	236	221137	406	230331	331	230636	331
216934	67	217646	86	220244	389	220458	236	221138	406	230332	331	230676	335
216936	67	217650	86	220248	377	220460	236	221277	360	230334	331	230676/K	335
216938	67	217652	86	220252	384	220462	236	221278	361	230338	331	230677	335
216940	67	217654	86	220254	384	220464	236	221279	361	230340	331	230677/K	335
216942	67	217660	86	220263	397	220466	236	221280	360	230342	331	230679	335
216944	67	217662	86	220264	397	220468	236	230002	340	230344	331	230681/K	335
216946	67	217664	86	220265	355	220470	236	230010	330	230346	331	230682	342
216952	67	217666	86	220267	380	220478	236	230020	330	230352	331	230683	342
216954	67	220006	358	220268	381	220480	236	230020/CO	330	230354	331	230689	336
216956	67	220014	370	220269	379	220482	236	230030	330	230356	331	230691	336
216958	67	220016	358	220272	386	220484	236	230030/CO	330	230358	331	230701	336
216960	67	220017	227	220273	383	220486	236	230032	330	230360	331	230702	336
216962	67	220022	370	220280	359	220488	236	230032/CO	330	230362	331	230704	336
216964	67	220023	376	220281	359	220490	236	230040	330	230364	331	230705	336
216966	67	220027	380	220282	359	220492	236	230040/CO	330	230370	331	230706	336
216968	67	220028	376	220292	357	220494	236	230050	330	230372	331	230708	336
216970	67	220031	376	220293	368	220500	362	230050/CO	330	230376	331	230709	336
216972	67	220033	394	220294	368	220506	358	230060	330	230378	331	230711	336
216984	68	220038	377	220298	369	220510	363	230060/CO	330	230380	331	230720	336
216985	68	220040	388	220299	378	220510	365	230064	330	230382	331	230721	336
216986	68	220042	376	220303	394	220516	365	230064/CO	330	230395	332	230722	336
216987	68	220043	392	220307	385	220560	362	230066	330	230396	332	230723	336
216988	68	220048	377	220309	382	220576	228	230066/CO	330	230397	332	230725	336
217010	40	220053	355	220311	378	220577	228	230070	330	230398	332	230727	336
217020	40	220054	371	220313	358	220578	228	230070/CO	330	230400	331	230731	336
217030	40	220060	370	220319	396	220579	228	230080	330	230402	331	230732	331
217040	40	220061	356	220323	396	220580	228	230080/CO	330	230404	331	230734	331
217050	53	220064	370	220329	385	220581	228	230084	330	230406	331	230736	331
217052	53	220066	370	220355	405	220582	228	230084/CO	330	230408	331	230738	331
217056	53	220068	377	220356	405	220583	228	230090	330	230410	331	230740	331
217058	53	220070	370	220366	356	220584	228	230090/CO	330	230412	331	230742	331
217060	53	220076	378	220368	356	220585	228	230100	330	230414	331	230746	331
217062	53	220079	395	220370	237	220586	228	230100/CO	330	230430	332	230800	343
217064	53	220095	356	220372	402	220587	228	230110	330	230431	332	230802	343
217066	53	220103	355	220374	405	220588	228	230110/CO	330	230432	332	230804	343
217068	53	220105	355	220375	405	220589	228	230120	330	230433	332	230806	343
217070	53	220110	371	220376	405	220590	228	230120/CO	330	230434	332	230808	343
217072	53	220112	371	220377	405	220591	228	230130	330	230436	332	230810	343
217074	53	220123	218	220378	405	220592	228	230130/CO	330	230438	332	230812	343
217076	53	220126	220	220379	404	220593	228	230136	330	230438/A	332	230814	343
217078	53	220128	291	220381	138	220594	228	230136/CO	330	230438/B	332	230816	343
217080	53	220129	291	220382	118	220600	282	230140	330	230440	332	230818	343
217082	53	220130	370	220385	172	220602	406	230140/CO	330	230442	332	230820	343
217084	53	220135	374	220386	172	220608	407	230160	330	230442/A	332	230822	343
217086	53	220136	393	220387	173	220612	237	230160/CO	330	230444	332	230824	343
217088	53	220137	392	220388	173	220620	403	230170	330	230444/A	332	230826	343
217090	53	220140	375	220389	350	220622	403	230170/CO	330	230448	332	230828	343
217092	53	220141	387	220390	118	220626	404	230180	330	230450	332	230830	343
217094	53	220142	371	220391	138	220628	403	230180/CO	330	230450/A	332	230832	343
217096	53	220146	239	220392	407	220640	285	230190	330	230451	332	230834	343
217098	53	220147	235	220398	350	220642	285	230190/CO	330	230453	332	230836	343
217100	77	220148	220	220399	405	220644	406	230200	330	230454	332	230838	343
217101	77	220152/1	372	220400	395	220650	253	230200/CO	330	230456	332	230840	343
217102	77	220153	389	220402	232	220652	253	230204	330	230457	332	230842	343
217103	77	220154	372	220404	236	220653	402	230204/CO	330	230458	332	230844	343
217104	77	220156	371	220410	232	220654	404	230210	330	230459	332	230846	343
217105	77	220168	373	220412	232	220655	404	230210/CO	330	230460	332	230848	343
217107	77	220168/VDE	374	220414	232	220703	357	230220	330	230460/A	332	230850	343
2174/26	524	220169	373	220415	232	220704	357	230220/CO	330	230461	332	230852	343
217602	86	220170	387	220416	232	220705	369	230230	330	230464	332	230854	343
217604	86	220171	386	220418	232	220706	369	230230/CO	330	230466	332	230856	343
217610	86	220176	390	220420	232	220770	403	230240	330	230467	332	230858	343
217612	86	220177	391	220422	232	220800	364	230240/CO	330	230473	332	230860	343
217614	86	220179	390	220424	232	220802	363	230244	330	230474	332	230862	343
217616	86	220192	391	220426	232	220804	364	230244/CO	330	230475	332	230864	343
217618	86	220193	397	220428	232	220805	367	230250	330	230478/1	332	230866	343
217620	86	220205/EN	239	220430	232	220810	366	230250/CO	330	230479	332	230868	343
217622	86	220211	359	220432	232	220812	367	230301/TIN	330	230616	331	230870	343
217630	86	220212	235	220434	232	220814	366	230312	330	230618	331	230885/K	335
217632	86	220213	358	220436	232	22-1/300	429	230312/R	330	230620	331	230886/K	335
217634	86	220221	381	220438	232	221131	397	230312/TIN	330	230622	331	230900	332
217636	86	220224	355	220440	232	221133	397	230314	330	230626	331	230902	332

Index

Art. Nr.	Seite	Art. Nr.	Seite	Art. Nr.	Seite	Art. Nr.	Seite	Art. Nr.	Seite	Art. Nr.	Seite	Art. Nr.	Seite
230904	332	231336	333	231962	337	250100	190	250644	192	260306	121	260431	130
230906/1	332	231338	333	231964	337	250102	190	250646	192	260306/10	125	260440	124
230908	332	231340	333	231966	337	250104	190	250648	192	260308	121	260442	124
230910	332	231342	333	231968	337	250106	190	250650	193	260310	121	260442/10	126
230912	332	231350	333	231970	337	250108	190	250652	193	260312	121	260443	124
230914	332	231352	333	231972	337	250110	190	250654	193	260314	121	260444	124
230916	332	231354	333	231974	337	250112	190	250656	193	260314/10	125	260446	123
230918	332	231502	331	231976	337	250114	190	250658	193	260316	121	260448	123
230920	332	231508	331	231978	337	250116	190	250660	193	260316/10	125	260448/10	126
230922	332	231516	331	231980	337	250118	190	250661	193	260318	121	260449	123
230924	332	231524	331	231982	337	250120	191	250662	193	260320	121	260450	123
230926	332	231526	331	231984	340	250122	191	250664	193	260322	121	260500	124
230928	332	231528	331	231998	339	250124	191	250666	193	260324	121	260502	124
230930/1	332	231530	331	231999	339	250126	191	250668	193	260324/10	125	260504	124
230932	332	231532	331	232007	339	250128	191	250670	193	260326	121	260510	123
230934	332	231540	331	232011	340	250130	191	250672	193	260328	121	260512	123
230936	332	231544	331	240002	306	250132	191	250674	193	260330	121	260514	123
230938	332	231546	331	240005	306	250140	191	250676	193	260331	121	260516	123
230940	332	231700	331	240011	306	250142	191	250678	193	260332	121	260516/10	126
230942	332	231702	331	240012	306	250144	191	250680	193	260333	121	260518	123
230944	332	231704	331	240013	306	250146	191	250682	193	260334	121	260520	123
230946	332	231706	331	240018	306	250148	191	250684	193	260335	121	260520/10	126
230948	332	231708	331	240020	306	250150	191	2511	528	260336	124	260650	127
230950	332	231710	331	240022	306	250152	191	2511-1	528	260337	124	260651	127
230952	332	231712	331	240024	306	250160	191	2511-2	528	260338	124	260654	127
230954/1	332	231714	331	240041	306	250162	191	2511-3	529	260350	122	260656	127
230956	332	231716	331	240042	306	250164	191	2513	528	260350/10	125	260658	127
230958	332	231718	331	240044	306	250166	191	2514	528	260352	122	260660	127
230960	332	231750	331	240046	306	250168	191	2515/1	529	260352/10	125	260662	127
230962/1	332	231752	331	240048	306	250170	191	2515/2	529	260354	122	260664	127
230964	332	231754	331	240057	240	250172	191	2515/3	529	260354/10	125	260665	121
230966	332	231756	331	240058	240	250174	191	2522	529	260360	122	260666	127
230968	332	231758	331	240059	306	250176	191	2523/240	529	260362	122	260667	127
230970	332	231760	331	240061	306	250178	191	2524/235	529	260364	122	260670	127
230972	332	231766	331	240071	307	250180	191	2525	530	260370	122	260672	127
230974	332	231803	338	240073	307	250182	191	2525-1	530	260371	122	260674	127
230976	332	231900	338	240132	307	250184	191	2525-2	530	260372	122	260676	127
230978	332	231901/21	338	240134	307	250186	191	2550/700	532	260373	122	260678	127
230979	332	231902	338	240136	307	250188	191	2562/1000	532	260374	122	260682	127
230982	342	231904	338	240138	307	250190	191	260243	127	260376	128	260684	127
230984	342	231904/29	338	240152	307	250192	191	260245	127	260380	122	260686	127
230986	342	231906	338	240154	307	250194	191	260246	127	260382	122	260688	127
230988	342	231908	338	240156	307	250196	191	260247	127	260384	122	260690	127
231/135	524	231910	338	240158	307	250198	191	260248	127	260386	122	260692	127
231/150	524	231912	338	240160	307	250200	191	260250	121	260386/10	126	260700	127
231050	343	231912/38	338	240234	307	250202	191	260252	121	260388	122	260702	127
231052	343	231914	338	250040	190	250204	191	260254	121	260390	122	260704	127
231054	343	231914/46	338	250042	190	250206	191	260256	121	260390/10	126	260706	127
231056	343	231916	338	250044	190	250208	191	260256/10	125	260392	122	260708	127
231058	343	231918	338	250046	190	250210	191	260258	121	260392/10	126	260710	127
231060	343	231920	338	250048	190	250212	191	260258/10	125	260394	122	260712	127
231062	343	231922	338	250050	190	250214	191	260260	121	260394/10	126	260714	127
231064	343	231924	338	250052	190	250216	191	260262	121	260396	122	260716	127
231070	343	231926	338	250054	190	250218	191	260264	121	260396/10	126	260718	127
231072	343	231928	338	250056	190	250220	191	260267	121	260400	122	260721	127
231074	343	231929	338	250058	190	250222	191	260268	121	260402	122	260722	127
231076	343	231930	338	250060	190	250224	191	260270	121	260404	122	260724	127
231080	343	231931	338	250062	190	250226	191	260270/10	125	260410	123	260726	127
231082	343	231932	338	250064	190	250228	191	260272	121	260411	123	260728	127
231280	344	231934	338	250066	190	250230	191	260272/10	125	260412	123	260730	127
231282	344	231936	338	250068	190	250600	192	260274	121	260414	123	260731	127
231300	334	231938	338	250070	190	250602	192	260274/10	125	260414/10	126	260732	127
231301	334	231939/111	338	250072	190	250604	192	260276	121	260415	123	260733	127
231302	334	231940	338	250074	190	250606	192	260278	121	260416	123	260734	127
231304	334	231940/127	338	250076	190	250608	192	260282	121	260416/10	126	260735	127
231305	334	231940/152	338	250078	190	250610	192	260284	121	260417	123	260750	128
231306	334	231940/210	338	250080	190	250611	192	260286	121	260418	123	260752	128
231307	334	231942	337	250082	190	250612	192	260288	121	260422	123	260754	128
231312	334	231944	337	250084	190	250614	192	260288/10	125	260422/10	126	260762	137
231319	333	231946	337	250086	190	250630	192	260290	121	260424	123	260764	137
231320	333	231950	337	250088	190	250632	192	260290/10	125	260424/10	126	260765	137
231322	333	231952	337	250090	190	250634	192	260292	121	260426	123	260770	128
231324	333	231954	337	250092	190	250636	192	260300	121	260426/10	126	260771	128
231326	333	231956	337	250094	190	250638	192	260302	121	260427	130	260772	128
231327	333	231958	337	250096	190	250640	192	260304	121	260428	130	260773	128
231330	334	231960	337	250098	190	250642	192	260304/10	125	260430	130	260774	128

Art. Nr.	Seite	Art. Nr.	Seite	Art. Nr.	Seite	Art. Nr.	Seite	Art. Nr.	Seite	Art. Nr.	Seite	Art. Nr.	Seite
260777	137	262120	177	262256	187	262610	177	262952	177	263396	128	263886	202
260858	148	262122	177	262258	187	262610/1	177	262952/1050	184	263400	128	263888	202
260860	148	262124	177	262260	187	262611/1	177	262952/152	184	263402	128	263890	202
260862	148	262126	177	262262	187	262612/1	177	262952/200	184	263404	128	263892	202
260863	148	262128	177	262264	187	262615	177	262952/300	184	263410	129	263894	202
260902	148	262130	177	262266	187	262616	177	262952/360	184	263412	129	263896	202
260904	148	262132	177	262268	187	262618	177	262952/520	184	263413	129	263898	202
260906	148	262134	177	262270	187	262620	177	262952/680	184	263414	129	263900	202
260908	148	262136	177	262272	187	262622	177	262952/840	184	263415	129	263902	202
260910	148	262140	179	262274	187	262623	177	262954	177	263416	129	263904	202
260912	148	262142	179	262276	187	262628	177	262956	177	263417	129	263906	202
260914	148	262144	179	262278	187	262630	177	262958	177	263418	129	263908	202
260916	148	262151	181	262280	187	262632	177	262960	177	263422	129	263910	202
260918	148	262152	181	262282	187	262634	177	262960/1000	184	263424	129	263912	202
260920	148	262153	181	262284	187	262634/1	177	262960/1200	184	263426	129	263914	202
260922	148	262154	181	262286	187	262635	177	262960/290	184	263440	129	263916	202
260924	148	262158	181	262288	187	262636	177	262960/360	184	263442	129	263918	202
260926	148	262159	184	262290	187	262637	177	262960/520	184	263443	129	263920	202
260928	148	262160	181	262292	187	262638	177	262960/680	184	263446	130	263930	203
260930	148	262161	181	262294	187	262640	177	262960/840	184	263448	130	263940	203
260932	148	262162	181	262296	187	262642	177	262962	177	263449	130	265013	106
260934	148	262163	181	262298	187	262643	177	262962/1000	184	263450	130	265014	106
260936	148	262164	181	262300	187	262645	177	262962/1200	184	263451	129	265015	106
260938	148	262165	181	262302	187	262646	177	262962/290	184	263452	129	265016	106
260940	148	262170	181	262304	187	262647	177	262962/360	184	263453	129	265017	106
260942	148	262172	181	262306	187	262700	179	262962/520	184	263456	129	265033	106
260944	148	262179	180	262308	187	262702	179	262962/680	184	263510	129	265034	106
260946	148	262180	180	262310	187	262704	179	262962/840	184	263512	129	265035	106
260948	148	262181	180	262500	176	262710	179	262964	177	263514	129	265036	106
260950	148	262182	180	262500/1	176	262750	182	262966	177	263516	129	267000	197
260952	148	262183	180	262501	177	262752	182	262968	177	263518	129	267002	197
260954	148	262184	180	262502	176	262754	182	262970	177	263520	129	267004	197
260956	148	262185	180	262503	177	262756	182	262970/1100	184	263800	202	267006	197
260960	148	262186	180	262504	176	262758	182	262970/1315	184	263802	202	267008	197
260962	148	262187	180	262505	177	262760	182	262972	177	263804	202	267010	197
260964	148	262188	180	262506	176	262762	182	262974	177	263806	202	267012	197
260966	148	262189	180	262507	177	262764	182	262976	177	263808	202	267014	197
260968	148	262190	180	262508	176	262768	182	262978	177	263810	202	267016	197
260970	148	262191	180	262509	177	262782	182	262980	177	263812	202	267018	197
260972	148	262200	186	262509/1	176	262820	179	263000	178	263814	202	267020	197
260974	148	262202	186	262510	176	262822	179	263004	178	263816	202	267022	197
260976	148	262204	186	262510/1	176	262824	179	263006	178	263818	202	267024	197
260978	148	262206	186	262511	177	262826	179	263008	178	263820	202	267026	197
260980	148	262208	186	262511/1	176	262828	179	263010	178	263822	202	267028	197
260982	148	262209	186	262512	176	262830	179	263012	178	263824	202	267030	197
260984	148	262210	186	262512/1	176	262832	179	263022	178	263826	202	267032	197
262030	182	262212	186	262513	177	262834	179	263024	178	263828	202	267034	197
262031	182	262214	186	262515	176	262840	179	263026	178	263830	202	267036	197
262032	182	262215	186	262516	176	262842	179	263028	178	263832	202	267038	197
262033	182	262216	186	262517	177	262844	179	263030	178	263834	202	267040	197
262034	182	262218	186	262518	176	262846	179	263050	178	263836	202	267042	197
262035	182	262219	186	262520	176	262848	179	263056	178	263838	202	267044	197
262036	182	262220	186	262522	176	262850	179	263058	178	263840	202	267046	197
262037	182	262222	186	262523	176	262940/125	184	263064	178	263842	202	267048	197
262048	137	262223	186	262528	176	262940/152	184	263066	178	263844	202	267050	197
262060	182	262224	186	262530	176	262940/200	184	263100	178	263846	202	267052	197
262062	182	262226	186	262532	176	262940/250	184	263102	178	263848	202	267054	197
262064	182	262227	186	262534	176	262940/300	184	263104	178	263850	202	267056	197
262066	182	262228	186	262534/1	176	262940/360	184	263106	178	263852	202	267058	197
262068	182	262230	186	262535	176	262940/520	184	263108	178	263854	202	267060	197
262069	182	262231	186	262536	176	262942/125	184	263110	178	263856	202	267062	197
262085	197	262232	186	262537	176	262942/152	184	263112	178	263858	202	267064	199
262086	197	262234	186	262538	176	262942/200	184	263200	178	263860	202	267066	199
262087	197	262235	186	262540	176	262942/250	184	263204	178	263861	202	267068	199
262088	197	262236	186	262542	176	262942/300	184	263208	178	263862	202	267070	199
262089	197	262238	186	262543	176	262942/360	184	263360	128	263864	202	267074	199
262090	197	262240	186	262545	176	262942/520	184	263362	128	263866	202	267078	199
262098	200	262242	186	262546	176	262950	177	263364	128	263868	202	267080	199
262100	177	262243	186	262547	176	262950/1050	184	263380	128	263870	202	267084	199
262101	177	262244	186	262600	177	262950/152	184	263382	128	263872	202	267088	199
262102	177	262245	186	262600/1	177	262950/200	184	263384	128	263874	202	267090	199
262106	177	262246	186	262602	177	262950/300	184	263386	128	263876	202	267092	199
262108	177	262247	186	262604	177	262950/360	184	263388	128	263878	202	267094	199
262110	177	262248	186	262606	177	262950/520	184	263392	128	263880	202	267096	199
262114	177	262249	186	262608	177	262950/680	184	263393	128	263882	202	267098	199
262116	177	262254	187	262609/1	177	262950/840	184	263394	128	263884	202	267100	199

Art. Nr.	Seite	Art. Nr.	Seite	Art. Nr.	Seite	Art. Nr.	Seite	Art. Nr.	Seite	Art. Nr.	Seite	Art. Nr.	Seite
267102	199	267342	198	270036	112	270141	108	270778/25	114	270882/DIN	117	280104/20	144
267104	199	267344	198	270038	112	270142	108	270780	113	270888	116	280105	142
267106	199	267346	198	270040	112	270142/500	108	270780/25	114	270890	116	280110	141
267108	199	267348	198	270042	112	270143	108	270782	113	270891	116	280111	142
267110	199	267352	198	270044	112	270143/500	108	270784	113	270892	116	280114	141
267112	199	267354	198	270046	112	270144	108	270784/25	114	270893	116	280115	142
267114	199	267356	198	270048	112	270146	108	270787	113	270894	117	280120	142
267116	199	267358	198	270049	112	270146/500	108	270788	113	270895	117	280124	142
267118	199	267360	198	270050	112	270148	108	270788/25	114	270896	117	280128	142
267120	199	267362	198	270066	109	270148/500	108	270790	113	270897	117	280132	142
267132	197	267364	198	270066/500	109	270149	108	270792	113	270899	117	280136	142
267134	197	267366	198	270068	109	270149/500	108	270792/25	114	270900	113	280140	142
267136	197	267368	198	270068/500	109	270150	108	270794	113	270902	113	280150	142
267138	197	267372	198	270070	109	270150/500	108	270795	115	270904	113	280154	142
267140	197	267374	198	270070/500	109	270152	108	270796	113	270906	113	280158	142
267142	197	267376	198	270072	109	270152/500	108	270796/10	114	270908	113	280162	142
267144	197	267378	198	270072/500	109	270154	108	270797	113	270910	113	280166	142
267146	197	267380	198	270074	109	270154/500	108	270797/10	114	270912	113	280170	142
267200	196	267382	198	270074/500	109	270156	108	270798	113	270914	113	280180	143
267202	196	267384	198	270076	109	270156/500	108	270798/5	114	272250	111	280182	143
267204	196	267386	198	270077	109	270158	108	270799	113	272254	111	280184	143
267206	196	267388	198	270078	109	270158/500	108	270799/5	114	272260	111	280186	143
267250	198	267392	198	270078/500	109	270159	108	270800	110	272264	111	280188	143
267250/200	197	267394	198	270079	109	270159/500	108	270800/25	114	272268	111	280190	143
267252	198	267396	198	270079/500	109	270160	108	270801	110	272280	111	280192	143
267252/200	197	267398	198	270080	109	270160/500	108	270802	110	272284	111	280194	143
267254	198	267400	198	270082	109	270164	108	270803	110	272290	111	280196	143
267254/200	197	267402	198	270082/500	109	270164/500	108	270803/25	114	272294	111	280198	143
267256	198	267404	198	270084	109	270166	108	270804	110	272298	111	280200	143
267256/200	197	267406	198	270084/500	109	270166/500	108	270804/25	114	272721	112	280202	143
267258	198	267408	198	270086	109	270168	108	270805	110	272723	112	280204	143
267258/100	197	267410/25	197	270086/500	109	270168/500	108	270806	110	272725	112	280206	143
267260	198	267411/25	197	270087	109	270170	108	270807	110	272803	110	280208	143
267260/50	197	267412/25	197	270088	109	270172	108	270808	110	272804	110	280210	143
267262	198	267413/25	197	270089	109	270174	108	270808/25	114	272812	110	280212	143
267262/50	197	267430	198	270089/500	109	270176	108	270809	110	273350	114	280214	143
267264	198	267432	198	270090	109	270178	108	270810	110	273352	114	280460	143
267264/100	197	267434	198	270090/500	109	270180	108	270810/25	114	273354	114	280482	143
267266	198	267436	198	270091	109	270182	108	270811	110	273356	114	280490	143
267266/50	197	267438	198	270091/500	109	270184	108	270812	110	273358	114	280512	143
267268	198	267440	198	270092	109	270186	108	270813	110	273360	114	280520	143
267268/50	197	267442	198	270092/500	109	270188	108	270814	110	273362	114	280542	143
267272	198	267444	198	270093	109	270190	108	270814/25	114	273364	114	280550	143
267274	198	267446	198	270093/500	109	270192	108	270815	110	273366	114	280572	143
267276	198	267448	198	270094	109	270194	108	270816	110	273368	114	280580	143
267278	198	267450	198	270096	109	270195	108	270818	110	273392	114	280582	143
267280	198	267452	198	270097	109	270196	108	270818/10	114	273394	114	2814/20	532
267282	198	267460	200	270098	109	270198	108	270820	110	273396	114	2836/1000	531
267282/50	197	267462	200	270100	109	270217	115	270822	110	280000	140	2836/300	531
267284	198	267464	200	270102	109	270218	115	270822/10	114	280000/20	144	2836/400	531
267284/100	197	267466	200	270104	109	270714	112	270824	110	280004	140	2836/600	531
267286	198	267468	200	270106	109	270715	112	270826	110	280004/20	144	2836/800	531
267288	198	267470	200	270107	109	270716	112	270826/10	114	280008	140	2836-1/1000	531
267292	198	267472	200	270108	109	270719	112	270828	110	280008/20	144	2836-1/400	531
267294	198	267480/100	197	270110	109	270720	112	270830	110	280012	140	2836-1/600	531
267296	198	267500	200	270112	109	270721	112	270830/5	114	280016	140	2836-1/800	531
267298	198	267502	200	270114	109	270722	112	270832	110	280020	140	2845	454
267300	198	267506	200	270116	109	270723	112	270834	110	280030	140	2861/50	533
267302	198	267508	200	270118	109	270724	112	270836	110	280034	140	2862/50	533
267304	198	267510	200	270119	109	270725	112	270836/5	114	280038	140	2900/60	534
267306	198	267512	200	270120	109	270726	112	270838	110	280042	140	290001	159
267308	198	267514	200	270121	109	270727	112	270840	110	280046	140	290003	159
267312	198	27/300	429	270122	109	270728	112	270842	110	280050	140	290004	154
267314	198	270014	112	270123	109	270738	112	270844	110	280060	140	290005	159
267316	198	270015	112	270124	109	270740	112	270850	115	280064	140	290006	154
267318	198	270016	112	270126	109	270742	112	270852	115	280070	140	290006/90	155
267320	198	270021	112	270128	109	270744	112	270854	115	280074	140	290007	159
267322	198	270022	112	270130	109	270746	112	270856	115	280080	141	290008	154
267324	198	270027	112	270131	109	270748	112	270858	115	280084	141	290008/90	155
267326	198	270028	112	270132	109	270750	112	270859	110	280084/20	144	290009	154
267328	198	270029	112	270134	109	270754	112	270861	110	280090	141	290010	154
267332	198	270030	112	270135	109	270756	112	270863	110	280094	141	290010/90	155
267334	198	270031	112	270136	109	270758	112	270864	116	280100	141	290011	159
267336	198	270032	112	270137	109	270760	112	270866	116	280100/20	144	290012	154
267338	198	270033	112	270140	108	270762	110	270870	115	280101	142	290013	159
267340	198	270034	112	270140/500	108	270778	113	270882	117	280104	141	290014	154

Art. Nr.	Seite	Art. Nr.	Seite	Art. Nr.	Seite	Art. Nr.	Seite	Art. Nr.	Seite	Art. Nr.	Seite	Art. Nr.	Seite
290014/90	155	290250	158	290426/10	162	290652	147	290810	157	290956	153	291108	150
290015	159	290252	158	290428	161	290654	147	290812	157	290956/90	154	291110	150
290016	154	290254	158	290428/10	162	290656	147	290814	157	290958	153	291112	150
290016/90	155	290256	158	290430	161	290658	147	290816	157	290958/90	154	291114	150
290017	154	290258	158	290432	161	290660	147	290818	157	290960	153	291119	150
290018	154	290260	158	290434	161	290662	147	290820	157	290960/90	154	291120	150
290018/90	155	290262	158	290434/10	162	290663	147	290822	157	290962	153	291124	150
290019	159	290264	158	290436	161	290664	147	290824	157	290962/90	154	291126	150
290020	154	290266	158	290436/10	162	290666	147	290826	157	290964	153	291128	150
290020/90	155	290268	158	290438	161	290668	147	290830	157	290964/90	154	291130	150
290021	159	290270	158	290440	161	290670	147	290832	157	290966	153	291132	150
290022	154	290272	158	290442	161	290672	147	290834	157	290966/90	155	291134	150
290022/90	155	290276	158	290444	161	290676	147	290836	157	290968	153	291136	150
290023	154	290278	158	290446	161	290678	147	290840	157	290968/90	155	291138	150
290024	154	290280	158	290448	161	290680	147	290842	157	290970	153	291140	150
290024/90	155	290282	158	290450	161	290682	147	290844	157	290970/90	155	291142	150
290025	159	290284	158	290452	161	290684	147	290846	157	290972	153	291330	156
290026	154	290286	158	290454	161	290686	147	290848	157	290972/90	155	291332	156
290027	159	290288	158	290456	161	290688	147	290850	157	290974	153	291334	156
290028	154	290290	158	290458	161	290690	147	290852	157	290976	153	291336	156
290028/90	155	290292	158	290460	161	290692	147	290854	157	290976/90	155	291338	156
290029	154	290294	158	290462	161	290694	147	290856	157	290978	153	291340	156
290030	154	290296	158	290464	161	290696	147	290858	157	290978/90	155	291342	156
290030/90	155	290300	158	290466	161	290698	147	290860	157	290980	153	291344	156
290031	159	290302	158	290468	161	290700	147	290862	157	290980/90	155	291348	156
290033	159	290304	158	290470	161	290701	147	290864	157	290982	153	291350	156
290034	154	290306	158	290472	161	290702	147	290866	157	290982/90	155	291352	156
290035	159	290308	158	290474	161	290704	147	290868	157	290984	153	291354	156
290036	154	290310	158	290476	161	290707	147	290870	157	290985	153	291356	156
290037	159	290316	158	290478	161	290708	147	290872	157	290986	153	291358	156
290038	154	290318	158	290480	161	290710	147	290874	157	290986/90	155	291360	156
290039	159	290320	158	290482	161	290712	147	290876	157	290988	153	291440	160
290040	154	290322	158	290484	161	290713	147	290878	157	290988/90	155	291442	160
290041	154	290324	158	290486	161	290714	147	290880	157	290990	153	291444	160
290042	159	290326	158	290488	161	290716	147	290882	157	290990/90	155	291446	160
290043	154	290328	158	290490	161	290717	147	290884	157	290991	153	291448	160
290044	159	290330	158	290492	161	290718	147	290886	157	290992	153	291450	160
290045	154	290332	158	290494	161	290719	147	290900	153	290992/90	155	291452	160
290046	154	290334	158	290496	161	290720	147	290902	153	290994	153	291454	160
290047	154	290336	158	290498	161	290721	147	290904	153	290994/90	155	291456	160
290048	154	290338	158	290516	161	290730	149	290906	153	290996	153	291458	160
290049	159	290350	158	290518	161	290731	149	290908	153	290996/90	155	291460	160
290050	159	290352	158	290520	161	290732	149	290910	153	290998	153	291462	160
290051	159	290354	158	290522	161	290734	149	290912	153	290998/90	155	291464	160
290052	159	290356	158	290561	162	290735	149	290914	153	290999	153	291520	160
290053	159	290358	158	290562	162	290736	149	290916	153	291000	153	291521	163
290054	159	290360	158	290563	162	290738	149	290918	153	291000/90	155	291522	160
290055	159	290362	158	290564	162	290739	149	290920	153	291002	153	291523	163
290056	159	290364	158	290565	162	290740	149	290922	153	291002/90	155	291524	160
290057	159	290366	158	290566	162	290742	149	290924	153	291004/90	155	291525	163
290058	159	290368	158	290567	162	290744	149	290926	153	291050	155	291526	160
290059	159	290370	158	290568	162	290746	149	290928	153	291052	155	291527	163
290060	159	290372	158	290569	162	290748	149	290930	153	291054	155	291528	160
290061	159	290374	158	290570	162	290750	149	290932	153	291056	155	291529	163
290063	159	290380	171	290571	162	290751	149	290932/90	154	291058	155	291530	160
290064	159	290382	171	290572	162	290752	149	290934	153	291060	155	291531	163
290065	159	2904/140	534	290617	147	290754	149	290934/90	154	291062	155	291532	160
290066	159	290404	161	290619	147	290756	149	290936	153	291064	155	291533	163
290067	159	290404/10	162	290620	147	290770	149	290936/90	154	291066	155	291534	160
290068	159	290406	161	290621	147	290771	149	290938	153	291068	155	291535	163
290069	159	290406/10	162	290622	147	290773	149	290938/90	154	291070	155	291536	160
290070	159	290408	161	290623	147	290775	149	290940	153	291072	155	291537	163
290071	159	290410	161	290624	147	290776	149	290940/90	154	291074	155	291538	160
290072	159	290410/10	162	290625	147	290777	149	290942	153	291076	155	291539	163
290073	159	290412	161	290626	147	290778	149	290942/90	154	291078	155	291540	160
290074	159	290412/10	162	290627	147	290780	149	290944	153	291080	155	291541	163
290075	159	290414	161	290628	147	290782	149	290944/90	154	291082	155	291542	160
290076	159	290416	161	290630	147	290784	149	290946	153	291084	155	291543	163
290077	159	290416/10	162	290632	147	290786	149	290948	153	291090	150	291544	160
290078	159	290418	161	290634	147	290788	149	290948/90	154	291092	150	291545	163
290079	159	290418/10	162	290635	147	2908/160	534	290950	153	291096	150	291546	160
290080	159	290420	161	290636	147	290800	157	290950/90	154	291098	150	291547	163
290081	159	290420/10	162	290637	147	290801	157	290952	153	291100	150	291548	160
290082	159	290422	161	290646	147	290802	157	290952/90	154	291102	150	291549	163
290083	159	290424	161	290648	147	290804	157	290954	153	291104	150	291550	160
290084	159	290426	161	290650	147	290806	157	290954/90	154	291106	150	291551	163

Art. Nr.	Seite	Art. Nr.	Seite	Art. Nr.	Seite	Art. Nr.	Seite	Art. Nr.	Seite	Art. Nr.	Seite	Art. Nr.	Seite
291552	160	292794	166	293546	167	294070	151	294542	165	340392	131	363604	136
291553	163	292796	166	293548	167	294080	151	294544	165	340394	131	363606	136
291554	160	292798	166	293550	167	294082	151	294546	165	340396	131	363607	136
291555	163	292800	166	293552	167	294084	151	294548	165	340414	132	363608	136
291700	163	292802	166	293554	167	294086	151	294550	165	340416	132	3700/3	467
291702	163	292804	166	293556	167	294088	151	294552	165	340422	132	3700/5	467
291704	163	292806	166	293558	167	294094	151	294554	165	340424	132	3701/10	467
291706	163	292808	166	293578	168	294096	151	294556	165	340426	132	3701/3	467
291708	163	292810	166	293582	168	294098	151	294558	165	3451/10	551	3701/5	467
291710	163	292812	166	293584	168	294100	151	294560	165	3453/10	550	3702/5	467
291712	163	292814	166	293598	168	294102	151	294562	165	3453/9	550	3702/8	467
291714	163	292816	166	293600	168	294106	151	294564	165	3454/10	550	370256	133
291716	163	292818	166	293606	168	294108	151	294566	165	3454/11	550	370258	133
291718	163	292820	166	293608	168	294110	151	294568	165	3454/9	550	370270	133
291720	163	292822	166	293610	168	294112	151	294570	165	3458/10	550	370272	133
291722	163	292824	166	293622	168	294114	151	294580	165	3458/9	550	370274	133
291724	163	292904	166	293624	168	294118	151	294582	165	3459/10	550	370288	133
291726	163	292906	166	293626	168	294120	151	294584	165	3462/10-25	538	370290	133
291728	163	292908	166	293634	168	294122	151	294586	165	3462/1-12	538	370304	133
291730	163	292910	166	293636	168	294124	151	294588	165	3462/1-3	538	370314	133
291732	163	292912	166	293638	168	294128	151	294590	165	3462/1-4	538	370322	133
291734	163	292914	166	293652	168	294130	151	294592	165	3462/1-6	538	370350	133
291736	163	292916	166	293654	168	294132	151	294594	165	3462/1-8	538	370352	133
291738	163	292918	166	293656	168	294134	151	294596	165	3466/1	536	370354	133
291740	163	292920	166	293664	168	294138	151	294598	165	3466/2	536	370392	133
291742	163	292922	166	293666	168	294140	151	2952/30	534	3466/3	536	370394	133
291744	163	292924	166	293678	168	294142	151	2952/40	534	3467/1	536	370396	133
291746	163	292926	166	293680	168	294144	151	2952/50	534	3467/3	536	370414	134
291748	163	292928	166	293688	168	294150	152	2952/70	534	3468/0	537	370416	134
291750	163	292930	166	293690	168	294152	152	2980	516	3468/1	537	370422	134
291752	163	292932	166	293810	168	294154	152	2982	516	3468/2	537	370424	134
291754	163	292934	166	293812	168	294160	152	2991	516	3468/3	537	370426	134
291756	163	292936	166	293814	168	294162	152	2992	516	3468/4	537	3712/10x12	467
291758	163	292938	166	293816	168	294164	152	2993	517	3468/5	537	3712/10x15	467
291760	163	292940	166	293960	167	294174	152	2994/160	534	3469/1	537	3712/5x10	467
291762	163	292942	166	293962	167	294176	152	2996/135	534	3469/2	537	3712/5x15	467
291764	163	292944	166	293964	167	294184	152	2997/25	533	3469/3	537	3713/10x10	468
291766	163	292946	166	293966	167	294196	152	2997/40	533	3469/4	537	3713/10x12	468
291768	163	292948	166	293968	167	294200	152	2998	533	3469/5	537	3713/5x10	468
291770	163	292950	166	293970	167	294202	152	2999	485	3495/10	538	3713/5x12	468
291772	163	293130	170	293972	167	294204	152	2999-1/25	533	3525	516	3714/10	467
291774	163	293132	170	293974	167	294206	152	2999-1/50	533	3526	516	3714/5	467
291776	163	293134	170	293976	167	294208	152	300033	48	3552/3	530	3720	466
291778	163	293136	170	293978	167	294210	152	300102	311	3552/4	530	3720-1	466
291780	163	293138	170	294000	151	294212	152	300115	311	3552/6	530	3720-2	466
291782	163	293140	170	294002	151	294214	152	300116	411	3552/8	530	3722	466
292560	164	293142	170	294004	151	294218	152	300117	312	3562/6	530	3730/1	468
292562	164	293144	170	294006	151	294220	152	300228	253	363500	135	3730/2	468
292564	164	293146	170	294008	151	294222	152	300229	253	363500/10	136	3740	472
292566	164	293148	170	294010	151	294224	152	300294/EN	239	363502	135	3740-1	472
292568	164	293150	170	294012	151	294226	152	300295/EN	239	363502/10	136	3740-2	472
292570	164	293152	170	294014	151	294228	152	300296/EN	235	363504	135	3740-3	472
292572	164	293154	170	294016	151	294230	152	300297/EN	239	363504/5	136	3740-4	472
292574	164	293156	170	294018	151	294232	152	300298/EN	235	363510	135	3740-5	473
292580	164	293300	167	294020	151	294234	152	300299/EN	235	363512	135	3740-6	473
292582	164	293302	167	294022	151	294500	165	300302/EN	235	363514	135	3740-7	473
292584	164	293304	167	294024	151	294502	165	300303/EN	239	363520	135	3740-8	473
292586	164	293306	167	294026	151	294504	165	300305/EN	235	363522	135	3750	473
292588	164	293308	167	294028	151	294506	165	300306/EN	239	363524	135	3750-1	473
292590	164	293310	167	294034	151	294508	165	300310/EN	234	363530	136	3750-2	474
292592	164	293312	167	294036	151	294510	165	300312/EN	238	363532	136	3750-3	474
292596	164	293314	167	294038	151	294512	165	300322	26	363534	136	3760	474
292598	164	293316	167	294040	151	294514	165	300420	253	363536	136	3760-1	474
292600	164	293318	167	294044	151	294516	165	340256	131	363538	136	3760-2/100	475
292770	166	293320	167	294046	151	294518	165	340258	131	363540	136	3760-2/60	475
292772	166	293322	167	294048	151	294520	165	340270	131	363542	136	3760-3	475
292774	166	293324	167	294050	151	294522	165	340272	131	363544	136	3760-5	475
292776	166	293326	167	294052	151	294524	165	340274	131	363546	136	3760-6	475
292778	166	293328	167	294054	151	294526	165	340288	131	363548	136	3760-7/1	475
292780	166	293330	167	294056	151	294528	165	340290	131	363550	136	3760-7/2	475
292782	166	293332	167	294058	151	294530	165	340304	131	363552	136	3760-7/3	475
292784	166	293334	167	294060	151	294532	165	340314	131	363554	136	3760-8	475
292786	166	293336	167	294062	151	294534	165	340322	131	363556	136	3800-1/1	468
292788	166	293338	167	294064	151	294536	165	340350	131	363558	136	3800-1/2	468
292790	166	293542	167	294066	151	294538	165	340352	131	363600	136	3800-1/3	468
292792	166	293544	167	294068	151	294540	165	340354	131	363602	136	3800-1/4	468

Art. Nr.	Seite	Art. Nr.	Seite	Art. Nr.	Seite	Art. Nr.	Seite	Art. Nr.	Seite	Art. Nr.	Seite	Art. Nr.	Seite
3800-2	468	393038	310	5100/350	483	625-1K0/ ACO103	561	625-34/ PB2T26	569	627	460	655	452
3800-3	469	393040	310	516/220	430	625-1LA/ ACO103	561	625-34/ PB2T32	569	627-1	460	655-1/10	452
3805/1	469	393107	313	5200	483	625-1PM/ ACO103	561	625-35/ PB2U16	569	627-2	460	655-1/11	452
3805/2	469	393150	314	5205	483	625-1SE/ ACO103	561	625-35/ PB2U20	569	627-4	460	655-1/12	452
3805/3	469	393152	314	5210	484	625-20/ PB1V12	568	625-35/ PB2U25	569	628/140	460	655-1/14	452
3805/4	469	393154	314	522	430	625-20/PB1V15	568	625-40/ PS2V42	572	628-1	460	655-1/32	452
3805/5	469	393156	314	543/120	431	625-20/ PB1V18	568	625-40/ PS2V42	572	629/2	460	655-1/9	452
3806/1	469	3936/1-2	490	546/130	431	625-23/ PB1M12	568	625-44/ PS2T40	572	629-1	460	659	453
3806/2	469	3937/2-4	490	546/150	431	625-23/ PB1M15	568	625-44/ PS2T50	572	629-1/2	460	661	452
3806/3	469	3938/4-6	490	546/170	431	625-23/ PB1M18	568	625-45/ PS2U40	572	629-1/4	460	66-1/10	434
3820	490	3939/6-9	490	546-1/10	431	625-23/ PB1M22	568	625-45/ PS2U50	572	629-2/2	460	66-1/8	434
3825	490	3946/1-2	490	546-1/8	431	625-23/ PB1M28	568	625-45/ PS2U63	572	629-2/4	460	663	430
3902	489	3947/2-4	490	546-1/9	431	625-24/PB1T16	568	625-45/ PS2U63	572	629-3/2	460	665/235	453
3902-3	489	3948/4-6	490	546-10	431	625-24/ PB1T20	568	625-45/ PS2U63	572	629-3/4	460	666/1	442
392010	339	3949/6-9	490	546-20	431	625-24/ PB1T26	568	625-45/ PS2U63	572	629-4/2	460	666/2	442
392012	339	4005	489	546-30	431	625-24/ PB1T32	568	625-45/ PS2U63	572	629-4/4	460	670/170	441
392014	339	4070	489	546-40	431	625-25/ PB1U16	568	625-45/ PS2U63	572	631	458	671/240	441
392016	339	4071	489	546-50	431	625-25/ PB1U20	568	625-45/ PS2U63	572	631-10	459	672/265	438
392018	339	4073/10	489	546-60	431	625-25/ PB1U25	568	625-45/ PS2U63	572	631-12	459	673/105	441
392020	339	4073/20	489	548/10	431	625-25/ PB1U32	568	625-45/ PS2U63	572	631-13	459	673/86	441
392022	339	4080	488	548/12	431	625-25/ PB1U40	568	625-45/ PS2U63	572	631-14	459	673-1/1	441
392024	339	4081	488	548/8	431	625-25/ PB1U40	568	625-45/ PS2U63	572	631-2	458	673-1/2	441
392026	339	4082	488	548/9	431	625-25/ PB1U40	568	625-45/ PS2U63	572	631-3	458	673-2/2	442
392028	339	4090	488	550/180	431	625-25/ PB1U40	568	625-45/ PS2U63	572	631-4	458	674	438
392050	338	4091	488	551/500	431	625-25/ PB1U40	568	625-45/ PS2U63	572	631-5	459	675	439
392052	338	4092	488	56/10x11	434	625-25/ PB1U40	568	625-45/ PS2U63	572	631-52	459	676	453
392054	338	4200	485	56/10x13	434	625-25/ PB1U40	568	625-45/ PS2U63	572	631-53	459	676-1	453
392056	338	4207	558	56/12x13	434	625-25/ PB1U40	568	625-45/ PS2U63	572	631-54	459	677	452
392058	338	4210	558	56/14x15	434	625-25/ PB1U40	568	625-45/ PS2U63	572	632-1	458	677-1	452
392060	338	4250	555	56/14x17	434	625-25/ PB1U40	568	625-45/ PS2U63	572	632-11	458	682/250	429
392062	338	4255	554	56/16x17	434	625-25/ PB1U40	568	625-45/ PS2U63	572	633-11	458	685/175	428
392064	338	4258	554	56/17x19	434	625-25/ PB1U40	568	625-45/ PS2U63	572	633-35	459	685/240	428
392066	338	4259	554	56/18x19	434	625-25/ PB1U40	568	625-45/ PS2U63	572	633-45	459	685/240	428
392070	338	4260	555	56/20x22	434	625-25/ PB1U40	568	625-45/ PS2U63	572	633-1	459	685/300	428
392072	338	4261	555	56/21x23	434	625-25/ PB1U40	568	625-45/ PS2U63	572	633-2	458	687/150	428
392100	337	4262	555	56/22x24	434	625-25/ PB1U40	568	625-45/ PS2U63	572	633-3	459	687/180	428
392102	337	4263	555	56/24x27	434	625-25/ PB1U40	568	625-45/ PS2U63	572	633-4	458	687/250	428
392104	337	4265	554	56/25x28	434	625-25/ PB1U40	568	625-45/ PS2U63	572	633-71/35	458	687/300	428
392106	337	4266	554	56/30x32	434	625-25/ PB1U40	568	625-45/ PS2U63	572	633-75A	458	689/180	429
392108	337	4278-1	554	56/36x41	434	625-25/ PB1U40	568	625-45/ PS2U63	572	633-76	458	689/240	429
392110	337	4278-3	554	56/41x46	434	625-25/ PB1U40	568	625-45/ PS2U63	572	634/35	462	696/240	432
392112	337	4280	555	56/46x50	434	625-25/ PB1U40	568	625-45/ PS2U63	572	634-1/35	462	7000/15	546
392114	337	4394	482	56/8x9	434	625-25/ PB1U40	568	625-45/ PS2U63	572	635/35	463	7000/5	546
392116	337	4395	482	58-1/10	434	625-25/ PB1U40	568	625-45/ PS2U63	572	635/42	463	701/10	464
392118	337	4398	482	58-1/12	434	625-25/ PB1U40	568	625-45/ PS2U63	572	635-10/35	463	701/12	464
392120	337	4399	482	58-1/8	434	625-25/ PB1U40	568	625-45/ PS2U63	572	635-10/42	463	701/15	464
392122	337	4405/5	479	618/1	428	625-25/ PB1U40	568	625-45/ PS2U63	572	636-1/10	464	701/16	464
392124	337	4405/7	479	618/11/2	428	625-25/ PB1U40	568	625-45/ PS2U63	572	636-1/12	464	701/8	464
3922/1-2	490	4406	479	618/2	428	625-25/ PB1U40	568	625-45/ PS2U63	572	637	463	705/1/2	454
3923/2-4	490	4407	479	618/3	428	625-25/ PB1U40	568	625-45/ PS2U63	572	637-1/10	464	714/1	455
3924/4-6	490	4408	479	618/4	428	625-25/ PB1U40	568	625-45/ PS2U63	572	637-1/12	464	714/2	455
3925/6-9	490	4426	478	619/1	428	625-25/ PB1U40	568	625-45/ PS2U63	572	637-1/14	464	715/2	455
3926/9-14	490	4427	478	619/1/2	428	625-25/ PB1U40	568	625-45/ PS2U63	572	637-1/15	464	718/1	455
392800	316	4428	478	619/11/2	428	625-25/ PB1U40	568	625-45/ PS2U63	572	637-1/16	464	718/1/2	455
392802	317	4429	478	619/2	428	625-25/ PB1U40	568	625-45/ PS2U63	572	637-1/17	464	718/3/4	455
392804	315	4429-1/5	478	619/3	428	625-25/ PB1U40	568	625-45/ PS2U63	572	637-1/18	464	718/3/8	455
392806	316	4430	478	6200/115	518	625-25/ PB1U40	568	625-45/ PS2U63	572	637-1/20	464	725	453
392810	317	4435/250	479	6200/125	518	625-25/ PB1U40	568	625-45/ PS2U63	572	637-1/22	464	7360	547
393000	310	4435/350	479	6200/178	518	625-25/ PB1U40	568	625-45/ PS2U63	572	637-1/26	464	7362	547
393002	310	4436/250	479	6200/230	518	625-25/ PB1U40	568	625-45/ PS2U63	572	637-1/32	464	7410	540
393004	310	4436/350	479	6215/115	518	625-25/ PB1U40	568	625-45/ PS2U63	572	637-10	463	7413	543
393006	310	4443	480	6215/125	518	625-25/ PB1U40	568	625-45/ PS2U63	572	637-20	464	7418	541
393008	310	4443-1	480	6215/150	518	625-25/ PB1U40	568	625-45/ PS2U63	572	637-6/1	464	7419	541
393010	310	4443-2	480	6215/230	518	625-25/ PB1U40	568	625-45/ PS2U63	572	637-6/2	464	7420/1	546
393012	310	4444	480	6219/125	518	625-25/ PB1U40	568	625-45/ PS2U63	572	637-6/3	464	7420/2	546
393016	203	4446	480	622/28	458	625-25/ PB1U40	568	625-45/ PS2U63	572	637-6/4	464	7438	542
393018	311	4447	481	622/63	460	625-25/ PB1U40	568	625-45/ PS2U63	572	637-6/5	464	7515	548
393020	311	4447-0	480	622-1	458	625-25/ PB1U40	568	625-45/ PS2U63	572	638/15	462	7516	548
393022	311	4447-1	481	623/3/4-4	432	625-25/ PB1U40	568	625-45/ PS2U63	572	64/10	434	7530	542
393024	311	4447-11	481	623-1/3/4-4	432	625-25/ PB1U40	568	625-45/ PS2U63	572	64/13	434	762/260	517
393026	311	4452/1,5	481	6240/115	518	625-25/ PB1U40	568	625-45/ PS2U63	572	64/17	434	7640	466
393028	312	4452/2	481	6240/125	518	625-25/ PB1U40	568	625-45/ PS2U63	572	64/19	434	7640-1	466
393030	312	4452/3	481	6240/180	518	625-25/ PB1U40	568	625-45/ PS2U63	572	64/24	434	7640-2	466
393032	311	4452/5	481	6240/230	518	625-25/ PB1U40	568	625-45/ PS2U63	572	646	462	7641	467
393034	310	49/250	435	625-1AK/ ACO103	561	625-25/ PB1U40	568	625-45/ PS2U63	572	647/63	462	7641-1	467
393036	310	49/310	435			625-25/ PB1U40	568	625-45/ PS2U63	572	648/35	462	786/260	517
						625-25/ PB1U40	568	625-45/ PS2U63	572	648/54	462	790005	346

Index

Art. Nr.	Seite	Art. Nr.	Seite	Art. Nr.	Seite	Art. Nr.	Seite
790006	346	790454	347	792821	349	905/25,5	500
790008	346	790456	347	793/250	517	905/32,5	500
790015	346	790470	347	793005	346	905/40,5	500
790016	346	790500	347	793006	346	905/50,5	500
790017	346	790502	347	793007	346	905/63,5	500
790018	346	790504	347	793008	346	910/11/4	499
790027	346	790510	347	793027	346	910/11/8	499
790029	346	790512	347	793029	346	912/15	499
790030	346	790514	347	793030	346	912/16	499
790031	346	790516	347	793031	346	912/17	499
790040	346	790540	347	793040	346	912/18	499
790041	346	790542	347	793041	346	912/19	499
790043	346	790544	347	793043	346	912/20	499
790051	346	790562	347	793051	346	912/21	499
790053	346	790564	347	793053	346	912/22	499
790054	346	790566	347	793054	346	912/23	499
790055	346	790588	347	793055	346	912/24	499
790056	346	790592	347	793064	346	912/25	499
790063	346	790616	347	793065	346	912/26	499
790064	346	790618	347	793099	346	912/27	499
790065	346	790700	347	793100	346	912/28	499
790079	346	790702	347	793101	346	912/30	499
790090	346	790704	347	793102	346	912/31	499
790091	346	790706	347	793103	346	912/33	499
790093	346	790710	347	793104	346	912/34	499
790100	346	790712	347	793111	346	912/36	499
790101	346	790714	347	793112	346	912/38	499
790102	346	790716	347	793113	346	912/39	499
790103	346	790721	347	793118	346	912/40	499
790104	346	790722	347	793120	346	912/41	499
790111	346	790724	347	793121	346	912/42	499
790112	346	790726	347	793125	346	912/43	499
790113	346	790806	347	794/250	517	912/44	499
790118	346	790808	347	794002	351	912/45	499
790120	346	790832	347	794004	351	912/46	499
790121	346	790834	347	794012	351	912/48	499
790210	346	790837	347	794014	351	912/49	499
790211	346	790862	347	794016	351	912/50	499
790212	346	790864	347	794018	351	912/51	499
790212/V	346	790867	347	794020	351	912/52	499
790222	346	790882	347	794022	351	912/53	499
790223	346	790884	347	794024	351	912/55	499
790223/V	346	790888	347	794026	351	913/10x1	500
790224	346	790900	346	794028	351	913/12x1,5	500
790224/V	346	790902	346	794030	351	913/16x1,5	500
790225	346	790920	346	794040	351	92/10x11	440
790235	346	790922	346	794050	352	92/12x13	440
790235/V	346	792/250	517	794052	352	92/14x15	440
790236	346	792000	348	794060	352	92/17x19	440
790237	346	792001	348	794062	352	92/19x22	440
790303	347	792002	348	794070	352	92/20x22	440
790311	347	792003	348	798/300	517	92/22x24	440
790325	347	792005	348	8030/1,0	485	92/24x27	440
790326	347	792006	348	8030/1,5	485	92/30x32	440
790327	347	792008	348	8061/1,0	485	92/32x36	440
790329	347	792600	348	8061/1,5	485	92/6x7	440
790332	347	792602	348	8080	484	92/8x9	440
790333	347	792603	348	81-1/10	434	92-1	440
790334	347	792604	348	83	95	94/10	440
790335	347	792606	348	90/10	440	94/13	440
790411	347	792607	348	90/11	440	94/17	440
790413	347	792650	348	90/12	440	94/19	440
790416	347	792651	348	90/13	440	94/22	440
790417	347	792652	348	90/9	440	94/36	440
790419	347	792654	348	900/11	499	94/10	440
790422	347	792656	348	900/13,5	499	94/13	440
790423	347	792658	348	900/16	499	94/17	440
790424	347	792756	348	900/21	499	94/19	440
790426	347	792758	348	900/29	499	94/22	440
790428	347	792760	348	900/36	499	94/36	440
790432	347	792762	348	900/42	499		
790433	347	792802	348	900/48	499		
790434	347	792804	348	900/9	499		
790436	347	792806	349	9001	428		
790450	347	792810	349	905/16,5	500		
790452	347	792816	349	905/20,5	500		

Inhaltsangabe

Ladestation 12 V	561	Propan-Kleinstflaschenventil	480	Quetsch-Gabel-Kabelschuhe	149
Ladestation 12 - 18 V	562	Propan-Umfüllstutzen	480	Quetsch-Stift-Kabelschuhe	149
		Propan-Mitteldruckregler	480, 481		
M	Seite	Pass- und Kontaktschraubenschlüssel	240	R	Seite
Mini-Rohrabschneider	458	PVC-Abdeckklebeband	256	Rohrentgrater	462
Muffen-Ausdreher-Set	436	Persönliches Sicherheits-Set	254	Rad Ratsche für Bits	450
Montage-Anschluss-Lehre	454	Plombendraht	257, 431	Rohrreinigungsgerät	466
Mischgaskartusche	484	PTFE-Spray HUPptfe	415	Rohrreinigungspumpe	466
Magnetheber	267	Polymer-Spray HUPpolymer	415	Rohrinspektionskamera-Set	472
Magnethalter	271	Profi-Sicherheitshandgriff	320	Rindsleder & ABS Werkzeugkoffer Premium	547
Multi Clamp II Miniatur Stromzange AC/DC 600V	245	Plastikhammer	321	Rohrzangen-Set	428
Maulringschlüssel ähnlich DIN 3113	276	Phasenabisoliermesser VDE	225	Ringschlüssel 1000 V	227
Maulringschlüssel-Set	276	Präzisions-Abisolierer PWS-Plus	26	Rollgabelschlüssel DIN 3117 A 1000 V	227
Metallsägebogen 1000 V	224	PC-Strip	26	Rollgabelschlüssel	277, 435
Maul-Ringschlüssel-Set mit Ratschenfunktion	277	PVC-Rohrschneider	7	Ratschenschlüssel 4 in 1	277, 95
Magnetabdecktuch	255	PC-Cat	26	Ratschen-Ringschlüssel 1000 V	227
Mini Arbeitslampe „HUPlight4“	297	Profi-Set Abmantler System 4 - 70	24	Rohrreinigungsbürste	95
Magnetischer Lampenhalter	301	Plangripzange 1000 V	221	Ringabwickler	100
Maurerkelle	313	Plombenzange	257, 431	Reinigungspinsel Safety Line 1000 V	240
Malerspachtel	312, 534	Presszange	45, 46, 54, 55, 56	Radiolot nach DIN EN 29453	424
Maurerkelle „Profi“	313	Presseinsätze für Rohrkabelschuhe „KRF/KRS“	73	Rostlöser-Spray HUPrustEX	416
Mitlaufendes Auffanggerät DIN 353-2, Typ ASK 1	254	Presseinsätze „Deepindent“ (AH-12/KH-12/HH-12)	73	Rauchmelder-Testspray HUPdetect	420
Metallentfetter HUPmetalClean	417	Pressdorn	73	Ratschen-Kabelschneider mit Abdeckung 1000 V	223
Markierungsspray HUPmark	414	Presskopf vierdorn „KD300-6“	75	Ratschenkabelschere 1000 V	223
Montagekleber HUPfix+	410	Presskopf vierdorn „HKD400“	76	Rohrschneider	326
MS-Polymer HUPfix	410	Presskopf „U-KO-6“	61	Ratschenübersetzte Kabelschere „SCAR45“	11
Mixtülle	411	Presskopf „U-KDE240-6“	61	Rohrschneider (mit Ratsche)	7
Mechanischer Kabelschneider	13	Presskopf „MO-6“	66	Rundzange DIN ISO 5745 VDE	218, 219
Metallsägeblätter DIN 6494	327	Presszange „MO-6“	66	Rohrzange	292, 428
Montagekoffer	34	Presseinsätze für standard Rohrkabelschuhe	67	Rollbandmaß	306
Mantelschneider	34	Presseinsätze für DIN Presskabelschuhe	67	Reißnadel mit Stahlspitze	307
Mikroelektronik-Seitenschneider	292	Presseinsätze für Rohrkabelschuhe „F-Type“	67	Ringkabelschuhe DIN 46237	121, 127, 131
Metallbox	54, 55, 56	Presseinsätze zur Vorrundpressform für Sektorleiter	67	Rundstifte	122, 128
Messingschlösser	371	Presseinsätze für C-Verbinder	68	Rundsteckhülsen	124, 129
Meisterkoffer „Delux Plus“ 1000 V	393	Präzisions-Taschenschleblehre „Inox“	307	Rundstecker	123, 130
Montagekoffer „Extreme“	378, 396	Präzisionsschieblehre digital	307	Rainbow-Pack	202
Maschinen-Holzspiralbohrer	331	Parallelverbinder	122, 128	Ringkabelschuhe	136, 142
Maschinen-Flachzentrumsbohrer	331	Presskabelschuhe DIN 46235	159, 161	Rohr-Kerb-Kabelschuhe	153, 154, 157, 158
Maßband	306	Parallelverbinder DIN 46341 Teil 1, Form A	150	Rohrkabelschuhe, Ringform, aus Reinnickel	164
Maßband mit Doppelskala	306	Pressverbinder nach DIN 48085, Teil 1	160	Rohrkabelschuhe, Gabelform, aus Reinnickel	164
Müllsack extra	311	Pressverbinder DIN 46267 Teil 1	160, 163	Rohr-Kerb-Kabelschuhe Light „T“	151, 152
Multi-Vlies	312	PU-Textil-Handschuh	250	Ringkabelschuhe „ECO-Line“	133
Montageschrauben PH	347	PU-Schnittschutzhandschuh Level 3	250	Rohrschweißensatz	490
Montageschrauben Tx	347	PU-Schnittschutzhandschuh Level 5	250	Rinneisen-Biegezeuge	430
Maschinen-Sechskantschrauben	347	Presseinsätze isolierte Kabelschuhe	52	Ringkabelschuhe DIN 46237 „SmallPack“	125
Maschinen-Senkkopfschrauben PZ	347	Presseinsätze für Flachsteckhülsen	52	Rundsteckhülsen „SmallPack“	126
Metall-Universal-Dübel	352	Presseinsätze für Aderendhülsen	52, 67	Rundstecker „SmallPack“	126
Muffen-Ausdreher	436	Presseinsätze standard Rohrkabelschuhe	52	Rohrkabelschuhe standard 90°	154, 155
Maul-Ringschlüssel mit Ratschenfunktion	277	Presseinsätze für Koaxialverbinder	52	Rohrreinigungswelle	467, 468
Messingbürste	520	Presseinsätze Photovoltaik	52	Rohrreinigungswelle, einlagig, 5 m	467
Metallsägebogen	327, 506	Presseinsätze für TWIN Aderendhülsen	52	Revolverlochzange	430
Metallsägeblatt HSS	507	Presseinsätze für Standart AI Presskabelschuhe	72	Rohrzange 45°	428
Metallsägeblatt HSS-Bi-Metall	507	Presseinsätze für DIN AI Presskabelschuhe	68, 72	Ratschen-Cut INOX, C-Stahl, Kupfer	458
Metallsägeblatt	507	Prüfdorn	76	Ratschen-Cut Kunststoff	460
Magnet-Wasserwaage	531	Presseinsätze-Set Standard Cu	66	Rädchenbolzen Kombi-Rohrabschneider	460
Metall-Schutzgitter	475	Presseinsätze für verdichtete Leiter	67	Rohrabschneider	460
Manometer	466, 467	Presseinsätze für standard AI Rohrkabelschuhe	68	Rolle Rohrabschneider	460
Magnet-Kontrollspiegel	485	Presseinsätze-Set Standard AI	66	Rollenbolzen Rohrabschneider	460
		Presseinsätze standard AI Rohrkabelschuhe	68	Rädchenbolzen Rohrabschneider	460
		Presseinsätze-Set DIN Cu	66	Rolle Kompakt-Rohrabschneider	459
N	Seite	Presseinsätze-Set DIN AL	66	Rollenbolzen Kompakt-Rohrabschneider	459
Nippelschneideisen	342	Putzkelle	534	Rädchenbolzen Kompakt-Rohrabschneider	459
No.1-Cat	26	Presskabelschuhe „SmallPack“ DIN 46235	162	Rolle Mini-Rohrabschneider	458
Netzwerk-Servicekoffer	387	Propan-Arbeitsmanometer	481	Rollenbolzen Mini-Rohrabschneider	458
Nagelschellen für Rundkabel	186, 187	Plombenstempel	431	Rädchenbolzen Mini-Rohrabschneider	458
Nagelschellen für Flachkabel	186	Pressbacke PB1 Typ V	568	Rolle Kleinst-Rohrabschneider	459
Netzwerk-Sortiment	48	Pressbacke PB1 Typ M	568	Rollenbolzen Kleinst-Rohrabschneider	459
Nageldübel mit Senkkopf	351	Pressbacke PB1 Typ TH	568	Rädchenbolzen Kleinst-Rohrabschneider	459
Nylontasche „Vario“ – unbestückt	212	Pressbacke PB1 Typ U	568	Rohrabschneider mit Entgrater	459
Nylontasche „VarioTQ“ 1000 V – unbestückt	214	Pressgerät EFP203	560	Rolle Rohrabschneider mit Entgrater	459
Nylontasche „VarioTQ“ – unbestückt	264	Pressgerät-Set EFP203	560	Rädchenbolzen Rohrabschneider mit Entgrater	458
Netzteil	473	Pressbacke PB2 Typ V	569	Rohrentgrater Kunststoffrohre	462
		Pressbacke PB2 Typ M	569		
		Pressbacke PB2 Typ TH	569	S	Seite
O	Seite	Pressbacke PB2 Typ U	569	Stockschrauben-Schlüssel	436
Oel-Schutzhandschuhe	550	Pressschlinge PS2 Typ V	572	Sanitär-Kreuzschlüssel, DBG M	435
Ohrstöpsel	558	Pressschlinge PS2 Typ M	572	Stiftschlüssel-Set	442
Oval-Pressinsätze für isolierte Rohrkabelschuhe	68	Pressschlinge PS2 Typ TH	572	Steckschlüssel-Garnitur „BRImultiLock“ 55-teilig	437
Ovalpressung für isolierte Rohrkabelschuhe	68	Pressschlinge PS2 Typ U	560	Syphonzange	430
Oel-Schutzhandschuhe	550	Pressgerät ECO203	560	Stufenschlüssel-Set	438, 439
		Pressgerät-Set ECO203	573	S-Anschluss-Montagewerkzeug	453
		Pressschlinge PS3 Typ M	573	Saugheber	558
		Pressschlinge PS4 Typ HP	573	Salmiaklötsteine	484
				Schraubendreher-Set	446
				Schraubendreher-Set mit Schlagkappe	448
P	Seite	Q	Seite	Spitzer	529
Propan-Weichlöt-Garnitur	482	Quergriffschraubendreher 1000 V	226	Signierkreide rot	530
Propan-Hartlötensatz	479	Quadro Komplett-Set im Koffer	39	Schweißer-Korbschutzbrille	555
Propan-LötKolben	478	Quetsch-Ring-Kabelschuhe	147		
Propan-Kleinstflasche	480				

Inhaltsangabe

Schutzbrille	554	Splintentreibersatz	320	Streudose mit isolierten Aderendhülsen (DIN)	115
Schweißerbrille	555	Schlosserhammer DIN 1041	321	Slide Box mit DIN Aderendhülsen	116
Servicetasche	548	Schonhammer 1000 V	240	Slide Box mit TWIN Aderendhülsen DIN	116
Servicetasche „Sanitär CLASSIC“	548	Schonhammer	321	Streudose leer	115
Schraubendreher 1000 V PH	447	Stechbeitel DIN 5139	320	Sortiment Aderendhülsen	116, 117
Schraubendreher PH	446	Schraublocher	334	Sortimentskasten Combi-Crimp DIN	117
Sechskantstiftschlüssel, verchromt	269	Sicherheitsmesser „Safety“	325	Stoßverbinder für feindrätige hochflexible Leiter	158
Sechskantstiftschlüssel-Set	268	Superabmantler	25	Sortiment Rohr-Kerbkabelschuhe standard	171
Spannungsprüfer	270	Spezial-Kabelschneider für Daten- und Telefonkabel	12	Sortiment Presskabelschuhe DIN	171
Spannungsprüfer 120 - 250 V	270	Sägeblätter „PUK“	327	Stoßverbinder, Standard	155
Spannungsprüfer 120 - 250 V	270	Schälgerät für Mittelspannungskabel	34	Stoßverbinder DIN 46341 Teil 1, Form B	150
Spannungsprüfer 120 - 250 V	270	Steckschlüsseleinsatz Hex für Coax	26	Stoßverbinder aus Reinnickel	164
Spannungsprüfer 120 - 250 V	270	Seitenschneider DIN ISO 5749	290	Stoßverbinder Light „M“	152
Spannungsprüfer VDE/GS	246	Seitenschneider DIN ISO 5749 VDE	217, 219	Sicherheitspaket VDE/GS	253
Sechskantstiftschlüssel mit Kugelkopf, verchromt	269	Storchschnabelzange DIN ISO 5745 1000 V	221	Sicherheitsbeutel	253
Sechskantstiftschlüssel-Set mit Kugelkopf	268	Storchschnabelzange 1000 V, 45° abgewinkelt	221	Stoßverbinder „ECO-Line“	133
Sechskantstiftschlüssel-Set mit Kugelkopf, schwarz	268	Seitenschneider DIN ISO 5749 1000 V	221	Schnellwechselladung für Lochsagen „RE-LOAD“	339
Sechskantwinkelschraubendreher-Set mit Kugelkopf	269	Storchschnabelzange DIN ISO 5745 VDE	217, 219	SDS-Aufnahme	339
Stiftschlüssel-Set Tx, schwarz	268	Storchschnabelzange VDE, 45° abgewinkelt	217, 219	Straßenbesen	310
Stiftschlüssel-Set Tx, Schlüssel schwarz	268	Stempel für Plombenzange	257	Saalbesen	310
Sechskantschraubendreher-Set T-Griff	269	Seitenschneider mit Abisolierfunktion 1000 V	217	Schutzplane, stark	311
Sechskant-Winkelschraubendreher-Set	269	Schnellladegerät Li-Ion 18 V	78	Staubschutzhülse Multivlies	311
Schraubendreher Tx	210, 261	Schneidkopf „U-KS6-S50“	61	Set Werkstattbedarf im Baueimer	313
Steckschlüssel	263, 440	Stanzkopf „U-S-6“	61	Spanngurt 400 daN, einteilig	314
Steckschlüssel-Set	263, 278, 280, 281, 282, 440	Schneidwerkzeug	88	Spanngurt 400 daN, zweiteilig mit Haken	314
Schraubendreher-Set, Phillips	262	Schneidwerkzeug für lamellierte Schienen	88	Spanngurt 1000 daN, einteilig	314
Schraubendreher-Set, Pozidriv	262	Stanzsätze metrisch	86	Spanngurt 1000 daN, zweiteilig mit Haken	314
Schraubendreher mit PZ-Flachschlitz-Profil	209	Stanzsätze PG	86	Schweißbeinzat	490
Schrauberbit mit PZ/FL-Profil	271	Stanzsätze vierkant	86	Sechskant-Holzschrauben	346
Schraubendreher-Set mit PZ-Flachschlitz Profil	209	Schultertrageriemchen	371	Schraubhaken	346
Schraubendreher-Set 1000 V	210, 447	Service-Trolley für Hybridfahrzeuge 1000 V	386	Schnellbauschrauben Tx	346
Schalterschrankschlüssel „Vario“ - Vierkant	212	Servicetasche „Supply“	357	Sechskantmutter DIN 934	348
Schalterschrankschlüssel „Vario“ - Dreikant	212	Servicetasche „Supply Max“	368	Schrauben-Sortimentskasten „Mix“	348
Schalterschrankschlüssel „Vario“ - Doppelbart	212	Servicetasche „Supply Plus“	368	Schrauben-Sortimentskasten „Pan Head“	348
Schrauberbit	270	Servicetasche „Supply Basic“	369	Schrauben-Sortimentskasten „Senkkopf“	349
Schrauberbit, Phillips	270	Sortimentseinlage SysCon	405	Schrauben-Sortimentskasten „Mix Tx“	349
Schrauberbit, Pozidriv	271	Schaumeinlage SysCon	405	Schrauben- und Dübelsortiment „Mix“	349
Schrauberbit Tx	271	SysCon Quetschkabelschuhe & 210761	138	Stockschrauben-Nuss	436
SDS-Magnethalter	271	SysCon Aderendhülsen & 210804	118	Schraubendreher-Set Tx	261
Schrauberbit PH reduced	270	SysCon Presskabelschuhe DIN & 210805 K	172	Stockschraubendreher	436
Steckschlüssel-Set DIN 7445	211	SysCon Rohrkabelschuhe standard & 210805	172	Spiralbohrer	492
Steckschlüssel DIN 7445	211	SysCon Presskabelschuhe DIN 46235	173	Sanitär-Montageschlüssel	435
Schraubendreher Square	210, 261	SysCon Rohrkabelschuhe standard	173	Spiralbohrer-Satz	492
Schraubendreher „HUPslim“ PZ	206	SysCon Senkkopfschrauben	350	Sanitär-Kreuzschlüssel	435
Schraubendreher-Set „HUPslim“ 1000 V	207	SysCon Aderendhülsen & 210842	118	Schraubenausdreher	500
Stechahle	262	SysCon Quetschkabelschuhe / AE & 210784	138	Schraubenausdreher-Satz	500
Spannungstester „TestPen Profi“	246	SysCon M Werkzeugsortiment	407	Sechskanteinsatz 1000 V, 50 mm	238
Steckschlüsselkasten „SocketFlex“	283	SysCon Blechschrauben	350	Steckschlüssel-Einsatz 1000 V, 125 mm	238
Schalterschrankschlüssel „HUPkey“	286	Sechskanteinsatz VDE	228, 232, 236	Steckschlüssel-Einsatz 1000 V, 250 mm	239
Schalterschrankschlüssel „HUPkey“ mit Wendebit	286	SysCon Steckschlüssel-Set „SocketMax“ 1/2“, 1/4“	282	Sechskanteinsatz 1000 V	234, 235
Schalterschrankschlüssel mit Halbmond	286	Sackkarre „SysConTrolley“	406	Sechskanteinsatz DIN 7448, 1000 V, 80 mm	238
Schalterschrankschlüssel „HUPkey Uni“	287	SysCon M Werkzeugsortiment „Start VDE“	407	Steckschlüsseleinsatz 1/4“	279
Schraubendrehereinsatz PH 1/4“	279	SysCon Steckschlüsselsatz „VDE-Socket“ 1/2“	237	Steckschlüsseleinsatz 3/8“	280
Schraubendrehereinsatz HEX 1/4“	279	SysCon S mit Sortimentseinsätzen leer	403	Steckschlüsseleinsatz 1/2“	281
Schraubendrehereinsatz TX 1/4“	279	SysCon M Werkzeugbox leer	403	Stiftschlüssel-Satz Hex	442, 443
Steckgriff 1/4“	279	SysCon M Werkzeugbox für Einsätze, leer	404	Stiftschlüssel Hex	443
Schraubendrehereinsatz Schlitz 1/4“	279	SysCon Steckschlüssel-Set „Torque“ ¼“	285	Stiftschlüssel	443
Steckschlüsseleinsatz 1000 V	230	SysCon Steckschlüssel-Set „Torque“ ½“	285	Sechskanteinsatz	439
Sicherheitsgriff	249	SysCon Ladungssicherung „SysConCar“	406	Steckschlüssel-Garnitur „BRImultiLock“ 87-teilig	437
Set mit Schutzhandschuhen EN 60903	249	SysCon XL „SafetySet“	253	Sechskant-Einsatz XL	439
Set mit Schutzhandschuhen EN 60903 light	249	SysCon M mit Sortimentseinsätzen leer	403	Spitzmeißel SDS-Plus	525
Schutzbrille nach EN 166	252	Servicetasche „HUPsmartHome“	367	Spatmeißel SDS-Plus	525
Spreizkeil aus Kunststoff 1000 V	240	Sortimentskasten	397	SDS HM Hammerbohrer	493
Seilspannklemmen	258	Spiralbohrer DIN 338/HSS Typ N	330	SDS-Aufnahme mit Bohrer	503
Stativ für „HUPlight50combi“	302	Spiralbohrer-Set DIN 338/HSS Typ N	330	Sechskant-Aufnahme mit Bohrer	503
Schneidkluppen komplett, metrisches Gewinde	342	SDS-Nut-Hammerbohrer-Set	332	Setzeisen	525
Schneidbacken, metrisches Gewinde	342	Schraubenausdreher-Set	342	Schlosserhammer	524
Spezial Einziehhilfe	92	SDS-plus-Hammerbohrer-Set	332	Signierkreide	307
Spezial Schnellkleber für Glasfaserstab Ø 3 mm	92	Stufenbohrer/HSS	333	Salzsäureflaschen	486
Serviceset für HAUPA-FIBRE	92	Stufenbohrer aus HSS	333	Sägeblatt Universal	507
Seil- und Kabelverbindungsstrümpfe	98	Stufenbohrer-Set	333	Sägeblatt Holz	507
Schmier- und Gleitmittel auf Wasserbasis	413	Schlangenbohrer, Type Lewis	331	Sägeblatt Metall	507
Schaumleitmittel	413	Schalungsbohrer	331	Säbelsägeblatt (U-Schaft)	514
SysCon Einzugsystem „CableGo starter“	103	Sägenhalter „QuickLock“	339	Säbelsägeblatt Metall	512
SysCon Einzugsystem „CableGo profi“	103	Schalterschrank-Wasserwaage	306	Säbelsägeblatt Holz	514
SysCon Einzugsystem „CableGo master“	103	Schlosserwinkel, Flachwinkel	307	Säbelsägeblatt Universal MEGASCHARF	513
Set 3 Führungsbügel „CableGo“	103	Schlosserwinkel, Anschlagwinkel	307	Säbelsägeblatt INOX PROFI	512
Stahldrahtbürste	312	SlimTop - Kabelverschraubungen IP 68	190, 191	Säbelsägeblatt GUSS PROFI	514
Schlagschnurroller Squid, 15 m	308	Schnellverbinder	124	Säbelsägeblatt GUSS CHAMPION	514
Sicherheitshaltegurt nach EN 358	254	Stoßverbinder	122, 128, 131, 135	Säbelsägeblatt HM GUSS SPECIAL	513
Steigeisen DIN 48 345	254	Sortiment Quetschverbinder	137	Säbelsägeblatt Universal SHARK	513
Salmiakstein	423	Sortiment Quetschkabelschuhe	137	Stichsägeblatt Holz	514
Schaumreiniger HUPclean	417	Spiralschläuche aus Kunststoff	182	Säbelsägeblatt Metall DEMOLITION	512
Schnellentfetter HUPdegreaser	416	Schraubsockel für Kabelbinde	181	Stichsägeblatt Metall	514
Silikon-Spray HUPsil	415	Selbstverschweißendes Isolierband „HUPtape76seal“	203	Säbelsägeblatt Metall TWIN-CUT	513
Schneidöl HUPdrill	416	Set HUPshrink21TW dünnwandig 2:1	196	Säbelsägeblätter Metall POWER CURVE	512
Silikon HUPsilicon	411	Set HUPshrink21TW dünnwandig 2:1 bunt	196	Schraubendreher	446
Sekundenkleber HUPsuperglue	412	Set HUPshrink31DW-A	196	Schraubendreher 1000 V	447
Schraubensicherung mittelfest HUPlockM	413	Streudose mit unisolierten Aderendhülsen	115	Schraubendreher 1000 V PZ	447
Schraubensicherung hochfest HUPlockH	413	Streudose mit Twin-Aderendhülsen (DIN)	115	Schraubendreher PZ	446
Steinmeißel, flachoval	320	Streudose mit isolierten Aderendhülsen (franz.)	115	Sicherheits-Spannungsprüfer 1000 V	447
Schlitzmeißel	320	Streudose mit isolierten Aderendhülsen (deutsch)	115	Spannungsprüfer Set 1000 V	448

Inhaltsangabe

Zink-Spray HUPzincDark/Light	414
Zink-Spray 550 HUPzincKorro	414
Zweischneiden-Kabelschneider 1000 V	222
Zugstange	86
Zangen-Set 1000 V, gesteckte Hüllen	218
Zangen-Set 1000 V, tauchisoliert	220
Zangen-Set	291
Zentrierbohrer für Diamantdosensenker	335
Zentrierbohrer für Halter 231998 + 231999	339
Zentrierbohrer für Aufnahme „RE-LOAD“	339
Zylinderschraube DIN 84 Form A	347
Zentrierführung Edelstahl „BRldiamondDrill“	497
Zimmermannsstifte	529
Zungenkelle	534
Zahlensatz	530
Zentrierhilfe Stern	473
Zwischenbacke ZB2XL	573
Zwischenbacke ZB203	573
Zwischenbacke ZB2XL-Set	573
Zwölfkant-Ringschlüssel Satz	434

**HAUPA transparent /
Auslandsvertretungen von A - Z**

HAUPA-Gruppe

Deutschland (HAUPA-Zentrale)

HAUPA GmbH & Co. KG

Königstraße 165-169
D-42853 Remscheid
Tel.: +49 (0) 2191 8418 0
Fax: +49 (0) 2191 8418 840
E-Mail: sales@haupa.com, info@haupa.com
Internet: www.haupa.com

Österreich

HAUPA Werkzeuge Hans-Udo Paas
Bayernstraße 39
A-5071 Wals-Siezenheim
Tel.: +43 (0)662 854717
Fax: +43 (0)662 854632
E-Mail: austria@haupa.com

Spanien

HAUPA Ibérica S. L.
C/ Muralla de Sant Llorenç, 37 2ªA
08302 Mataró (Barcelona)
Tel.: +34 93-63-82-111
Fax: +34 93-66-21-686
E-Mail: comercial@haupa.es

Polen

HAUPA Polska Sp. z o.o.
ul. Norwida 11
55100 Trzebnica
Tel.: +48 (0)71 387 48 13
Fax: +48 (0)71 387 48 14
E-Mail: haupa@haupa.pl

Russland

HAUPA-RU Ltd
ul. Industrialnaya 9/1
180021 Pskov, RUSSIA
Tel.: +7 (495) 133-62-24
E-Mail: russia@haupa.com
www.haupa-ru.ru

Baltikum

UAB HAUPA Baltics
Žirmūnų g. 139 - 318
09120 Vilnius
Tel./GSM: +370 699 633 63
E-Mail: andrius.krisiunas@haupa.com
www.haupa.com

Balkan

HAUPA S.E.E. d.o.o.
Miroslava Krleža 24
71000 Sarajevo
Tel./Fax: +387(0)33545725
GSM: +38763891678
E-Mail: goran.hrgovic@haupa.com

Rumänien

SC HAUPA SRL
Str. G. Enescu, Nr. 3
331030 Hunedoara
GSM: +4 0744 561 567
Fax: +4 0354 407 994
E-Mail: mihai.lupu@haupa.com

Serbien

ICON by HAUPA d.o.o.
Miše Dimitrijevića 44
21000 Novi Sad
GSM: +381 21 300-2937
E-Mail: info@iconbyhaupa.rs

Außendienst Deutschland

Hans-Joachim Gummersbach (HAUPA-Zentrale)

HAUPA GmbH & Co. KG
Königstraße 165-169
D-42853 Remscheid
Tel.: +49 (0) 2191 8418 0
Fax: +49 (0) 2191 8418 840
E-Mail: joachim.gummersbach@haupa.com

Rainer Eiselt

Industrievertretungen
Südstraße 4
09221 Neukirchen
Tel.: +49 (0) 371 271050
Fax: +49 (0) 371 2710518
E-Mail: info@iv-eiselt.de
Sachsen/Sachsen-Anhalt/Thüringen

Martin Hellmund

IV Krause GmbH
Schneeberger Straße 17
12627 Berlin
E-Mail: info@iv-krause.de
Web: www.iv-krause.de
Tel.: +49 (30) 39806352
Berlin/Brandenburg

Christian Binz

Technischer Berater im Außendienst
Königstraße 165-169
D-42853 Remscheid
Tel.: +49 (0) 2191 8418 210
Fax: +49 (0) 2191 8418 840
Mobil: +49 (0) 173 76 28 445
E-Mail: christian.binz@haupa.com
Hamburg/Schweswig-Holstein/
Mecklenburg-Vorpommern

Markus Hermann

Technischer Berater im Außendienst
Königstraße 165-169
D-42853 Remscheid
Tel.: +49 (0) 2191 8418 210
Fax: +49 (0) 2191 8418 840
Mobil: +49 (0) 160 972 624 95
E-Mail: markus.hermann@haupa.com
NRW-Ost/Niedersachsen/Hannover/Bremen

Sönnecken GmbH

Industrievertretungen
Wildermannstr. 8
44141 Dortmund
Tel.: +49 (0) 231 5600012
Fax: +49 (0) 231 590607
E-Mail: soenneckengmbh@t-online.de
NRW Ruhrgebiet

Carsten Potrz

Industrievertretung
Hausinger Straße 8
40764 Langenfeld
Tel.: +49 (0) 2173/1657923
Fax: +49 (0) 2173/1657926
Mobil: 0170/8114074
E-Mail: potrz@cpiv.de
Web: www.cpipv.de
NRW Rheinland

Außenbüro NRW Rheinland

Karl Kleemann
Industrievertretung
Löhndorfer Str. 257
42699 Solingen
Tel.: +49 (0) 212/64568156
Mobil: 0174/2193743
E-Mail: karl.kleemann@emeatec.com
Web: www.emeatec.com
NRW Rheinland

Hipp-Industrievertretungs-GmbH

Am Galgenacker 11
79232 March-Buchheim
Tel.: +49 (0) 761 402425
Fax: +49 (0) 761 408351
Mobil: +49 (0) 172 7648217
E-Mail: info@hipp-gmbh-fr.de
Baden-Württemberg/Pfalz/Region Rhein-Neckar

Bernd Schneiderheinze

Elektro-Vertretungen
Mühlsteig 20
90579 Langenzenn
Tel.: +49 (0) 9101 904810
Fax: +49 (0) 9101 904825
E-Mail: elektro@schneiderheinze.de
Nordbayern

Wolfgang Humig

Handelsvertretung
Rossinstr. 37 b
85057 Ingolstadt
Tel.: +49 (0) 841 / 99 32 764
Fax: +49 (0) 841 / 99 32 765
E-Mail: w.humig@humig.de
Südbayern

Bernd Oedekoven GmbH

Werkstattvertretungen
Rudolf-Diesel-Straße 11
56220 Urmitz (Gewerbegebiet)
Tel.: +49 (0) 2630/9635-0
Fax: +49 (0) 2630/963535
E-Mail: info@oedekovengmbh.de
Rheinland-Pfalz/Saarland

Schaum Industrievertretung GmbH

Rheinstraße 8
35625 Hüttenberg
Tel.: 06403/9119-0
Fax: 06403/9119-20
info@schaum-net.de
Hessen

Außendienst Österreich

Ing. Reinhold Wolfsgruber

M. Schurrer & Co. GmbH
Bayernstraße 39
A-5071 Wals-Siezenheim
Tel.: 0664/43 14 4 31 | 0662/85 47 00-11
E-Mail: reinhold.wolfsgruber@schurrer.at

Verkaufsleitung Österreich

Andrä Eberharter

Pipelife Austria GmbH & Co. KG
Bert-Köllensperger-Straße 8a
6065 Thaur/Gewerbegebiet
Tel.: 0664/122 65 24
E-Mail: andrae.eberharter@pipelife.at

Vorarlberg, Tirol

Klaus Gutenbrunner

M. Schurrer & Co. GmbH
Bayernstraße 39
A-5071 Wals-Siezenheim
Tel.: 0664/444 95 49
E-Mail: klaus.gutenbrunner@schurrer.at

Oberösterreich, Salzburg

Roman Zimmermann

M. Schurrer & Co. GmbH
Franz-Bilko-Gasse 7F
2352 Gumpoldskirchen
Tel.: 0664/260 78 78
E-Mail: roman.zimmermann@schurrer.at

Buğenland, Kärnten, Niederösterreich, Wien, Steiermark

Außendienst Spanien

HAUPA Iberica Central

Tel.: +34 93-63-82-111
Fax: +34 93-66-21-686
E-Mail: comercial@haupa.es

Rubén Mestanza Portales

Tel.: +34 93-63-82-111
Fax: +34 93-66-21-686
E-Mail: ruben.mestanza@haupa.com
Zona: **Segovia, Avila, Soria y Teruel**

Red Levante

E-Mail: redlevante@redlevante.com
José Vicente Antón
Móvil: 667-50-71-47
E-Mail: josevicente@redlevante.com

Fermin Ortega

Móvil: 667-46-56-72
E-Mail: fermin@redlevante.com
Zona: **Alicante, Albacete, Cuenca y Murcia**

Juan Campos Rangel

Mobil: 609-44-77-09
E-Mail: jcguati@hotmail.com
Zona: **Extremadura, Ciudad Real, Toledo**

Albert Pérez Gaona

Móvil: 600-52-05-02
E-Mail: albert7perez@telefonica.net
Zona: **Cataluña**

Granarep (Teodoro Jerez)

Móvil: 600-51-24-94
E-Mail: granarep@granarep.com
Zona: **Granada y Almería**

Marco Antonio Lorca Gonzalez

Móvil: 679-08-31-81
E-Mail: marcoantoniolorca@gmail.com
Zona: **Jaén**

Rafael Martinez Sanz

Móvil: 619-30-32-25
E-Mail: comarsanz@gmail.com
Zona: **Córdoba**

Angel Lopez Garcia

Móvil: 647-52-53-23
E-Mail: angellopezrepresenta@gmail.com
Zona: **Madrid y Guadalajara**

Jose Mª González

Móvil: 610-71-01-00
E-Mail: jmaria.chiqui@gmail.com
Zona: **Málaga**

Antonio Duran (MELEC)

Móvil: 640-15-09-23
E-Mail: comercial@melecl.com
Zona: **Galicia**

Juan Luís Gomez Andana

Móvil: 670-22-74-88
E-Mail: gomezandana@vodafone.es
Zona: **Sevilla, Huelva y Cádiz**

Antonella Garcia

Móvil: 615-010-500
E-Mail: cromwellantonella@gmail.com
Zona: **Castellón, Valencia, Islas Baleares**

Ignacio Menaya

Móvil: 656-19-46-21
E-Mail: ignaciomenaya@coacaron.com
Zona: **Aragón y La Rioja**

Carmelo Serrano

Móvil: 610-46-50-26
E-Mail: carmeloserrano@cselectrica.com

Rubén Serrano

Móvil: 678-641-391
E-Mail: ruben.serrano@cselectrica.com
Zona: **Pais Vasco, Asturias, Leon, Zamora, Salamanca, Cantabria, Palencia, Valladolid, Burgos, Alava y Navarra**

Julio Perez

Móvil: 696-94-22-26
Fijo: 928-29-08-53
E-Mail: jpf_esc@electrosoncanarias.e.telefonica.net
Zona: **Islas Canarias**

Außendienst Polen

Andrzej Ryznar

55-100 Trzebnica
ul. Norwida 11
Tel.: +48 71 387 48 13
Fax: +48 71 387 48 14
Tel. kom.: +48 603-768-200
E-Mail: ryznar@haupa.pl

Marek Dąbek

55-100 Trzebnica
ul. Norwida 11
Tel.: +48 71 387 48 13
Fax: +48 71 387 48 14
Tel. kom.: +48 693-431-542
E-Mail: dabek@haupa.pl

Jakub Bałaziński

55-100 Trzebnica
ul. Norwida 11
Tel.: +48 71 387 48 13
Fax: +48 71 387 48 14
Tel. kom.: +48 603-719-731
E-Mail: balazinski@haupa.pl

Marcin Piastun

55-100 Trzebnica
ul. Norwida 11
Tel.: +48 71 3874813
Fax.: +48 71 3874814
Tel. kom.: +48 731347196
E-Mail: piastun@haupa.pl



Argentinien

REDELEC Argentina S.A.
San Vladimiro 3056
B1642 San Isidro, Pcia de Buenos Aires
Tel.: +54 11 4735-6050
E-Mail: info@redelec.com.ar
www.redelec.com.ar



Belgien

S.A. HUPPERTZ N.V.
Terbekehofdreef 51
B 2610 Wilrijk
Tel.: 02/334 34 34
Fax: 02/334 34 40
E-Mail: info@huppertz.be



Bosnien

HAUPA S.E.E. d.o.o.
Miroslava Krleze 24
71000 Sarajevo
Tel./Fax: +387(0)33545725
GSM: +38763891678
E-Mail: goran.hrgovic@haupa.com



Bulgarien

Direktbetreuung durch Herrn Marc Wolter
HAUPA-Zentrale Deutschland
Tel.: +49 2191 8418-0
Fax: +49 2191 8418-880
E-Mail: marc.wolter@haupa.com
www.haupa.com



Chile

Santander Import Chile S.P.A.
Exequiel Fernández 4592
Macul, Región Metropolitana, Chile
Tel.: +56 2 2454 8062
E-Mail: oluengo@santanderimport.cl



Dänemark

Direktbetreuung durch Herrn Dirk Obermann
HAUPA-Zentrale Deutschland
Tel.: +49 2191 8418-0
Fax: +49 2191 8418-880
E-Mail: dirk.obermann@haupa.com
www.haupa.com



Estland

UAB HAUPA Baltics
Žirmūnų g. 139 - 318
09120 Vilnius
Tel./GSM: +370 699 633 63
E-Mail: andrius.krisiunas@haupa.com
www.haupa.com



Finnland

UAB HAUPA Baltics
Žirmūnų g. 139 - 318
09120 Vilnius
Tel./GSM: +358-46-5231335
E-Mail: andrius.krisiunas@haupa.com
www.haupa.com



Frankreich

Direktbetreuung durch Herrn Dirk Obermann
HAUPA-Zentrale Deutschland
Tel.: +49 2191 8418-0
Fax: +49 2191 8418-880
E-Mail: dirk.obermann@haupa.com
www.haupa.com



Griechenland

Technomat S.A.
Industrial Area of Sindos
57022 Thessaloniki
Tel.: +30 2310 777000
Fax: +30 2310 797998
E-Mail: technomat@technomat.gr
www.technomat.gr



Großbritannien

CEE Norm U.K. LTD
Unit 2, Highbridge Court, Stafford Park
Telford, Shropshire TF3 3BD
Tel.: +44 1952 212 700
Fax: +44 1952 212 711
E-Mail: sales@ceenorm.co.uk



Indien

Electro Crimp Contacts (I) Pvt. Ltd.
44/17/1, M.I.D.C, Satpur
422007 Nasik, Maharashtra
Tel.: 0091 0253 2350838
Fax: 0091 0253 2354948
Mobil: 9850888866
E-Mail: harshad@eccipl.com
www.eccipl.com



Irland

MCC Controls Ltd.
Robinhood Business Park
Robinhood Road, Dublin 22
Tel.: +353 14506450
Fax: +353 14506104
E-Mail: nfo@mcc-controls.com



Island

Smith & Norland
Nóatúni 4
IS-105 Reykjavik
Tel.: 00354 520 3000
Fax: 00354 520 3011
E-Mail: hallan@sminor.is



Israel

ER-CO LTD-Management
Tzela Ha-Har-7
IL 7178558 Modi'in
Tel.: 00972 732020000
Fax: 00972 732020001
E-Mail: info@erco.co.il / www.erco.co.il



Italien

Direktbetreuung durch Frau Kerstin Uebbert
HAUPA-Zentrale Deutschland
Tel.: +49 2191 8418-0
Fax: +49 2191 8418-880
E-Mail: kerstin.uebbert@haupa.com
www.haupa.com



Kosovo

AURORA SHPK
Magjistralia Prishtinë Shkup km 4
10000 Prishtinë
Tel.: +377 38 606 123
Fax: +377 44 869 727
E-Mail: info@aurora-kos.com



Kroatien

HAUPA S.E.E. d.o.o.
Miroslava Krleze 24
71000 Sarajevo
Tel./Fax: +387(0)33545725
GSM: +38763891678
E-Mail: goran.hrgovic@haupa.com



Lettland

UAB HAUPA Baltics
Žirmūnų g. 139 - 318
09120 Vilnius
Tel./GSM: +370 699 633 63
E-Mail: andrius.krisiunas@haupa.com
www.haupa.com



Litauen

UAB HAUPA Baltics
Žirmūnų g. 139 - 318
09120 Vilnius
Tel./GSM: +370 699 633 63
E-Mail: andrius.krisiunas@haupa.com
www.haupa.com



Luxemburg

MINUSINES S.A.
8, rue François Hogenberg
L-1735 Luxembourg
Tel.: +352 49 58 58 1
Fax: +352 49 58 66
E-Mail: minlu@pt.lu



Malta

VCT Ltd.
Ponsomby Street
Mosta, MST 4032
Tel.: +356 2143 2571
Fax: +356 2143 6186
E-Mail: info@vct.com.mt



Mazedonien

HAUPA S.E.E. d.o.o.
Miroslava Krleze 24
71000 Sarajevo
Tel./Fax: +387(0)33545725
GSM: +38763891678
E-Mail: goran.hrgovic@haupa.com



Mexiko

KloeMeCom, S.A. de C.V.
Carretera a San Bernardino Chalchihuapan #7-A
San Pablo Ahuatempan, Santa Isabel, Cholula
Puebla. C.P.74355, Mexico
Tel.: 0052 222 2832345
Fax: 0052 222 2832348
E-Mail: Idominguez@ekomexico.com
www.kloeme.com



Neuseeland

TransNet NZ Ltd
78 Cryers Road, East Tamaki
Auckland 2013
Tel.: +64 9 274 3340
Fax: +64 9 274 5490
E-Mail: sales@transnet.co.nz



Niederlande

Richard Woestenenk
Tel.: +31 612885793 (GSM)
E-Mail: richard.woestenenk@haupa.com
www.haupa.com



Norwegen

VIX AS
Stabburveien 24
1617 Fredrikstad
Tel.: +47 92 43 12 00
E-Mail: post@vix.no



Österreich

HAUPA Werkzeuge Hans-Udo Paas
Bayernstraße 39
A-5071 Wals-Siezenheim
Tel.: +0662 85 47 17
Fax: +0662 85 46 32
E-Mail: austria@haupa.com



Polen

HAUPA Polska Sp. z o.o.
ul. Norwida 11
55100 Trzebnica
Tel.: +48 (0)71 387 48 13
Fax: +48 (0)71 387 48 14
E-Mail: haupa@haupa.pl



Portugal

SIGNIVOLTAGE
Rua Poeta Bocage, 2 - 3ºH,
1600-233 LISBOA,
Tel. +351 218 160 240
E-mail: alberto.cardoso@haupa.com

 **Rumänien**

SC HAUPA SRL
331059 Hunedoara
Bulevard 1848, Nr. 13, Ap. 6
GSM: +4 0744 561 567
Fax: +4 0354 407 994
E-Mail: mihai.lupu@haupa.com

 **Russland**

HAUPA-RU Ltd
ul. Industrialnaya 9/1
180021 Pskov, RUSSIA
Tel.: +7 (495) 133-62-24
E-Mail: russia@haupa.com
www.haupa-ru.ru

 **Schweden**

Direktbetreuung durch Herrn Dirk Obermann
HAUPA-Zentrale Deutschland
Tel.: +49 2191 8418-0
Fax: +49 2191 8418-840
E-Mail: dirk.obermann@haupa.com

 **Schweiz**

AXTRON GmbH
Hungerbühlstr. 22
CH-8500 Frauenfeld
Tel.: 0041 / 527 21 58 58
Fax: 0041 / 527 21 58 59
E-Mail: info@axtron.ch

 **Serbien**

ICON by HAUPA d.o.o.
Miše Dimitrijevića 44
21000 Novi Sad
GSM: +381 21 300-2937
E-Mail: info@iconbyhaupa.rs
www.iconbyhaupa.rs

 **Slowakei**

Direktbetreuung durch Herrn Dirk Obermann
HAUPA-Zentrale Deutschland
Tel.: +49 2191 8418-0
Fax: +49 2191 8418-840
E-Mail: dirk.obermann@haupa.com

 **Slowenien**

HAUPA S.E.E. d.o.o.
Miroslava Krleža 24
71000 Sarajevo
Tel./Fax: +387(0)33545725
GSM: +38763891678
E-Mail: goran.hrgovic@haupa.com

 **Spanien**

HAUPA Ibérica S. L.
c/. Muralla de Sant Llorenç, 37 2^oA
08302 Mataró
Tel.: +34 93-63-82-111
Fax: +34 93-66-21-686
E-Mail: comercial@haupa.es

 **Südafrika**

Surge Technology (Pty) Ltd.
18-20 Arbeid Avenue, Strydom Park
Randburg 2125
Tel.: +27 (0) 11 792-1303/4/5
Fax: +27 (0) 11 793-6928
E-Mail: info@surgetec.co.zam

 **Tschechien**

ELIMA ELEKTRO s.r.o.
Hradecká 506
506 01 Jičín
Tel.: +420 493 524 390
Fax: +420 493 525 720
E-Mail: objednavky@elima.cz

 **Taiwan**

Power Forward co., Ltd
No.8, Ln.32, Guilin St., Qianzhen District
806 Kaohsiung City
Tel.: +38 75362767
E-Mail: powerforward.mail@gmail.com

 **Ukraine**

TEKO INTERFACE TOB
ul. Lomonosova, 73 g
03189 Kiev
Tel.: +38 044 374-06 -40
Fax: +38 044 374-06- 42
E-Mail: info@tekointerface.com.ua
tekointerface.com.ua

 **Ukraine**

Scientific-Produktion Firm, ElectroDinamika
Isaevskaya Str. 5
61033 Kharkov
GSM: +38 (057) 704-15-41
Fax: +38 (057) 715-79-98
E-Mail: office@electrodinamika.com
www.electrodinamika.com.ua

 **Ungarn**

POLY-NORM 2000 Kft.
Lócsei út 81.
1147 Budapest
Tel.: +361/461-0170
Fax: +361/321-1618
E-Mail: haupa@polynorm2000.hu

 **Weißrussland**

UAB HAUPA Baltics
Žirmūnų g. 139 - 318
09120 Vilnius
Tel./GSM: +375 44 4108113
E-Mail: andrius.krisiunas@haupa.com

 **Zentralamerika**

INTEK
Guatemala, El Salvador, Honduras,
Nicaragua, Costa Rica
www.intek-ca.com

 **Zypern**

Direktbetreuung durch Herrn Dirk Obermann
HAUPA-Zentrale Deutschland
Tel.: +49 2191 8418-0
Fax: +49 2191 8418-840
E-Mail: dirk.obermann@haupa.com



Point of sales

HAUPA Shop in Shop Verkaufssystem

Ein gut sortiertes Werkzeuglager am „Point of sales“ ist das Aushängeschild eines jeden Elektrogroßhandels und bietet Ihrem Kunden den „Full-Service“, den er braucht.

In diesem kompletten, kundenorientierten Präsentationskonzept findet Ihr Kunde ein breites Angebot von HAUPA Qualitätswerkzeugen und dem dazugehörigen Verarbeitungsmaterial. Es umfasst Werkzeuge aus den Produktbereichen „Rund ums Kabel“, „Arbeiten unter Spannung“ und „Basiswerkzeug“ und bietet dem Anwender ein hohes Maß an Flexibilität.

Werkzeuge & Kabelverbindungen



Schränke mit abschließbarer Glastür. Lochplattenwände auch in 1,00 m und 1,25 m Breite verfügbar.
(Die kompletten Bestückungslisten finden Sie im Internet oder über sales@haupa.com)
Maße: H = 2,20 m; B = 1,25 m; T = 40 cm

HAUPA Verkaufsförderung

Alle Schränke und Wände erhalten Sie natürlich auch einzeln und mit Ihrer individuellen Wunschbestückung. Unsere alternativen Präsentationsmodelle bieten für Ihren Verkaufsraum viele interessante, variable Möglichkeiten.

HAUPA steht für die Handwerkzeuge höchster Güte und Sicherheit für den Elektrotechniker. Bei unseren Produkten achten wir immer auf das **HAUPAplus**, den besonderen Vorteil für unsere Kunden. Es ist unsere Leidenschaft, gutes, zuverlässiges und sicheres Werkzeug zu bauen, an welchem der Anwender lange seine Freude hat.

Vertrauen seit über 60 Jahren

Hans-Udo Paas gründete **HAUPA** 1961 in Remscheid, dem Zentrum der deutschen Werkzeugindustrie. In den mittlerweile über 60 Jahren Unternehmensgeschichte hat sich unser mittelständiges, wertorientiertes Familienunternehmen zu einem weltweit tätigen Unternehmen entwickelt. Das Erfolgsrezept für unser stabiles Wachstum ist die Kombination aus **Tradition, Erfahrung, Fachkompetenz und Innovationskraft**. Es ist unser stetiges Bestreben Produkte höchster Präzision zu entwickeln, welche dem Elektrotechniker einen Mehrwert bieten.



QUALITÄT und SICHERHEIT werden bei uns groß geschrieben!

Unser Produktportfolio umfasst hochwertige System-Werkzeuge und zertifizierte Kabelverbindungstechnik für das Elektrohandwerk und die Elektroindustrie. Außerdem produzieren und vermarkten wir eine große Auswahl an Basiswerkzeugen für die gewerbsmäßige Beanspruchung in der Elektrotechnik. Die hohe **Qualität** der Produkte steht bei **HAUPA** an oberster Stelle. Um dies zu gewährleisten, führen wir ständige **Qualitätskontrollen** in unserem Hause durch.

In den letzten Jahren hat sich unser Sortiment um ein Vielfaches erweitert. Um unseren Kunden auch über die Elektrotechnik hinaus bedienen und zufriedenstellen zu können sind wir stets damit beschäftigt neue Werkzeuge und Zubehör ins Programm aufzunehmen. So können wir als ein zentraler Ansprechpartner in den verschiedensten Bereichen rund um das Thema Elektrohandwerk dienen.

Logistik und Versand

Dank unseres modernen Lagers in Remscheid haben wir einen Großteil unserer Produkte immer vor Ort. Unser eingespieltes Logistik-Team macht es möglich, dass unsere Ware sich meist am Tag der Bestellung bereits auf den Weg zum Kunden macht. **Kundenzufriedenheit, Ihr Vertrauen und Termintreue** sind unsere wichtigsten Ziele!



Kompetente Ansprechpartner

Um Fragen und Probleme unserer Kunden kümmern wir uns stets selbst. Wenn Sie Kontakt zu uns aufnehmen, können Sie sicher sein, dass wir Ihnen weiterhelfen. Unsere Mitarbeiter vor Ort sind **vom Fach**, waren mitunter selbst als Elektrotechniker tätig und sind somit die **richtigen Ansprechpartner für Sie**.

Ist Ihnen einmal nicht ganz klar, welche Materialien Sie mit welchem Werkzeug verarbeiten können, helfen wir Ihnen gerne weiter - natürlich auch bei allen anderen Fragen!



haupa.com



brinko.de



HAUPA.RS



BRINKO.RS



haupa_official



brinko_gmbh



HAUPAdemo



BRINKO GmbH



HAUPA GmbH & Co. KG



BRINKO[®]
powered by **haupa**[®]

Deutschland
HAUPA GmbH & Co. KG
Königstraße 165-169
42853 Remscheid
Tel.: +49 (0)2191 84 18-0
Fax: +49 (0)2191 84 18 840
E-Mail: sales@haupa.com
www.haupa.com