

PSO M8 PHE (766 916)

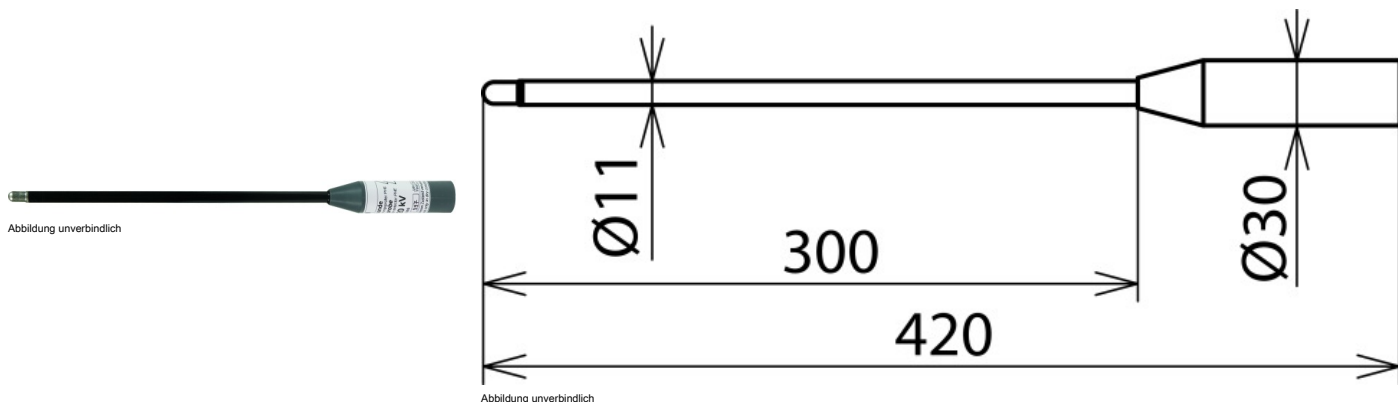

Typ	PSO M8 PHE
Art.-Nr.	766 916
Nennspannung (U _N)	3 ... 24 kV
Gesamtlänge (l _G)	420 mm
Länge (l ₁)	300 mm
Durchmesser	11 mm
Verwendbar bei	*
Gewicht	125 g
Zolltarifnummer	90309000
GTIN (EAN)	4013364106840
VPE	1 Stk.

Änderungen in Form und Technik, bei Maßen, Gewichten und Werkstoffen behalten wir uns im Sinne des Fortschrittes der Technik vor. Die Abbildungen sind unverbindlich.

Prüfsonden für andere spezielle Schaltanlagen auf Anfrage.