

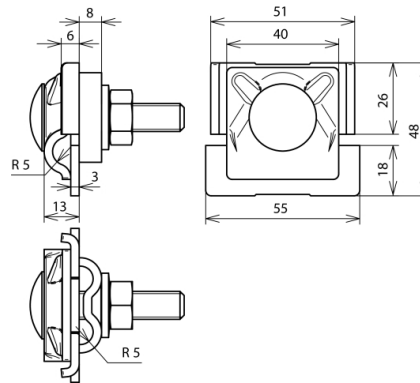

FSK 3X8.10 FRM10X50 AL (380 110)



Abbildung unverbindlich



| Typ | FSK 3X8.10 FRM10X50 AL |
|-----------------------------|------------------------|
| Art.-Nr. | 380 110 |
| Werkstoff Klemme | Al |
| Klemmbereich Fangspitze | 8-10 mm |
| Klemmbereich Rd | 2x 8-10 mm |
| Materialstärke | 3 mm |
| Schraube | ⬆ M10 x 45 mm |
| Werkstoff Schraube / Mutter | NIRO |
| Werkstoff Druckscheibe | St/tZn |
| Normenbezug | DIN EN 62561-1 |
| Gewicht | 100 g |
| Zolltarifnummer | 85389099 |
| GTIN (EAN) | 4013364133273 |
| VPE | 50 Stk. |

Änderungen in Form und Technik, bei Maßen, Gewichten und Werkstoffen behalten wir uns im Sinne des Fortschrittes der Technik vor. Die Abbildungen sind unverbindlich.